



# KWAD BENUTZERHANDBUCH

## für Wärmepumpen der Serie

*STYLE 25 & STYLE 35*

Bitte lesen Sie dieses Handbuch vor der Verwendung sorgfältig durch und bewahren Sie es an einem sicheren Ort auf.



Art.nr. <b>11202</b>	<b>STYLE 25</b>
Art.nr. <b>11206</b>	<b>STYLE 35</b>

[www.kwad.at](http://www.kwad.at)



# Inhalt

I. Einheitenparameter.....	1
II. System Spezifikation.....	4
1. Spezifikation.....	4
2. Geräteabmessungen.....	5
3. Explosionsansicht.....	6
III. Installationsanleitung.....	7
IV. Lauftest.....	9
1. Inspektion vor dem Ausführen des Tests.....	10
2. Beschreibung der Steuerfunktion.....	10
3. Systemschutz / Fehlerbehebung.....	12
4. Systemparameter.....	14
V. Instandhaltung.....	15

## I. Einheitenparameter

### 1. Aussehen



### 2. Erklärung

Befolgen Sie die nachstehenden Anweisungen, um Benutzer- sowie Anwendungsfehler auszuschließen.

- Fehlerhafter Betrieb kann zu Verletzungen oder Schäden führen.
- Bitte installieren Sie das Gerät in Übereinstimmung mit den örtlichen Gesetzen, Vorschriften und Standards.
- Spannung und Frequenz bestätigen.
- Das Gerät nur mit Erdungssteckdosen verwenden.
- 

### 3. Die folgenden Sicherheitsfaktoren müssen berücksichtigt werden:

- Bitte lesen Sie vor der Installation die folgenden Warnungen.
- Überprüfen Sie unbedingt die Details, die beachtet werden müssen, einschließlich der Sicherheitsfaktoren.
- Bewahren Sie die Installationsanweisungen nach dem Lesen zum späteren Nachschlagen auf.

#### **⚠ Warnung**

- Stellen Sie sicher, dass das Gerät sicher und zuverlässig installiert ist.
- Wenn das Gerät nicht sicher oder nicht installiert ist, kann es beschädigt werden.

- Wenn das Gerät in einem geschlossenen Bereich oder auf engstem Raum installiert wurde, berücksichtigen Sie bitte die Größe des Raums und die Belüftung, um ein Ersticken durch Kältemittelleckage zu vermeiden.
- Verwenden Sie einen bestimmten Draht und befestigen Sie ihn am Klemmenblock, damit durch die Verbindung kein Druck auf die Teile ausgeübt wird.
- Falsche Verkabelung kann einen Brand verursachen.

Bitte schließen Sie das Stromkabel genau gemäß dem Schaltplan im Handbuch an, um ein Durchbrennen des Geräts oder einen Brand zu vermeiden.

- Stellen Sie sicher, dass Sie während der Installation das richtige Material verwenden.

Falsche Teile oder falsche Materialien können zu Feuer, Stromschlag oder Herunterfallen des Geräts führen.

- Sicher auf dem Boden installieren, bitte Installationsanleitung lesen.

Eine unsachgemäße Installation kann zu Feuer, Stromschlag, Herunterfallen des Geräts oder Wasserleckagen führen.

- Verwenden Sie professionelle Werkzeuge für elektrische Arbeiten.

Wenn die Stromversorgungskapazität nicht ausreicht oder der Stromkreis nicht geschlossen ist, kann dies zu einem Brand oder Stromschlag führen.

- Das Gerät muss über eine Erdungsvorrichtung verfügen.

Wenn das Netzteil kein Erdungsgerät hat, schließen Sie das Gerät nicht an.

- Das Gerät darf nur von einem professionellen Techniker entfernt und repariert werden.

Eine unsachgemäße Bewegung oder Wartung des Geräts kann zu Wasserleckagen, Stromschlägen oder Bränden führen. Bitte finden Sie einen professionellen Techniker.

- Ziehen Sie während des Betriebs keinen Netzstecker oder Stecker aus der Steckdose. Dies kann zu Feuer oder Stromschlag führen.

- Berühren oder bedienen Sie das Gerät nicht, wenn Ihre Hände nass sind. Dies kann einen Brand oder Stromschlag verursachen.
- Stellen Sie keine Heizungen oder andere Elektrogeräte in der Nähe des Stromkabels auf. Dies kann zu Bränden oder Stromschlägen führen.
- Das Wasser darf nicht direkt aus dem Gerät gegossen werden. Lassen Sie kein Wasser in die elektrischen Komponenten eindringen.

#### 4. ⚠ Warnung

- **Stellen Sie das Gerät nicht an einem Ort auf, an dem sich möglicherweise brennbares Gas befindet.**
- **Wenn sich um das Gerät herum brennbares Gas befindet, kann dies zu einer Explosion führen.**

Gemäß der Anweisung zur Durchführung von Entwässerungssystem- und Rohrleitungsarbeiten. Wenn das Entwässerungssystem oder die Rohrleitung defekt ist, tritt Wasserleckage auf. Und es sollte sofort entsorgt werden, um zu verhindern, dass andere Haushaltsprodukte nass werden und beschädigt werden.

- **Reinigen Sie das Gerät nicht, während es eingeschaltet ist. Schalten Sie das Gerät aus, bevor Sie das Gerät reinigen. Wenn nicht, kann dies zu Verletzungen durch einen Hochgeschwindigkeitslüfter oder einen elektrischen Schlag führen.**
- **Stoppen Sie den Betrieb des Geräts, sobald ein Problem oder ein Fehlercode vorliegt.**

Bitte schalten Sie das Gerät aus und stellen Sie den Betrieb ein. Andernfalls kann es zu Stromschlägen oder Bränden kommen.

- **Seien Sie vorsichtig, wenn das Gerät nicht verpackt oder nicht installiert ist.**

Achten Sie auf scharfe Kanten und Rippen des Wärmetauschers.

- **Vergewissern Sie sich nach der Installation oder Reparatur, dass kein Kältemittel austritt.**

Wenn das Kältemittel nicht ausreicht, funktioniert das Gerät nicht richtig.

➤ **Die Installation der externen Einheit muss flach und fest sein.**

Vermeiden Sie abnormale Vibrationen und Geräusche.

➤ **Legen Sie Ihre Finger nicht in Lüfter und Verdampfer.**

Hochgeschwindigkeits-Lüfter führen zu schweren Verletzungen.

➤ **Dieses Gerät ist nicht für Personen gedacht, die körperlich oder geistig schwach sind (einschließlich Kinder) und keine Erfahrung und Kenntnisse im Heiz- und Kühlsystem haben. Es sei denn, es wird unter Anleitung und Aufsicht eines professionellen Technikers verwendet oder hat eine Schulung zur Verwendung dieses Geräts erhalten. Kinder müssen es unter Aufsicht eines Erwachsenen benutzen, um sicherzustellen, dass sie das Gerät sicher benutzen. Wenn das Stromkabel beschädigt ist, muss es von einem professionellen Techniker ausgetauscht werden, um Gefahren zu vermeiden.**

➤

## II. II.Systemspezifikation

### 1. Spezifikation

Modell		Style 25	Style 35
Umgebungstemperatur: (DB / WB) 27 °C / 24,3 °C; Wassereintrittstemperatur: 26 °C / 28 °C.	Heizleistung (kW)	6.1	9.2
	Leistungsaufnahme (kW)	1	1.52
	COP	6.05	6.05
Umgebungstemperatur: (DB / WB) 15 °C / 12 °C; Wassereintrittstemperatur: 26 °C.	Heizleistung (kW)	4.52	6.5
	Leistungsaufnahme (kW)	0.972	1.4
	COP	4.65	4.7
Energieversorgung(V/Ph/Hz)		220-240V/50Hz	
Maximale Leistungsaufnahme (kW)		1.6	2.2
maximale Stromstärke(A)		7.4	10.3
Betriebstemperaturbereich (°C)		-5~43	
Kältemitteltyp		R32	
Luftseitiger Wärmetauscher		Hydrophiler Flossenaustauscher	
Wasserseitiger Wärmetauscher		Titanrohrwärmetauscher	
Wasserfluss (m³/h)		2.7	4
Nettodimension LxWxH (mm)		910x380x620	
Nettogewicht (kg)		36	39
Geräuschpegel dB(A)		45	46
Wasserdichtigkeit		IPX4	
Wasserleitungsanschluss (Einlass / Auslass) (mm)		50	

Die technischen Daten unserer Wärmepumpen dienen nur zu Informationszwecken. Wir behalten uns das Recht vor, Änderungen ohne vorherige Ankündigung vorzunehmen.

➤ Lärm in 1 m Höhe entspricht den Richtlinien EN ISO 3741 und EN ISO 354

## 2. Geräteabmessungen

Einheit: mm

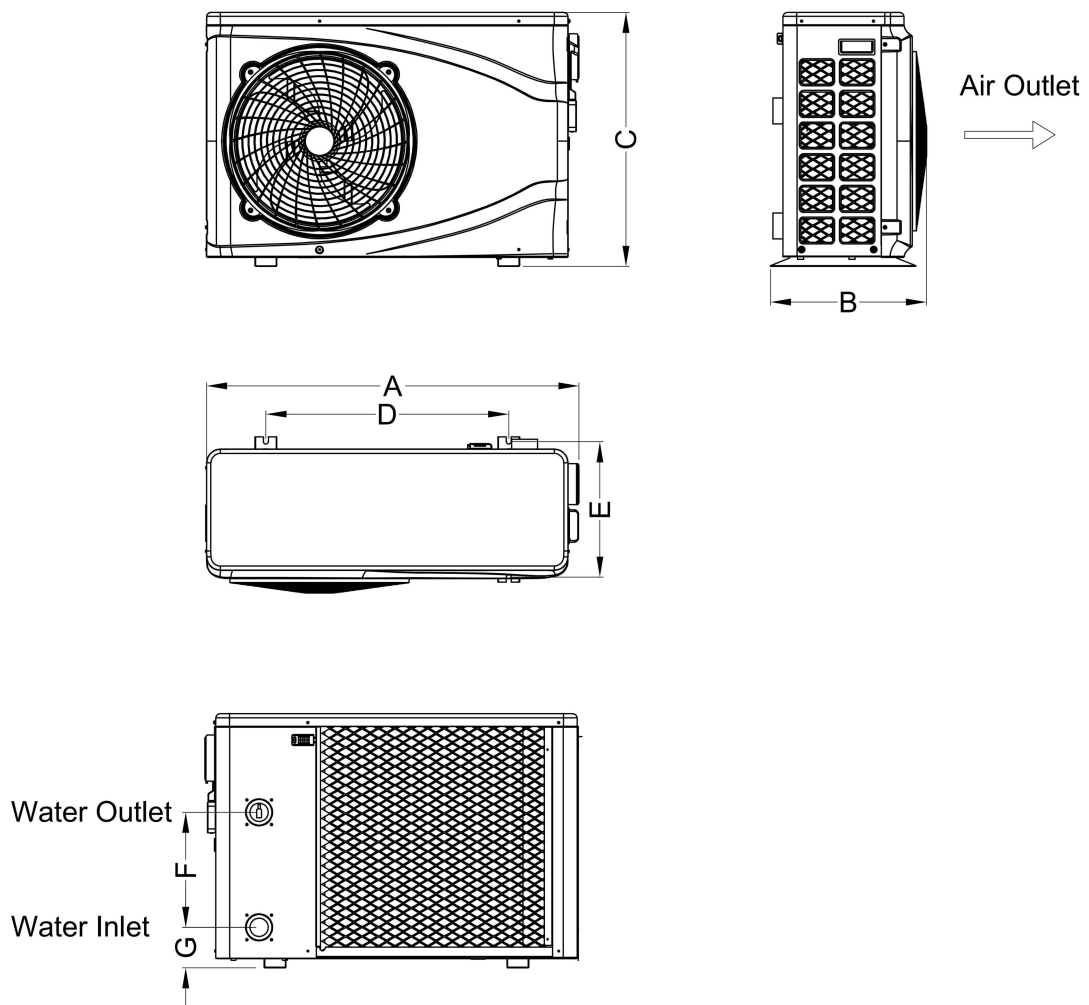

Modell	A	B	C	D	E	F	G
Style 25	910	380	620	590	330	310	98
Style 35							

### 3. Explosionsansicht

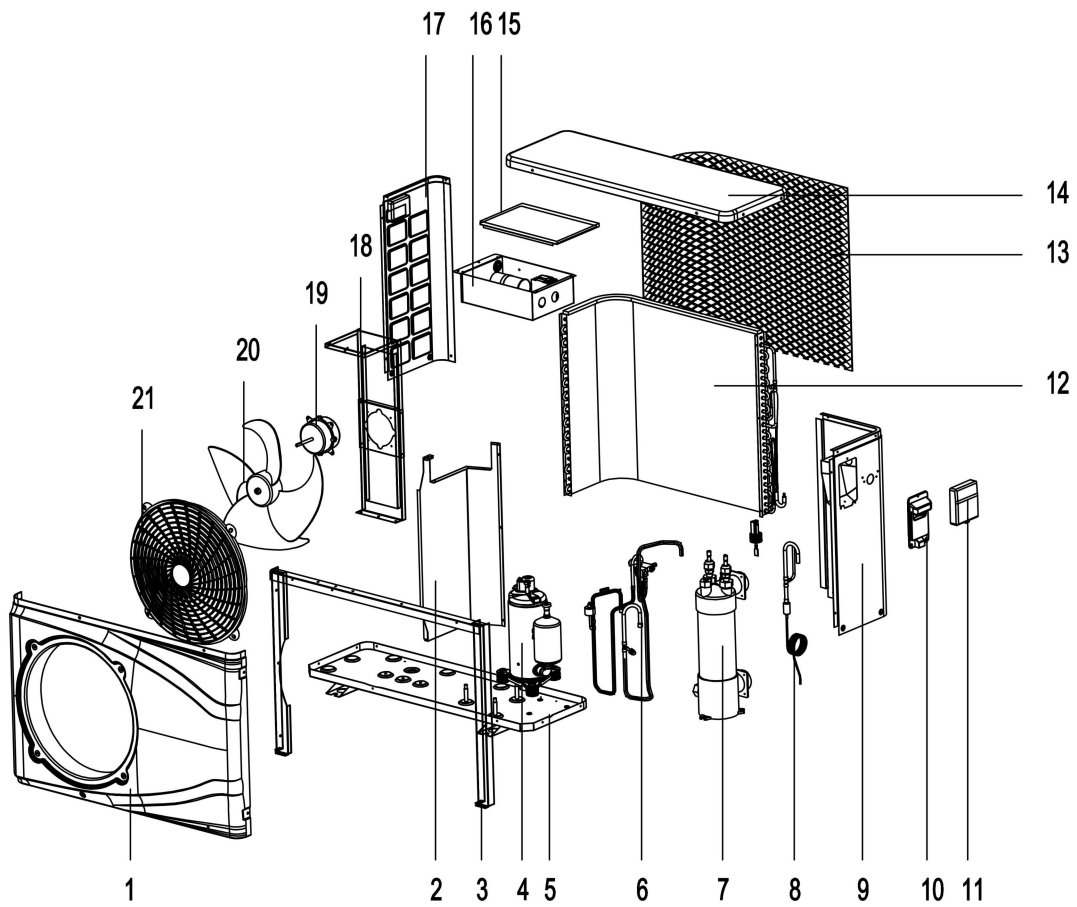

1	Frontplatte	9	Rechte Platte	17	Linke Platte
2	Mittlere Platte	10	Griff	18	Motorunterstützung
3	Rahmen	11	Kabelsteuerung	19	Motor
4	Kompressor	12	Verdampfer	20	Ventilatorflügel
5	Fahrwerkskomponente	13	Schutznetz	21	Lüftermotorabdeckung
6	Vierwegeventil	14	Obere Abdeckung		
7	Titan-Wärmetauscher	15	Schaltkastenabdeckung		
8	Kapillardrosselung	16	Elektrische Box		

### III. Installationsanleitung

**WARNUNG:** Die Installation muss von einem qualifizierten Techniker durchgeführt werden.

Dieser Abschnitt dient nur zu Informationszwecken und muss überprüft und gegebenenfalls an den tatsächlichen Installationszustand angepasst werden.

#### 1. Voraussetzungen

Benötigte Ausrüstung für die Installation der Wärmepumpe:

Geeignetes Stromversorgungskabel für die Stromversorgung des Geräts.

Ein Bypass-Kit und eine Baugruppe aus PVC-Rohr, Abstreifer, PVC-Kleber und Reiniger.

Ein Satz Wandstecker und Expansionschraube.

Zum Anheben der Einheit können geeignete Befestigungsbolzen verwendet werden.

#### 1. Ort

Bitte beachten Sie die folgenden Regeln zur Standortwahl der Wärmepumpe.

1. Der Standort des Geräts muss für den zukünftigen Betrieb und die Wartung geeignet sein.
2. Es muss auf flachem Betonboden installiert und befestigt werden. Der Boden ist stabil, um das Gewicht des Geräts zu tragen.
3. In der Nähe des Geräts muss eine Wasserablaufvorrichtung vorhanden sein, um den Bereich zu schützen, in dem es installiert ist.
4. Bei Bedarf können Montagepads verwendet werden, um das Gewicht des Geräts zu tragen.
5. Vergewissern Sie sich, dass sich das Gerät in einem gut belüfteten Zustand befindet. Der Luftauslass ist nicht zu den Fenstern nahegelegener Gebäude gerichtet und die Auslassluft kann nicht zurückgeführt werden. Stellen Sie außerdem ausreichend Platz um das Gerät für Reparatur und Wartung bereit.
6. Das Gerät darf nicht in einem Bereich installiert werden, der Öl, brennbaren Gasen, ätzenden Produkten, schwefelhaltigen Verbindungen oder in der Nähe von Hochfrequenzgeräten ausgesetzt ist.
7. Installieren Sie das Gerät nicht in der Nähe von Straßen oder Schienen, um Schlammgespritzer zu vermeiden.
8. Um Geräusche für Nachbarn zu vermeiden, stellen Sie bitte sicher, dass das Gerät in einem Bereich mit geringerer Geräuschempfindlichkeit oder einem guten Schallschirmungsbereich installiert ist.
9. Halten Sie das Gerät so weit wie möglich von Kindern entfernt.
10. Installationsraum (Einheit: mm).

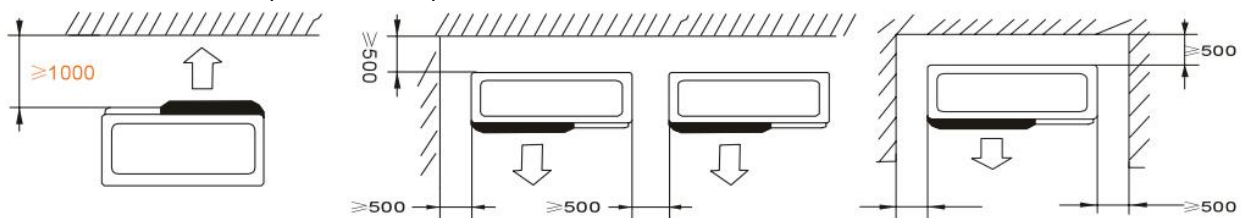

Blumen oder Sträucher könne durch die kühle Abluft der Wärepumpe umkommen!

## 1. Installationslayout

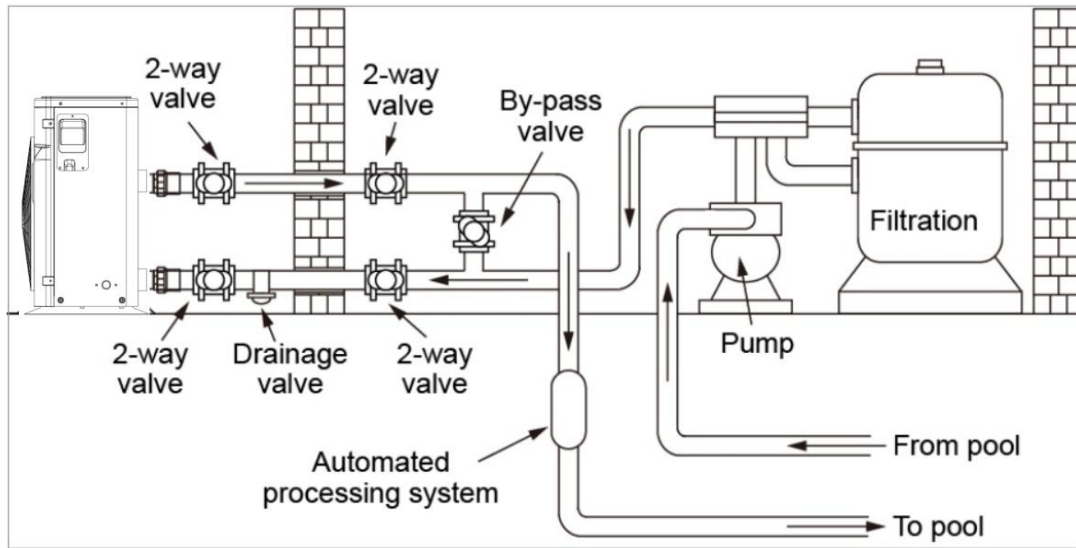

Die Wärmepumpe ist mit einem Bypassventil an einen Filterkreis angeschlossen. Das Bypass-Ventil sollte halb offen sein (gedrosselt), während alle anderen Ventile vollständig offen sein können. Ggf. kann der Retourlauf der Wärmepumpe mit dem Kugelhahn zur Erhöhung der Wärmeerzeugung etwas gedrosselt werden. Wir empfehlen, das Bypass-Ventil zur Hälfte zu öffnen, um einen übermäßigen Druck auf die Wärmepumpe zu vermeiden.

Der Bypass muss unbedingt nach der Wasserpumpe und der Filtration platziert werden. Der Bypass-Pfad besteht normalerweise aus 3 Ventilen. Dies ermöglicht die Einstellung des Wasserdurchflusses, der durch die Wärmepumpe fließt und die Wärmepumpe vollständig von Wartungsarbeiten trennt, ohne den Fluss des Filtrationszyklus zu beeinträchtigen.

Der Filterkessel sowie der Vorfilter müssen regelmäßig gereinigt werden. Das Ablassventil ( Drainage Valve ) muss an der unteren Wasserleitung befestigt sein. Wenn das Gerät in den Wintermonaten nicht läuft, trennen Sie bitte die Stromversorgung und lassen Sie das Wasser durch das Ablassventil aus dem Gerät ab.

## 2. Elektrische Verbindung

### Größe der Stromversorgungskabel

Modell	Power Supply Wires		
	Electricity	Lage Diameter	Specification
<b>Style 25</b>	220-240 V / 50 Hz	3 × 1,5 mm <sup>2</sup>	AWG 14
<b>Style 35</b>	220-240 V / 50 Hz	3 × 2,5 mm <sup>2</sup>	AWG 12

**⚠ WARNUNG:** Trennen Sie den Strom vor jeder Wartung an der Wärmepumpe.

- Bitte befolgen Sie die folgenden Anweisungen zum Anschließen der Wärmepumpe.
- **Schritt 1:** Nehmen Sie die elektrische Seitenwand mit einem Schraubendreher ab, um Zugang zum elektrischen Klemmenblock zu erhalten.

- **Schritt 2: Führen Sie das Kabel in den Anschluss der Wärmepumpeneinheit ein**
- **Schritt 3: Schließen Sie das Stromversorgungskabel gemäß der folgenden Abbildung an den Klemmenblock an.**

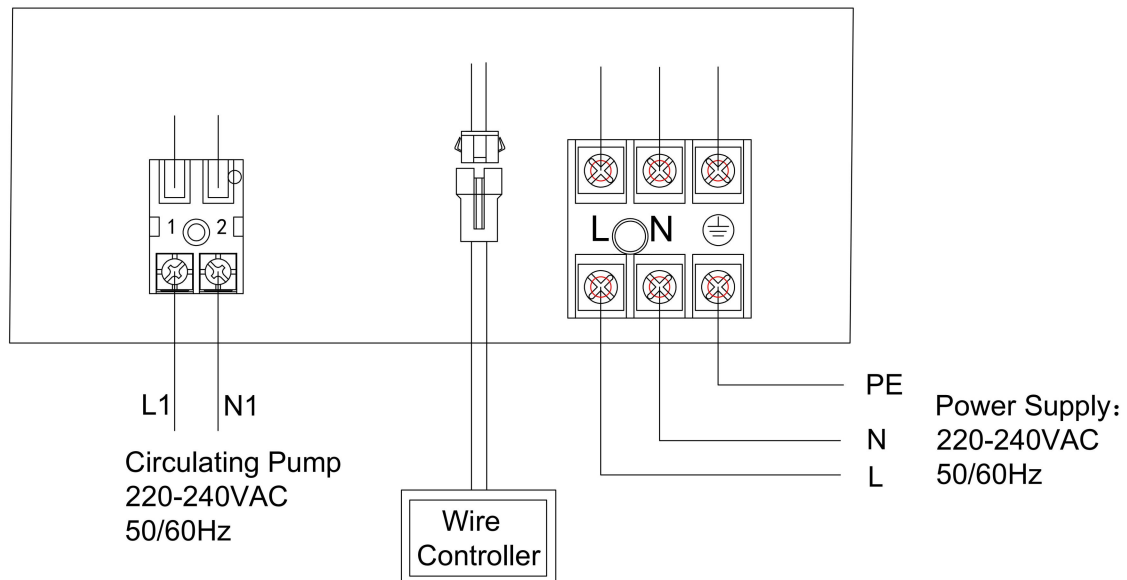

## IV. Lauftest

### 1. Inspektion vor dem Ausführen des Tests

- a. Der laufende Test kann nach Abschluss der gesamten Installation beginnen.
- b. Bestätigen Sie vor dem Ausführen des Tests die folgenden Punkte und schreiben Sie  $\checkmark$  in den Block;
  - Richtige Installation des Geräts
  - Die Versorgungsspannung entspricht der Nennspannung des Geräts
  - Rohrleitungen und Verkabelungen korrigieren
  - Der Lufteinlass und der Luftauslass des Geräts sind nicht blockiert
  - Entwässerung und Entlüftung sind nicht blockiert und es tritt kein Wasser aus
  - Auslaufschutz funktioniert
  - Die Rohrisolierung funktioniert
  - Das Erdungskabel ist richtig angeschlossen
- c. Alle Kabel und Leitungen sollten gut angeschlossen und sorgfältig geprüft sein. Füllen Sie dann den Wassertank – Wärmetauscher mit Wasser, bevor Sie die Stromversorgung einschalten;
- d. Entleeren Sie die gesamte Luft in den Rohren und im Wassertank und drücken Sie die Ein- / Aus-Taste auf dem Bedienfeld, um das Gerät mit der eingestellten Temperatur zu betreiben;

e. Folgende Punkte müssen während des laufenden Tests überprüft werden:

- ◆ Während des ersten Laufs ist der Gerätestrom normal oder nicht?
- ◆ Jede Funktionstaste auf dem Bedienfeld ist normal oder nicht?
- ◆ Der Anzeigebildschirm ist normal oder nicht?
- ◆ Gibt es Leckagen im gesamten Heizkreislaufsystem?
- ◆ Kondensatablauf ist normal oder nicht?
- ◆ Gibt es während des Laufens ungewöhnliche Geräusche oder Vibrationen?
- ◆



## 2. Beschreibung der Steuerfunktion

### 1) Kabelsteuerung

Aussehen der Systemsteuerung

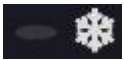

### 2) Grundlegende Symbole

- Im Heizmodus,  beleuchtet.
- Im Kühlmodus,  beleuchtet.
- Im Abtaumodus,  blinkt.
- Wenn das Gerät eingeschaltet ist, wird eventuell der Fehlercode angezeigt. Wenn keine Fehler vorliegen, wird die Wassereintrittstemperatur angezeigt.
- Wenn das Gerät ausgeschaltet ist, wird der Fehlercode angezeigt. Wenn keine Fehler vorliegen, wird die aktuelle Uhrzeit angezeigt.

### 3) Bedienungsanleitung der Tasten

-  AN /AUS Taste

Drücken Sie diese Taste kurz in einem anderen Program, um zur Hauptoberfläche zurückzukehren.

-  MODE-Taste

Wenn das Gerät eingeschaltet ist, drücken Sie diese Taste kurz, um zwischen den Modi zu wechseln: Heizmodus, Kühlmodus.

Drücken Sie diese Taste 5Sek. lang, um die Systemparameterabfrage aufzurufen. Der Systemparameter kann mit der Taste UP oder DOWN abgefragt werden.

Drücken Sie im Parameterabfragezustand diese Taste kurz, um die Parametereinstellungen einzugeben. Der Systemparameter kann mit der Taste UP oder DOWN eingestellt werden.

-  UP-Taste

Wenn das Gerät eingeschaltet ist, drücken Sie diese Taste in der Hauptoberfläche, um die Temperatur zu erhöhen.

Drücken Sie diese Taste, um den Anstieg beim Einstellen der Parameter anzupassen.

-  DOWN-Taste

Wenn das Gerät eingeschaltet ist, drücken Sie diese Taste in der Hauptoberfläche, um die Temperatur zu senken.

Drücken Sie diese Taste, um den Tropfen beim Anpassen der Parameter anzupassen.

-  TIMER ON-Taste

Drücken Sie diese Taste kurz in der Hauptoberfläche, um die Timer ON-Zeiteinstellung aufzurufen.

Die vier digitalen Felder blinken gleichzeitig und die Timer-On-Anzeige blinkt. Drücken Sie diese Taste erneut, um die Stundeneinstellung der Einstellung Timer EIN einzugeben. Wenn der Stundenbereich des Digitaldisplays blinkt, drücken Sie die Taste UP oder DOWN, um die Zahlen anzupassen. Drücken Sie diese Taste erneut, um die Minuteneinstellung einzugeben. Wenn das Digitaldisplay blinkt, drücken Sie zur numerischen Einstellung die UP- oder DOWN-Taste. Drücken Sie diese Taste oder die EIN / AUS-Taste, um den Vorgang nach Abschluss zu beenden.



➤ **TIMER OFF-Taste**

Drücken Sie diese Taste kurz in der Hauptoberfläche, um die Einstellung für die Ausschaltzeit des Timers aufzurufen. Die vier digitalen Felder blinken gleichzeitig und die Timer-Aus-Anzeige blinkt. Drücken Sie diese Taste erneut, um die Stundeneinstellung der Einstellung Timer OFF einzugeben. Wenn der Stundenbereich des Digitaldisplay blinkt, drücken Sie die Taste UP oder DOWN, um die Zahlen anzupassen. Drücken Sie diese Taste erneut, um die Minuteneinstellung einzugeben. Wenn das Digitaldisplay blinkt, drücken Sie zur numerischen Einstellung die UP- oder DOWN-Taste. Drücken Sie diese Taste oder die EIN / AUS-Taste, um den Vorgang nach Abschluss zu beenden.



➤ **CLOCK-Taste**

Drücken Sie diese Taste auf der Hauptoberfläche, um die Uhreinstellung einzugeben. Die vier digitalen Felder blinken gleichzeitig. Die Uhr blinkt. Drücken Sie diese Taste erneut, um die Stundeneinstellung der aktuellen Zeit einzugeben. Das Digitaldisplay blinkt wenige Minuten. Drücken Sie die UP- oder DOWN-Taste zur numerischen Einstellung. Drücken Sie diese Taste oder die EIN / AUS-Taste, um den Vorgang nach Abschluss zu beenden.

Drücken Sie beim Einstellen der Timing-Zeit diese Taste, um das Timing abubrechen und zur Hauptoberfläche zurückzukehren. Die entsprechende Zeitanzeige ist aus.

### 3. Systemschutz / Fehlerbehebung

<b>Schutz- / Fehlercode</b>	<b>Beschreibung</b>	<b>Fehlerbehebung</b>
P3	Wassereintrittstemp. Sensorfehler	Überprüfen Sie die Verbindung und wechseln Sie gegebenenfalls den Sensor .

P4	Wasseraustrittstemp. Sensorfehler	Überprüfen Sie die Verbindung und wechseln Sie gegebenenfalls den Sensor .
P1	Spulentemp. Sensorfehler	Überprüfen Sie die Verbindung und wechseln Sie gegebenenfalls den Sensor .
P7	Umgebungstemp. Sensorfehler	Überprüfen Sie die Verbindung und wechseln Sie gegebenenfalls den Sensor .
P2	Abgastemp. Sensorfehler	Überprüfen Sie die Verbindung und wechseln Sie gegebenenfalls den Sensor .
E4	Systemhochdruckfehler	1 . Erfassen Sie die Wassertemperatur am Einlass / Auslass . 2 .Reinigen Sie den Kessel. 3.Ersetzen Sie den Hochdruckschalter .
PL	Wasserflussfehler	Überprüfen Sie den Wasserdurchfluss / Schalter und wechseln Sie gegebenenfalls den Schalter.
P6	Übermäßiger Temperaturunterschied zwischen Wassereinlass und Wasserauslass	Überprüfen Sie, ob der Wasserdurchfluss den Anforderungen des Typenschildes entspricht.
E3	Schutz vor hohen Abgastemperaturen	1. Überprüfen Sie, ob das Kältemittel des Systems ausgetreten ist. Wenn das Kältemittel austritt, reparieren Sie die Leckstelle und saugen Sie sie erneut ab. Füllen Sie das Kältemittel entsprechend der Art und dem Gewicht des Kältemittels auf dem Typenschild ein. 2. Ersetzen Sie den Abgastempersensor. 3. Ersetzen Sie die Leiterplattensteuerkarte.
P8	Übermäßig niedrige Wassertemperatur beim Abkühlen	Sie müssen sich nicht darum kümmern, es ist die Schutzfunktion
PC	Winter Level 1 Frost Protection	Sie müssen sich nicht darum kümmern, es ist die Schutzfunktion
PC	Winter Level 2 Frost Protection	Sie müssen sich nicht darum kümmern, es ist die Schutzfunktion

E8	Communication Failure	( Für Fernbedienung ) 1. Überprüfen Sie, ob es einen Drahtbruch am Display gibt. 2. Überprüfen Sie die Platine oder das Display. Bei Beschädigung Teil ersetzen.
----	-----------------------	--

#### 4. System parameter

Code	Meaning	Angebot	Standard	Bemerkun gen
0	Memory Funktion	0 ( N / A ) / 1 ( A )	1	Einstellbar
1	Tägliches Zykluszeichen	0 ( N / A ) / 1 ( A )	1	Einstellbar
2	Rückgabedifferenz X.	2-10 °C ( 35,6 °F -50 °F )	3	Einstellbar
3	Rückgabedifferenz Y.	0-3 °C ( 32 °F -37,4 °F )	0	Einstellbar
4	Abtauzyklus	30-90Min	40Min	Einstellbar
5	Temp. Abtauen eingeben	-30 ≤ -0 ≤ (-22 ≤ -32 ≤ )	-1 °C ( 30,2 °F )	Einstellbar
6	Temp. Beenden Abtauen	2-30 °C ( 35,6 °F -86 °F )	1 5 °C ( 59 °F )	Einstellbar
7	Zeit: Beenden Abtauen	1-12Min	8Min	Einstellbar
8	Abgasschutz	90-120 °C ( 194 °F -248 °F )	110 °C ( 2 30 °F )	Einstellbar
9	Obere Einstellungtemp.	40 -65 °C ( 104 °F -149 °F )	40 °C ( 10 4 °F )	Einstellbar
10	Wasserpumpenmodus	0 ( Spezial ) / 1 ( Allgemein )	1	Einstellbar
11	Wasserpumpenstopzeit beim Erreichen der Zieltemperatur	3 -20MIN	15	Einstellbar
12	Sekundärer Frostschutz	0 ( Wärmepumpe ) / 1 ( Elektroheizung )	1	Ungültig
13	Typauswahl	0 ( Einzelkühlung ) 1 ( Heizen & Kühlen ) 2 ( Einzelheizung )	1	Einstellbar
14	Wassereintrittstemp.	-9 ~ 99 °C ( 15.8 °F -210,2 °F )		Gemessen
15	Wasseraustrittstemp.	-9 ~ 99 °C ( 15.8 °F -210,2 °F )		Gemessen
16	Spulentemp.	-9 ~ 99 °C ( 15.8 °F -210,2 °F )		Gemessen

17	Abgastemp.	0 ~ 127 °C (C7) (32 °F -260,6 °F )		Gemessen
18	Umgebungstemperatur.	-9 ~ 99 °C (15.8 °F -210,2 °F )		Gemessen
19	Hochdruckschalter	0 : Alarm beim Schließen 1: Alarm beim Öffnen 2: ist möglich	1	Einstellbar
20	Niederdruckschalter	0: Alarm beim Schließen 1: Alarm beim Öffnen 2: D ist möglich	2	Einstellbar
21	Wasserdurchflussschalter Paddelschalter	0: Schließen, wenn der Wasserfluss nicht normal ist 1: Öffnen, wenn der Wasserfluss nicht normal ist 2: Tausch ist möglich	1	Einstellbar
22	Notschalter	1 verfügbar 2: Tausch ist möglich	1	Einstellbar
23	Überhitzungsschutz	1: Alarm beim Öffnen 2: Tausch ist möglich	2	Einstellbar

## V. Instandhaltung

- Sie sollten das Wasserversorgungssystem regelmäßig überprüfen, um zu vermeiden, dass Luft in das Wassersystem eindringt und ein geringer Wasserdurchfluss auftritt. Dies würde die Leistung und Zuverlässigkeit der Wärmepumpe beeinträchtigen.
- Reinigen Sie Ihre Pools und Ihr Filtersystem regelmäßig, um Schäden am Gerät durch einen verschmutzten oder verstopften Filter zu vermeiden.
- Lassen Sie das Wasser vom Boden der Wasserpumpe ab, wenn die Wärmepumpe längere Zeit nicht mehr läuft (besonders im Winter).
- Überprüfen Sie in jedem anderen Moment den Wasserfluss, um sicherzustellen, dass genügend Wasser vorhanden ist, bevor das Gerät wieder in Betrieb genommen wird.
- Nachdem die Wärmepumpe eingewintert wurde, wird empfohlen, das Gerät mit der speziellen Winterwärmepumpenabdeckung abzudecken.

## **BESCHRÄNKTE GEWÄHRLEISTUNG**

Danke für den Kauf unserer Wärmepumpe. Wir garantieren für einen Zeitraum von zwei Jahren ab dem Datum des Erwerbs im Einzelhandel, dass alle Teile hinsichtlich Material und Ausführung frei von Herstellungsmängeln sind. Diese Gewährleistung beschränkt sich auf den ersten Einzelhandelskäufer, ist nicht übertragbar und gilt nicht für Plusdukte, die von ihrem ursprünglichen Einbauort entfernt wurden. Die Haftung des Herstellers geht nicht über Reparatur oder Austausch der fehlerhaften Teile hinaus und umfasst weder Arbeitskosten für Ausbau und neuerlichen Einbau des fehlerhaften Teils, noch den Transport zum oder vom Werk oder andere für die Reparatur erforderliche Materialien. Die Gewährleistung erstreckt sich nicht auf Ausfälle oder Störungen aufgrund folgender Ursachen: 10. Das Plusdukt wurde nicht ordnungsgemäß montiert, betrieben bzw. gewartet wie in unserer mit dem Plusdukt mitgelieferten "Einbau- und Bedienungsanleitung" beschrieben. 11. Ausführungsqualität des Installateurs des Plusdukts. 12. Unzureichendes chemisches Gleichgewicht in Ihrem Pool [pH Wert zwischen 7,0 und 7,8; Gesamtalkalität (TA) zwischen 80 und 150 ppm; freies Chlor zwischen 0,5 und 1,2mg/l; Gesamtgehalt an gelösten Stoffen (TDS) unter 1200 ppm; Salz maximal 8g/l]. 13. Missbräuchliche Verwendung, Umbau, Unfall, Brand, Überflutung, Blitzschlag, Nager, Insekten, Fahrlässigkeit, oder höhere Gewalt. 14. Ablätterungen, Frost, oder andere Bedingungen, die zu unzureichender Wasserzirkulation führen. 15. Betrieb des Plusdukts bei Wasserdurchflussraten außerhalb der angegebenen Mindest- und Höchstwerte. 16. Verwendung nicht autorisierter Teile oder Zubehörteile in Zusammenhang mit dem Plusdukt. 17. Chemische Verschmutzung der Verbrennungsluft oder unsachgemäße Verwendung von Desinfektionschemikalien wie die Einleitung von Desinfektionschemikalien vor der Heizvorrichtung und dem Reinigungsschlauch bzw. durch den Siphon. 18. Überhitzung, falsche Verdrahtung, ungeeignete Elektrizitätsversorgung, Kollateralschaden durch defekte O-Ringe, DE-Gitter oder Filterelemente, sowie Schäden aufgrund des Betriebs der Pumpe mit zu wenig Wasser.

## **HAFTUNGSBESCHRÄNKUNG**

Dies ist die einzige Gewährleistung des Herstellers. Keine andere Person ist berechtigt, in unserem Namen eine andere Gewährleistung zu geben. DIESE GEWÄHRLEISTUNG ERSETZT ALLE ANDEREN GEWÄHRLEISTUNGEN, SOWOHL EXPLIZITE ALS AUCH IMPLIZITE, WIE ZUM BEISPIEL IMPLIZITE GEWÄHRLEISTUNGEN BEZÜGLICH DER EIGNUNG FÜR BESTIMMTE ZWECKE UND VERKEHRSFÄHIGKEIT. JEDWEDE HAFTUNG FÜR FOLGESCHÄDEN, BEILÄUFIG ENTSTANDENE SCHÄDEN, INDIREKTE SCHÄDEN, SOWIE STRAFZUSCHLÄGE ZUM SCHADENERSATZ BEIM BRUCH EINER EXPLIZITEN ODER IMPLIZITEN GEWÄHRLEISTUNG WIRD AUSDRÜCKLICH ABGELEHNT UND AUSGESCHLOSSEN.

Durch diese Gewährleistung erhalten Sie bestimmte Rechtsansprüche, die von Land zu Land unterschiedlich sein können.

## **GEWÄHRLEISTUNGSANSPRÜCHE**

Für eine rasche Berücksichtigung der Gewährleistung wenden Sie sich bitte an Ihren Händler und geben Sie folgende Informationen an: Kaufnachweis, Modellnummer, Seriennummer und Datum des Einbaus. Der Installateur setzt sich mit dem Werk in Verbindung und erhält dann Anweisungen bezüglich der Ansprüche bzw. Angaben zur nächstgelegenen Servicezentrale. Für alle zurückgeschickten Teile ist eine RMA-Nummer von KWAD (Rücksendenummer) oder ein ausgefülltes Reklamationsformular erforderlich, damit sie gemäß den Bedingungen dieser Gewährleistung untersucht werden können.

Das **KWAD Reklamationsformular** finden Sie unter und senden Sie dieses ausgefüllt an [office@kwad.at](mailto:office@kwad.at).  
[www.kwad.at/wp-content/uploads/2020/11/Reklamationsformular-KWAD.pdf](http://www.kwad.at/wp-content/uploads/2020/11/Reklamationsformular-KWAD.pdf)

## **Richtlinien zur Gewährleistungsreparatur:**

1. Rücksendungen sind "Fracht vorausbezahlt" zu senden. Alle Rücksendungsgebühren sind von Ihnen zu tragen.
2. Für die Rückgabe von Produkten ist eine vorherige Genehmigung erforderlich. Nicht für die Rückgabe genehmigte Produkte werden Ihnen auf Ihre Kosten zurückgeschickt.
3. Wir reparieren oder ersetzen die Produkte und versenden alle Produkte kostenlos mit einem Beförderungsunternehmen unserer Wahl.
4. Auf Ihren Wunsch und Ihre Kosten ist auch ein Versand per Eilboten möglich.

## **Rückgabeverfahren:**

1. Vor der Anforderung einer RMA-Nummer prüfen Sie bitte noch einmal, ob Sie die Einbau- und Bedienungsanleitung in Ihrem Benutzerhandbuch ordnungsgemäß befolgt haben.
2. Wenden Sie sich an unsere Rücksendeabteilung und fordern Sie ein RMA-Antragsformular an.
3. Vergewissern Sie sich, dass Sie ALLE Angabenfelder des RMA-Antragsformulars ausgefüllt haben.
4. Bei Rücksendungen innerhalb der Gewährleistungsfrist müssen Sie ein Kopie Ihrer Originalverkaufsrechnung an Ihren Kunden beilegen.
5. Schicken Sie uns das RMA-Antragsformular, die Verkaufsrechnung und andere Unterlagen (Bilder, ...) per Fax oder E-Mail. Wenn die in Punkt (3) und (4) angegebenen Informationen fehlen, kann die Ausstellung einer RMA-Nummer verweigert werden.
6. Die RMA-Nummer muss deutlich auf dem Versandschild sowie auf dem Schild der Versandverpackung aufscheinen.
7. Produkte ohne Schilder sowie falsch oder unleserlich gekennzeichnete Produkte werden nicht angenommen und unfrei zurückgeschickt.
8. Alle Verpackungen, die zum Zeitpunkt der Auslieferung an uns beschädigt erscheinen, werden "IN DER VORLIEGENDEN FORM" abgelehnt.
9. Bitte stellen Sie sicher, dass die an uns gesandten Produkte dieselben sind, für die die Nummer ausgestellt wurde. Wenn die Produkte nicht mit der vergebenen RMA-Nummer übereinstimmen, schicken wir alle Produkte unfrei zurück.
10. Rücksendungen ohne RMA-Nummer werden ausnahmslos nicht angenommen.
11. Die RMA-Nummer gilt nur 21 Kalendertage nach der Autorisierung.

Wir behalten uns vor, Rücksendungsgegenstände nach einem Zeitraum von 21 Tagen ab Ausstellung der RMA-Nummer nicht anzunehmen.

## **Produkte außerhalb der Gewährleistung:**

Der Kunde trägt die Versand- und Reparaturkosten.

Nach einer Diagnose der retournierten Produkte wird eine Schätzung der Reparaturkosten erstellt.

**Die Diagnosegebühr beträgt mind. € 50,-**



# KWAFAD

...more than a Pool

