

**DRECHSELMASCHINE**

- Kraftvoller 550 W Motor mit stufenloser, elektronischer Drehzahlregelung
- Variable Drehzahl 800 – 3000 min<sup>-1</sup>
- Spindelstock mit M18-Gewinde inkl. 4-Zack-Körnerspitze und Planscheibe
- Reitstock mit Schnell-Arretierungshebel und mitlaufender Spindelspitze
- Werkzeugauflage mit justierbarer Auflagefläche
- Inklusive Planscheibe (Ø 80 mm), 2 Gabelschlüssel, Material zur Werkbankmontage

**OPTIONALES ZUBEHÖR**

DRECHSELWERKZEUG  
Achtteiliges-Set

8x

Artikelnummer: 7902301601  
EAN: 4014915225119



**ANWENDUNGSBEISPIELE**  
GEEIGNET FÜR

Langholz

Querholz



**Stufenlose Drehzahl**  
Verstellbar von  
800 – 3000 U/min



Die DM600 Vario ist für eine Vielzahl von Projekten geeignet.

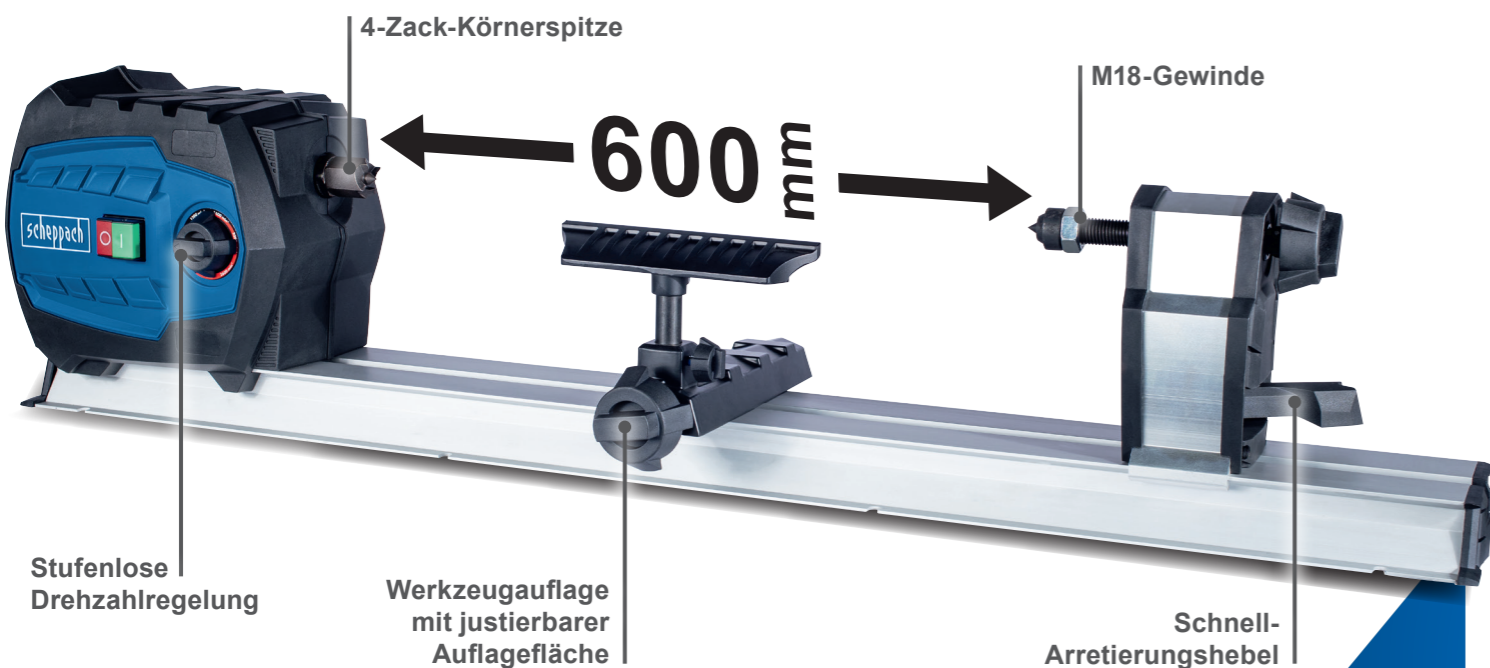

**Kompakte und Mobile Bauform**  
1010 x 154 x 215 mm



Planscheibe Ø 80 mm



**INKLUSIVE**

**PRODUKTDATEN**

Abmessung L x B x H	980 x 200 x 240 mm
Spitzenhöhe über Bett	125 mm
Spindeldrehzahl	800 – 3000 min <sup>-1</sup>
Spindelkopfgewinde	M18 x 1,5 mm
Werkstück-Ø max.	250 mm
Spitzenweite	600 mm
Motor	220 – 240 V~
Motorleistung	550 W

**LOGISTISCHE DATEN**

Gewicht netto / brutto	6,7 / 8,6 kg
Abmessung Verpackung	1020 x 210 x 270 mm
Artikelnummer	5902305901
EAN	4046664090038
20 Container	452 Stück
40 Container	972 Stück
40 HQ Container	1088 Stück

**PRODUKT-DETAILS**

Spindelkopfgewinde  
M18 x 1,5 mm Steigung



Max. Werkstückdurchmesser 250 mm



Laufruhiger 550 W starker  
Induktionsmotor



4 Zack Körnerspitze + Mitlaufende  
Körnerspitze



Max. Werkstückgröße 600 mm



Aluminiumbett / Leicht / Transportabel

