

Art.Nr.  
5907740900  
AusgabeNr.  
5907740900\_0001  
Rev.Nr.  
13/08/2025

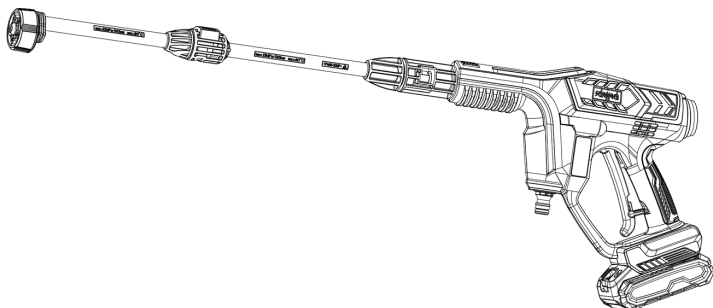

Made in P.R.C.

## C-HPG35-X

<b>DE Akku-Druckreiniger</b>   Originalbetriebsanleitung.....	<b>5</b>
<b>GB Cordless pressure cleaner</b>   Translation of the original operating instructions.....	<b>14</b>
<b>FR Nettoyeur pression sans fil</b>   Traduction du mode d'emploi original .....	<b>22</b>
<b>IT Pulitore a pressione a batteria</b>   Traduzione delle istruzioni per l'uso originali.....	<b>31</b>
<b>NL Accu drukreiniger</b>   Vertaling van de originele gebruiksaanwijzing .....	<b>40</b>
<b>ES Limpiadora a presión de batería</b>   Traducción del manual de instrucciones original.....	<b>49</b>
<b>PT Lavadora de pressão a bateria</b>   Tradução do manual de operação original.....	<b>58</b>
<b>CZ Akumulátorový tlakový čistič</b>   Překlad originálního provozního návodu .....	<b>67</b>
<b>SK Akumulátorový tlakový čistič</b>   Preklad originálneho návodu na obsluhu .....	<b>75</b>
<b>HU Akkumulátoros magasnymósú mosó</b>   Az eredeti üzemeltetési útmutató fordítása .....	<b>83</b>
<b>PL Akumulatorowa myjka ciśnieniowa</b>   Tłumaczenie oryginalnej instrukcji eksploatacji .....	<b>92</b>
<b>HR Akumulatorski tlačni čistač</b>   Prijevod originalnog priručnika za uporabu .....	<b>101</b>
<b>SI Akumulatorski tlačni čistilnik</b>   Prevod originalnih navodil za uporabo .....	<b>109</b>
<b>EE Aku-survepesur</b>   Originaalkasutusjuhendi tõlge .....	<b>117</b>
<b>LT Akumulatorinis slėginis valymo įrenginys</b>   Originalios eksploataavimo instrukcijos vertimas .....	<b>125</b>
<b>LV Akumulatora spiediena tīrīšanas aparāts</b>   Oriģinālās lietošanas instrukcijas tulkojums ..	<b>133</b>
<b>SE Batteridreven tryckvätt</b>   Översättning av originalbruksanvisningen.....	<b>142</b>
<b>FI Akkukäyttöinen painepesuri</b>   Alkuperäisen käyttäjän käsikirjan käännös .....	<b>150</b>
<b>DK Batteridrevet trykrenser</b>   Oversættelse af den originale driftsvejledning.....	<b>158</b>
<b>NO Batteridrevet høytrykksvasker</b>   Oversettelse av den originale bruksanvisningen .....	<b>166</b>
<b>BG Аккумуляторна машина за миене под налягане</b>   Превод на оригиналното ръководство за експлоатация .....	<b>174</b>
<b>GR Πλυστικό μπαταρίας</b>   Μετάφραση του πρωτοτύπου των οδηγιών χρήσης .....	<b>184</b>
<b>RO Dispozitiv de curățare sub presiune cu acumulator</b>   Traducerea instrucțiunilor de utilizare originale .....	<b>194</b>

<b>RS Akumulatorski čistač pod pritiskom  </b> Prevod originalnog uputstva za upotrebu ..	<b>203</b>
<b>TR Akülü basınçlı temizleyici  </b> Orijinal kullanma kılavuzunun çevirisi .....	<b>212</b>

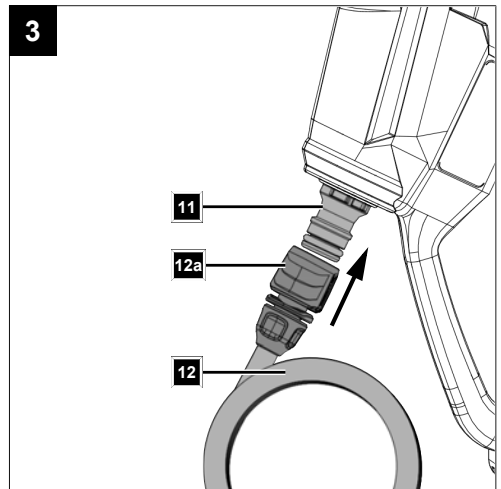
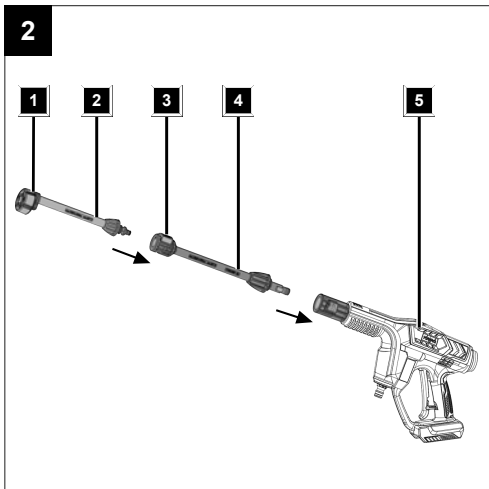
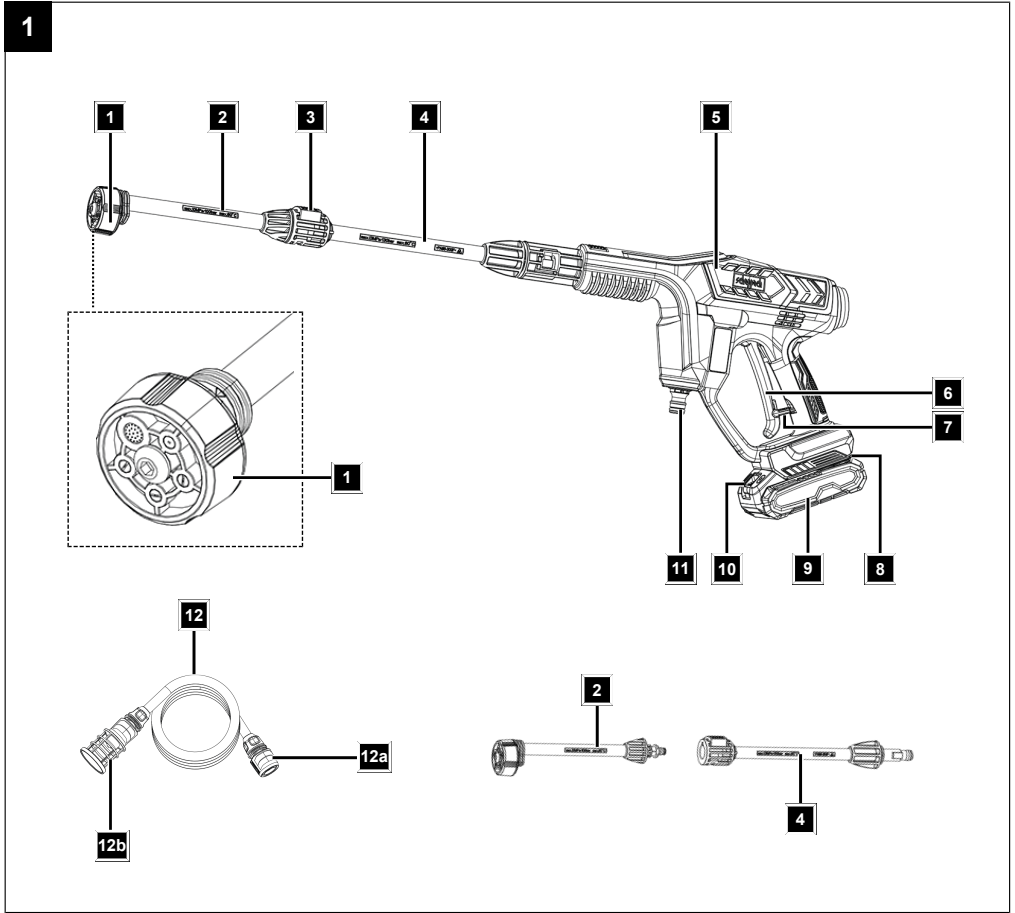

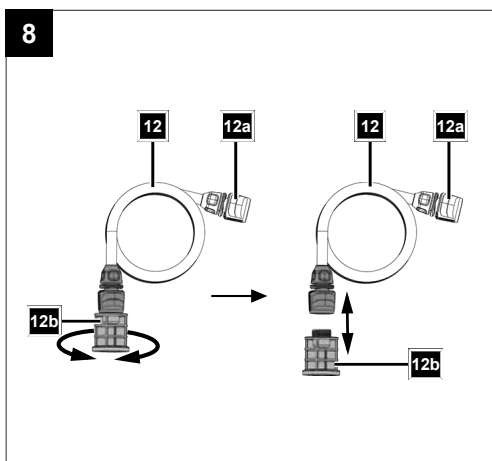
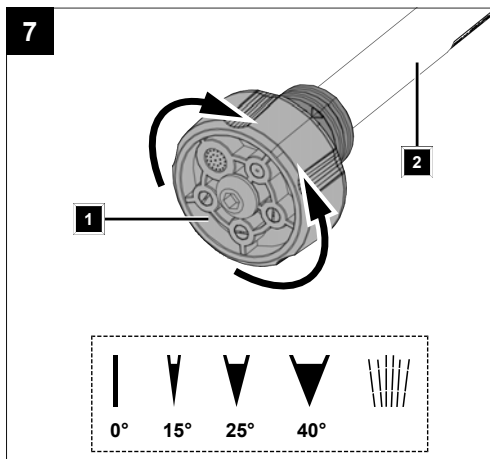
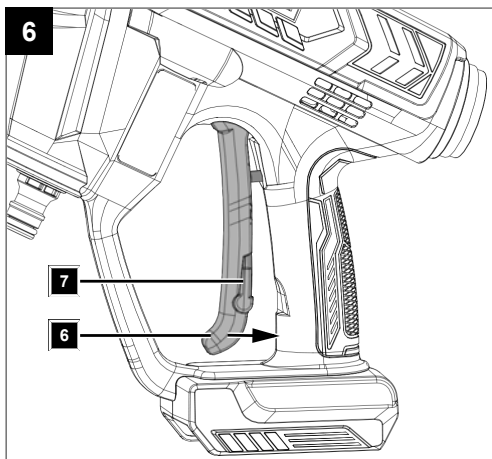
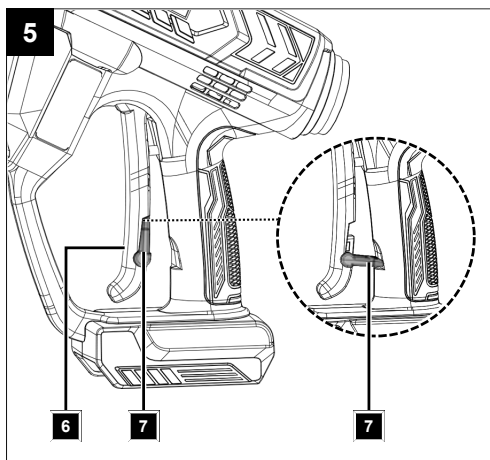
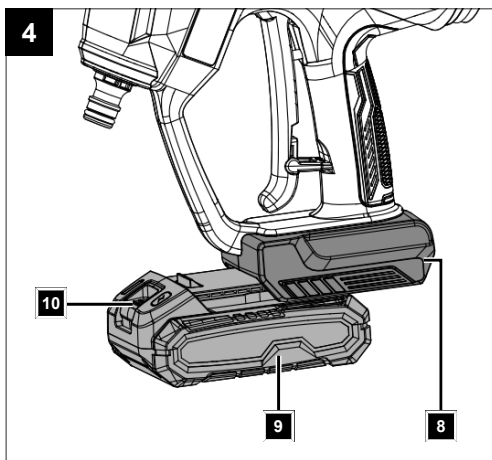

## Inhaltsverzeichnis

1	Einleitung .....	5
2	Produktbeschreibung (Abb. 1-5) .....	5
3	Lieferumfang (Abb. 2) .....	5
4	Bestimmungsgemäße Verwendung .....	6
5	Sicherheitshinweise .....	6
6	Technische Daten .....	7
7	Auspacken .....	7
8	Vor Inbetriebnahme .....	8
9	Bedienung .....	8
10	Reinigung und Wartung .....	9
11	Transport .....	10
12	Lagerung .....	10
13	Reparatur und Ersatzteilbestellung .....	10
14	Entsorgung und Wiederverwertung .....	10
15	Störungsabhilfe .....	11
16	Garantiebedingungen – Scheppach 20V IXES Serie .....	11
17	EU-Konformitätserklärung .....	13
18	Explosionszeichnung .....	219

## Erklärung der Symbole auf dem Produkt

Die Verwendung von Symbolen in diesem Handbuch soll Ihre Aufmerksamkeit auf mögliche Risiken lenken. Die Sicherheitssymbole und Erklärungen, die diese begleiten, müssen genau verstanden werden. Die Warnungen selbst beseitigen keine Risiken und können korrekte Maßnahmen zum Verhüten von Unfällen nicht ersetzen.

	Vor Inbetriebnahme Betriebsanleitung und Sicherheitshinweise lesen und beachten!
	Tragen Sie eine Schutzbrille.
	Bei Staubentwicklung Atemschutz tragen!
	Das Produkt darf nicht unmittelbar an das öffentliche Trinkwassernetz angeschlossen werden.
	Lithium-Ionen Akku
	Das Produkt entspricht den geltenden europäischen Richtlinien.
	Das Produkt entspricht den geltenden serbischen Richtlinien.

## 1 Einleitung

### Hersteller:

Scheppach GmbH  
Günzburger Straße 69  
D-89335 Ichenhausen

### Verehrter Kunde

Wir wünschen Ihnen viel Freude und Erfolg beim Arbeiten mit Ihrem neuen Produkt.

### Hinweis:

Der Hersteller dieses Produkts haftet nach dem geltenden Produkthaftungsgesetz nicht für Schäden, die an diesem Produkt oder durch dieses Produkt entstehen bei:

- Unsachgemäßer Behandlung
- Nichtbeachtung der Betriebsanleitung
- Reparaturen durch Dritte, nicht autorisierte Fachkräfte
- Einbau und Austausch von nicht originalen Ersatzteilen
- Nicht bestimmungsgemäßer Verwendung
- Ausfällen der elektrischen Anlage bei Nichtbeachtung der elektrischen Vorschriften und VDE-Bestimmungen 0100, DIN 57113 / VDE0113.

### Beachten Sie:

Die Betriebsanleitung ist Bestandteil dieses Produkts.

Sie enthält wichtige Hinweise, wie Sie mit dem Produkt sicher, fachgerecht und wirtschaftlich arbeiten, wie Sie Gefahren vermeiden, Reparaturkosten sparen, Ausfallzeiten verringern und die Zuverlässigkeit und Lebensdauer des Produkts erhöhen. Zusätzlich zu den Sicherheitsbestimmungen dieser Betriebsanleitung müssen Sie unbedingt die für den Betrieb des Produkts geltenden Vorschriften Ihres Landes beachten.

Machen Sie sich vor der Benutzung des Produkts mit allen Bedien- und Sicherheitshinweisen vertraut. Betreiben Sie das Produkt nur wie beschrieben und für die angegebenen Einsatzbereiche. Bewahren Sie die Betriebsanleitung gut auf und händigen Sie alle Unterlagen bei Weitergabe des Produkts an Dritte mit aus.

## 2 Produktbeschreibung (Abb. 1-5)

1. Variable Düse
2. Lanze
3. Entriegelung
4. Lanzenverlängerung
5. Spritzpistole
6. Ein-/Ausschalter
7. Einschaltsperr
8. Akku-Aufnahme
9. Akku\*
10. Entriegelungstaste (Akku)
11. Wasseranschluss
12. Ansaugschlauch
- 12a. Kupplungsstecker
- 12b. Filter

## 3 Lieferumfang (Abb. 2)

Pos.	Anzahl	Bezeichnung
1.	1 x	Variable Düse
2.	1 x	Lanze
4.	1 x	Lanzenverlängerung

- 12. 1 x Ansaugschlauch
- 1 x Akku-Druckreiniger
- 1 x Betriebsanleitung

## 4 Bestimmungsgemäße Verwendung

Der Druckreiniger ist für die Haushalts- und Autoreinigung sowie für die Gartenbewässerung bestimmt.

Das Produkt darf nur nach seiner Bestimmung verwendet werden. Jede weitere darüberhinausgehende Verwendung ist nicht bestimmungsgemäß. Für daraus hervorgeführte Schäden oder Verletzungen aller Art haftet der Benutzer und nicht der Hersteller.

Bestandteil der bestimmungsgemäßen Verwendung ist auch die Beachtung der Sicherheitshinweise, sowie die Montageanleitung und Betriebshinweise in der Betriebsanleitung.

Personen, die das Produkt verwenden und warten, müssen mit dieser vertraut und über mögliche Gefahren unterrichtet sein.

Veränderungen an dem Produkt schließen eine Haftung des Herstellers und daraus entstehende Schäden gänzlich aus.

Das Produkt darf nur mit Originalteilen und Originalzubehör des Herstellers betrieben werden.

Die Sicherheits-, Arbeits- und Wartungsvorschriften des Herstellers sowie die in den Technischen Daten angegebenen Abmessungen müssen eingehalten werden.

Bitte beachten Sie, dass unsere Produkte bestimmungsgemäß nicht für den gewerblichen, handwerklichen oder industriellen Einsatz konstruiert wurden. Wir übernehmen keine Gewährleistung, wenn das Produkt in Gewerbe-, Handwerks- oder Industriebetrieben sowie bei gleichzusetzenden Tätigkeiten eingesetzt wird.

## Erklärung der Signalwörter in der Betriebsanleitung

### **GEFAHR**

Signalwort zur Kennzeichnung einer **unmittelbar bevorstehenden Gefährdungssituation, die, wenn sie nicht vermieden wird, den Tod oder eine schwere Verletzung zur Folge hat.**

### **WARNUNG**

Signalwort zur Kennzeichnung einer **möglichen Gefährdungssituation, die, wenn sie nicht vermieden wird, den Tod oder eine schwere Verletzung zur Folge haben könnte.**

### **VORSICHT**

Signalwort zur Kennzeichnung einer **möglichen Gefährdungssituation, die, wenn sie nicht vermieden wird, eine geringfügige oder mäßige Verletzung zur Folge haben könnte.**

## **ACHTUNG**

**Signalwort zur Kennzeichnung einer möglichen Gefährdungssituation, die, wenn sie nicht vermieden wird, Sachschäden am Produkt oder Eigentum/Besitz zur Folge haben könnte.**

## 5 Sicherheitshinweise

### Allgemeine Sicherheitshinweise für Elektrowerkzeuge

#### **WARNUNG**

**Lesen Sie alle Sicherheitshinweise, Anweisungen, Bilderungen und technischen Daten, mit denen dieses Elektrowerkzeug versehen ist.**

Versäumnisse bei der Einhaltung der nachfolgenden Anweisungen können elektrischen Schlag, Brand und/oder schwere Verletzungen verursachen.

### **Bewahren Sie alle Sicherheitshinweise und Anweisungen für die Zukunft auf.**

Der in den Sicherheitshinweisen verwendete Begriff „Elektrowerkzeug“ bezieht sich auf netzbetriebene Elektrowerkzeuge (mit Netzleitung) oder auf akkubetriebene Elektrowerkzeuge (ohne Netzleitung).

### 5.1 Allgemeine Sicherheitshinweise

- Dieses Produkt kann von Kindern ab 8 Jahren und darüber sowie von Personen mit verringerten physischen, sensorischen oder mentalen Fähigkeiten oder Mangel an Erfahrung und Wissen benutzt werden, wenn sie beaufsichtigt oder bezüglich des sicheren Gebrauchs des Produkts unterwiesen wurden und die daraus resultierenden Gefahren verstehen. Kinder dürfen nicht mit dem Produkt spielen. Reinigung und Benutzer-Wartung dürfen nicht von Kindern ohne Beaufsichtigung durchgeführt werden.
- Personen, die mit der Betriebsanleitung nicht vertraut sind, dürfen das Produkt nicht benutzen.
- Druckreiniger dürfen nicht von nicht unterwiesenen Personen betrieben werden.
- Bei Auftreten einer Störung oder eines Defektes während des Betriebes ist das Produkt sofort auszuschalten und den Akku entfernen. Anschließend lesen Sie das Kapitel Störungsabhilfe.

### 5.2 Arbeiten mit dem Produkt

#### **VORSICHT**

**So vermeiden Sie Unfälle und Verletzungen:**

Druckreiniger können bei unsachgemäßem Gebrauch gefährlich sein. Der Strahl darf nicht auf Personen, Tiere, aktive elektrische Ausrüstung oder das Produkt selbst gerichtet werden.

- Das Produkt darf nicht verwendet werden, wenn es heruntergefallen ist. Überprüfen Sie das Produkt auf sichtbare Beschädigungen und Undichtigkeiten.
- Wenn das Produkt eingeschalten ist oder sich abkühlt, ist es von Kindern fernzuhalten.

- Der Wasserstrahl darf nie auf Personen oder Tiere gerichtet werden.
- Richten Sie den Strahl nicht auf sich selbst oder andere, um Kleidung oder Schuhwerk zu reinigen.
- Tragen Sie zum Schutz vor zurückspritzendem Wasser oder Schmutz geeignete Schutzkleidung und eine Schutzbrille.
- Betreiben Sie das Produkt niemals, wenn Menschen, insbesondere Kinder, oder Tiere in der Nähe sind.
- Benutzen Sie das Produkt nicht in der Nähe von entzündbaren Flüssigkeiten oder Gasen. Bei Nichtbeachtung besteht Brand- oder Explosionsgefahr.
- Versprühen Sie keine brennbaren Flüssigkeiten. Es besteht Explosionsgefahr.
- Bewahren Sie das Produkt an einem trockenen Ort und außerhalb der Reichweite von Kindern auf.
- Der Gebrauch des Produkts bei Gewitter ist verboten - **Blitzschlaggefahr!**

### **VORSICHT**

**So vermeiden Sie Schäden am Produkt und eventuell daraus resultierende Personenschäden:**

- Seien Sie sich der erhöhten Stolpergefahr durch den Wasserschlauch bewusst, wenn Sie das Produkt verwenden.
- Der Wasserschlauch darf nicht überfahren, gequetscht oder geknickt werden. Es besteht die Gefahr der Beschädigung und damit die Gefahr von Personenschäden.
- Verwenden Sie das Produkt nicht zum Reinigen von Fenstern.
- Nicht in Schwimmbecken verwenden, die Wasser enthalten.
- Arbeiten Sie nicht mit einem beschädigten, unvollständigen oder ohne die Zustimmung des Herstellers umgebauten Produkt. Lassen Sie vor Inbetriebnahme durch einen Fachmann prüfen, dass die geforderten elektrischen Schutzmaßnahmen vorhanden sind.
- Verwenden Sie das Produkt nicht, wenn wichtige Teile wie der Wasserschlauch oder die Sprühlanze beschädigt sind. Dies kann zu Verletzungen führen.
- Schützen Sie das Produkt vor Frost und Trockenlaufen.
- Verwenden Sie zur Sicherstellung der Produktsicherheit nur Original-Ersatzteile vom Hersteller oder vom Hersteller freigegebene Ersatzteile.
- Das Öffnen des Produktes ist nur von einer autorisierten Elektrofachkraft auszuführen. Wenden Sie sich im Reparaturfall immer an unser Service-Center.

## Restrisiken

**Das Produkt ist nach dem Stand der Technik und den anerkannten sicherheitstechnischen Regeln gebaut. Dennoch können beim Arbeiten einzelne Restrisiken auftreten.**

- Restrisiken können minimiert werden, wenn die „Sicherheitshinweise“ und die „Bestimmungsgemäße Verwendung“, sowie die Betriebsanleitung insgesamt beachtet werden.

- Verwenden Sie das Produkt so, wie es in dieser Betriebsanleitung empfohlen wird. So erreichen Sie, dass Ihr Produkt optimale Leistungen erbringt.
- Des Weiteren können trotz aller getroffener Vorkehrungen nicht offensichtliche Restrisiken bestehen.

### **WARNUNG**

Dieses Elektrowerkzeug erzeugt während des Betriebes ein elektromagnetisches Feld. Dieses Feld kann unter bestimmten Umständen aktive oder passive medizinische Implantate beeinträchtigen. Um die Gefahr von ernsthaften oder tödlichen Verletzungen zu verringern, empfehlen wir Personen mit medizinischen Implantaten ihren Arzt und den Hersteller vom medizinischen Implantat zu konsultieren, bevor das Elektrowerkzeug bedient wird.

### **ACHTUNG**

Das Produkt ist Teil der 20V IXES Serie und darf nur mit Akkus dieser Serie betrieben werden. Akkus dürfen nur mit Ladegeräten dieser Serie geladen werden. Beachten Sie hierbei die Angaben des Herstellers.

### **WARNUNG**

**Beachten Sie die Sicherheitshinweise und Hinweise zum Aufladen und der korrekten Verwendung, die in der Betriebsanleitung Ihres Akkus und Ladegeräts der 20V IXES Serie gegeben sind. Eine detaillierte Beschreibung zum Ladevorgang und weitere Informationen finden Sie in dieser separaten Bedienung.**

## 6 Technische Daten

Bemessungsspannung	20 V
Bemessungsdruck/Arbeitsdruck (p)	24,5 bar (2,45 Mpa)
Max. zulässiger Druck (p max)	35 bar (3,5 Mpa)
Max. Zulaufdruck (p max)	12 bar (1,2 Mpa)
Max. Zulauftemperatur (T in max)	50°C
Bemessungsdurchflussmenge (Q)	2,2 l/min
Max. Durchflussmenge (Q <sub>max</sub> )	3,0 l/min
Max. Ansaughöhe	0,6 m
Gewicht	1,5 kg

Technische Änderungen vorbehalten!

## 7 Auspacken

### **WARNUNG**

**Produkt und Verpackungsmaterialien sind kein Kinderspielzeug!**

**Kinder dürfen nicht mit Kunststoffbeuteln, Folien und Kleinteilen spielen! Es besteht Verschluss- und Erstickungsgefahr!**

- Öffnen Sie die Verpackung und nehmen Sie das Produkt vorsichtig heraus.
- Entfernen Sie das Verpackungsmaterial sowie Verpackungs- und Transportsicherungen (falls vorhanden).
- Überprüfen Sie, ob der Lieferumfang vollständig ist.

- Kontrollieren Sie das Produkt und die Zubehörteile auf Transportschäden. Etwaige Schäden sofort dem Transportunternehmen melden, mit dem das Produkt angeliefert wurde. Spätere Reklamationen werden nicht anerkannt.
- Bewahren Sie die Verpackung nach Möglichkeit bis zum Ablauf der Garantiezeit auf.
- Machen Sie sich vor dem Einsatz anhand der Betriebsanleitung mit dem Produkt vertraut.
- Verwenden Sie bei Zubehör sowie Verschleiß- und Ersatzteilen nur Originalteile. Ersatzteile erhalten Sie bei Ihrem Fachhändler.
- Geben Sie bei Bestellungen unsere Artikelnummern sowie Typ und Baujahr des Produkts an.

## 8 Vor Inbetriebnahme

### **VORSICHT**

#### **Verletzungsgefahr!**

Setzen Sie den Akku erst ein, wenn das Akku-Werkzeug für den Einsatz vorbereitet ist.

- Verwenden Sie einen handelsüblichen 1/2" Gartenschlauch mit mindestens 5m Länge für den Wasserzulauf. Eine Länge von 30m ist nicht zu überschreiten.

### 8.1 Lanzenverlängerung (4) anschließen/entfernen (Abb. 1, 2)

#### **Anschließen:**

1. Führen Sie das Ende der Lanzenverlängerung (4) in den dafür vorgesehenen Anschluss der Spritzpistole (5) ein.
2. Drücken Sie die Lanzenverlängerung (4) fest in den Anschluss der Spritzpistole (5) und drehen Sie die Lanzenverlängerung (4) im Uhrzeigersinn, bis sie sicher mit der Spritzpistole (2) verbunden ist.

#### **Entfernen:**

1. Drücken Sie die Lanzenverlängerung (4) fest in den Anschluss der Spitzpistole (5) und drehen Sie sie gegen den Uhrzeigersinn.
2. Ziehen Sie die Lanzenverlängerung (4) nach vorne ab.

### 8.2 Lanze (2) anschließen/entfernen (Abb. 2)

#### **Anschließen:**

1. Setzen Sie die Lanze (2) auf die Lanzenverlängerung (4) und drücken Sie die Lanze (2) in die Lanzenverlängerung (4) bis diese hörbar einrastet.

#### **Entfernen:**

1. Drücken Sie die Entriegelung (3) am vorderen Ende der Lanzenverlängerung (4) und ziehen Sie die Lanze (2) nach vorne ab.

### 8.3 Ansaugschlauch (12) anschließen/entfernen (Abb. 1, 3)

#### **Anschließen:**

1. Schließen Sie den Kupplungsstecker (12a) des Ansaugschlauchs (12) an den Wasseranschluss (11) der Spritzpistole (5) an. Der Kupplungsstecker (12a) rastet hörbar ein.

#### **Entfernen:**

1. Lösen Sie den Kupplungsstecker (12a) des Ansaugschlauchs (12) von dem Wasseranschluss (11) und ziehen Sie den Kupplungsstecker (12a) nach unten ab.

### 8.4 Produkt an einen Gartenschlauch anschließen/entfernen (Abb. 1, 3)

#### **Anschließen:**

1. Verbinden Sie einen Gartenschlauch mit Schnellkupplung\* mit der Kupplung am Wasseranschluss (11).
2. Öffnen Sie den Wasserhahn vollständig.

#### **Entfernen:**

1. Schließen Sie den Wasserhahn.
2. Trennen Sie das Produkt von der Wasserversorgung.

## 9 Bedienung

### **ACHTUNG**

**Vor der Inbetriebnahme das Produkt unbedingt komplett montieren!**

### 9.1 Akku (9) in die Akku-Aufnahme (8) einsetzen/entnehmen (Abb. 4)

#### **Akku einsetzen**

1. Schieben Sie den Akku (9) in die Akku-Aufnahme (8). Der Akku (9) rastet hörbar ein.

#### **Akku entnehmen**

1. Drücken Sie die Entriegelungstaste (10) des Akkus (9) und ziehen Sie ihn aus der Akku-Aufnahme (8).

### 9.2 Produkt ein-/ausschalten (Abb. 5, 6)

### **VORSICHT**

Halten Sie das Produkt während der Arbeit mit beiden Händen fest. Greifen Sie beide Handgriffe.

### **WARNUNG**

Beachten Sie die Rückstoßkraft des austretenden Wasserstrahles. Sorgen Sie für einen sicheren Stand und halten Sie die Spritzpistole gut fest. Sie können sonst sich oder andere Personen verletzen!

#### **Einschalten**

1. Entsperrten Sie den Ein-/Ausschalter (6), indem Sie die Einschaltsperrle (7) nach oben klappen.
2. Drücken Sie den Ein-/Ausschalter (6) und halten Sie ihn.

## Ausschalten

1. Lassen Sie den Ein-/Ausschalter (6) los.
2. Drücken Sie den Ein-/Ausschalter (6), um den vorhandenen Druck im System abzubauen.
3. Sperren Sie den Ein-/Ausschalter (6), indem Sie die Einschaltsperrle (7) nach unten klappen.

## 9.3 Selbstansaugfunktion (Abb. 1)

### GEFÄHR

Das Produkt selbst darf nicht in die offene Wasserquelle eingetaucht werden. Es besteht die Gefahr von Personenschäden durch elektrischen Schlag.

#### Hinweis:

- Ein Trockenlauf führt zu einer Beschädigung des Produktes.
  - Das Produkt sollte nicht höher als die Wasserentnahmestelle stehen.
  - Verwenden Sie die Selbstansaugfunktion nur mit einem Ansaugschlauch, der mit einem Filter ausgestattet ist.
1. Stecken Sie den Filter (12b) in eine Wasserentnahmestelle (z.B. einen Wassereimer). Der Filter (12b) muss vollständig mit Wasser bedeckt sein.  
Achten Sie auf einen ausreichenden Wasservorrat und eine sichere Wasserversorgung.

## 9.4 Einstellen der Düse (Abb. 7)

#### Hinweis:

- Die variable Düse verfügt über 5 verschiedene Sprühmuster/Winkel.
  - Der weiße Pfeil auf der Oberseite der variablen Düse zeigt an, welches Sprühmuster ausgewählt ist.
1. Drehen Sie die variable Düse (1), um das Sprühmuster zu wählen.

## 9.5 Betrieb beenden

1. Schalten Sie das Produkt wie unter 9.2 beschrieben aus.
2. Entfernen Sie den Ansaugschlauch (12) wie unter 8.3 beschrieben.
3. Entfernen Sie den Gartenschlauch wie unter 8.4 beschrieben.

## 10 Reinigung und Wartung

### WARNUNG

Lassen Sie Instandsetzungsarbeiten und Wartungsarbeiten, die nicht in dieser Bedienungsanleitung beschrieben sind, von einer Fachwerkstatt durchführen. Benutzen Sie nur originale Ersatzteile.

Es besteht Unfallgefahr! Führen Sie Wartungs- und Reinigungsarbeiten grundsätzlich bei ausgeschaltetem Motor durch und ziehen Sie den Netzstecker. Es besteht Verletzungsgefahr! Lassen Sie das Produkt vor allen Wartungs- und Reinigungsarbeiten abkühlen. Elemente des Motors sind heiß. Es besteht Verletzungs- und Verbrennungsgefahr!

Das Produkt kann unerwartet starten und dadurch zu Verletzungen führen.

- Schalten Sie das Produkt vor allen Reinigungs- und Wartungsarbeiten aus.
- Lassen Sie das Produkt abkühlen.
- Ziehen Sie den Netzstecker!

## 10.1 Reinigung

### WARNUNG

Spritzen Sie das Produkt nicht mit Wasser ab und reinigen Sie es nicht unter fließendem Wasser. Es besteht Gefahr von Stromschlag und das Produkt könnte beschädigt werden.

- Halten Sie Schutzvorrichtungen, Luftschlitze und Motorengehäuse so staub- und schmutzfrei wie möglich. Reiben Sie das Produkt mit einem sauberen Tuch\* ab oder blasen Sie es mit Druckluft\* bei niedrigem Druck aus. Wir empfehlen, dass Sie das Produkt direkt nach jeder Benutzung reinigen.
- Tauchen Sie das Produkt zur Reinigung keinesfalls in Wasser oder andere Flüssigkeiten.
- Reinigen Sie das Produkt regelmäßig mit einem feuchten Tuch\* und etwas Schmierseife. Verwenden Sie keine Reinigungs- oder Lösungsmittel; diese könnten die Kunststoffteile des Produkts angreifen. Achten Sie darauf, dass kein Wasser in das Produktinnere gelangen kann.
- Halten Sie das Produkt stets sauber, trocken und frei von Öl oder Schmierfetten. Entfernen Sie Staub nach jedem Gebrauch und vor der Lagerung.

### 10.1.1 Variable Düse (1) reinigen (Abb. 7)

1. Fremdkörper in der Variablen Düse (1) können Sie mit einer Düsenreinigungsnadel\* entfernen.
2. Spülen Sie die Variable Düse (1) mit Wasser nach, um mögliche Fremdkörper zu beseitigen.

\* = nicht zwingend im Lieferumfang enthalten!

### 10.1.2 Filter (12b) reinigen (Abb. 1, 8)

1. Reinigen Sie den Filter (12b), in regelmäßigen Abständen.
2. Schrauben Sie hierfür den Filter (12b) von dem Ansaugschlauch (12) ab.
3. Reinigen Sie den Filter (12b) mit Wasser.

### 10.2 Wartung

Das Produkt ist wartungsfrei.

Im Inneren dieses Produkts befinden sich keine Teile, die vom Benutzer repariert werden können. Wenden Sie sich an eine qualifizierte Fachkraft, um das Produkt überprüfen und instand setzen zu lassen.

- Kontrollieren Sie das Produkt vor jedem Gebrauch auf offensichtliche Mängel wie lose, abgenutzte oder beschädigte Teile.

### 11 Transport

1. Schützen Sie das Produkt vor Schlägen, Stößen und starken Vibrationen, z.B. beim Transport in Fahrzeugen.
2. Sichern Sie das Produkt gegen Verrutschen und Kippen.

### 12 Lagerung

1. Entfernen Sie den Akku.
2. Reinigen und überprüfen Sie das Produkt auf Schäden.

Lagern Sie das Produkt und dessen Zubehör an einem dunklen, trockenen und frostfreien sowie für Kinder unzugänglichen Ort.

Die optimale Lagertemperatur liegt zwischen 5°C und 30°C.

Bewahren Sie das Produkt in der Originalverpackung auf. Decken Sie das Produkt ab, um es vor Staub oder Feuchtigkeit zu schützen. Bewahren Sie die Betriebsanleitung bei dem Produkt auf.

### 13 Reparatur und Ersatzteilbestellung

Es ist zu beachten, dass bei diesem Produkt folgende Teile einem gebrauchsgemäßen oder natürlichen Verschleiß unterliegen bzw. folgende Teile als Verbrauchsmaterialien benötigt werden.

#### ACHTUNG

Laut Produkthaftungsgesetz wird nicht für Schäden gehaftet, die durch unsachgemäße Reparaturen oder durch Nichtverwendung von Originalersatzteilen verursacht werden.

Beauftragen Sie einen Kundendienst oder eine autorisierte Fachkraft. Entsprechendes gilt auch für Zubehörteile.

Ersatzteile und Zubehör erhalten Sie in unserem Service-Center. Scannen Sie hierzu den QR-Code auf der Titelseite.

### 13.1 Ersatzteilbestellung

Bei der Ersatzteilbestellung sollten folgende Angaben gemacht werden:

- Modellbezeichnung
- Artikelnummer
- Daten des Typenschildes

#### Ersatzteile / Zubehör

Akku SBP2.0 Artikel-Nr.:	7909201708
Akku SBP4.0 Artikel-Nr.:	7909201709
Ladegerät SBC2.4A Artikel-Nr.:	7909201710
Ladegerät SBC4.5A Artikel-Nr.:	7909201711
Ladegerät SDBC2.4A Artikel-Nr.:	7909201712
Ladegerät SDBC4.5A Artikel-Nr.:	7909201713
StarterKit SBSK2.0 Artikel-Nr.:	7909201720
StarterKit SBSK4.0 Artikel-Nr.:	7909201721

### 14 Entsorgung und Wiederverwertung

#### Hinweise zur Verpackung



Die Verpackungsmaterialien sind recycelbar. Bitte Verpackungen umweltgerecht entsorgen.

#### Hinweise zum Elektro- und Elektronikgerätegesetz (ElektroG)



**Elektro- und Elektronik-Altgeräte gehören nicht in den Hausmüll, sondern sind einer getrennten Erfassung bzw. Entsorgung zuzuführen!**

- Altbatterien oder -akkus, welche nicht fest im Altgerät verbaut sind, müssen vor Abgabe zerstörungsfrei entnommen werden! Deren Entsorgung wird über das Batteriegelgesetz geregelt.
- Besitzer bzw. Nutzer von Elektro- und Elektronikgeräten sind nach deren Gebrauch gesetzlich zur Rückgabe verpflichtet.
- Der Endnutzer trägt die Eigenverantwortung für das Löschen seiner personenbezogenen Daten auf dem zu entsorgenden Altgerät!
- Das Symbol der durchgestrichenen Mülltonne bedeutet, dass Elektro- und Elektronikaltgeräte nicht über den Hausmüll entsorgt werden dürfen.
- Elektro- und Elektronikaltgeräte können bei folgenden Stellen unentgeltlich abgegeben werden:
  - Öffentlich-rechtliche Entsorgungs- bzw. Sammelstellen (z. B. kommunale Bauhöfe)
  - Verkaufsstellen von Elektrogeräten (stationär und online), sofern Händler zur Rücknahme verpflichtet sind oder diese freiwillig anbieten.
  - Bis zu drei Elektroaltgeräte pro Geräteart, mit einer Kantenlänge von maximal 25 Zentimetern, können Sie ohne vorherigen Erwerb eines Neugerätes vom Hersteller kostenfrei bei diesem abgeben oder einer anderen autorisierten Sammelstelle in Ihrer Nähe zuführen.

- Weitere ergänzende Rücknahmebedingungen der Hersteller und Verreiber erfahren Sie beim jeweiligen Kundenservice.
- Im Falle der Anlieferung eines neuen Elektrogerätes durch den Hersteller an einen privaten Haushalt, kann dieser die unentgeltliche Abholung des Elektroaltgerätes, auf Nachfrage vom Endnutzer, veranlassen. Setzen Sie sich hierzu mit dem Kundenservice des Herstellers in Verbindung.
- Diese Aussagen gelten nur für Geräte, die in den Ländern der Europäischen Union installiert und verkauft werden und die der Europäischen Richtlinie 2012/19/EU unterliegen. In Ländern außerhalb der Europäischen Union können davon abweichende Bestimmungen für die Entsorgung von Elektro- und Elektronik-Altgeräten gelten.

### Hinweise zu Lithium-Ion-Akkus

#### Akku vor der Entsorgung des Geräts ausbauen!

- Werfen Sie den Akku nicht in den Hausmüll, ins Feuer (Explosionsgefahr) oder ins Wasser. Beschädigte Akkus können der Umwelt und Ihrer Gesundheit schaden, wenn giftige Dämpfe oder Flüssigkeiten austreten.
- Defekte oder verbrauchte Akkus müssen gemäß Richtlinie 2023/1542/EG recycelt werden.
- Geben Sie das Gerät und das Ladegerät an einer Verwertungsstelle ab. Die verwendeten Kunststoff- und Metallteile können sortenrein getrennt werden und so einer Wiederverwertung zugeführt werden.
- Entsorgen Sie Akkus im entladenen Zustand. Wir empfehlen die Pole mit einem Klebestreifen zum Schutz vor einem Kurzschluss abzudecken. Öffnen Sie den Akku nicht.
- Entsorgen Sie Akkus nach den lokalen Vorschriften. Geben Sie Akkus an einer Altbatteriesammelstelle ab, wo sie einer umweltgerechten Wiederverwertung zugeführt werden. Fragen Sie hierzu Ihren lokalen Müllentsorger.

## 15 Störungsabhilfe

Störung	Mögliche Ursache	Abhilfe
Das Produkt lässt sich nicht starten.	Die Akkuleistung ist zu schwach.	Laden Sie den Akku auf.
	Der Akku ist nicht richtig eingesetzt.	Schieben Sie den Akku in die Akku-Aufnahme. Der Akku rastet hörbar ein.
	Ein-/Ausschalter defekt.	Wenden Sie sich an unseren Servicedienst.
	Motor defekt.	
Produkt arbeitet mit Unterbrechungen.	Interner Wackelkontakt.	Wenden Sie sich an unseren Servicedienst.
	Ein-/Ausschalter defekt.	
Produkt hat keinen Druck.	Leitungsdruckabfall.	Kontrollieren Sie die Wasserversorgung.
Starke Druckschwankungen.	Düse verschmutzt oder verstopft.	Spülen Sie die Düse mit Wasser. Reinigen Sie bei Bedarf die Düsenbohrung mit der Düsenreinigungsnadel.
Undichtigkeit im Wassersystem.	Anschlüsse nicht richtig montiert.	Schalten Sie das Produkt aus und trennen Sie es vom Netz. Schließen Sie das Produkt erneut an die Wasserleitungen an.

## 16 Garantiebedingungen – Scheppach 20V IXES Serie

Revisionsdatum 25.04.2024

**Sehr geehrte Kundin, sehr geehrter Kunde,** unsere Produkte unterliegen einer strengen Qualitätskontrolle. Sollte ein Produkt dennoch nicht einwandfrei funktionieren, bedauern wir dies sehr und bitten Sie, sich an unseren Servicedienst unter der unten angegebenen Adresse zu wenden. Gerne stehen wir Ihnen auch telefonisch über die Servicenummer zur Verfügung. Die nachfolgenden Hinweise sollen Ihnen für eine problemlose Bearbeitung und Regulierung im Schadensfall dienen.

**Für die Geltendmachung von Garantieansprüchen gilt folgendes:**

1. **Diese Garantiebedingungen** regeln unsere zusätzlichen Hersteller-Garantieleistungen für Käufer (private Endverbraucher) von neuen Produkten. Die gesetzli-

chen Gewährleistungsansprüche werden von dieser Garantie nicht berührt. Für diese ist der Händler zuständig, bei dem Sie das Produkt erworben haben.

2. **Die Garantieleistung** erstreckt sich ausschließlich auf Mängel an einem von Ihnen erworbenen neuen Produkt, die auf einem Material- oder Herstellungsfehler beruhen. Treten während des Garantiezeitraums Material- oder Herstellungsfehler auf, so gewährt der Hersteller als Garantiegeber im Rahmen dieser Garantie eine der nachfolgenden Leistungen nach seiner Wahl:
  - Kostenfreie Reparatur der Ware
  - Kostenfreier Austausch der Ware gegen einen gleichwertigen Artikel (ggf. auch Austausch mit einem Nachfolgemodell, sofern die ursprüngliche Ware nicht mehr verfügbar ist).

Ersetzte Produkte oder Teile gehen in unser Eigentum über. Bitte beachten Sie, dass unsere Produkte bestimmungsgemäß nicht für den gewerblichen, handwerklichen oder beruflichen Einsatz konstruiert wurden. Ein Garantiefall kommt daher nicht zustande, wenn das Produkt innerhalb der Garantiezeit in Gewerbe-, Handwerks- oder Industriebetrieben verwendet wurde oder einer gleichzusetzenden Beanspruchung ausgesetzt war.

**3. Von unseren Garantieleistungen ausgenommen sind:**

- Schäden am Produkt, die durch Nichtbeachtung der Montageanleitung, nicht fachgerechte Installation, Nichtbeachtung der Bedienungsanleitung (z.B. Anschluss an eine falsche Netzspannung oder Stromart) bzw. der Wartungs- und Sicherheitsbestimmungen oder durch Einsatz des Produktes unter ungeeigneten Umweltbedingungen sowie durch mangelnde Pflege und Wartung entstanden sind.
- Schäden am Produkt, die durch missbräuchliche oder unsachgemäße Anwendungen (wie z.B. Überlastung des Produktes oder Verwendung von nicht zugelassenen Werkzeugen bzw. Zubehör), Eindringen von Fremdkörpern in das Produkt (wie z.B. Sand, Steine oder Staub), Transportschäden, Gewaltanwendung oder Fremdeinwirkungen (wie z. B. Schäden durch Herunterfallen) entstanden sind.
- Schäden am Produkt oder an Teilen des Produktes, die auf einen bestimmungsgemäßen, üblichen (betriebsbedingten) oder sonstigen natürlichen Verschleiß zurückzuführen sind sowie Schäden und/oder Abnutzung von Verschleißteilen.
- Mängel am Produkt, die durch Verwendung von Zubehör-, Ergänzungs- oder Ersatzteilen verursacht wurden, die keine Originalteile sind oder nicht bestimmungsgemäß verwendet werden.
- Produkte, an denen Veränderungen oder Modifikationen vorgenommen wurden.
- Geringfügige Abweichungen von der Soll-Beschaffenheit, die für Wert und Gebrauchstauglichkeit des Produktes unerheblich sind.
- Produkte an denen eigenmächtig Reparaturen oder Reparaturen, insbesondere durch einen nicht autorisierten Dritten, vorgenommen wurden.
- Wenn die Kennzeichnung am Produkt bzw. die Identifikationsinformationen des Produktes (Maschinenaufkleber) fehlen oder unlesbar sind.
- Produkte, die eine starke Verschmutzung aufweisen und daher vom Servicepersonal abgelehnt werden.
- Schadensersatzansprüche sowie Folgeschäden sind von dieser Garantieleistung generell ausgeschlossen.

**4. Die Garantiezeit beträgt regulär 5 Jahre (12 Monate bei Batterien / Akkus) und beginnt mit dem Kaufdatum des Produktes. Maßgeblich ist das Datum auf dem Original-Kaufbeleg. Garantieansprüche müssen jeweils nach Kenntniserlangung unverzüglich erhoben werden. Die Geltendmachung von Garantieansprüchen nach Ablauf der Garantiezeit ist ausgeschlossen. Die Reparatur oder der Austausch des Produktes**

führt weder zu einer Verlängerung der Garantiezeit noch wird eine neue Garantiezeit durch diese Leistung für das Produkt oder für etwaige eingebaute Ersatzteile in Gang gesetzt. Dies gilt auch bei Einsatz eines Vor-Ort-Services. Eine Inanspruchnahme der Garantieleistung setzt voraus, dass dem Hersteller als Garantiegeber auf dessen Verlangen hin die Prüfung des Garantiefalles durch Einschicken der Ware ermöglicht wird. Es ist darauf zu achten, dass Beschädigungen auf dem Transportweg durch eine entsprechende Verpackung vermieden werden. Das betroffene Produkt ist in gesäubertem Zustand zusammen mit einer Kopie des Kaufbelegs, - hierin enthalten die Angaben zum Kaufdatum und der Produktbezeichnung - der Kundendienststelle vorzulegen bzw. einzusenden. Wird ein Produkt unvollständig, ohne den kompletten Lieferumfang eingeschickt, wird das fehlende Zubehör wertmäßig in Anrechnung / Abzug gebracht, falls das Produkt ausgetauscht wird oder eine Rückerstattung erfolgt. Teilweise oder komplett zerlegte Produkte können nicht als Garantiefall akzeptiert werden. Bei nicht berechtigter Reklamation bzw. außerhalb der Garantiezeit trägt der Käufer generell die Transportkosten und das Transportrisiko. **Einen Garantiefall melden Sie bitte vorab bei der Servicestelle (s.u.) an.** In der Regel wird vereinbart, dass das defekte Produkt mit einer kurzen Beschreibung der Störung per organisierter Rücksendung oder - im Reparaturfall außerhalb des Garantiezeitraums - ausreichend frankiert, unter Beachtung der entsprechenden Verpackungs- und Versandrichtlinien, an die unten angegebene Serviceadresse eingeschickt wird. **Beachten Sie bitte, dass Ihr Produkt (modellabhängig) bei Rücklieferung, aus Sicherheitsgründen - frei von allen Betriebsstoffen ist.** Das an unser Service-Center eingeschickte Produkt, muss so verpackt sein, dass Beschädigungen am reklamierten Produkt auf dem Transportweg vermieden werden. Nach erfolgter Reparatur / Austausch senden wir das Produkt frei an Sie zurück. Können Produkte nicht repariert oder ausgetauscht werden, kann nach unserem eigenen freien Ermessen ein Geldbetrag bis zur Höhe des Kaufpreises des mangelhaften Produktes erstattet werden, wobei ein Abzug aufgrund von Abnutzung und Verschleiß berücksichtigt wird. Diese Garantieleistungen gelten nur zugunsten des privaten Erstkäufers und sind nicht abtret- oder übertragbar.

**5. Verlängerung der Garantiezeit auf 10 Jahre:** Schepbach bietet eine zusätzliche Garantieverlängerung von 5 Jahren auf Produkte aus der Schepbach 20V Serie. Somit beläuft sich der Garantiezeitraum für diese Produkte auf insgesamt 10 Jahre. Ausgenommen hiervon sind Batterien / Akkus, Ladegeräte und Zubehör. Diese Garantieverlängerung können Sie in Anspruch nehmen, indem Sie Ihr Schepbach-Produkt aus diesem Bereich bis spätestens 30 Tage ab Kaufdatum online unter <https://garantie.schepbach.com> registrieren. Nach erfolgreicher Online-Registrierung erhalten Sie die Bestätigung für die artikelbezogene Garantieverlängerung.

6. **Für die Geltendmachung** Ihres Garantieanspruches **kontaktieren Sie bitte unser Service-Center.**

**Bitte verwenden Sie vorzugsweise unser Formular auf unserer Homepage:**

<https://shop.scheppach.com/contact>

**Bitte senden Sie uns keine Produkte ohne vorherige Kontaktaufnahme und Anmeldung bei unserem Service-Center.**

**Für die Inanspruchnahme dieser Garantiezusagen ist der Erstkontakt mit unserem Service-Center zwingende Voraussetzung.** Garantieansprüche müssen vor Ablauf der Garantiefrist innerhalb von 14 Tagen nach Feststellung des Mangels geltend gemacht werden. Dafür ist der Original-Kaufbeleg und ggf. die Bestätigung der artikelbezogenen Garantieverlängerung notwendig.

7. **Bearbeitungszeit** - Im Regelfall erledigen wir Reklamationssendungen innerhalb 14 Tagen nach Eingang in unserem Service-Center. Sollte in Ausnahmefällen die genannte Bearbeitungszeit überschritten werden, so informieren wir Sie rechtzeitig.

8. **Verschleißteile** - Verschleißteile sind: a) mitgelieferte, an- und/oder eingebaute Batterien / Akkus sowie b) alle modellabhängigen Verschleißteile (unter anderem Riemen, Sägeblätter, Einsatzwerkzeuge, Schleifscheiben, Filter, Kohlebürsten etc., siehe Bedienungsanleitung). Von der Garantieleistung ausgeschlossen sind tief entladene bzw. an Gehäuse und oder Batteriepolen beschädigte Batterien bzw. Akkus.

9. **Kostenvoranschlag** - Von der Garantieleistung nicht oder nicht mehr erfasste Produkte reparieren wir gegen Berechnung. Auf Nachfrage bei unserem Service-Center können Sie die defekten Produkte für einen Kostenvoranschlag einsenden und ggf. dem Service-Center schriftlich (per Post, eMail) die Reparaturfreigabe erteilen. Ohne Reparaturfreigabe erfolgt keine weitere Bearbeitung.

**Die Garantiebedingungen** gelten nur in der jeweils aktuellen Fassung zum Zeitpunkt der Reklamation und können ggf. unserer Homepage ([www.scheppach.com](http://www.scheppach.com)) entnommen werden. Bei Übersetzungen ist stets die deutsche Fassung maßgeblich.

**Scheppach GmbH · Günstzburger Str. 69 ·**

**89335 Ichenhausen (Deutschland)**

**Telefon: +800 4002 4002 ·**

**E-Mail: [customerservice.DE@scheppach.com](mailto:customerservice.DE@scheppach.com) ·**

**Internet: <https://www.scheppach.com>**

Änderungen dieser Garantiebedingungen ohne Voranmeldung behalten wir uns jederzeit vor.

## 17 EU-Konformitätserklärung

### Originalkonformitätserklärung

#### Hersteller:

Scheppach GmbH  
Günstzburger Straße 69  
D-89335 Ichenhausen

Wir erklären in alleiniger Verantwortung, dass das hier beschriebene Produkt mit den geltenden Richtlinien und Normen übereinstimmt.

Marke: **SHEPPACH**  
Art.-Bezeichnung: **Akku-Druckreiniger - C-HPG35-X**  
Art.-Nr. **5907740900**

#### EU-Richtlinien:

2014/30/EU, 2011/65/EU\*, 2014/35/EU,

\* Der oben beschriebene Gegenstand der Erklärung erfüllt die Vorschriften der Richtlinie 2011/65/EU des Europäischen Parlaments und des Rates vom 8. Juni 2011 zur Beschränkung der Verwendung bestimmter gefährlicher Stoffe in Elektro- und Elektronikgeräten.

#### Angewandte Normen:

EN 60335-1:2012/A16:2023;  
EN 60335-2-54:2008/A2:2021;  
EN 6233:2008; EN IEC 55014-1:2021;  
EN IEC 55014-2:2021

#### Dokumentationsbevollmächtigter:

Georg Kohler  
Günstzburger Str. 69  
D-89335 Ichenhausen  
Ichenhausen, 16.08.2024



Simon Schünk  
Division Manager Product Center



Andreas Pecher  
Head of Project Management

## Table of contents

1	Introduction .....	14
2	Product description (Fig. 1-5).....	14
3	Scope of delivery (Fig. 2) .....	15
4	Proper use.....	15
5	Safety instructions .....	15
6	Technical data .....	16
7	Unpacking .....	16
8	Before commissioning.....	16
9	Operation .....	17
10	Cleaning and maintenance .....	18
11	Transport.....	18
12	Storage.....	18
13	Repair and ordering spare parts .....	18
14	Disposal and recycling .....	19
15	Troubleshooting .....	19
16	Warranty conditions - Scheppach 20V IXES series .....	20
17	EU Declaration of Conformity.....	21
18	Exploded view .....	219

## Explanation of the symbols on the product

Symbols are used in this manual to draw your attention to potential hazards. The safety symbols and the accompanying explanations must be fully understood. The warnings themselves will not rectify a hazard and cannot replace proper accident prevention measures.

	Before commissioning, read and observe the operating manual and safety instructions!
	Wear safety goggles.
	If dust builds up, wear respiratory protection!
	The product must not be connected directly to the public drinking water network.
	Lithium-ion battery
	The product complies with the applicable European directives.
	The product complies with the applicable Serbian directives.

## 1 Introduction

### Manufacturer:

Scheppach GmbH  
Günzburger Straße 69  
D-89335 Ichenhausen

### Dear Customer

We hope your new product brings you much enjoyment and success.

### Note:

In accordance with the applicable product liability laws, the manufacturer of this product assumes no liability for damage to the product or caused by the product arising from:

- Improper handling
- Non-compliance with the operating manual
- Repairs carried out by third parties, unauthorised specialists
- Installing and replacing non-original spare parts
- Improper use
- Failures of the electrical system in the event of the electrical regulations and VDE provisions 0100, DIN 57113 / VDE0113 not being observed.

### Note:

The operating manual is part of this product.

It includes important instructions for the safe, proper and economic operation of the product, for avoiding danger, for minimising repair costs and downtimes and for increasing the reliability and extending the service life of the product. In addition to the safety instructions in this operating manual, you must also observe the regulations applicable to the operation of the product in your country.

Familiarise yourself with all operating and safety instructions before using the product. Only operate the product as described and for the specified areas of application. Keep the operating manual in a good place and hand over all documents when passing the product on to third parties.

## 2 Product description (Fig. 1-5)

1. Variable nozzle
2. Lance
3. Unlocking
4. Lance extension
5. Spray gun
6. On/off switch
7. Switch lock
8. Battery mount
9. Battery\*
10. Release button (battery)
11. Water connection
12. Extraction hose
- 12a. Coupling plug
- 12b. Filter

### 3 Scope of delivery (Fig. 2)

Item	Quantity	Designation
1.	1 x	Variable nozzle
2.	1 x	Lance
4.	1 x	Lance extension
12.	1 x	Suction hose
	1 x	Cordless pressure cleaner
	1 x	Operating manual

### 4 Proper use

The pressure washer is designed for household and car cleaning as well as garden irrigation.

The product may only be used in the intended manner. Any use beyond this is improper. The user, not the manufacturer, is responsible for damages or injuries of any type resulting from this.

An element of the intended use is also the observance of the safety instructions, as well as the assembly instructions and operating information in the operating manual.

Persons who operate and maintain the product must be familiar with the manual and must be informed about potential dangers.

The liability of the manufacturer and resulting damages are excluded in the event of modifications of the product.

The product may only be operated with original parts and original accessories from the manufacturer.

The safety, operating and maintenance specifications of the manufacturer, as well as the dimensions specified in the technical data, must be observed.

Please note that our products were not designed with the intention of use for commercial or industrial purposes. We assume no guarantee if the product is used in commercial or industrial applications, or for equivalent work.

### Explanation of the signal words in the operating manual

<b>DANGER</b> Signal word to indicate an imminently hazardous situation which, if not avoided, will result in death or serious injury.
<b>WARNING</b> Signal word to indicate a potentially hazardous situation which, if not avoided, could result in death or serious injury.
<b>CAUTION</b> Signal word to indicate a potentially hazardous situation which, if not avoided, could result in minor or moderate injury.
<b>ATTENTION</b> Signal word to indicate a potentially hazardous situation which, if not avoided, could result in product or property damage.

### 5 Safety instructions

#### General power tool safety warnings

#### **WARNING**

**Read all safety warnings, instructions, illustrations and specifications provided with this power tool.**

Failure to follow all instructions listed below may result in electric shock, fire and/or serious injury.

#### **Save all warnings and instructions for future reference.**

The term "power tool" in the warnings refers to your mains-operated (corded) power tool or battery-operated (cordless) power tool.

#### 5.1 General safety instructions

- This product can be used by children from 8 years of age as well as by persons with reduced physical, sensory or mental capabilities or with a lack of experience or knowledge, if they are supervised or if they have been trained in the safe use of the product and understand the resultant hazards. Children may not play with the Product. Cleaning and user maintenance must not be carried out by children unsupervised.
- Persons who are unfamiliar with the operating manual may not operate the product.
- Pressure cleaners shall not be operated by untrained persons.
- In the event of a disruption or fault during use, switch the product off immediately and remove the battery. Then read the Troubleshooting chapter.

#### 5.2 Working with the product

#### **CAUTION**

**It will help you avoid accidents and injuries:**

Pressure cleaners can be dangerous when used improperly. The jet must not be directed towards any persons, animals, active electrical equipment or the product itself.

- Do not use the product if it has been dropped. Check the product for visible damage and leaks.
- When the product is switched on or is cooling down, keep it away from children.
- The water jet must never be directed at people or animals.
- Do not direct the jet at yourself or others to clean clothing or footwear.
- Wear suitable protective clothing and safety goggles to protect against splashing water or dirt.
- Never operate the product while people, especially children, or animals are nearby.
- Do not use the product in the vicinity of combustible fluids or gases. There is a risk of fire or explosion if disregarded.
- Do not spray flammable liquids. There is a risk of explosion.
- Store the product in a dry place and out of reach of children.

- Do not use the product in a thunderstorm - **Danger of lightning strike!**

**⚠ CAUTION**

**In this way you avoid damage to the product and any personal injury resulting from it:**

- Be aware of the increased risk of tripping due to the water hose when using the product.
- The water hose must not be run over, crushed or kinked. There is a risk of damage and therefore a risk of personal injury.
- Do not use the product to clean windows.
- Do not use in swimming pools containing water.
- Do not work with a damaged, incomplete or modified product without the consent of the manufacturer. Before commissioning, have a specialist check that the required electrical protective measures are in place.
- Do not use the product if important parts such as the water hose or spray lance are damaged. This can result in injuries.
- Protect the product from frost and dry-running.
- To ensure product safety, only use original spare parts from the manufacturer or spare parts approved by the manufacturer.
- The product may only be opened by an authorised electrician. In the event of repair, always contact our service centre.

**Residual risks**

**The product has been built according to state-of-the-art and the recognised technical safety rules. However, individual residual risks can arise during operation.**

- Residual risks can be minimised if the "Safety Instructions" and the "Intended Use" together with the operating manual as a whole are observed.
- Use the product in the way that is recommended in this operating manual. This is how to ensure that your product provides optimum performance.
- Furthermore, despite all precautions having been met, some non-obvious residual risks may still remain.

**⚠ WARNING**

This power tool generates an electromagnetic field during operation. This field can impair active or passive medical implants under certain circumstances. In order to prevent the risk of serious or deadly injuries, we recommend that persons with medical implants consult with their physician and the manufacturer of the medical implant prior to operating the power tool.

**ATTENTION**

The product is part of the 20V IXES series and may only be operated with batteries of this series. Batteries may only be charged with battery chargers of this series. Observe the manufacturer's instructions.

**⚠ WARNING**

**Follow the safety and charging instructions and correct usage given in the instruction manual of your 20V IXES Series battery and charger. A detailed description of the charging process and further information are provided in this separate manual.**

**6 Technical data**

Rated voltage	20 V 
Design pressure / working pressure (p)	24.5 bar (2.45 Mpa)
Max. permissible pressure (p max)	35 bar (3.5 Mpa)
Max. supply pressure (p max)	12 bar (1.2 Mpa)
Max. supply temperature (T in max)	50°C
Rated flow rate (Q)	2.2 l/min
Max. flow rate (Q <sub>max</sub> )	3.0 l/min
Max. suction height	0.6 m
Weight	1.5 kg

Subject to technical changes!

**7 Unpacking**

**⚠ WARNING**

**The product and the packaging material are not children's toys!  
Do not let children play with plastic bags, films or small parts! There is a danger of choking or suffocating!**

- Open the packaging and carefully remove the product.
- Remove the packaging material, as well as the packaging and transport safety devices (if present).
- Check whether the scope of delivery is complete.
- Check the product and accessory parts for transport damage. Immediately report any damage to the transport company that delivered the Product. Later claims will not be recognised.
- If possible, keep the packaging until the expiry of the warranty period.
- Familiarise yourself with the product by means of the operating manual before using for the first time.
- With accessories as well as wearing parts and replacement parts use only original parts. Spare parts can be obtained from your specialist dealer.
- When ordering please provide our article number as well as type and year of manufacture for the product.

**8 Before commissioning**

**⚠ CAUTION**

**Danger of injury!**

Do not insert the battery until the battery-powered tool is ready for use.

- Use a standard ½" garden hose with a length of at least 5 m for the water inlet.  
A length of 30 m should not be exceeded.

### 8.1 Connecting/removing the lance extension (4) (Fig. 1, 2)

**Connect:**

1. Insert the end of the lance extension (4) into the connection provided on the spray gun (5).
2. Press the lance extension (4) firmly into the connection of the spray gun (5) and turn the lance extension (4) clockwise until it is securely connected to the spray gun (2).

**Remove:**

1. Press the lance extension (4) firmly into the connection of the spray gun (5) and turn it anti-clockwise.
2. Pull the lance extension (4) forwards.

### 8.2 Connecting/removing the lance (2) (Fig. 2)

**Connect:**

1. Place the lance (2) on the lance extension (4) and press the lance (2) into the lance extension (4) until you hear it click into place.

**Remove:**

1. Press the unlocking button (3) on the front end of the lance extension (4) and pull the lance (2) off towards the front.

### 8.3 Connecting/removing the suction hose (12) (Fig. 1, 3)

**Connect:**

1. Connect the coupling plug (12a) of the suction hose (12) to the water connection (11) of the spray gun (5).  
The coupling plug (12a) engages audibly.

**Remove:**

1. Detach the coupling plug (12a) of the suction hose (12) from the water connection (11) and pull the coupling plug (12a) off downwards.

### 8.4 Connect/disconnect product to/ from a garden hose (Fig. 1, 3)

**Connect:**

1. Connect a garden hose with quick-release coupling\* to the coupling on the water connection (11).
2. Open the water tap fully.

**Remove:**

1. Turn off the water tap.
2. Disconnect the product from the water supply.

## 9 Operation

### ATTENTION

Always make sure the product is fully assembled before commissioning!

### 9.1 Inserting/removing the battery (9) into/from the battery mount (8) (Fig. 4)

**Inserting the battery**

1. Push the battery (9) into the battery mount (8). The battery (9) clicks into place audibly.

**Removing the battery**

1. Press the unlock button (10) of the battery (9) and remove it from the battery mount (8).

### 9.2 Switching the product on/off (fig. 5, 6)

#### ⚠ CAUTION

Hold the product with both hands during the work. Grasp both handles.

#### ⚠ WARNING

Pay attention to the recoil force caused by the emergent water jet. Ensure that you have secure footing and hold the spray gun firmly. Otherwise, you could injure yourself or others!

**Switching on**

1. Unlock the on/off switch (6) by flipping the switch-on lock (7) upwards.
2. Press and hold the on/off switch (6).

**Switching off**

1. Release the on/off switch (6).
2. Press the on/off switch (6) to release the existing pressure in the system.
3. Lock the on/off switch (6) by folding the switch-on lock (7) downwards.

### 9.3 Self-priming function (Fig. 1)

#### ⚠ DANGER

The product itself must not be immersed in the open water source. There is a risk of persons being injured due to electric shock.

**Note:**

- Running dry will damage the product.
  - The product should not be higher than the water take-off point.
  - Only use the self-priming function with a suction hose equipped with a filter.
1. Put the filter (12b) in a place where water can be collected (e.g. a bucket of water).  
The filter (12b) must be completely submerged in water.  
Make sure you have a sufficient supply of water and a secure water supply.

## 9.4 Adjusting the nozzle (Fig. 7)

### Note:

- The variable nozzle has 5 different spray patterns/angles.
  - The white arrow on the top of the variable nozzle indicates which spray pattern is selected.
1. Turn the variable nozzle (1) to select the spray pattern.

## 9.5 Stop operation

1. Switch off the product as described in 9.2.
2. Remove the suction hose (12) as described in 8.3.
3. Remove the suction hose as described in 8.4.

## 10 Cleaning and maintenance

### **WARNING**

**Have maintenance and repair tasks that are not described in this operating manual, carried out by a specialist workshop. Use only original spare parts.**

**There is a risk of accident! Always carry out maintenance and cleaning work with the motor switched off and the mains plug disconnected. There is a danger of injury! Let the Product cool down before all maintenance and cleaning tasks. Elements of the engine are hot. There is a danger of injury and burning!**

The product can start unexpectedly and cause injuries.

- Switch off the product before all cleaning and maintenance work.
- Allow the product to cool down.
- Disconnect the mains plug!

## 10.1 Cleaning

### **WARNING**

Do not spray the product with water or clean it under running water. There is a danger of electric shock and the product could be damaged.

- Keep protective devices, air vents and the motor housing as free of dust and dirt as possible. Rub the product clean with a clean cloth\* or blow it off with compressed air\* at low pressure. We recommend that you clean the product directly after every use.
- Never immerse the product in water or other liquids for cleaning.
- Clean the product at regular intervals using a damp cloth\* and a little soft soap. Do not use any cleaning products or solvents; they could attack the plastic parts of the product. Make sure that no water can penetrate the product interior.
- Always keep the product clean, dry and free from oil or grease. Remove dust after each use and before storage.

## 10.1.1 Cleaning the variable nozzle (1) (Fig. 7)

1. Foreign objects in the variable nozzle (1) can be removed with a nozzle cleaning needle\*.
2. Rinse the variable nozzle (1) with water to remove any foreign objects.

\* = may not be included in the scope of delivery!

## 10.1.2 Cleaning the filter (12b) (Fig. 1, 8)

1. Clean the filter (12b) at regular intervals.
2. To do this, unscrew the filter (12b) from the suction hose (12).
3. Clean the filter (12b) with water.

## 10.2 Maintenance

The product is maintenance-free.

There are no parts which can be repaired by the user within this product. Contact a qualified professional to have the product checked and repaired.

- Check the product for obvious defects such as loose, worn or damaged parts before each use.

## 11 Transport

1. Protect the product from impacts, shocks and severe vibrations, e.g. during vehicular transport.
2. Secure the product to prevent it slipping and toppling.

## 12 Storage

1. Remove the battery.
2. Clean and check the product for damage.

Store the product and its accessories in a dark, dry and frost-free place that is inaccessible to children.

The optimum storage temperature is between 5°C and 30°C.

Store the product in its original packaging.

Cover the product to protect it from dust or moisture. Store the operating manual with the product.

## 13 Repair and ordering spare parts

With this product, it is necessary to note that the following parts are subject to natural or usage-related wear, or that the following parts are required as consumables.

### **ATTENTION**

According to the German Product Liability Act, no liability is accepted for damage caused by improper repairs or by not using original spare parts.

Such work should be performed by a customer service centre or an authorised specialists. The same applies to accessory parts.

Spare parts and accessories can be obtained from our Service Centre. To do this, scan the QR code on the front page.

## 13.1 Ordering spare parts

Please provide the following information when ordering spare parts:

- Model designation
- Item number
- Type plate data

**Spare parts / accessories**

Battery pack SBP2.0 - Article no.:	7909201708
Battery pack SBP4.0 - Article no.:	7909201709
Battery charger SBC2.4A - Article no.:	7909201710
Battery charger SBC4.5A - Article no.:	7909201711
Battery charger SDBC2.4A - Article no.:	7909201712
Battery charger SDBC4.5A - Article no.:	7909201713
StarterKit SBSK2.0 - Article no.:	7909201720
StarterKit SBSK4.0 - Article no.:	7909201721

**14 Disposal and recycling**

**Notes for packaging**



The packaging materials are recyclable. Please dispose of packaging in an environmentally friendly manner.

**Notes on the electrical and electronic equipment act [ElektroG]**



**Waste electrical and electronic equipment does not belong in household waste, but must be collected and disposed of separately!**

- Used batteries or rechargeable batteries that are not installed permanently in the old appliance must be removed non-destructively before disposal! Their disposal is regulated by the battery act.
- Owners or users of electrical and electronic devices are legally obliged to return them after use.
- The end user is responsible for deleting their personal data from the old device being disposed of!
- The symbol of the crossed-out dustbin means that waste electrical and electronic equipment must not be disposed of with household waste.
- Waste electrical and electronic equipment can be handed in free of charge at the following places:
  - Public disposal or collection points (e.g. municipal works yards)

- Points of sale of electrical appliances (stationary and online), provided that dealers are obliged to take them back or offer to do so voluntarily.
  - Up to three waste electrical devices per type of device, with an edge length of no more than 25 centimetres, can be returned free of charge to the manufacturer without prior purchase of a new device from the manufacturer or taken to another authorised collection point in your vicinity.
  - Further supplementary take-back conditions of the manufacturers and distributors can be obtained from the respective customer service.
- If the manufacturer delivers a new electrical appliance to a private household, the manufacturer can arrange for the free collection of the old electrical appliance upon request from the end user. Please contact the manufacturer's customer service for this.

- These statements only apply to devices installed and sold in the countries of the European Union and which are subject to the European Directive 2012/19/EU. In countries outside the European Union, different regulations may apply to the disposal of waste electrical and electronic equipment.

**Notes on lithium-ion batteries**



**Remove the battery before disposing of the device!**

- Do not dispose of the battery in household waste, in a fire (risk of explosion) or in water. Damaged batteries can harm the environment and your health if toxic vapours or liquids escape.
- Defective or used batteries must be recycled in accordance with Directive 2023/1542/EC.
- Hand in the device and the battery charger at a recycling centre. The plastic and metal parts used can be separated by type and thus recycled.
- Dispose of batteries when discharged. We recommend covering the poles with an adhesive strip to protect against a short circuit. Do not open the battery.
- Dispose of batteries according to local regulations. Return batteries to a used battery collection point where they can be recycled in an environmentally friendly manner. Ask your local waste disposal company about this.

**15 Troubleshooting**

Fault	Possible cause	Remedy
The product cannot be started.	The battery power is too weak.	Charge the battery.
	The battery is not properly inserted.	Push the battery into the battery mount. The battery clicks into place audibly.
	On/off switch defective.	Please contact our service department.
	Motor defective.	
Product works with interruptions.	Internal loose contact.	Please contact our service department.
	On/off switch defective.	
Product has no pressure.	Water supply line pressure drop.	Check the water supply.
Heavy pressure fluctuations.	Nozzle dirty or clogged.	Rinse the nozzle with water. If necessary, clean the nozzle bore with the nozzle cleaning needle.
Leak in the water system.	Connections not fitted correctly.	Switch the product off and disconnect from the mains. Connect the product to the water lines again.

## 16 Warranty conditions - Scheppach 20V IXES series

Revision date 25/04/2024

### Dear customer,

our products are subject to strict quality checks. However, if a product does not function perfectly, we deeply regret this and ask that you contact our customer service at the address specified below. We will also be glad to assist you by telephone via the service number. The following information is intended to help you to process and settle your claim without any problems.

### For the assertion of warranty claims, the following applies:

1. **The warranty conditions** govern our additional manufacturer warranty services for purchasers (private end consumers) of new products. The statutory warranty claims are not affected by this warranty. This is the responsibility of the dealer who you purchased the product from.
2. **The manufacturer's warranty** only covers defects in a new product purchased by you that are due to a material or manufacturing defect. If material or manufacturing defects occur during the warranty period, the manufacturer as guarantor shall provide one of the following services of its choice under this warranty:
  - Free repair of the goods
  - Free replacement of the goods with an item of equal value (if necessary also replacement with a successor model if the original goods are no longer available).

Replaced products or parts shall become our property. Please note that our products were not designed for commercial, trade or professional use. A warranty claim is therefore not valid if the product has been used in commercial, trade or industrial operations within the warranty period or has been subjected to equivalent stress.

3. **The following are excluded from our warranty services:**
  - Damage to the product which was caused by non-observance of the assembly instructions, improper installation, non-observance of the operating instructions (e.g. connection to an incorrect mains voltage or type of current) or the maintenance and safety regulations or use of the product in unsuitable environmental conditions as well as by insufficient care and maintenance.
  - Damage to the product caused by misuse or improper application (such as overloading the product or using non-approved tools and accessories), penetration of foreign bodies into the product (such as sand, stones or dust), transport damage, use of force or external influences (such as damage caused if dropped).
  - Damage to the product or parts of the product which is due to intentional, normal (operational) or other natural wear as well as damage and/or wearing of wear parts.
  - Defects in the product which have been caused by the use of accessories, expansions or spare parts that are not original parts or are not used as intended.

- Products on which changes or modifications have been made.
- Minor deviations from the target characteristics which are irrelevant for the value and usability of the product.
- Products on which unauthorised repairs have been carried out, in particular by an unauthorised third party.
- If the marking on the product or the identification information of the product (machine label) is missing or illegible.
- Products that are very dirty and are therefore refused by the service personnel.
- Claims for damages and consequential damages are generally excluded from this warranty.

4. **The warranty period** is usually **5 years** (12 months for batteries/rechargeable batteries) and starts from the date of purchase of the product. The date on the original purchase receipt is decisive. Warranty claims must be made immediately after becoming aware of them. The assertion of warranty claims after expiry of the warranty period is excluded. The repair or replacement of the product does not result in an extension of the warranty period, nor does this service initiate a new warranty period for the product or for any installed spare parts. This also applies when using an on-site service. A prerequisite for a claim under the warranty is that the manufacturer, as the guarantor, is enabled to examine the warranty claim by sending in the goods at the manufacturer's request. Care must be taken to avoid damage during transport by using appropriate packaging. The product concerned is to be cleaned and returned to the service centre together with a copy of the purchase receipt, which must include the date of purchase and the product designation. If a product is sent in incomplete without the complete scope of delivery, the missing accessories will be charged / deducted in value if the product is exchanged or in the event of a refund. Partially or completely dismantled products cannot be accepted as a warranty claim. In the event of an unjustified complaint or if outside the warranty period, the purchaser shall generally bear the transport costs and the transport risk. **Please report a warranty claim in advance to the service centre (see below).** It is generally agreed upon that the defective product will be returned to the service address given below with a brief description of the fault by organised return or, in the case of repair outside the warranty period, with sufficient postage, taking the appropriate packaging and shipping guidelines into account. **Please note that your product (depending on the model) will be free of all operating materials when returned for safety reasons.** The product sent to our service centre must be packaged in such a way that damage to the product under complaint is avoided during transport. After successful repair / replacement, we will send the product back to you free of charge. If products cannot be repaired or replaced, a sum up to the purchase price of the defective product may be refunded at our own discretion, taking into account any deduction for wear and tear. These warranties are only for the benefit of the original private purchaser and cannot be assigned or transferred.

5. **Extension of the warranty period to 10 years:** Scheppach offers an additional warranty extension of 5 years on products of the Scheppach 20V series. Thus, the warranty period for these products totals 10 years. Batteries / rechargeable batteries, battery chargers and accessories are excluded from this. You can claim this warranty extension by registering your Scheppach product from this range at <https://garantie.scheppach.com> no later than 30 days from the date of purchase. After registering online successfully, you will receive confirmation for the item-related warranty extension.
6. **In order to submit your warranty claim, please contact our service centre.**

**Preferably, please use our form on our homepage:**

<https://shop.scheppach.com/contact>

**Please do not send us any products without first contacting and registering with our service centre.**

**Contacting our service centre first is mandatory to claim these warranty promises.** Warranty claims must be made before expiry of the warranty period within 14 days of discovery of the defect. For this purpose, the original purchase receipt and, if necessary, confirmation of the item-related warranty extension are required.

7. **Processing time** - We normally process complaint consignments within 14 days of receipt at our service centre. If, in exceptional cases, the processing time mentioned is exceeded, you will be informed in good time.
8. **Wear parts are generally excluded from the warranty!** - Wear parts are: a) supplied, attached and/or installed batteries / rechargeable batteries as well as b) all model-dependent wear parts (i.e. belts, saw blades, tool attachments, grinding discs, filters, carbon brushes etc., see operating manual). The warranty does not cover batteries or rechargeable batteries that are deeply discharged or those with damaged housing or battery terminals.
9. **Cost estimate** - Products that are not covered or no longer covered by the warranty will be repaired at extra cost. Upon request to our service centre, you can send in the defective products for a cost estimate and, if necessary, give the service centre approval for the repair in writing (by post, e-mail). No further processing will take place without approval for the repair.

**The warranty conditions** only apply in the current version at the time of the complaint and, if necessary, can be found on our homepage ([www.scheppach.com](http://www.scheppach.com)).

In case of translations, the German version is decisive.

**Scheppach GmbH · Günzburger Str. 69 ·**

**89335 Ichenhausen (Germany)**

**Tel: +800 4002 4002 ·**

**E-Mail: [customerservice.GB@scheppach.com](mailto:customerservice.GB@scheppach.com) ·**

**Internet: <https://www.scheppach.com>**

We reserve the right to make changes to the warranty conditions at any time without prior notice.

## 17 EU Declaration of Conformity

### Translation of the original Declaration of Conformity

#### Manufacturer:

Scheppach GmbH  
Günzburger Straße 69  
D-89335 Ichenhausen

We declare under our sole responsibility that the product described here complies with the applicable directives and standards.

Brand: **SCHEPPACH**  
Art. designation: **Cordless pressure cleaner - C-HPG35-X**  
Art.no. **5907740900**

#### EU directives:

2014/30/EU, 2011/65/EU\*, 2014/35/EU,

\* The object of the declaration described above fulfils the regulations of the directive 2011/65/EU of the European Parliament and Council from 8th June 2011, on the restriction of the use of certain hazardous substances in electrical and electronic equipment.

#### Applied standards:

EN 60335-1:2012/A16:2023;  
EN 60335-2-54:2008/A2:2021;  
EN 6233:2008; EN IEC 55014-1:2021;  
EN IEC 55014-2:2021

#### Documentation authorised representative:

Georg Kohler  
Günzburger Str. 69  
D-89335 Ichenhausen  
Ichenhausen, 16.08.2024

  
Simon Schünk  
Division Manager Product Center

  
Andreas Pecher  
Head of Project Management

## Sommaire

1	Introduction .....	22
2	Description du produit (fig. 1-5).....	22
3	Fournitures (fig. 2).....	23
4	Utilisation conforme.....	23
5	Consignes de sécurité.....	23
6	Caractéristiques techniques.....	24
7	Déballage.....	24
8	Avant la mise en service.....	25
9	Utilisation.....	25
10	Nettoyage et maintenance.....	26
11	Transport.....	27
12	Stockage.....	27
13	Réparation et commande de pièces de rechange.....	27
14	Élimination et recyclage.....	27
15	Dépannage.....	28
16	Conditions de garantie - série IXES 20 V de Schepbach.....	28
17	Déclaration de conformité UE.....	30
18	Vue éclatée.....	219

## Explication des symboles sur le produit

L'utilisation de symboles dans ce manuel permet d'attirer votre attention sur les éventuels risques. Les symboles de sécurité et les explications qui les accompagnent doivent être parfaitement compris. Les avertissements en eux-mêmes ne permettent pas d'éliminer les risques et ne dispensent pas de prendre des mesures adaptées pour la prévention des accidents.

	Lisez le mode d'emploi et observez les consignes de sécurité avant de procéder à la mise en service !
	Portez des lunettes de protection.
	En cas de génération de poussières, portez une protection respiratoire !
	Le produit ne doit pas être directement raccordé au réseau d'eau potable.
	Batterie lithium-ion
	Le produit respecte les directives européennes en vigueur.
	Le produit respecte les directives serbes en vigueur.

## 1 Introduction

### Fabricant :

Schepbach GmbH  
Günzburger Straße 69  
D-89335 Ichenhausen

### Cher client,

Nous espérons que votre nouveau produit vous apportera satisfaction et de bons résultats.

### Remarque :

Conformément à la loi en vigueur sur la responsabilité du fait des produits, le fabricant de ce produit n'est pas responsable des dommages survenus sur ce produit dans les cas suivants :

- Manipulation incorrecte
- Non-respect de la notice d'utilisation
- Réparations effectuées par des tiers, des spécialistes non autorisés
- Montage et remplacement des pièces de rechange non originales
- Utilisation non conforme
- Panne de l'installation électrique en cas de non-respect des prescriptions électriques et des dispositions de la VDE 0100, DIN 57113 / VDE0113.

### Attention :

Le mode d'emploi fait partie du produit.

Il contient des remarques importantes sur l'utilisation sécuritaire, réglementaire et économique du produit et sur la façon d'éviter les dangers, de limiter les frais de réparation, de réduire les périodes d'arrêt et d'augmenter la fiabilité et la durée de vie du produit. Outre les dispositions de sécurité figurant dans cette notice d'utilisation, vous devez absolument observer les prescriptions concernant le fonctionnement du produit en vigueur dans votre pays.

Avant d'utiliser le produit, familiarisez-vous avec les consignes de sécurité et d'utilisation. Utilisez le produit uniquement conformément aux descriptions et pour les domaines d'utilisation prescrits. Conservez bien le mode d'emploi et transmettez tous les documents en cas de remise du produit à un tiers.

## 2 Description du produit (fig. 1-5)

1. Buse à jet variable
2. Lance
3. Déverrouillage
4. Rallonge de lance
5. Pistolet de pulvérisation
6. Interrupteur On/Off
7. Verrouillage de commande
8. Logement de batterie
9. Batterie\*
10. Touche de déverrouillage (batterie)
11. Raccord d'eau
12. Flexible d'aspiration
- 12a. Connecteur d'accouplement
- 12b. Filtre

### 3 Fournitures (fig. 2)

Pos.	Quantité	Désignation
1.	1 x	Buse à jet variable
2.	1 x	Lance
4.	1 x	Rallonge de lance
12.	1 x	Tuyau d'aspiration
	1 x	Nettoyeur pression sans fil
	1 x	Notice d'utilisation

### 4 Utilisation conforme

Le nettoyeur pression est destiné au nettoyage de la maison et de la voiture, ainsi qu'à l'arrosage des jardins.

Le produit doit être utilisé selon les dispositions correspondantes. Toute autre utilisation est considérée comme étant non conforme. Le fabricant décline toute responsabilité quant aux dommages ou blessures qui en résulteraient. Dans ce cas, l'utilisateur est le seul responsable.

Une utilisation conforme consiste également à respecter les consignes de sécurité, ainsi que les instructions de montage et les consignes d'utilisation de la notice d'utilisation.

Les personnes utilisant le produit et en assurant la maintenance doivent être familiarisées avec celui-ci et connaître les dangers possibles qu'il implique.

Toute modification du produit annule toute garantie du fabricant pour les dommages en résultant.

Le produit ne doit être utilisé qu'avec des pièces de rechange et des accessoires originaux du fabricant.

Respectez les prescriptions de sécurité, de travail et de maintenance du fabricant, ainsi que les dimensions indiquées dans les caractéristiques techniques.

Remarque : conformément aux dispositions, nos produits n'ont pas été conçus pour une utilisation commerciale, artisanale ou industrielle. Nous déclinons toute responsabilité si le produit est utilisé dans des exploitations commerciales, artisanales ou industrielles, ou dans le cadre d'activités comparables.

### Explication des mots de signalisation dans le mode d'emploi

**⚠ DANGER**

Terme de signalisation servant à désigner une situation de danger immédiate qui entraîne des blessures graves voire mortelles si elle n'est pas évitée.

**⚠ AVERTISSEMENT**

Terme de signalisation servant à désigner une situation de danger possible qui peut entraîner des blessures graves voire mortelles si elle n'est pas évitée.

**⚠ PRUDENCE**

Terme de signalisation servant à désigner une situation de danger possible qui peut entraîner des blessures légères ou modérées si elle n'est pas évitée.

### ATTENTION

Terme de signalisation servant à désigner une situation de danger possible qui peut endommager le produit ou les biens environnants.

### 5 Consignes de sécurité

Consignes de sécurité générales pour les outils électriques

#### ⚠ AVERTISSEMENT

**lisez toutes les consignes de sécurité, les instructions, les illustrations et les caractéristiques techniques fournies avec cet outil électrique.**

Toute négligence dans le respect des instructions suivantes peut entraîner un choc électrique, un incendie et/ou des blessures graves.

**Conserver à l'avenir toutes les consignes de sécurité et instructions.**

Le terme de « outil électrique » utilisé dans les consignes de sécurité désigne les outils électriques sur secteur (avec câble secteur) et les outils électriques sur batterie (sans câble secteur).

#### 5.1 Consignes de sécurité générales

- Ce produit peut être utilisé par des enfants de plus de 8 ans et par des personnes ayant des capacités physiques, sensorielles et psychologiques limitées ou manquant d'expérience et de connaissance, si elles sont surveillées ou si elles ont été formées à la manipulation du produit en toute sécurité et qu'elles comprennent les risques en résultant. Les enfants ne doivent pas jouer avec le produit. La maintenance de l'utilisateur ne doivent pas être réalisées par des enfants sans surveillance.
- Les personnes non familiarisées avec le mode d'emploi ne peuvent pas utiliser le produit.
- Les nettoyeurs pression ne doivent pas être utilisés par des personnes non formées.
- Si un dysfonctionnement ou un défaut survient en cours de fonctionnement, arrêtez immédiatement le produit et retirez la batterie. Lisez ensuite le chapitre « Résolution des dysfonctionnements ».

#### 5.2 Utilisation du produit

#### ⚠ PRUDENCE

**Vous éviterez ainsi les accidents et les blessures :**

Les nettoyeurs pression peuvent s'avérer dangereux en cas d'utilisation non conforme. Le jet ne doit pas être dirigé vers des personnes, des animaux, des équipements électriques actifs ou le produit lui-même.

- Ne pas utiliser le produit s'il a subi une chute. Vérifiez que le produit ne présente ni dommages visibles ni fuites.
- Lorsque le produit est activé ou qu'il est en cours de refroidissement, il doit être tenu hors de portée des enfants.

- Ne pas diriger le jet d'eau vers des personnes ou des animaux.
- Ne dirigez pas le jet vers vous-même ou vers autrui pour nettoyer des vêtements ou des chaussures.
- Portez des vêtements et des lunettes de protection adaptés pour vous protéger des éclaboussures d'eau ou des impuretés.
- N'utilisez jamais le produit lorsque des personnes, en particulier des enfants, ou des animaux se trouvent à proximité.
- N'utilisez pas le produit à proximité de liquides ou de gaz combustibles. Tout non-respect de ces consignes entraîne un risque d'incendie ou d'explosion.
- Ne pulvériser pas de liquides inflammables. Il existe un risque d'explosion.
- Le produit doit être conservé dans un lieu sec, hors de portée des enfants.
- Il est interdit d'utiliser le produit pendant un orage : **risque de foudroiement !**

**⚠ PRUDENCE**

**Vous évitez ainsi d'endommager le produit et de provoquer des blessures :**

- Lorsque vous utilisez le produit, soyez conscient du risque accru de trébuchement sur le tuyau d'eau.
- Le tuyau d'eau ne doit être ni écrasé, ni pincé, ni plié. Il risquerait d'être endommagé et de causer des blessures.
- N'utilisez pas le produit pour nettoyer les fenêtres.
- Ne pas utiliser dans les piscines qui contiennent de l'eau.
- Ne travaillez jamais avec un produit endommagé, incomplet ou transformé sans l'accord du fabricant. Avant la mise en service, faites vérifier par un spécialiste que les mesures de protection électriques requises ont été appliquées.
- N'utilisez pas le produit si des pièces importantes comme le tuyau d'eau ou la lance de pulvérisation sont endommagées. Vous risqueriez de vous blesser.
- Protégez le produit contre le gel et la marche à sec.
- Pour garantir la sécurité du produit, utilisez uniquement des pièces de rechange d'origine fournies ou agréées par le fabricant.
- Seul un électricien agréé est autorisé à ouvrir le produit. En cas de réparations, adressez-vous à notre service après-vente.

**Risques résiduels**

**Le produit est construit selon l'état actuel de la technique et selon les règles techniques de sécurité reconnues. Toutefois, des risques résiduels peuvent survenir lors des travaux.**

- Les risques résiduels peuvent être réduits au minimum si les « Consignes de sécurité » et les instructions d'« Utilisation conforme », ainsi que l'ensemble de la notice d'utilisation sont respectés.
- Utilisez le produit recommandé dans ce mode d'emploi. Le produit présentera ainsi des performances optimales.

- En outre, malgré toutes les précautions prises, il peut demeurer des risques résiduels qui ne sont pas évitables.

**⚠ AVERTISSEMENT**

Pendant son fonctionnement, cet outil électrique génère un champ électromagnétique. Ce champ peut dans certaines circonstances nuire aux implants médicaux actifs ou passifs. Pour réduire les risques de blessures graves voire mortelles, nous recommandons aux personnes porteuses d'implants médicaux de consulter leur médecin, ainsi que le fabricant de leur implant avant d'utiliser l'outil électrique.

**ATTENTION**

Le produit fait partie de la série 20V IXES et ne doit être utilisé qu'avec des batteries de cette série. Les batteries ne doivent être chargées qu'avec les chargeurs de cette série. Dans ce cas, observer les indications du fabricant.

**⚠ AVERTISSEMENT**

**Respectez les consignes de sécurité et les indications relatives à la charge et à l'utilisation correcte qui figurent dans le mode d'emploi de votre batterie et de votre chargeur de la série 20V IXES. Vous trouverez une description détaillée du processus de charge et d'autres informations dans cette notice d'utilisation séparée.**

**6 Caractéristiques techniques**

Tension de mesure	20 V
Pression de mesure/pression de service (p)	de 24,5 bar (2,45 Mpa)
Pression admissible max. (p max)	35 bar (3,5 Mpa)
Pression d'arrivée max. (p max)	12 bar (1,2 Mpa)
Température d'arrivée max. (T en max)	50 °C
Débit de mesure (Q)	2,2 l/min
Débit max (Q <sub>max</sub> )	3,0 l/min
Hauteur d'aspiration max.	0,6 m
Poids	1,5 kg

Sous réserve de modifications techniques !

**7 Déballage**

**⚠ AVERTISSEMENT**

**Le produit et les matériaux d'emballage ne sont pas des jouets !**

**Les enfants ne doivent pas jouer avec les sacs en plastique, films d'emballage et pièces de petite taille ! Il existe un risque d'ingestion et d'étouffement !**

- Ouvrez l'emballage et sortez délicatement le produit.
- Retirez le matériau d'emballage, ainsi que les protections d'emballage et de transport (s'il y a lieu).

- Vérifiez que les fournitures sont complètes.
- Vérifiez que le produit et les accessoires n'ont pas été endommagés lors du transport. Signalez immédiatement tout dommage au transporteur qui a livré le produit. Les réclamations ultérieures ne seront pas acceptées.
- Conservez si possible l'emballage jusqu'à la fin de la période de garantie.
- Familiarisez-vous avec le produit à l'aide de la notice d'utilisation avant de commencer à l'utiliser.
- N'utilisez que des pièces d'origine pour les accessoires ainsi que les pièces d'usure et de rechange. Vous trouverez les pièces de rechange chez votre revendeur.
- Lors de la commande, indiquez la référence, ainsi que le type et l'année de construction du produit.

## 8 Avant la mise en service

### PRUDENCE

#### Risque de blessures !

Ne mettez la batterie en place que lorsque l'outil à batterie est prêt à l'utilisation.

- Utilisez un tuyau de jardin de 1/2" du commerce d'une longueur d'au moins 5 m pour l'arrivée d'eau. Cette longueur ne doit pas dépasser 30 m.

### 8.1 Raccordement/retrait de la rallonge de lance (4) (fig. 1, 2)

#### Raccordement :

1. Insérez l'extrémité de la rallonge de lance (4) dans le raccord du pistolet de pulvérisation (5) prévu à cet effet.
2. Pressez fermement la rallonge de lance (4) dans le raccord du pistolet de pulvérisation (2) et tournez la rallonge de lance (4) dans le sens des aiguilles d'une montre jusqu'à ce qu'elle soit correctement raccordée au pistolet de pulvérisation (2).

#### Retrait :

1. Pressez fermement la rallonge de lance (4) dans le raccord du pistolet de pulvérisation (5) et tournez-la dans le sens inverse des aiguilles d'une montre.
2. Retirez la rallonge de lance (4) par l'avant.

### 8.2 Raccordement/retrait de la lance (2) (fig. 2)

#### Raccordement :

1. Placez la lance (2) sur la rallonge de lance (4) et poussez la lance (2) dans la rallonge (4) jusqu'à ce qu'à l'entendre s'enclenche.

#### Retrait :

1. Appuyez sur le déverrouillage (12a) à l'extrémité avant de la rallonge de lance (4) et retirez la lance (2) par l'avant.

### 8.3 Raccordement/retrait du tuyau d'aspiration (12) (fig. 1, 3)

#### Raccordement :

1. Raccordez le connecteur d'accouplement (12a) du tuyau d'aspiration (12) au raccord d'eau (11) du pistolet de pulvérisation (5). Vous entendrez le connecteur d'accouplement (12a) s'enclencher.

#### Retrait :

1. Débranchez le connecteur d'accouplement (12a) du tuyau d'aspiration (12) du raccord d'eau (11) et retirez le connecteur d'accouplement (12a) vers le bas.

### 8.4 Raccordement/retrait du produit au niveau d'un tuyau de jardin (fig. 1, 3)

#### Raccordement :

1. Raccordez un tuyau de jardin avec un raccord rapide\* à l'accouplement du raccord d'eau (11).
2. Ouvrez totalement le robinet d'eau.

#### Retrait :

1. Fermez le robinet d'eau.
2. Débranchez le produit de l'alimentation en eau.

## 9 Utilisation

### ATTENTION

Avant la mise en service, monter impérativement le produit en entier !

### 9.1 Mise en place/retrait de la batterie (9) dans le logement de batterie (8) (fig. 4)

#### Mise en place de la batterie

1. Poussez la batterie (9) dans le logement de batterie (8). Un bruit signale que la batterie (9) est enclenchée.

#### Retirer la batterie

1. Appuyez sur la touche de déverrouillage (10) de la batterie (9) et retirez-la du logement de batterie (8).

### 9.2 Mise en marche/arrêt du produit (fig. 5, 6)

### PRUDENCE

Pendant les travaux, tenez l'appareil fermement à deux mains. Tenez les deux poignées.

### AVERTISSEMENT

Tenez compte de la force de recul du jet d'eau qui s'échappe.

Veillez à adopter une posture stable et à bien tenir le pistolet de pulvérisation.

Vous risquez sinon de vous blesser ou de blesser autrui !

### Mise sous tension

1. Déverrouillez l'interrupteur marche/arrêt (6) en relevant le verrouillage de commande (7).
2. Appuyez sur l'interrupteur On/Off (6) et maintenez-le enfoncé.

### Mise hors tension

1. Relâchez l'interrupteur On/Off (6).
2. Appuyez sur l'interrupteur marche/arrêt (6) pour réduire la pression disponible dans le système.
3. Verrouillez l'interrupteur marche/arrêt (6) en rabattant le verrouillage de commande (7).

## 9.3 Fonction d'auto-aspiration (fig. 1)

### **! DANGER**

**Le produit lui-même ne doit pas être immergé dans une source d'eau. Il existe un risque de blessures par choc électrique.**

#### Remarque :

- Un fonctionnement à sec endommage le produit.
  - Le produit ne doit pas dépasser le point de prélèvement d'eau.
  - N'utilisez la fonction d'auto-aspiration que lorsque le tuyau d'aspiration est doté d'un filtre.
1. Placez le filtre (12b) dans un point d'eau (par exemple un seau d'eau).  
Le filtre (12b) doit être entièrement recouvert d'eau. Veillez à disposer d'une réserve d'eau suffisante et d'un approvisionnement en eau sûr.

## 9.4 Réglage de la buse (fig. 7)

#### Remarque :

- La buse à jet variable dispose de 5 modèles/angles de pulvérisation différents.
  - La flèche blanche sur le dessus de la buse variable indique le modèle de pulvérisation sélectionné.
1. Faites tourner la buse à jet variable (1) pour sélectionner le modèle de pulvérisation.

## 9.5 Arrêt de l'exploitation

1. Commutez le produit comme indiqué sous 9.2.
2. Retirez à présent le tuyau d'aspiration (12) comme indiqué sous 8.3.
3. Retirez le tuyau de jardin comme indiqué sous 8.4.

## 10 Nettoyage et maintenance

### **! AVERTISSEMENT**

**Confiez les travaux de réparation et de maintenance qui ne figurent pas dans cette notice d'utilisation à un atelier spécialisé. Utilisez uniquement des pièces de rechange d'origine.**

**Risque d'accident ! Effectuez toujours les travaux de maintenance et de nettoyage lorsque le moteur est éteint et débranchez la fiche secteur. Risque de blessure ! Laissez le produit refroidir avant tout travail de maintenance et de nettoyage. Des éléments du moteur sont chauds. Risque de blessure et de brûlure !**

Le produit pourrait démarrer de manière inattendue et causer des blessures.

- Arrêtez le produit avant tous les travaux de nettoyage et de maintenance.
- Laissez le produit refroidir.
- Débranchez la fiche secteur !

## 10.1 Nettoyage

### **! AVERTISSEMENT**

Ne pulvérisiez pas d'eau sur le produit et ne le nettoyez pas sous l'eau courante. Il existe un risque d'électrocution et le produit pourrait être endommagé.

- Veillez à ce que les dispositifs de protection, le volet d'aération et le logement du moteur restent aussi exempts de poussières et d'impuretés que possible. Frottez le produit avec un chiffon\* propre ou soufflez dessus avec de l'air comprimé\* à faible pression. Nous vous recommandons de nettoyer le produit après chaque utilisation.
- N'immergez jamais le produit dans l'eau ou tout autre liquide pour le nettoyer.
- Nettoyez régulièrement le produit avec un chiffon\* humide et un peu de savon noir. N'utilisez pas de produits de nettoyage ou de solvants qui risqueraient d'attaquer les pièces en plastique du produit. Veillez à ce que l'eau ne puisse pas pénétrer à l'intérieur du produit.
- Le produit doit toujours être propre, sec et exempt d'huile et de graisse. Retirez la poussière après chaque utilisation et avant le stockage.

### 10.1.1 Nettoyage de la buse à jet variable(1) (fig. 7)

1. Vous pouvez éliminer les corps étrangers de la buse à jet variable (1) avec une aiguille de nettoyage pour buse (9).
2. Rincez la buse à jet variable (1) à l'eau pour éliminer les éventuels corps étrangers.

\* = ne sont pas des composants obligatoires des fournitures !

### 10.1.2 Nettoyage du filtre (12b) (fig. 1, 8)

1. Nettoyez régulièrement le filtre (12b).
2. Pour ce faire, dévissez le filtre (12b) du tuyau d'aspiration (12).
3. Nettoyez le filtre (12b) à l'eau.

### 10.2 Maintenance

Le produit ne nécessite aucune maintenance.

À l'intérieur du produit, on ne trouve aucune pièce pouvant être réparée par l'utilisateur. Contactez un spécialiste qualifié pour faire contrôler et réparer le produit.

- Avant chaque utilisation, contrôlez les défauts manifestes sur le produit (pièces desserrées, usées ou endommagées).

### 11 Transport

1. Protégez le produit contre les chocs, les coups et les fortes vibrations, par exemple pendant le transport dans des véhicules.
2. Sécurisez le produit afin qu'il ne glisse pas et ne bascule pas.

### 12 Stockage

1. Retirez la batterie.
2. Nettoyez le produit et vérifiez s'il est endommagé.

Stockez le produit, ainsi que des accessoires à un endroit sombre, sec, exempt de gel et inaccessible aux enfants. La température de stockage optimale se situe entre 5 et 30 °C.

Conservez le produit dans son emballage d'origine. Recouvrez le produit afin de le protéger de la poussière ou de l'humidité. Conservez la notice d'utilisation à proximité du produit.

### 13 Réparation et commande de pièces de rechange

Notez que, pour ce produit, les composants suivants sont soumis à une usure naturelle ou due à l'utilisation et que les composants suivants sont nécessaires en tant que consommables.

**ATTENTION**

La loi allemande de responsabilité produit décharge le fabricant de toute responsabilité en cas de dommages dus à des réparations incorrectes ou à la non-utilisation de pièces de rechange d'origine.

Faites-les effectuer dans un atelier de service après-vente ou par un spécialiste dûment autorisé. Il en va de même pour les accessoires.

Les pièces de rechange et accessoires sont disponibles auprès de notre centre de service après-vente. Pour ce faire, scannez le QR Code figurant sur la page d'accueil.

#### 13.1 Commande de pièces de rechange

Les informations suivantes sont nécessaires pour commander des pièces de rechange :

- Désignation du modèle
- Référence
- Informations de la plaque signalétique

### Pièces de rechange/accessoires

SBP2.0 batterie Réf. –	7909201708
SBP4.0 batterie Réf. –	7909201709
SBC2.4A chargeur Réf.-	7909201710
SBC4.5A chargeur Réf.-	7909201711
SDBC2.4A chargeur Réf.-	7909201712
SDBC4.5A chargeur Réf.-	7909201713
Réf. StarterKit SBSK2.0 :	7909201720
Réf. StarterKit SBSK4.0 :	7909201721

### 14 Élimination et recyclage

#### Consignes relatives à l'emballage



Les matériaux d'emballage sont recyclables. Merci d'éliminer les emballages de manière respectueuse de l'environnement.

#### Consignes relatives à la loi allemande sur les appareils électriques et électroniques



**Les appareils électriques et électroniques usagés ne doivent pas être jetés avec les ordures ménagères, mais éliminés séparément !**

- Retirer les piles ou batteries amovibles usagées de manière non destructive avant de déposer vos déchets électroniques dans un point de collecte ! L'élimination des piles et batteries est réglementée par la loi allemande sur les piles.
- Les propriétaires et utilisateurs d'appareils électriques et électroniques sont légalement tenus de les rapporter à l'issue de leur utilisation.
- Il incombe à l'utilisateur final de supprimer ses données à caractère personnel enregistrées sur l'appareil usagé !
- Le symbole représentant une poubelle barrée signifie que les appareils électriques et électroniques ne doivent pas être jetés avec les ordures ménagères.
- Les appareils électriques et électroniques peuvent être gratuitement déposés :
  - Dans les points de collecte et d'élimination publics (dépôts municipaux p. ex.)
  - Dans les points de vente d'appareils électroniques (sur place ou en ligne) si le distributeur est tenu de les reprendre ou propose ce service.
  - Vous pouvez déposer jusqu'à trois appareils électroniques usagés dont les bords ne dépassent pas 25 centimètres de longueur auprès du fabricant ou d'un point de collecte agréé situé près de chez vous sans acheter de nouvel appareil.
  - Pour plus de détails concernant les conditions de reprise des fabricants et distributeurs, contactez le service client correspondant.
- En cas de livraison d'un nouvel appareil électronique à un consommateur privé par le fabricant, le fabricant peut accepter de reprendre l'appareil électronique usagé gratuitement sur demande de l'utilisateur final. Pour en être sûr, contactez le service client du fabricant.

- Ces déclarations ne s'appliquent qu'aux appareils vendus et installés dans les pays membres de l'Union européenne et visés par la directive européenne 2012/19/UE. D'autres dispositions relatives à l'élimination des appareils électriques et électroniques usagés peuvent s'appliquer dans les pays hors de l'Union européenne.

### Consignes pour les batteries lithium-ion



#### Retirer la batterie avant d'éliminer l'appareil !

- Ne jetez pas la batterie avec les ordures ménagères, au feu (risque d'explosion) ou dans l'eau. Les batteries endommagées risquent de polluer l'environnement et de nuire à votre santé si jamais des valeurs ou liquides nocifs s'en échappent.

- Les batteries défectueuses ou usagées doivent être recyclées conformément à la directive 2023/1542/UE.
- Confiez l'appareil et le chargeur à une filière de valorisation. Les pièces en plastique et en métal utilisées peuvent être triées par matériau et ainsi faire l'objet d'un recyclage.
- Éliminez les batteries une fois qu'elles sont déchargées. Nous recommandons de recouvrir les pôles avec un ruban adhésif afin de les protéger d'un court-circuit. N'ouvrez pas la batterie.
- Éliminez les batteries conformément aux dispositions locales. Confiez les batteries à un point de collecte de piles usagées, où elles seront recyclées dans le respect de l'environnement. Renseignez-vous à ce sujet auprès de l'entreprise locale de collecte des déchets.

## 15 Dépannage

Défaut	Cause possible	Solution
Le produit ne démarre pas.	La puissance de la batterie est trop faible.	Chargez la batterie.
	La batterie n'est pas insérée correctement.	Poussez la batterie dans le logement de batterie. Un bruit signale que la batterie est enclenchée.
	Interrupteur On/Off défectueux.	Contactez notre service après-vente.
	Moteur défectueux.	Contactez notre service après-vente.
Le produit fonctionne par intermittence.	Faux contact interne.	Contactez notre service après-vente.
	Interrupteur On/Off défectueux.	
Le produit ne présente pas de pression.	Chute de pression de la conduite.	Contrôlez l'alimentation en eau.
Fortes variations de pression.	Buse encrassée ou obstruée.	Rincez la buse à l'eau. Au besoin, nettoyez le trou de la buse avec l'aiguille de nettoyage pour buse.
Fuites dans le circuit d'eau.	Raccords mal montés.	Arrêtez le produit et débranchez-le du secteur. Raccordez de nouveau le produit aux conduites d'eau.

## 16 Conditions de garantie - série IXES 20 V de Scheppach

date de révision 25/04/2024

Chère cliente, cher client,

Nos produits sont soumis à un contrôle de qualité exigeant. Si un produit ne devait cependant pas fonctionner de manière irréprochable, nous le regrettons vivement et vous invitons à vous mettre en relation avec notre service après-vente à l'adresse indiquée ci-dessous. Nous nous tenons bien volontiers également à votre disposition par téléphone aux numéros d'appel. Les indications suivantes doivent vous permettre de traiter et de gérer sans problème les dysfonctionnements.

**Pour faire valoir vos droits à garantie, respectez les indications suivantes :**

1. **Ces conditions de garantie** encadrent nos prestations de garantie fabricant supplémentaires envers les acheteurs (consommateurs finaux privés) sur les produits neufs. Les droits de garantie légale ne sont pas affectés par cette garantie. La garantie légale incombe au revendeur chez qui vous avez acheté le produit.
2. **La garantie** du fabricant ne s'applique que si vous avez acheté un produit neuf qui présente des défauts de matériel ou de fabrication. Si ces défauts appa-

raissent pendant la période de garantie, le fabricant, en tant que garant, s'engage dans le cadre de cette garantie à réaliser, à son entière discrétion, l'une des prestations suivantes :

- Réparation gratuite de l'appareil
- Remplacement gratuit de l'appareil par un article équivalent (s'il y a lieu, remplacement par un modèle ultérieur si l'appareil initial n'est plus disponible).

Les pièces ou produits remplacés redeviennent notre propriété. Remarque : conformément aux dispositions, nos produits n'ont pas été conçus pour une utilisation commerciale, artisanale ou professionnelle. Par conséquent, la garantie ne s'applique pas si le produit a été utilisé dans des exploitations commerciales, artisanales ou industrielles, ou exposé à des sollicitations comparables.

### 3. Sont exclus de nos prestations de garantie :

- Les dommages du produit causés par un non-respect de la notice de montage, une installation incorrecte, le non-respect de la notice d'utilisation (raccordement à une tension secteur ou à un type de courant incorrect p. ex.), des dispositions de maintenance et de sécurité ou par l'utilisation du

produit dans des conditions météorologiques inadaptées ainsi que par un entretien et une maintenance insuffisants.

- Les dommages causés par des utilisations abusives ou incorrectes (par exemple, surcharge du produit ou recours à des outils ou accessoires non autorisés), par la pénétration de corps étrangers dans l'appareil (par exemple, sable, gravier ou poussières), les dommages dus au transport, à une utilisation forcée ou à des circonstances extérieures (par exemple, dommages liés à une chute).
  - Les dommages du produit ou de certaines pièces du produit résultant de l'usure ordinaire intervenant dans le cadre d'une utilisation conforme, normale (liée à l'utilisation) ou naturelle ainsi que les dommages et/ou l'usure de pièces d'usure.
  - Les défauts du produit causés par l'utilisation d'accessoires, de compléments et de pièces de rechange qui ne sont pas des pièces d'origine ou qui ne sont pas utilisés de manière conforme.
  - Les produits ayant été transformés ou modifiés.
  - Les petites différences avec les caractéristiques nominales qui n'ont aucun impact sur la valeur et la fonctionnalité du produit.
  - Les produits ayant subi des réparations unilatérales, en particulier par des tiers non autorisés.
  - Les produits dont le marquage ou les informations d'identification (autocollant sur la machine) ont disparu ou sont illisibles.
  - Les produits présentant un encrassement important et qui sont refusés par le personnel du service après-vente pour cette raison.
  - Les demandes de dommages et intérêts ainsi que les dommages consécutifs sont généralement exclus des prestations de cette garantie.
4. **La durée de garantie** est normalement de **5 ans** (12 mois pour les piles/batteries) et commence à la date d'achat du produit. La date indiquée sur la facture d'achat originale est déterminante. Les demandes de garantie doivent être communiquées immédiatement après la prise de connaissance. Il n'est plus possible de faire valoir ses droits à garantie du moment où le délai de garantie arrive à expiration. La réparation ou le remplacement du produit n'entraîne ni prolongation du délai de garantie, ni nouvelle période de garantie pour le produit ou les pièces de rechange qui y sont montées. Cela vaut également pour les interventions sur site. Tout recours à la prestation de garantie implique de donner la possibilité au fabricant, en tant que garant, et à sa demande, d'examiner la situation par un retour de l'appareil. Pour éviter que l'appareil ne soit endommagé pendant le transport, il conviendra d'utiliser un emballage adapté. Le produit concerné doit être présenté ou envoyé au SAV nettoyé et accompagné d'une copie de la facture d'achat, avec indication de la date d'achat et désignation du produit. Si un produit est envoyé incomplet, sans la totalité des pièces fournies, les accessoires manquants seront pris en compte/déduits en fonction de leur valeur en cas d'échange ou de remboursement du produit. Les produits partiellement ou entièrement démontés ne peuvent pas être acceptés en cas de garantie. En cas de réclamation injustifiée ou de réclamation effec-

tuée en dehors du délai de garantie, c'est généralement l'acheteur qui prend en charge les frais de transport et le risque lié au transport. **Merci de prévenir le centre de SAV au préalable (voir ci-dessous) en cas de demande de garantie.** En règle générale, le produit défectueux, accompagné d'une brève description de la panne, est envoyé par retour organisé ou, en cas de réparation en dehors de la durée de garantie, suffisamment affranchi, en respectant les directives d'emballage et d'envoi, à l'adresse de SAV indiquée ci-dessous. **Veillez noter que votre produit (en fonction du modèle) doit être renvoyé sans aucun consommable pour des raisons de sécurité.** Le produit envoyé à notre centre de SAV doit être emballé de manière à éviter tout dommage sur le trajet de transport. Une fois le produit réparé/remplacé, il vous sera renvoyé gratuitement. Si certains produits ne peuvent pas être réparés ou remplacés, nous pourrions vous rembourser le produit défectueux après évaluation de sa valeur, valeur qui ne pourra pas dépasser le prix d'achat, de laquelle sera retiré un montant correspondant à l'usure. Ces prestations de garantie ne s'appliquent que pour le premier acheteur privé et ne sauraient être cédées ni transférées.

5. **Extension de la garantie à 10 ans** : Scheppach propose une extension de garantie supplémentaire de 5 ans sur les produits de la série 20 V Scheppach. La durée de garantie pour ces produits est donc de 10 ans en tout. Les piles/batteries, chargeurs et accessoires en sont exclus. Vous pouvez activer cette extension de garantie en enregistrant votre produit Scheppach de cette série à l'adresse <https://garantie.scheppach.com> au plus tard 30 jours après la date d'achat. Une fois l'enregistrement en ligne effectué, vous recevrez une confirmation de l'extension de garantie de l'article.
6. **Pour faire valoir vos droits à garantie, veuiliez contacter notre SAV.**

**Veillez privilégier le formulaire disponible sur notre page d'accueil :**

<https://shop.scheppach.com/contact>

**Merci de ne pas nous envoyer de produit sans prise de contact préalable et enregistrement auprès de notre centre de SAV.**

**La prise de contact avec notre centre de SAV est une étape préalable obligatoire à l'acceptation de la garantie.** Les demandes de garantie doivent être envoyées avant la fin du délai de garantie et dans les 14 jours qui suivent la constatation du défaut. La facture d'achat originale et éventuellement la confirmation de l'extension de garantie de l'article sont nécessaires.

7. **Durée de traitement** - Nous traitons normalement les réclamations dans les 14 jours qui suivent l'arrivée de l'article dans notre centre de SAV. Exceptionnellement, en cas de dépassement de la durée de traitement indiquée, nous vous informerons à temps.
8. **Les pièces d'usure** sont généralement exclues de la garantie ! - Les pièces d'usure sont : a) les piles/batterie fournies ou intégrées b) toutes les pièces d'usure propre au modèle (notamment les courroies, lames de

scie, outils, meules, filtres, balais de carbone, etc., voir la notice d'utilisation). Les piles/batteries entièrement déchargées et les piles/batteries dont le boîtier ou les pôles sont endommagés sont exclues de la garantie.

9. **Devis estimatif** - nous pouvons réparer les produits qui ne sont pas ou plus couverts par la garantie contre facturation. Sur demande auprès de notre centre de SAV, vous pouvez nous envoyer vos produits défectueux en vue d'un devis estimatif et, le cas échéant, valider la réparation par écrit (par voie postale ou par courriel). Aucune intervention n'aura lieu sans validation de la réparation.

Les conditions de garantie appliquées sont celles de la dernière version en vigueur au moment de la réclamation et peuvent être consultées sur notre page d'accueil ([www.scheppach.com](http://www.scheppach.com)).

En cas de traduction, la version allemande fait toujours foi.

**Scheppach GmbH · Günzburger Str. 69 ·  
89335 Ichenhausen (Allemagne)**

**Téléphone : +800 4002 4002 ·**

**E-mail : [customerservice.FR@scheppach.com](mailto:customerservice.FR@scheppach.com) ·**

**Site web : <https://www.scheppach.com>**

Nous nous réservons le droit de modifier les conditions de cette garantie sans avertissement préalable

## 17 Déclaration de conformité UE

Traduction de la déclaration de conformité originale

### Fabricant :

Scheppach GmbH  
Günzburger Straße 69  
D-89335 Ichenhausen

Nous déclarons, sous notre propre responsabilité, que le produit décrit ici est conforme aux directives et normes en vigueur.

Marque : **SCHEPPACH**  
Désignation : **Nettoyeur pression sans fil -  
C-HPG35-X  
5907740900**

Réf.

### Directives UE :

2014/30/UE, 2011/65/EU\*, 2014/35/UE,

\* L'objet de la déclaration décrit ci-dessus répond aux prescriptions de la directive 2011/65/UE du Parlement européen et du Conseil du 8 juin 2011 relative à la limitation de l'utilisation de certaines substances dangereuses dans les équipements électriques et électroniques.

### Normes appliquées :

EN 60335-1:2012/A16:2023 ;  
EN 60335-2-54:2008/A2:2021 ;  
EN 6233:2008 ; EN IEC 55014-1:2021 ;  
EN IEC 55014-2:2021

### Responsable de la documentation :

Georg Kohler  
Günzburger Str. 69  
D-89335 Ichenhausen  
Ichenhausen, 16.08.2024

  
Simon Schünk  
Division Manager Product Center

  
Andreas Pecher  
Head of Project Management

## Indice

1	Introduzione .....	31
2	Descrizione del prodotto (Fig. 1-5).....	31
3	Contenuto della fornitura (Fig. 2) .....	32
4	Impiego conforme alla destinazione d'uso .....	32
5	Indicazioni di sicurezza .....	32
6	Dati tecnici.....	33
7	Disimballaggio.....	33
8	Prima della messa in funzione .....	34
9	Utilizzo.....	34
10	Pulizia e manutenzione .....	35
11	Trasporto .....	36
12	Stoccaggio .....	36
13	Riparazione e ordinazione dei ricambi .....	36
14	Smaltimento e riciclaggio .....	36
15	Risoluzione dei guasti .....	37
16	Condizioni di garanzia - Scheppach Serie 20V IXES .....	37
17	Dichiarazione di conformità UE.....	39
18	Disegno esploso.....	219

## Spiegazione dei simboli sul prodotto

L'utilizzo di simboli in questo manuale serve ad attirare la vostra attenzione sui possibili rischi. I simboli di sicurezza e le spiegazioni che li accompagnano devono essere perfettamente compresi. Le avvertenze in quanto tali non eliminano i rischi e non possono sostituire le misure atte a prevenire gli infortuni.

	Prima della messa in funzione leggere e osservare le istruzioni per l'uso e le norme di sicurezza!
	Indossare degli occhiali protettivi.
	In caso di produzione di polvere indossare la maschera a protezione delle vie respiratorie!
	Non è consentito collegare il prodotto direttamente alla rete pubblica dell'acqua potabile.
	Batteria agli ioni di litio
	Il prodotto è conforme alle direttive europee in vigore.
	Il prodotto è conforme alle direttive serbe in vigore.

## 1 Introduzione

### Produttore:

Scheppach GmbH  
Günzburger Straße 69  
D-89335 Ichenhausen, Germania

### Egregio cliente,

Le auguriamo un lavoro piacevole e di successo con il suo nuovo prodotto.

### Nota:

Sulla base della legge attualmente in vigore sulla responsabilità per prodotti difettosi, il fabbricante del presente prodotto non risponde dei danni al prodotto in questione o derivanti da esso in caso di:

- Trattamento improprio
- Mancato rispetto delle istruzioni per l'uso
- Riparazioni da parte di terzi, personale tecnico non autorizzato
- Montaggio e sostituzione di pezzi di ricambio non originali
- Utilizzo non conforme
- guasti all'impianto elettrico dovuti alla mancata osservanza delle norme elettriche e delle disposizioni VDE 0100, DIN 57113 / VDE0113.

### Da osservare:

Le istruzioni per l'uso sono parte integrante del prodotto.

Esse contengono avvertenze importanti su come utilizzare il prodotto in modo sicuro, corretto ed economico, su come evitare i pericoli, risparmiare sui costi di riparazione, ridurre i tempi di inattività ed aumentare l'affidabilità e la durata di vita del prodotto. Oltre alle disposizioni di sicurezza contenute nelle qui presenti istruzioni per l'uso, è necessario altresì osservare le norme in vigore nel proprio Paese per il prodotto.

Cerchi di prendere dimestichezza, prima dell'utilizzo, con tutte le avvertenze di sicurezza e di comando. Utilizzare il prodotto solo come descritto e per i campi di applicazione specificati. Conservare le istruzioni per l'uso in un luogo sicuro e consegnare personalmente tutta la documentazione all'atto del passaggio del prodotto a terzi.

## 2 Descrizione del prodotto (Fig. 1-5)

1. Ugello variabile
2. Lancia
3. Sblocco
4. Prolungamento della lancia
5. Pistola di spruzzatura
6. Interruttore ON/OFF
7. Blocco di accensione
8. Portabatteria
9. Batteria\*
10. Tasto di sblocco (batteria)
11. Allacciamento dell'acqua
12. Flessibile di aspirazione
- 12a. Spina d'accoppiamento
- 12b. Filtri

### 3 Contenuto della fornitura (Fig. 2)

Pos.	Quantità	Denominazione
1.	1 x	Ugello variabile
2.	1 x	Lancia
4.	1 x	Prolungamento della lancia
12.	1 x	Flessibile di aspirazione
	1 x	Pulitore a pressione a batteria
	1 x	Istruzioni per l'uso

### 4 Impiego conforme alla destinazione d'uso

Il pulitore a pressione è concepito per la pulizia domestica e dell'auto nonché per l'irrigazione del giardino.

È consentito impiegare il prodotto solo conformemente alla sua destinazione d'uso. Qualsiasi ulteriore impiego che esuli dalla suddetta finalità non è conforme alla destinazione d'uso. Eventuali danni o lesioni di qualsiasi tipo derivanti da quanto sopra sono di responsabilità dell'utente e non del produttore.

L'osservanza delle indicazioni di sicurezza, nonché il rispetto delle istruzioni di montaggio e delle indicazioni operative contenute nelle istruzioni per l'uso sono fondamentali al fine di un utilizzo del dispositivo conforme alla destinazione d'uso.

Il personale addetto all'uso e alla manutenzione del prodotto deve possedere una certa dimestichezza con lo stesso ed essere al corrente dei possibili pericoli.

Modifiche al prodotto escludono completamente la responsabilità del produttore per i danni che ne derivano.

Il prodotto può essere utilizzato soltanto con componenti e accessori originali del produttore.

Osservare le disposizioni relative alla sicurezza, al lavoro e alla manutenzione del produttore e le misure indicate nei Dati tecnici.

Si prega di osservare che i nostri prodotti non sono destinati a un uso commerciale, artigianale o industriale. Si declina ogni responsabilità qualora il prodotto venga impiegato nel quadro di un'attività commerciale, artigianale, industriale o simili.

### Spiegazione delle parole di segnalazione nelle istruzioni per l'uso

#### PERICOLO

**Dicitura di segnalazione indicante la presenza di una situazione imminente di pericolo che, se non viene evitata, porta alla morte o a gravi lesioni.**

#### AVVISO

**Dicitura di segnalazione indicante una possibile situazione di pericolo che, se non viene evitata, può portare alla morte o a gravi lesioni.**

#### CAUTELA

**Dicitura di segnalazione indicante una possibile situazione di pericolo che, se non viene evitata, può comportare lesioni di lieve o media entità.**

#### ATTENZIONE

**Dicitura di segnalazione indicante una possibile situazione di pericolo che, se non viene evitata, potrebbe comportare danni materiali al prodotto o proprietà.**

### 5 Indicazioni di sicurezza

**Indicazioni generali di sicurezza per gli attrezzi elettrici**

#### AVVISO

**Leggere tutte le indicazioni di sicurezza, le istruzioni, le illustrazioni e i dati tecnici dei quali è dotato questo attrezzo elettrico.**

L'inosservanza delle seguenti istruzioni può provocare scosse elettriche, incendi e/o lesioni gravi.

**Conservare tutte le indicazioni di sicurezza e le istruzioni per ulteriore consultazione.**

Il termine "attrezzo elettrico" utilizzato nelle indicazioni di sicurezza si riferisce ad attrezzi elettrici alimentati dalla rete (con cavo di rete) e ad attrezzi elettrici funzionanti a batteria (senza cavo di rete).

#### 5.1 Indicazioni di sicurezza generali

- Questo prodotto può essere utilizzato da bambini a partire da 8 anni di età, nonché da persone con capacità fisiche, psichiche e mentali ridotte o con mancanza di esperienza e conoscenze specifiche in merito al suo uso, a condizione che l'utilizzo avvenga sotto una supervisione o abbiano ricevuto un'adeguata formazione in merito all'uso del prodotto e dei pericoli che possono derivarne. I bambini non devono giocare con il prodotto. La pulizia e la manutenzione non possono essere eseguite da bambini senza sorveglianza.
- Le persone che non hanno familiarità con le istruzioni per l'uso non devono utilizzare l'apparecchio.
- I pulitori a pressione non possono essere utilizzati da persone che non dispongano di una formazione specifica.
- In caso di anomalie o di un difetto durante il funzionamento, occorre spegnere immediatamente il prodotto e rimuovere la batteria. Leggere poi il capitolo Risoluzione dei problemi.

#### 5.2 Lavori con il prodotto

#### CAUTELA

**In questo modo si evitano incidenti e lesioni:**

I pulitori a pressione possono risultare pericolosi se utilizzati in maniera impropria. Non è consentito dirigere il getto verso persone, animali, equipaggiamento elettrico attivo o il prodotto stesso.

- Il prodotto non deve essere utilizzato qualora sia caduto a terra. Controllare regolarmente la presenza di danni e difetti di tenuta sul prodotto.
- Se il prodotto è acceso o durante il raffreddamento deve essere tenuto a distanza dai bambini.
- Lo spruzzo d'acqua non deve mai essere diretto verso persone o animali.
- Non dirigere il getto verso se stessi o altri per pulire indumenti o calzature.
- Indossare indumenti protettivi e occhiali protettivi adeguati per proteggersi da spruzzi d'acqua o sporco.
- Non azionare mai il prodotto in presenza di persone, soprattutto bambini o animali.
- Non utilizzare il prodotto in prossimità di liquidi o gas infiammabili. La mancata osservanza può generare pericolo di incendio o di esplosione.
- Non spruzzare liquidi infiammabili. Sussiste il pericolo di esplosione.
- Conservare il prodotto in un luogo asciutto e lontano dalla portata dei bambini.
- È vietato l'uso del prodotto durante i temporali - **Pericolo di folgorazione!**

**CAUTELA**

In questo modo si evitano eventuali danni al prodotto e lesioni alle persone che ne possono conseguire:

- Prendere consapevolezza del pericolo di inciamparsi nel flessibile dell'acqua quando si utilizza il prodotto.
- Non si deve calpestare, schiacciare o piegare il flessibile dell'acqua. Sussiste il pericolo di danni, nonché quello di lesioni alle persone.
- Non utilizzare il prodotto per pulire le finestre.
- Non utilizzarlo in piscine contenenti acqua.
- Non utilizzare il prodotto se danneggiato, incompleto o trasformato senza l'autorizzazione del fabbricante. Prima della messa in funzione, fare verificare da un esperto che siano presenti le misure di protezione elettriche richieste.
- Non utilizzare il prodotto se sono danneggiate parti importanti come il flessibile dell'acqua o la lancia. Questo può determinare lesioni.
- Proteggere il prodotto da umidità e dal funzionamento a secco.
- Per accertarsi della sicurezza del prodotto, utilizzare solo pezzi di ricambio originali del produttore o pezzi di ricambio approvati dal produttore.
- Il prodotto può essere aperto solo da un elettricista autorizzato. In caso di riparazioni, rivolgersi sempre al nostro centro assistenza.

**Rischi residui**

Il prodotto è stato costruito secondo lo stato dell'arte e le regole tecniche di sicurezza riconosciute. Tuttavia, durante il suo impiego, si possono presentare rischi residui.

- I rischi residui possono essere ridotti al minimo se si osservano le "Istruzioni di sicurezza" e "Uso previsto", nonché le istruzioni per l'uso nel loro complesso.

- Utilizzare il prodotto come raccomandato nelle presenti istruzioni d'uso. In questo modo è possibile garantire che il prodotto funzioni con prestazioni ottimali.
- Inoltre, nonostante tutte le misure precauzionali adottate, possono comunque venirsì a creare dei rischi residui non evidenti.

**AVVISO**

Questo attrezzo elettrico genera un campo magnetico durante l'esercizio. Tale campo può danneggiare impianti medici attivi o passivi in particolari condizioni. Per ridurre il rischio di lesioni serie o mortali, si raccomanda alle persone con impianti medici di consultare il proprio medico e il fabbricante dell'impianto medico prima di utilizzare l'attrezzo elettrico.

**ATTENZIONE**

Il prodotto fa parte della serie 20V IXES e può essere utilizzato solo con batterie di questa serie. Le batterie possono essere caricate solo con caricatore di questa serie. Osservare le istruzioni del produttore.

**AVVISO**

**Seguire le istruzioni di sicurezza, di carica e di utilizzo corretto riportate nel manuale di istruzioni della batteria e del caricabatterie della Serie 20V IXES. Una descrizione dettagliata del processo di carica e ulteriori informazioni sono reperibili nelle presenti istruzioni separate.**

**6 Dati tecnici**

Tensione nominale	20 V 
Pressione nominale/ Pressione di esercizio (p)	24,5 bar (2,45 Mpa)
Pressione max. ammissibile (p max)	35 bar (3,5 Mpa)
Pressione max. di alimentazione (p max)	12 bar (1,2 Mpa)
Temperatura max. di ingresso (T in max)	50°C
Portata nominale (Q)	2,2 l/min
Portata max. (Q <sub>max</sub> )	3,0 l/min
Altezza di aspirazione massima	0,6 m
Peso	1,5 kg

Con riserva di modifiche tecniche!

**7 Disimballaggio**

**AVVISO**

**Il prodotto e i materiali d'imballaggio non sono giocattoli per bambini!**

**I bambini non devono giocare con i sacchetti di plastica, pellicole e piccole parti! Sussiste il pericolo di ingerimento e soffocamento!**

- Aprite l'imballaggio ed estraete con cautela il prodotto.

- Rimuovere il materiale d'imballaggio nonché le staffe di sicurezza per il trasporto e l'imballaggio (se presenti).
- Controllate se il contenuto della fornitura è completo.
- Controllate il prodotto e gli accessori per rilevare l'eventuale presenza di danni dovuti al trasporto. Segnalare immediatamente eventuali danni al corriere che ha consegnato il prodotto. Non si accettano reclami successivi.
- Ove possibile, conservare l'imballaggio fino alla scadenza della garanzia.
- Prima dell'impiego familiarizzare con il prodotto con l'ausilio delle istruzioni per l'uso.
- Utilizzare solo pezzi originali per quanto riguarda accessori e pezzi di ricambio o soggetti ad usura. È possibile acquistare i pezzi di ricambio presso il proprio rivenditore specializzato.
- In caso di ordinazioni, indicare i nostri codici di articoli, il tipo e l'anno di costruzione del prodotto.

## 8 Prima della messa in funzione

### CAUTELA

#### Pericolo di lesioni!

Inserire la batteria solo dopo che l'attrezzo a batteria è pronto all'uso.

- Utilizzare una sistola da giardino standard da ½" con una lunghezza di almeno 5 m per l'alimentazione dell'acqua.  
Non deve superare una lunghezza pari a 30m.

### 8.1 Collegamento/rimozione del prolungamento della lancia (4) (Fig. 1, 2)

#### Collegamento:

1. Inserire l'estremità del prolungamento della lancia (4) nell'allacciamento previsto per la pistola di spruzzatura (5).
2. Spingere con forza il prolungamento della lancia (4) nel raccordo della pistola di spruzzatura (5) e ruotare il prolungamento della lancia (4) in senso orario, finché non si innesta in modo sicuro con la pistola di spruzzatura (2).

#### Rimozione:

1. Spingere con forza il prolungamento della lancia (4) nel raccordo della pistola di spruzzatura (5) e ruotarla in senso antiorario.
2. Rimuovere il prolungamento della lancia (4) estraendola in avanti.

### 8.2 Collegamento/rimozione della lancia (2) (Fig. 2)

#### Collegamento:

1. Posizionare la lancia (2) sul prolungamento della lancia (4) e spingere la lancia (2) nel prolungamento della lancia (4) fino a quando non si innesta in modo udibile.

#### Rimozione:

1. Premere lo sblocco (3) sull'estremità anteriore del prolungamento della lancia (4) ed estrarre la lancia (2) in avanti.

### 8.3 Collegamento/rimozione del flessibile di aspirazione (12) (Fig. 1, 3)

#### Collegamento:

1. Collegare la spina d'accoppiamento (12a) del tubo flessibile (12) all'attacco dell'acqua (11) della pistola di spruzzatura (5).  
La spina d'accoppiamento (12a) si innesta in modo percettibile.

#### Rimozione:

1. Allentare la spina d'accoppiamento (12a) del tubo di aspirazione (12) dall'attacco dell'acqua (11) ed estrarre la spina d'accoppiamento (12a).

### 8.4 Collegamento/rimozione del prodotto sulla sistola da giardino (Fig. 1, 3)

#### Collegamento:

1. Collegare una sistola da giardino con accoppiamento rapido\* al raccordo sull'allacciamento dell'acqua (11).
2. Aprire completamente il rubinetto dell'acqua.

#### Rimozione:

1. Chiudere il rubinetto dell'acqua.
2. Scollegare il prodotto dall'alimentazione dell'acqua.

## 9 Utilizzo

### ATTENZIONE

Prima della messa in funzione del prodotto, è obbligatorio montarlo completamente!

### 9.1 Inserire/estrarre la batteria (9) nel portabatteria (8) (fig. 4)

#### Inserire la batteria

1. Spingere la batteria (9) nel portabatteria (8). La batteria (9) scatta in posizione in modo percettibile.

#### Rimuovere la batteria

1. Premere il pulsante di sblocco (10) della batteria (9) ed estrarla dal portabatteria (8).

### 9.2 Accensione/Spengimento del prodotto (Fig. 5, 6)

### CAUTELA

Tenere sempre ben stretto il prodotto con entrambe le mani durante il lavoro. Afferrare entrambe le maniglie.

**⚠ AVVISO**

Prestare attenzione alla forze di contraccolpo del getto d'acqua in uscita.  
 Accertarsi di stare stabilmente in piedi e di tenere saldamente la pistola di spruzzatura.  
 In caso contrario si potrebbe subire lesioni personali o ferire altre persone!

**Accensione**

1. Sbloccare l'interruttore ON/OFF (6) ribaltando verso l'alto il blocco di accensione (7).
2. Premere l'interruttore ON/OFF (6) e tenerlo premuto.

**Spegnimento**

1. Rilasciare l'interruttore ON/OFF (6).
2. Premere l'interruttore ON/OFF (6) per scaricare la pressione esistente nel sistema.
3. Bloccare l'interruttore ON/OFF (6) ribaltando verso il basso il blocco di accensione (7).

**9.3 Funzione di aspirazione automatica (Fig. 1)**

**⚠ PERICOLO**

**Il prodotto stesso non deve essere immerso nella fonte d'acqua aperta. Sussiste il pericolo di lesioni.**

**Nota:**

- Un funzionamento a secco danneggia il prodotto.
  - Il prodotto non deve essere più alto del punto di prelievo dell'acqua.
  - Utilizzare la funzione di aspirazione automatica solo con un flessibile di aspirazione dotato di un filtro.
1. Inserire il filtro (12b) in un punto di prelievo dell'acqua (ad es. un secchio dell'acqua).  
 Il filtro (12b) deve essere completamente coperto di acqua.  
 Assicurarsi che la riserva d'acqua sia sufficiente e che l'alimentazione dell'acqua sia sicura.

**9.4 Regolazione dell'ugello (Fig. 7)**

**Nota:**

- L'ugello variabile dispone di 5 diversi modelli di spruzzatura/angoli.
  - La freccia bianca sul lato superiore dell'ugello variabile indica quale modello di spruzzatura è selezionato.
1. Ruotare l'ugello variabile (1) per selezionare un modello di spruzzatura.

**9.5 Fine esercizio**

1. Spegnere il prodotto come descritto in 9.2.
2. Rimuovere il flessibile di aspirazione (12) come descritto in 8.3.
3. Rimuovere la sistora da giardino come descritto in 8.4.

**10 Pulizia e manutenzione**

**⚠ AVVISO**

**Lasciare che sia un'officina specializzata ad eseguire operazioni di riparazione e manutenzione non riportati nelle presenti istruzioni per l'uso. Utilizzare solo pezzi di ricambio originali.**

**Sussiste il pericolo di incidenti! Eseguire le operazioni di manutenzione e pulizia fundamentalmente con motore spento e con la spina elettrica staccata. Sussiste il pericolo di lesioni! Lasciar raffreddare il prodotto prima di tutti i lavori di manutenzione e pulizia. Gli elementi del motore sono caldi. Sussiste il pericolo di lesioni e di ustioni!**

Il prodotto può avviarsi in modo inaspettato e dunque portare a lesioni.

- Spegnere il prodotto prima di effettuare qualsiasi operazione di manutenzione e pulizia.
- Lasciare raffreddare il prodotto.
- Scollegare la spina elettrica!

**10.1 Pulizia**

**⚠ AVVISO**

Non spruzzare il prodotto con acqua e non pulirlo sotto l'acqua corrente. Sussiste il pericolo di scosse elettriche e il prodotto potrebbe danneggiarsi.

- Mantenere i dispositivi di protezione, le feritoie di ventilazione e l'alloggiamento del motore il più possibile privi di polvere e di sporcizia. Pulire il prodotto strofinando con un panno\* pulito o soffiando con aria compressa\* a bassa pressione. Si raccomanda di pulire il prodotto subito dopo ogni utilizzo.
- Non immergere il prodotto mai in acqua o altri liquidi per la pulizia.
- Pulire regolarmente il prodotto con un panno\* umido e un po' di sapone lubrificante. Non impiegare detersivi o solventi; questi potrebbero corrodere i componenti in plastica del prodotto. Assicurarsi che non possa penetrare acqua all'interno del prodotto.
- Tenere sempre il prodotto pulito, asciutto e privo di oli o grassi. Dopo ogni uso e prima dello stoccaggio rimuovere la polvere.

**10.1.1 Pulizia dell'ugello variabile (1) (Fig. 7)**

1. È possibile rimuovere i corpi estranei nell'ugello variabile (1) usando un ago di pulizia dell'ugello\*.
2. Sciacciare l'ugello variabile (1) con acqua per rimuovere eventuali corpi estranei.

\* non necessariamente compreso nel contenuto della fornitura!

**10.1.2 Pulizia del filtro (12b) (Fig. 1, 8)**

1. Pulire il filtro (12b) a intervalli regolari.
2. Per fare ciò svitare il filtro (12b) dal flessibile di aspirazione (12).
3. Pulire il filtro (12b) con acqua.

## 10.2 Manutenzione

Il prodotto non necessita di manutenzione.

All'interno di questo prodotto non sono presenti parti riparabili dall'operatore. Rivolgersi a persona specializzata e qualificato per controllare il prodotto e farlo riparare.

- Prima di ogni utilizzo, controllare se sono presenti anomalie evidenti sul prodotto, come ad es. parti allentate, usurate o danneggiate.

## 11 Trasporto

1. Proteggere il prodotto da urti, colpi o forti vibrazioni, ad es. durante il trasporto in veicoli.
2. Fissare il prodotto per evitare che scivoli.

## 12 Stoccaggio

1. Rimuovere la batteria.
2. Pulire il prodotto e controllare che non sia danneggiato.

Conservare il prodotto e i suoi accessori in un luogo buio, asciutto e al riparo dal gelo, inaccessibile ai bambini.

La temperatura di stoccaggio ottimale è compresa tra 5 e 30 °C.

Conservare il prodotto nella sua confezione originale.

Coprire il prodotto per proteggerlo da polvere o umidità. Conservare le istruzioni per l'uso nei pressi del prodotto.

## 13 Riparazione e ordinazione dei ricambi

Occorre notare che in questo prodotto i seguenti componenti sono soggetti a naturale usura o usura legata all'uso e sono richiesti i seguenti pezzi come materiali di consumo.

### ATTENZIONE

Come da legge di responsabilità sui prodotti, non si è responsabili di danni dovuti a riparazioni improprie o non utilizzo di pezzi di ricambio originali.

Incaricare un servizio clienti o un tecnico specializzato e autorizzato. Lo stesso vale anche per gli accessori.

I pezzi di ricambio e gli accessori sono reperibili presso il nostro Service Center. Scansionare a tal fine il codice QR che si trova in prima pagina.

### 13.1 Ordine di pezzi di ricambio

In caso di ordinazione di pezzi di ricambio è necessario indicare quanto segue:

- Denominazione del modello
- Numero di articolo
- Dati della targhetta identificativa

#### Ricambi / Accessori

Batteria SBP2.0 - N. articolo:	7909201708
Batteria SBP4.0 - N. articolo:	7909201709
Caricatore SBC2.4A - N. articolo:	7909201710
Caricatore SBC4.5A - N. articolo:	7909201711
Caricatore SDBC2.4A - N. articolo:	7909201712
Caricatore SDBC4.5A - N. articolo:	7909201713

Kit iniziale SBSK2.0 - N. articolo:	7909201720
Kit iniziale SBSK4.0 - N. articolo:	7909201721

## 14 Smaltimento e riciclaggio

### Avvertenze per l'imballaggio



Il materiale d'imballaggio è riciclabile. Si prega di smaltire gli imballaggi nel rispetto dell'ambiente.

### Avvertenze relative alla legge sui dispositivi elettrici ed elettronici (ElektroG)



**I dispositivi elettrici ed elettronici usati non entrano nei rifiuti domestici, ma devono essere trattati e smaltiti in modo separato!**

- Le batterie o gli accumulatori utilizzati non integrati nel dispositivo usato devono essere rimossi prima della consegna, senza distruggerli! Il loro smaltimento è regolato dalla legge sulle batterie.
- I proprietari o gli utilizzatori di dispositivi elettrici ed elettronici sono tenuti per legge a restituirli al termine della loro durata utile.
- L'utente finale è responsabile in prima persona per la cancellazione dei suoi dati personali in relazione al dispositivo usato da smaltire!
- Il simbolo del bidone della spazzatura barrato indica che i dispositivi elettrici ed elettronici non possono essere smaltiti insieme ai normali rifiuti domestici.
- I dispositivi elettrici ed elettronici possono essere restituiti gratuitamente presso i seguenti centri:
  - Centri di raccolta e smaltimento di diritto pubblico (ad es. depositi comunali)
  - Punti vendita di dispositivi elettronici (fisici e online), nella misura in cui il distributore sia tenuto al ritiro o lo offra in modo volontario.
  - È possibile consegnare gratuitamente al produttore, senza dovere acquistare prima un nuovo dispositivo da questi, fino a tre dispositivi elettronici usati per ogni tipo di dispositivo con una lunghezza del bordo di massimo 25 centimetri, oppure portare il dispositivo presso un altro centro di raccolta autorizzato nelle proprie vicinanze.
  - Altre condizioni di ritiro complementari del produttore e del distributore sono reperibile presso il rispettivo servizio clienti.
- In caso di consegna da parte del produttore di un nuovo dispositivo elettronico presso un privato, quest'ultimo può richiedere il ritiro gratuito del dispositivo elettronico usato, su richiesta dell'utente finale stesso. Contattare a tale proposito il servizio clienti del produttore.
- Quanto esposto si applica solo ad apparecchi installati e distribuiti in un paese dell'Unione Europea e soggetti alla Direttiva europea 2012/19/UE. Nei paesi al di fuori dell'Unione Europea possono applicarsi norme diverse per lo smaltimento di dispositivi elettrici ed elettronici usati.

## Avvertenze sulle batterie agli ioni di litio



### Prima di smaltire il dispositivo, smontare la batteria!

- Non gettare la batteria nei rifiuti domestici, nel fuoco (pericolo di esplosione) o nell'acqua. Le batterie danneggiate possono danneggiare l'ambiente e la salute se fuoriescono vapori o liquidi tossici.
- Batterie difettose o esaurite devono essere riciclate in base alla direttiva 2023/1542/CE.

- Consegnare l'apparecchio e il caricatore presso un centro di raccolta. I componenti in plastica e in metallo utilizzati possono essere smaltiti in modo differenziato e dunque riciclati in modo opportuno.
- Smaltire le batterie quando scariche. Consigliamo di coprire i poli con un nastro adesivo per la protezione da cortocircuito. Non aprire la batteria.
- Smaltire le batterie come da disposizioni locali. Consegnare le batterie a un centro di raccolta delle batterie usate, dove possono essere riciclate in modo ecologico. Chiedere a tale proposito alla società locale di raccolta dei rifiuti.

## 15 Risoluzione dei guasti

Guasto	Possibile causa	Azione correttiva
Il prodotto non si avvia.	La carica della batteria è troppo debole.	Caricare la batteria.
	La batteria non è inserita correttamente.	Spingere la batteria nel portabatteria. La batteria scatta in posizione in modo percettibile.
	Interruttore ON/OFF difettoso.	Rivolgersi al nostro servizio di assistenza clienti.
	Motore difettoso.	
Il prodotto funziona in modo discontinuo.	Contatto interno difettoso.	Rivolgersi al nostro servizio di assistenza clienti.
	Interruttore ON/OFF difettoso.	
Il prodotto non ha pressione.	Caduta di pressione nella condotta.	Controllare l'alimentazione dell'acqua.
Forti oscillazioni di pressione.	Ugello sporco o intasato.	Sciacquare l'ugello con acqua. Se necessario, pulire il foro dell'ugello con l'ago di pulizia dell'ugello.
Perdite nel sistema idrico.	Attacchi non montati correttamente.	Spegnere il prodotto e scollegarlo dalla rete elettrica. Collegare nuovamente il prodotto alla tubazione dell'acqua.

## 16 Condizioni di garanzia - Scheppach Serie 20V IXES

Data di revisione 25/04/2024

### Gentile cliente,

i nostri prodotti vengono sottoposti a un rigoroso controllo di qualità. Se nonostante ciò un prodotto non dovesse funzionare correttamente, ci dispiace molto e vi chiediamo di contattare il nostro servizio di assistenza all'indirizzo indicato di seguito. Saremo lieti di assistervi anche telefonicamente tramite il numero di assistenza. Le seguenti istruzioni hanno lo scopo di aiutarvi a garantire un'elaborazione e una liquidazione senza problemi in caso di reclamo.

### Per la rivendicazione dei diritti di garanzia vale quanto segue:

1. **Le presenti condizioni di garanzia** regolano i nostri servizi di garanzia supplementare del produttore per gli acquirenti (consumatori finali privati) di nuovi prodotti. I diritti di garanzia previsti dalla legge non sono interessati dalla presente garanzia. Per questi ultimi è responsabile il rivenditore presso il quale è stato acquistato il prodotto.
2. **La garanzia** del produttore si estende esclusivamente ai vizi di un prodotto nuovo da Voi acquistato, dovuti a un difetto di materiale o di fabbricazione. Se i difetti di materiale o di fabbricazione si verificano durante il pe-

riodo di garanzia, il produttore in qualità di garante, provvederà ad assicurare uno dei seguenti servizi a sua scelta nell'ambito della presente garanzia:

- Riparazione gratuita della merce
- Sostituzione gratuita della merce con un articolo di pari valore (se necessario anche con un modello successivo se la merce originale non dovesse più essere disponibile).

I prodotti o le parti sostituite diventano di nostra proprietà. Si prega di notare che i nostri prodotti non sono progettati per uso commerciale, artigianale o professionale. Una richiesta di garanzia non è pertanto valida se il prodotto è stato utilizzato in operazioni commerciali, artigianali o industriali entro il periodo di garanzia o è stato sottoposto a sollecitazioni equivalenti.

### 3. Sono esclusi dalla nostra garanzia:

- Danni al prodotto causati dall'inosservanza delle istruzioni di montaggio, da un'installazione non corretta, dall'inosservanza delle istruzioni per l'uso (ad esempio, collegamento a una tensione di rete o a un tipo di corrente non corretti) o delle norme di manutenzione e sicurezza o dall'uso del prodotto in condizioni ambientali non idonee, nonché dalla mancanza di cura e manutenzione.
- Danni al prodotto causati da un uso improprio o non corretto (come il sovraccarico del prodotto o l'utilizzo di strumenti o accessori non approvati), dalla penetrazione di corpi estranei nel prodotto

(come sabbia, pietre o polvere), da danni dovuti al trasporto, dall'uso della forza o da influenze esterne (come i danni causati dalla caduta).

- Danni al prodotto o a parti del prodotto dovuti a normale usura (dovuta al funzionamento) o altra usura naturale, nonché danni e/o usura di parti soggette a usura.
- Difetti del prodotto causati dall'uso di accessori, supplementi o parti di ricambio che non sono parti originali o che non vengono utilizzati come previsto.
- Prodotti sui quali sono state apportate modifiche o cambiamenti.
- Scostamenti di lieve entità dalle condizioni nominali, che sono insignificanti per il valore e l'utilizzabilità del prodotto.
- Prodotti su cui sono state effettuate riparazioni o interventi non autorizzati, in particolare da parte di terzi non autorizzati.
- Se la marcatura sul prodotto o le informazioni di identificazione del prodotto (adesivo della macchina) sono mancanti o illeggibili.
- Prodotti che presentano un forte imbrattamento e che quindi vengono rifiutati dal personale di assistenza.
- Le richieste di risarcimento danni e i danni conseguenti sono generalmente esclusi dalla presente garanzia.

4. **Il periodo di garanzia** normalmente è di **5 anni** (12 mesi per le batterie / batterie ricaricabili) e inizia a decorrere con la data di acquisto del prodotto. È determinante la data riportata sulla ricevuta d'acquisto originale. I reclami in garanzia devono essere presentati immediatamente dopo l'accertamento delle condizioni dell'apparecchio. È esclusa la rivendicazione di diritti di garanzia dopo la scadenza del periodo di garanzia. La riparazione o la sostituzione del prodotto non comporta un'estensione del periodo di garanzia, né l'avvio di un nuovo periodo di garanzia per il prodotto o per i pezzi di ricambio installati. Questo si applica anche all'uso di un servizio in loco. Un prerequisito per poter far valere la richiesta di garanzia è che il produttore, in qualità di garante, venga messo in condizioni di poter esaminare l'oggetto coperto da garanzia, inviando la merce su richiesta del produttore. Per evitare danni durante il trasporto, è necessario prestare attenzione ad utilizzare un imballaggio adeguato. Il prodotto interessato deve essere presentato o inviato al centro di assistenza clienti in condizioni di buona pulizia generale, insieme a una copia della ricevuta d'acquisto, contenente i dati relativi alla data di acquisto e alla denominazione del prodotto. Se un prodotto viene restituito incompleto, senza il contenuto della fornitura completo, il valore degli accessori mancanti verrà detratto in caso di sostituzione del prodotto o di rimborso. I prodotti parzialmente o completamente smontati non possono essere accettati come richiesta di garanzia. In caso di reclamo ingiustificato o al di fuori del periodo di garanzia, l'acquirente dovrà generalmente sostenere le spese di trasporto e il rischio di trasporto. **Si prega di segnalare preventivamente un reclamo in garanzia al centro di assistenza (vedi sotto).** Di norma, si concorda che il prodotto difettoso con una breve descrizione del guasto venga inviato tramite

spedizione di ritorno organizzata o - in caso di riparazione al di fuori del periodo di garanzia - sufficientemente affrancata, rispettando le linee guida per l'imballaggio e la spedizione appropriati, all'indirizzo di assistenza indicato di seguito. **Per motivi di sicurezza, al momento della restituzione il prodotto (a seconda del modello) deve essere privo di qualsiasi materiale operativo.** Il prodotto inviato al nostro Centro di assistenza deve essere imballato in modo da evitare danni al prodotto oggetto del reclamo durante il trasporto. Dopo la riparazione/sostituzione, vi restituiremo il prodotto gratuitamente. Se i prodotti non possono essere riparati o sostituiti, a nostra esclusiva discrezione potrà essere rimborsato un importo pari al prezzo di acquisto del prodotto difettoso, tenendo conto di eventuali detrazioni per usura. Queste prestazioni di garanzia sono a beneficio del solo acquirente privato originale e non sono cedibili o trasferibili.

5. **Estensione del periodo di garanzia a 10 anni:** Scheppach offre un'ulteriore estensione della garanzia di 5 anni sui prodotti della serie Scheppach 20V. In questo modo il periodo di garanzia totale per questi prodotti sale a 10 anni. Sono escluse le batterie / batterie ricaricabili, i caricabatterie e gli accessori. È possibile usufruire di questa estensione della garanzia registrando online il prodotto Scheppach di questa gamma sul sito <https://garantie.scheppach.com> entro 30 giorni dalla data di acquisto. Dopo la registrazione online, riceverete la conferma dell'estensione della garanzia relativa all'articolo.
6. **Per presentare una richiesta di garanzia**, si prega di contattare il **nostro Centro di assistenza**.

**Utilizzare preferibilmente il modulo presente sulla nostra homepage:**

<https://shop.scheppach.com/contact>

**Non inviateci alcun prodotto senza aver prima contattato e registrato il nostro Centro Assistenza.**

**Il contatto iniziale con il nostro Centro di assistenza è un prerequisito obbligatorio per presentare una richiesta di garanzia.** Le richieste di garanzia devono essere presentate entro 14 giorni dalla scoperta del difetto prima della scadenza del periodo di garanzia. A tal fine, sono necessari lo scontrino d'acquisto originale e, se del caso, la conferma dell'estensione della garanzia relativa all'articolo.

7. **Tempo di elaborazione** - Di norma, elaboriamo i reclami entro 14 giorni dal ricevimento nel nostro Centro di assistenza. Se, in casi eccezionali, il tempo di elaborazione indicato viene superato, vi informeremo tempestivamente.
8. **Le parti soggette a usura sono generalmente escluse dalla garanzia!** - Per parti soggette a usura si intendono: a) le batterie/accumulatori forniti, collegati e/o installati, nonché b) tutte le parti soggette a usura dipendenti dal modello (tra cui cinghie, lame per sega, inserti, mole, filtri, spazzole di carbone ecc.). La garanzia non copre le batterie o gli accumulatori scarichi o danneggiati nell'alloggiamento e/o nei terminali della batteria.
9. **Preventivo di spesa** - I prodotti non coperti o non più coperti dalla garanzia saranno riparati a pagamento. Su richiesta al nostro Centro di assistenza, è possibile

inviare i prodotti difettosi per una stima dei costi e, se necessario, dare al Centro di assistenza l'approvazione scritta (per posta, via e-mail) per la riparazione. Senza l'approvazione della riparazione non si procederà ad alcuna ulteriore elaborazione.

**Le condizioni di garanzia** sono valide solo nella versione in vigore al momento del reclamo e, se necessario, possono essere prelevate dalla nostra homepage ([www.scheppach.com](http://www.scheppach.com)).

In caso di traduzioni, fa sempre fede la versione tedesca.

**Scheppach GmbH - Günzburger Str. 69 –**

**89335 Ichenhausen (Germania)**

**Telefono: +800 4002 4002 –**

**E-mail: [customerservice.IT@scheppach.com](mailto:customerservice.IT@scheppach.com) –**

**Internet: <https://www.scheppach.com>**

Ci riserviamo il diritto di apportare modifiche alle presenti condizioni di garanzia in qualsiasi momento e senza preavviso.

## 17 Dichiarazione di conformità UE

**Traduzione della dichiarazione di conformità originale**

### Produttore:

Scheppach GmbH  
Günzburger Straße 69  
D-89335 Ichenhausen

Dichiariamo sotto la nostra esclusiva responsabilità che il prodotto qui descritto è conforme alle direttive e alle norme vigenti.

Marchio: **SHEPPACH**  
Denominazione art.: **Pulitore a pressione a batteria - C-HPG35-X**  
N. art. **5907740900**

### Direttive UE:

2014/30/UE, 2011/65/EU\*, 2014/35/UE,

\* L'oggetto della dichiarazione, sopra descritto, soddisfa le disposizioni della Direttiva 2011/65/UE del Parlamento Europeo e del Consiglio dell'8 giugno 2011, sulla restrizione nell'utilizzo di determinate sostanze pericolose negli apparecchi elettrici ed elettronici.

### Norme applicate:

EN 60335-1:2012/A16:2023;  
EN 60335-2-54:2008/A2:2021;  
EN 6233:2008; EN IEC 55014-1:2021;  
EN IEC 55014-2:2021

### Responsabile per la documentazione:

Georg Kohler  
Günzburger Str. 69  
D-89335 Ichenhausen  
Ichenhausen, 16.08.2024

  
Simon Schünk  
Division Manager Product Center

  
Andreas Pecher  
Head of Project Management

## Inhoudsopgave

1	Inleiding .....	40
2	Productbeschrijving (afb. 1-5) .....	40
3	Inhoud van de levering (afb. 2) .....	41
4	Beoogd gebruik .....	41
5	Veiligheidsvoorschriften .....	41
6	Technische gegevens .....	42
7	Uitpakken .....	43
8	Voor de ingebruikname .....	43
9	Bediening .....	43
10	Reiniging en onderhoud .....	44
11	Transport .....	45
12	Opslag .....	45
13	Reparatie en reserveonderdelen bestellen .....	45
14	Afvalverwerking en hergebruik .....	45
15	Verhelpen van storingen .....	46
16	Garantievoorwaarden - Scheppach 20V IXES-serie .....	46
17	EU-conformiteitsverklaring .....	48
18	Explosietekening .....	219

## Verklaring van de symbolen op het product

Het gebruik van symbolen in deze handleiding is bedoeld om uw aandacht te vestigen op eventuele risico's. De veiligheidssymbolen en de bijbehorende uitleg moeten goed worden begrepen. De waarschuwingen zelf voorkomen geen risico's en kunnen de juiste maatregelen betreffende ongevallenpreventie niet vervangen.

	Lees voorafgaand aan de ingebruikname de gebruikshandleiding en de veiligheidsvoorschriften!
	Draag een veiligheidsbril.
	Bescherm de luchtwegen bij stofontwikkeling!
	Het product mag niet direct op het openbare drinkwaternet worden aangesloten.
	Lithium-ionen-accu
	Het product voldoet aan de geldende EU-bepalingen.
	Het product voldoet aan de geldende Servische richtlijnen.

## 1 Inleiding

### Fabrikant:

Scheppach GmbH  
Günzburger Straße 69  
D-89335 Ichenhausen

### Geachte klant,

Wij wensen u veel plezier en succes bij het werken met uw nieuwe product.

### Aanwijzing:

De fabrikant van dit product is volgens de van kracht zijnde wet inzake productaansprakelijkheid niet aansprakelijk voor schade die aan dit product of door dit product ontstaan zijn:

- Ondeskundige behandeling
- Het niet in acht nemen van de gebruikshandleiding
- Reparaties door derden, niet geautoriseerde vakmensen
- Inbouw en vervanging van niet-originele reserveonderdelen
- Gebruik dat niet conform de voorschriften is
- Uitvallen van de elektrische installatie bij het niet in acht nemen van de elektrische voorschriften en VDE-voorschriften 0100, DIN 57113 / VDE0113.

### Let op:

De gebruikshandleiding maakt deel uit van dit product.

Deze bevat belangrijke aanwijzingen, hoe u met het product veilig, vakkundig en economisch werkt, hoe u gevaren vermindert, reparatiekosten uitspaart, uitvaltijden vermindert en de betrouwbaarheid en levensduur van het product verhoogt. Aanvullend op de veiligheidsbepalingen van deze gebruikshandleiding moet u absoluut de voor de werking van het product geldende voorschriften van uw land in acht nemen.

Maak u voor aanvang van de werkzaamheden bekend met alle bedienings- en veiligheidsinstructies. Gebruik het product uitsluitend als beschreven en voor de aangegeven toepassingen. Bewaar de gebruikshandleiding daarom goed, en verstrek alle documentatie als het product wordt doorgegeven aan derden.

## 2 Productbeschrijving (afb. 1-5)

1. Variabel mondstuk
2. Lans
3. Ontgrendeling
4. Lansverlengstuk
5. Spuitpistool
6. Aan/uit-schakelaar
7. Inschakelblokkering
8. Accu-houder
9. Accu\*
10. Ontgrendelingsknop (accu)
11. Wateraansluiting
12. Aanzuigslang
- 12a. Koppelingsplug
- 12b. Filter

### 3 Inhoud van de levering (afb. 2)

Pos.	Aantal	Aanduiding
1.	1 x	Variabel mondstuk
2.	1 x	Lans
4.	1 x	Lansverlengstuk
12.	1 x	Aanzuigslang
	1 x	Accu drukreiniger
	1 x	Gebruikshandleiding

### 4 Beoogd gebruik

De drukreiniger is geschikt voor huishoudelijke reiniging, autoreiniging en tuinbesproeiing.

Het product mag uitsluitend worden gebruikt waarvoor het bedoeld is. Elk ander of verdergaand- is niet volgens de voorschriften. Voor hieruit ontstane schade of verwondingen, van welke soort dan ook, is de gebruiker en niet de fabrikant aansprakelijk.

Ook de naleving van de veiligheidsvoorschriften, de montagehandleiding en de aanwijzingen in de gebruikshandleiding maken deel uit van het beoogd gebruik.

Personen, die het product bedienen of onderhouden aan het product verrichten, moeten hiermee bekend zijn en op de hoogte zijn van de mogelijke gevaren.

De fabrikant is niet aansprakelijk voor wijzigingen die aan het product worden aangebracht en de hieruit voortvloeiende schade.

Het product mag uitsluitend met de originele onderdelen en originele accessoires van de fabrikant worden gebruikt.

De veiligheids-, werk- en onderhoudsvoorschriften van de fabrikant alsook de in de technische gegevens aangegeven afmetingen moeten in acht worden genomen.

Let erop dat onze producten volgens het beoogd gebruik niet voor bedrijfsmatige, ambachtelijke of industriële toepassingen zijn ontworpen. Wij aanvaarden geen aansprakelijkheid wanneer het product in bedrijfsmatige, ambachtelijke of industriële ondernemingen of bij soortgelijke werkzaamheden worden ingezet.

### Verklaring van de signaalwoorden in de gebruikershandleiding

**⚠ GEVAAR**

**Signaalwoord voor aanduiding van een direct aanwezige, gevaarlijke situatie die, indien deze niet wordt vermeden, de dood of ernstige verwondingen tot gevolg heeft.**

**⚠ WAARSCHUWING**

**Signaalwoord voor aanduiding van een mogelijke gevaarlijke situatie die, indien deze niet wordt vermeden, tot de dood of ernstige verwondingen kan leiden.**

**⚠ VOORZICHTIG**

**Signaalwoord voor aanduiding van een mogelijke gevaarlijke situatie die, indien deze niet wordt vermeden, tot geringe of matige verwondingen kan leiden.**

**LET OP**

**Signaalwoord voor aanduiding van een mogelijke gevaarlijke situatie die, indien deze niet wordt vermeden, materiële schade aan producten of eigendommen tot gevolg kan hebben.**

### 5 Veiligheidsvoorschriften

**Algemene veiligheidsvoorschriften voor elektrische apparaten**

**⚠ WAARSCHUWING**

**Lees alle veiligheidsvoorschriften, aanwijzingen, afbeeldingen en technische gegevens die bij dit elektrische gereedschap zijn meegeleverd.**

Nalatigheden bij het niet naleven van de onderstaande aanwijzingen kunnen elektrische schok, brand en/of ernstige verwondingen veroorzaken.

**Bewaar alle veiligheidsvoorschriften en -aanwijzingen voor toekomstig gebruik.**

Het in de veiligheidsvoorschriften gebruikte begrip "Elektrisch gereedschap" is van toepassing op netgevoed elektrisch gereedschap (met netsnoer) of op accugevoed elektrisch gereedschap (zonder netsnoer).

#### 5.1 Algemene veiligheidsvoorschriften

- Dit product kan door kinderen vanaf 8 jaar en ouder, evenals door personen met beperkte fysieke, sensorische of mentale vaardigheden of personen met onvoldoende ervaring en/of onvoldoende kennis worden gebruikt, als er toezicht wordt gehouden of als er aanwijzingen zijn gegeven betreffende het veilig gebruik van het apparaat en zij de hiermee verbonden gevaren begrijpen. Kinderen mogen niet met het product spelen. Reinigingswerkzaamheden en gebruiksonderhoud mogen niet door kinderen zonder toezicht worden uitgevoerd.
- Personen, die niet vertrouwd zijn met de gebruikshandleiding, mogen het product niet gebruiken.
- Drukreinigers mogen niet door niet-geïnstreerde personen worden gebruikt.
- Bij het optreden van een storing of een defect tijdens het gebruik moet het product direct worden uitgeschakeld en moet de accu worden verwijderd. Aansluitend raadpleegt u het hoofdstuk Probleemoplossing.

#### 5.2 Werken met het product

**⚠ VOORZICHTIG**

**Zo voorkomt u ongevallen en letsel:**

Drukreinigers kunnen gevaarlijk zijn bij onachtzaam gebruik. De straal mag niet op personen, dieren, actieve elektrische uitrusting of het product zelf worden gericht.

- Het product mag niet worden gebruikt, als deze is gevallen. Controleer het product op zichtbare beschadigingen en lekkages.
- Als het product is ingeschakeld of is afgekoeld, moet deze uit de buurt van kinderen worden gehouden.
- De waterstraal mag nooit op mensen of dieren worden gericht.
- Richt de straal niet op uzelf of anderen om kleding of schoenen te reinigen.
- Draag ter bescherming tegen terugspuitend water of vuil geschikte veiligheidskleding en een veiligheidsbril.
- Bedien het product nooit als er mensen, vooral kinderen, of dieren in de buurt zijn.
- Gebruik het product niet in de buurt van ontvlambare vloeistoffen of gassen. Als dit niet in acht wordt genomen, bestaat er brand- of explosiegevaar.
- Sproei geen brandbare vloeistoffen. Er bestaat explosiegevaar.
- Bewaar het product op een droge plek, buiten het bereik van kinderen.
- Het gebruik van het product bij onweer is verboden - **Bliksemgevaar!**

**⚠ VOORZICHTIG**

**Zo voorkomt u schade aan het product en eventueel daaruit resulterend lichamelijk letsel:**

- Wees bewust van een verhoogd risico op struikelen door de waterslang, als u het product gebruikt.
- De waterslang mag niet worden overreden, geplet of geknikt. Er bestaat gevaar op beschadiging en daardoor kans op persoonlijk letsel.
- Gebruik het product niet om ramen te reinigen.
- Niet gebruiken in zwembaden met water.
- Werk niet met een beschadigd, incompleet of gerevisiseerd product zonder toestemming van de fabrikant. Laat voor ingebruikname door een vakman controleren of alle noodzakelijke elektrische veiligheidsmaatregelen aanwezig zijn.
- Gebruik het apparaat niet als belangrijke onderdelen zoals de waterslang of de spuitlans beschadigd zijn. Dit kan tot verwondingen leiden.
- Bescherm het product tegen vorst en drooglopen.
- Gebruik ter garantie van de veiligheid van het product uitsluitend originele reserveonderdelen van de fabrikant of de door de fabrikant vrijgegeven reserveonderdelen.
- Het openen van het product moet door een erkende elektricien worden uitgevoerd. Neem in het geval van reparaties altijd contact op met ons servicecentrum.

**Restrisico's**

**Het product is vervaardigd volgens de stand van de techniek en de erkende veiligheidstechnische regels. Toch kan tijdens de werkzaamheden sprake zijn van enkele restrisico's.**

- Restrisico's kunnen worden geminimaliseerd als de "veiligheidsvoorschriften" en het "gebruik conform de voorschriften" alsook de bedieningshandleiding worden opgevolgd.
- Gebruik het product zoals in deze gebruikshandleiding wordt aanbevolen. U verkrijgt dan optimale prestaties met uw product.
- Bovendien kunnen er ondanks alle getroffen voorzieningen verborgen restrisico's bestaan.

**⚠ WAARSCHUWING**

Dit elektrisch apparaat genereert een elektromagnetisch veld als het is ingeschakeld. Dit veld kan onder bepaalde omstandigheden interfereren met actieve of passieve medische implantaten. Om het risico op ernstig of dodelijk letsel te beperken, raden we personen met medische implantaten aan om hun arts en de fabrikant van het medische implantaat te raadplegen voordat het elektrische apparaat wordt gebruikt.

**LET OP**

Het product maakt deel uit van de 20V IXES serie en mag alleen met accu's uit deze serie worden gebruikt. Accu's mogen alleen met opladers uit deze serie worden opgeladen. Let hierbij op de specificaties van de fabrikant.

**⚠ WAARSCHUWING**

**Neem de veiligheidsvoorschriften en aanwijzingen voor het opladen en het juiste gebruik in acht zoals in de gebruikshandleiding van uw accu en oplader van de 20V IXES serie aangegeven. Een gedetailleerde beschrijving voor het laadproces en overige informatie vindt u in deze afzonderlijke bediening.**

**6 Technische gegevens**

Nominale spanning	20 V 
Meetdruk/werkdruk (p)	24,5 bar (2,45 Mpa)
Max. toegestane druk (p max)	35 bar (3,5 Mpa)
Max. toevoerdruk (p max)	12 bar (1,2 Mpa)
Max. toevoertemperatuur (T in max)	50 °C
Nominaal debiet (Q)	2,2 l/min
Max. debiet (Q <sub>max</sub> )	3,0 l/min
Max. aanzuighoogte	0,6 m
Gewicht	1,5 kg

Technische wijzigingen voorbehouden!

## 7 Uitpakken

### WAARSCHUWING

Het product en de verpakkingsmaterialen zijn geen kinderspeelgoed!

Kinderen mogen niet met plastic zakken, folies en kleine onderdelen spelen! Er bestaat gevaar voor inslikken en verstikkingsgevaar!

- Open de verpakking en haal het product er voorzichtig uit.
- Verwijder het verpakkingsmateriaal evenals de verpakkings- en transportbeveiligingen (indien voorhanden).
- Controleer of de inhoud van de levering volledig is.
- Controleer het product en de hulpstukken op transportschade. Meld eventuele schade direct bij het transportbedrijf dat het product heeft bezorgd. Reclamaties op een later tijdstip worden niet erkend.
- Bewaar de verpakking indien mogelijk tot na het verstrijken van de garantietijd.
- Maak u voor aanvang van de werkzaamheden bekend met het product aan de hand van de gebruikshandleiding.
- Gebruik bij accessoires alsook slijtage- en reserveonderdelen uitsluitend originele onderdelen. Reserveonderdelen zijn verkrijgbaar bij de leverancier.
- Geef bij bestellingen onze artikelnummers alsook type en bouwjaar van het product aan.

## 8 Voor de ingebruikname

### VOORZICHTIG

**Gevaar voor letsel!**

Plaats de accu pas, als het accu-gereedschap klaar is voor gebruik.

- Gebruik een in de handel verkrijgbare 1/2" tuinslang met een lengte van minstens 5 m voor de watertoevoer.
- Overschrijd de lengte van 30 m niet.

### 8.1 Het lansverlengstuk (4) aansluiten/verwijderen (afb. 1, 2)

#### Aansluiten:

1. Steek het uiteinde van het lansverlengstuk (4) in de daarvoor bestemde aansluiting op het spuitpistool (5).
2. Druk het lansverlengstuk (4) stevig in de aansluiting van het spuitpistool (5) en draai het lansverlengstuk (4) met de wijzers van de klok mee totdat deze goed is aangesloten op het spuitpistool (2).

#### Verwijderen:

1. Druk het lansverlengstuk (4) stevig in de aansluiting van het spuitpistool (5) en draai deze tegen de klok in.
2. Trek het lansverlengstuk (4) naar voren en eraf.

### 8.2 De lans (2) aansluiten/verwijderen (afb. 2)

#### Aansluiten:

1. Plaats de lans (2) op het lansverlengstuk (4) en druk de lans (2) in het lansverlengstuk (4) tot deze hoorbaar vastklikt.

#### Verwijderen:

1. Druk op de ontgrendeling (3) aan de voorkant van het lansverlengstuk (4) en trek de lans (2) naar voren weg.

### 8.3 Aanzuigslang (12) aansluiten/verwijderen (afb. 1, 3)

#### Aansluiten:

1. Sluit de koppelingsplug (12a) van de aanzuigslang (12) aan op de wateraansluiting (11) van het spuitpistool (5).  
De koppelingsplug (12a) klikt hoorbaar vast.

#### Verwijderen:

1. Maak de ontgrendeling (12a) van de aanzuigslang (12) los van de wateraansluiting (11) en trek de koppelingsplug (12a) naar onderen toe weg.

### 8.4 Product op een tuinslang aansluiten/verwijderen (afb. 1, 3)

#### Aansluiten:

1. Sluit een tuinslang met snelkoppeling\* aan op de koppeling op de wateraansluiting (11).
2. Open de waterkraan volledig.

#### Verwijderen:

1. Sluit de waterkraan.
2. Koppel het product los van de watertoevoer.

## 9 Bediening

### LET OP

Het product voor de ingebruikstelling in ieder geval volledig monteren!

### 9.1 Accu (9) in de accu-houder (8) plaatsen/verwijderen (afb. 4)

#### Accu plaatsen

1. Schuif de accu (9) in de accu-houder (8). De accu (9) klikt hoorbaar vast.

#### Accu uitnemen

1. Druk op de ontgrendelingsknop (10) van de accu (9) en trek de accu uit de accu-houder (8).

### 9.2 Product in-/uitschakelen (afb. 5, 6)

### VOORZICHTIG

Houd het product tijdens het werken stevig met beide handen vast. Pak beide handgrepen vast.

## WAARSCHUWING

Let op de terugslagkracht van de uitstromende waterstraal.

Zorg ervoor dat u stevig staat en houd het spuitpistool goed vast.

U kunt uzelf en andere personen verwonden!

### Inschakelen

1. Ontgrendel de aan/uit-knop (6) door de inschakelblokkering (7) omhoog te klappen.
2. Druk op de aan/uit-knop (6) en houd deze ingedrukt.

### Uitschakelen

1. Laat de aan/uit-schakelaar (6) los.
2. Druk de aan/uit-knop (6) in om de beschikbare druk in het systeem af te bouwen.
3. Vergrendel de aan/uit-knop (6) door de inschakelblokkering (7) omlaag te klappen.

## 9.3 Zelfaanzuigfunctie (afb. 1)

### GEVAAR

**Het product zelf mag niet in de open waterbron worden gedompeld.**

**Er bestaat gevaar op persoonlijke schade door elektrische schokken.**

#### Aanwijzing:

- Een drooglopen leidt tot een beschadiging van het product.
  - Het product mag niet hoger staan dan het waterafnamepunt.
  - Gebruik de zelfaanzuigfunctie alleen met een afzuigslang, die is voorzien van een filter.
1. Steek het filter (12b) in een wateraftappunt (bijv. een waterremmer).  
Het filter (12b) moet volledig zijn ondergedompeld.  
Let op voldoende water en een veilige watertoevoer.

## 9.4 Instellen van het mondstuk (afb. 7)

#### Aanwijzing:

- Het variabele mondstuk beschikt over 5 verschillende spuitpatronen/hoeken.
  - De witte pijl aan de bovenzijde van het variabele mondstuk geeft aan welk spuitpatroon is geselecteerd.
1. Draai het variabele mondstuk (1) om het spuitpatroon te selecteren.

## 9.5 Bedrijf beëindigen

1. Schakel het product uit zoals beschreven onder 9.2.
2. Verwijder de afzuigslang (12) zoals beschreven onder 8.3.
3. Verwijder de tuinslang zoals beschreven onder 8.4.

## 10 Reiniging en onderhoud

### WAARSCHUWING

**Laat reparatie- en onderhoudswerkzaamheden, die niet in deze gebruikshandleiding beschreven staan, uitvoeren door een gespecialiseerde werkplaats. Gebruik uitsluitend originele reserveonderdelen.**

**Er bestaat gevaar voor ongevallen! Voer onderhouds- en reinigingswerkzaamheden altijd uit bij een uitgeschakelde motor en losgemaakte voedingsstekker. Er bestaat gevaar voor verwonding! Laat het product altijd afkoelen voordat onderhouds- of reinigingswerkzaamheden worden uitgevoerd. Elementen van de motor zijn heet. Er bestaat gevaar voor letsel en brandwonden!**

Het product kan onverwacht starten en kan daardoor verwondingen veroorzaken.

- Schakel het product uit voordat u reinigings- en onderhoudswerkzaamheden uitvoert.
- Laat het product afkoelen.
- Trek de voedingsstekker uit het stopcontact!

## 10.1 Reiniging

### WAARSCHUWING

Spuit het product niet af met water en reinig dit niet onder stromend water. Er bestaat gevaar op elektrische schokken en het product kan beschadigd raken.

- Zorg dat de veiligheidsinrichtingen, de ventilatiesleuven en de motorbehuizing zo stof- en vuilvrij mogelijk zijn. Wrijf het product met een schone doek\* af en blaas deze met perslucht\* bij lage druk uit. Wij adviseren u, om het product direct na elk gebruik te reinigen.
- Dompel het product om te reinigen nooit onder in water of andere vloeistoffen.
- Maak het product regelmatig schoon met een vochtige doek\* en een beetje zachte zeep. Gebruik geen reinigingsmiddelen of oplosmiddelen; deze kunnen de kunststofonderdelen van het product aantasten. Zorg ervoor dat er geen water in het product kan komen.
- Het product moet altijd schoon, droog en vrij van olie of smeervet zijn. Verwijder alle stof na elk gebruik en voor het bewaren.

### 10.1.1 Het variabele mondstuk (1) reinigen (afb. 7)

1. U kunt vreemde voorwerpen in het variabele mondstuk (1) verwijderen met de reinigingsnaald sproeier\*.
2. Spoel het variabele mondstuk (1) met water af om eventuele vreemde voorwerpen te verwijderen.

\* = niet altijd meegeleverd!

### 10.1.2 Filter (12b) reinigen (afb. 1, 8)

1. Reinig het filter (12b) regelmatig.
2. Schroef hiervoor het filter (12b) los van de afzuigslang (12).

3. Reinig het filter (12b) met water.

## 10.2 Onderhoud

Het product is onderhoudsvrij.

In dit product bevinden zich geen onderdelen die door de gebruiker kunnen worden gerepareerd. Neem contact op met een gekwalificeerde specialist om het product te laten controleren en repareren.

- Controleer het product voor elk gebruik op zichtbare defecten, zoals losse, versleten of beschadigde onderdelen.

## 11 Transport

1. Bescherm het product tegen stoten, schokken en sterke trillingen, bijv. tijdens transport in voertuigen.
2. Beveilig het product tegen wegglijden en kantelen.

## 12 Opslag

1. Verwijder de accu.
2. Reinig en controleer het product op schade.

Bewaar het product en de bijbehorende accessoires op een donkere, droge en vorstvrije en voor kinderen ontoegankelijke plaats.

De optimale bewaartemperatuur ligt tussen 5 °C en 30 °C. Bewaar het product in de originele verpakking. Dek het product af om het te beschermen tegen stof of vocht. Bewaar de gebruikshandleiding bij het product.

## 13 Reparatie en reserveonderdelen bestellen

Let op dat bij dit product de volgende delen onderhevig zijn aan gebruiksmatige of natuurlijke slijtage, resp. de volgende delen als verbruiksmateriaal wordt gebruikt.

LET OP	
Conform de wetgeving voor productgaranties wordt er geen garantie geboden voor schade die ontstaan is door incorrecte reparaties of door het niet gebruiken van originele reserveonderdelen.	
Neem contact op met een servicecentrum of een erkende specialist. Overeenkomstig geldt dit ook voor accessoires.	

Reserveonderdelen en accessoires zijn verkrijgbaar bij ons servicecentrum. Scan hiertoe de QR-code op de titelpagina.

### 13.1 Bestelling van reserveonderdelen

Bij het bestellen van reserveonderdelen moeten de volgende gegevens worden vermeld:

- Modelaanduiding
- Artikelnummer
- Gegevens op het typeplaatje

#### Reserveonderdelen/accessoires

Accu SBP2.0 Artikelnr.:	7909201708
Accu SBP4.0 Artikelnr.:	7909201709
Oplader SBC2.4A Artikelnr.:	7909201710
Oplader SBC4.5A Artikelnr.:	7909201711

Oplader SDBC2.4A Artikelnr.:	7909201712
Oplader SDBC4.5A Artikelnr.:	7909201713
StarterKit SBSK2.0 Artikelnr.:	7909201720
StarterKit SBSK4.0 Artikelnr.:	7909201721

## 14 Afvalverwerking en hergebruik

### Aanwijzingen op de verpakking



De verpakkingsmaterialen zijn recyclebaar. Verpakkingen milieuvriendelijk afvoeren.

### Aanwijzingen betreffende de wetgeving Afgedankte elektrische en elektronische apparatuur (AEEA)



**Afgedankte elektrische en elektronische apparatuur behoort niet bij het huishoudelijke afval, maar moeten worden ingezameld resp. gescheiden worden afgevoerd!**

- Oude batterijen of accu's die niet vast in het afgedankte apparaat zijn geïntegreerd, moeten vóór het afvoeren op niet-destructieve wijze worden verwijderd! Het afvoeren hiervan is geregeld in de wetgeving inzake batterijen.
- Eigenaars resp. gebruikers van elektrische en elektronische apparaten zijn wettelijk verplicht om na gebruik de batterijen en accu's in te leveren.
- De eindgebruiker is verantwoordelijk voor het wissen van persoonsgerelateerde gegevens op het af te voeren afgedankte apparaat!
- Het symbool van de doorgekruiste vuilnisbak betekent dat afgedankte elektrische en elektronische apparatuur niet bij het huishoudelijk afval mag worden gooid.
- Afgedankte elektrische en elektronische apparatuur kunnen bij de volgende punten kosteloos worden ingeleverd:
  - Openbare afvalverwijderings- of inzamelpunten (bijv. gemeentewerven)
  - Verkooppunten van elektrische apparaten (stationair en online), voor zover dealers verplicht zijn ze terug te nemen of dit vrijwillig aanbieden.
  - Tot drie afgedankte elektronische apparaten per apparaattype, met een randlengte van niet meer dan 25 centimeter, kunnen gratis naar de fabrikant worden teruggebracht zonder eerst een nieuw apparaat van de fabrikant te hoeven kopen, of naar een ander erkend verzamelpunt in je omgeving worden gebracht.
  - Voor verdere aanvullende terugnamevoorwaarden van de fabrikanten en distributeurs verzoeken wij u contact op te nemen met de betreffende klantenservice.
- Bij levering van een nieuw elektrisch apparaat door de fabrikant aan een particulier huishouden, kan de fabrikant op verzoek van de eindgebruiker zorgen voor het kosteloos afhalen van het afgedankte elektrische apparaat. Neem hiertoe contact op met de klantenservice van de fabrikant.
- Deze uitspraken zijn alleen geldig voor apparaten die in de landen van de Europese Unie worden geïnstalleerd en verkocht en die onder de Europese Richtlijn 2012/19/EU vallen. In landen buiten de Europese

Unie kunnen andere voorschriften gelden voor het afvoeren van afgedankte elektrische en elektronische apparatuur.

### Aanwijzingen voor de lithium-ion accu's



- Gooi de accu niet bij het huishoudelijk afval, in open vuur (explosiegevaar) of in water. Beschadigde accu's kunnen het milieu en uw gezondheid schaden, als er giftige dampen of vloeistoffen gaan lekken.
- Defecte of verbruikte accu's moeten overeenkomstig richtlijn 2023/1542/EG worden gerecycled.

- Lever het apparaat en de oplader in bij een afvalverwerkingsstation. De gebruikte kunststof- en metalen onderdelen kunnen per type gescheiden worden en zo worden gerecycled.
- Voer accu's in ontladen toestand af. Wij adviseren de polen af te plakken met tape om ze te beschermen tegen kortsluiting. Open de accu niet.
- Gooi uw accu's weg volgens de lokale voorschriften. Lever accu's in bij een afvalverwerkingsstation voor verbruikte accu's, waar ze milieuvriendelijk kunnen worden gerecycled. Neem hiertoe contact op met het plaatselijke afvalverwerkingsstation.

## 15 Verhelpen van storingen

Storing	Mogelijke oorzaak	Oplossing
Het product kan niet worden gestart.	Het accuvermogen is te zwak.	Laad de accu op.
	De accu is niet goed geplaatst.	Schuif de accu in de accu-houder. De accu klikt hoorbaar vast.
	Aan/uit-schakelaar defect.	Neem contact op met onze klantenservice.
	Motor defect.	
Product werkt met onderbrekingen.	Intern loszittend contact.	Neem contact op met onze klantenservice.
	Aan/uit-schakelaar defect.	
Product heeft geen druk.	Leidingdrukverlies.	Controleer de watertoevoer.
Sterke drukschommelingen.	Mondstuk vervuild of verstopt.	Spoel het mondstuk met water. Reinig, indien nodig, de sproeikopboring met de reinigingsnaald spreier.
Lek in het watersysteem.	Aansluitingen niet juist gemonteerd.	Schakel het product uit en koppel het apparaat los van het net. Sluit het product opnieuw op de waterleidingen aan.

## 16 Garantievoorwaarden - Scheppach 20V IXES-serie

Herzieningsdatum 25-04-2024

### Beste klant,

onze producten worden onderworpen aan een strenge kwaliteitscontrole. Mocht een product toch niet naar behoren functioneren, dan betreuren wij dit ten zeerste en verzoeken wij u contact op te nemen met onze serviceafdeling op het onderstaande adres. Wij helpen u ook graag telefonisch via het servicenummer. De volgende informatie is bedoeld om u te helpen uw claim zonder problemen te verwerken en af te wikkelen.

### Het volgende geldt voor de aanspraak op garantie:

1. **Deze garantievoorwaarden** regelen onze aanvullende fabrieksgarantieservices voor kopers (particuliere eindgebruikers) van nieuwe producten. De wettelijke garantieclaims worden niet beïnvloed door deze garantie. Dit is de verantwoordelijkheid van de dealer bij wie u het product hebt gekocht.
2. **De garantieservice** van de fabrikant dekt alleen defecten van een nieuw door u aangeschaft product die te wijten zijn aan een materiaal- of productiefout. Als er zich tijdens de garantieperiode materiaal- of fabricagefouten voordoen, zal de fabrikant als garantieverlener in het kader van deze garantie een van de volgende services naar keuze verlenen:
  - Gratis reparatie van het product

- Gratis vervanging van het product door een product van gelijke waarde (evt. ook vervanging door een nieuw model als het originele product niet meer verkrijgbaar is).

Vervangen producten of onderdelen worden ons eigendom. Let erop dat onze producten volgens het beoogd gebruik niet voor bedrijfsmatige, ambachtelijke of beroepsmatige toepassingen zijn ontworpen. Een garantieclaim is daarom niet geldig als het product binnen de garantieperiode voor bedrijfsmatige, ambachtelijke of industriële doeleinden is gebruikt of aan een gelijkwaardige belasting is blootgesteld.

### 3. Uitgesloten van onze garantieservices zijn:

- Schade aan het product veroorzaakt door het niet naleven van de montagehandleiding, onjuiste installatie, het niet naleven van de gebruikshandleiding (bijv. aansluiting op een verkeerde netspanning of stroomsoort) of de onderhouds- en veiligheidsvoorschriften of door het gebruik van het product onder ongeschikte omgevingsomstandigheden en door onvoldoende zorg en onderhoud.
- Schade aan het product veroorzaakt door verkeerd gebruik of onjuiste toepassing (zoals overbelasting van het product of gebruik van niet-goedgekeurd gereedschap of accessoires), binnendingen van vreemde voorwerpen in het product (zoals zand, stenen of stof), transportschade, gebruik van geweld of invloeden van buitenaf (zoals schade veroorzaakt door vallen).

- Schade aan het product of onderdelen van het product die te wijten is aan normale, gebruikelijke (operationele) of andere natuurlijke slijtage, evenals schade en/of slijtage van slijtageonderdelen.
  - Defecten in het product die veroorzaakt zijn door het gebruik van accessoires, aanvullende onderdelen of reserveonderdelen die geen originele onderdelen zijn of die niet worden gebruikt zoals bedoeld.
  - Producten waarop wijzigingen of aanpassingen zijn aangebracht.
  - Kleine afwijkingen van de nominale toestand die onbeduidend zijn voor de waarde en bruikbaarheid van het product.
  - Producten waaraan onbevoegde reparaties of herstelwerkzaamheden zijn uitgevoerd, in het bijzonder door een niet-geautoriseerde derde partij.
  - Als de markering op het product of de identificatiegegevens van het product (machinesticker) ontbreken of onleesbaar zijn.
  - Producten die sterk vervuild zijn en daarom door het servicepersoneel worden geweigerd.
  - Schadeclaims en gevolgschade zijn over het algemeen uitgesloten van deze garantie.
4. **De garantieperiode** is normaal gesproken **5 jaar** (12 maanden voor accu's / oplaadbare accu's) en gaat in op de aankoopdatum van het product. De datum op de originele aankoopbon is doorslaggevend. Aanspraak op garantie moet telkens direct na het in kennis stellen worden ingediend. Het indienen van garantieclaims na het verstrijken van de garantieperiode is uitgesloten. De reparatie of vervanging van het product leidt niet tot een verlenging van de garantieperiode, noch start deze service een nieuwe garantieperiode voor het product of voor geïnstalleerde reserveonderdelen. Dit geldt ook bij services ter plaatse. Een voorwaarde voor een aanspraak op garantie is dat de fabrikant, als garantiEVERLENER, in staat wordt gesteld om het garantiegeval te onderzoeken door de betreffende goederen op verzoek van de fabrikant op te sturen. Voorkom beschadiging tijdens transport door middel van een geschikte verpakking. Het product in kwestie moet worden gereinigd en samen met een kopie van de aankoopbon, waarop de aankoopdatum en de productnaam vermeld moeten staan, naar het servicecentrum worden teruggestuurd. Als een product onvolledig wordt verzonden, zonder de volledige leveringsomvang, worden de ontbrekende accessoires gecrediteerd / in mindering gebracht in waarde als het product wordt omgeruild of terugbetaald. Gedeeltelijk of volledig gedemonteerde producten kunnen niet worden aanvaard als garantieclaim. In geval van een onterechte klacht of buiten de garantieperiode, draagt de koper over het algemeen de transportkosten en het transportrisico. **Meld een garantieclaim vooraf bij het servicecentrum (zie hieronder).** In principe wordt overeengekomen dat het defecte product met een korte beschrijving van het defect per georganiseerde retourzending of - in geval van reparatie buiten de garantieperiode - voldoende gefrankeerd, met inachtneming van de juiste verpakkings- en verzendrichtlijnen, naar het onderstaande serviceadres wordt gestuurd. **Houd er rekening mee dat uw product (afhankelijk van het model) om veiligheidsredenen**

**vrij is van alle bedieningsmaterialen bij retourzending.** Het product dat naar ons Servicecentrum wordt gestuurd, moet zodanig worden verpakt dat schade aan het product waarover wordt gereclameerd, tijdens het transport wordt voorkomen. Na een succesvolle reparatie/vervangings sturen wij het product gratis naar u terug. Als producten niet kunnen worden gerepareerd of vervangen, kan een geldbedrag tot aan de aankoopprijs van het defecte product naar eigen goeddunken worden terugbetaald, rekening houdend met een eventuele aftrek voor slijtage. Deze garanties zijn uitsluitend bedoeld voor de oorspronkelijke particuliere koper en kunnen niet worden toegewezen of overgedragen.

5. **Verlenging van de garantieperiode tot 10 jaar:** Scheppach biedt een extra garantieverlenging van 5 jaar op producten uit de Scheppach 20V-serie. De garantieperiode voor deze producten bedraagt dus in totaal 10 jaar. Accu's / oplaadbare accu's, opladers en accessoires zijn hiervan uitgesloten. U kunt aanspraak maken op deze garantie-uitbreiding door uw Scheppach-product uit dit assortiment uiterlijk 30 dagen na de aankoopdatum online te registreren op <https://garantie.scheppach.com>. Na een succesvolle online registratie ontvangt u de bevestiging voor de artikelgerelateerde garantie-uitbreiding.
6. **Neem contact op met ons Servicecentrum om aanspraak te maken op een garantieclaim.**

**Gebruik bij voorkeur ons formulier op onze homepage:**

<https://shop.scheppach.com/contact>

**Stuur geen producten naar ons op zonder eerst contact op te nemen met ons servicecentrum en ons te registreren.**

**Om aanspraak te kunnen maken op deze garanties moet u eerst contact opnemen met ons Servicecentrum.** Garantieclaims moeten vóór het verstrijken van de garantieperiode binnen 14 dagen na ontdekking van het defect worden ingediend. Hiervoor zijn de originele aankoopbon en, indien van toepassing, de bevestiging van de artikelgerelateerde garantie-uitbreiding nodig

7. **Verwerkingstijd** - in principe verwerken wij klachten binnen 14 dagen na ontvangst bij ons Servicecentrum. Als in uitzonderlijke gevallen de aangegeven verwerkingstijd wordt overschreden, zullen wij u hiervan tijdig op de hoogte stellen.
8. **Slijtageonderdelen zijn over het algemeen uitgesloten van garantie!** - Slijtagedelen zijn: a) meegeleverde, bevestigde en/of geïnstalleerde accu's en b) alle modelafhankelijke slijtagedelen (onder meer riemen, zaagbladen, inzetgereedschap, slijpschijven, filters, koolborstels enz.). De garantie geldt niet voor accu's of oplaadbare accu's die diep ontladen zijn of beschadigd zijn aan de behuizing of accu-aansluitingen.
9. **Kostenraming** - producten die niet of niet meer onder de garantie vallen, worden tegen betaling gerepareerd. Op verzoek aan ons Servicecentrum kunt u de defecte producten opsturen voor een kostenraming en, indien nodig, het Servicecentrum schriftelijke

goedkeuring geven (per post, e-mail) voor de reparatie. Zonder reparatiegoedkeuring vindt er geen verdere verwerking plaats.

De **garantievoorwaarden** zijn alleen van toepassing in de versie die van kracht is op het moment van de claim en zijn te vinden op onze homepage ([www.scheppach.com](http://www.scheppach.com)), indien van toepassing. Bij vertalingen is altijd de Duitse versie doorslaggevend.

**Scheppach GmbH · Günzburger Str. 69 ·**

**89335 Ichenhausen (Duitsland)**

**Telefoon: +800 4002 4002 ·**

**E-mail: [customerservice.NL@scheppach.com](mailto:customerservice.NL@scheppach.com) ·**

**Internet: <https://www.scheppach.com>**

Wij behouden ons het recht voor om deze garantievoorwaarden te allen tijde zonder voorafgaande kennisgeving te wijzigen.

## 17 EU-conformiteitsverklaring

**Vertaling van de originele conformiteitsverklaring**

### **Fabrikant:**

Scheppach GmbH  
Günzburger Straße 69  
D-89335 Ichenhausen

Wij verklaren onder eigen verantwoordelijkheid dat het hier beschreven product voldoet aan de geldende richtlijnen en normen.

Merk: **SCHEPPACH**  
Art.-aanduiding: **Accu drukreiniger - C-HPG35-X**  
Art.nr. **5907740900**

### **EU-richtlijnen:**

2014/30/EU, 2011/65/EU\*, 2014/35/EU,

\* Het hierboven beschreven onderwerp van deze verklaring voldoet aan de voorschriften van richtlijn 2011/65/EU van het Europese Parlement en de Raad van 8 juni 2011 omtrent de beperking van het gebruik van bepaalde gevaarlijke stoffen in elektrische en elektronische apparaten.

### **Toegepaste normen:**

EN 60335-1:2012/A16:2023;  
EN 60335-2-54:2008/A2:2021;  
EN 6233:2008; EN IEC 55014-1:2021;  
EN IEC 55014-2:2021

### **Documentatie gevolmachtigde:**

Georg Kohler  
Günzburger Str. 69  
D-89335 Ichenhausen  
Ichenhausen, 16.08.2024

  
Simon Schünk  
Division Manager Product Center

  
Andreas Pecher  
Head of Project Management

## Índice

1	Introducción.....	49
2	Descripción del producto (figs. 1-5) .....	49
3	Volumen de suministro (fig. 2) .....	50
4	Uso previsto .....	50
5	Indicaciones de seguridad .....	50
6	Datos técnicos.....	51
7	Desembalaje .....	52
8	Antes de la puesta en marcha .....	52
9	Manejo .....	52
10	Limpieza y mantenimiento .....	53
11	Transporte.....	54
12	Almacenamiento .....	54
13	Reparación y pedido de piezas de repuesto.....	54
14	Eliminación y reciclaje.....	54
15	Solución de averías.....	55
16	Condiciones de garantía - Serie Scheppach 20 V IXES.....	55
17	Declaración de conformidad UE .....	57
18	Plano de explosión.....	219

## Explicación de los símbolos del producto

Este manual utiliza símbolos para llamar su atención sobre los posibles riesgos. Los símbolos de seguridad y explicaciones que acompañan a estos deben ser comprendidos perfectamente. Las propias advertencias no descartan ningún riesgo y no sustituyen las medidas correctas para prevenir accidentes.

	Antes de la puesta en marcha, leer y seguir el manual de instrucciones, así como las indicaciones de seguridad.
	Use gafas de protección.
	En caso de formación de polvo, llevar protección respiratoria.
	El producto no debe conectarse directamente a la red pública de agua potable.
	Batería de iones de litio
	El producto cumple con las normativas europeas vigentes.
	El producto cumple con las normativas serbias vigentes.

## 1 Introducción

### Fabricante:

Scheppach GmbH  
Günzburger Straße 69  
D-89335 Ichenhausen (Alemania)

### Estimado cliente:

Esperamos que el trabajo con su nuevo producto sea muy satisfactorio y fructífero.

### Nota:

El fabricante de este producto, de acuerdo con la legislación alemana de responsabilidad sobre productos, no se hace responsable de los daños originados en este producto o causados por éste en los siguientes casos:

- Tratamiento incorrecto
- Inobservancia del manual de instrucciones
- Reparaciones efectuadas por personal técnico no autorizado, ajeno a nuestra empresa
- Montaje y sustitución de piezas de repuesto no originales
- Uso no conforme a lo previsto
- Fallos de la instalación eléctrica en caso de incumplimiento de las normas eléctricas y disposiciones VDE 0100, DIN 57113 / VDE 0113.

### Observe lo siguiente:

El manual de instrucciones forma parte de este producto.

Contiene indicaciones importantes sobre cómo trabajar con el producto de forma segura, adecuada y rentable y cómo evitar peligros, ahorrar costes de reparaciones, reducir periodos de inactividad y aumentar la fiabilidad y la vida útil del producto. Además de las normas de seguridad incluidas en este manual de instrucciones, se deberán observar estrictamente las prescripciones vigentes en su país para el funcionamiento del producto.

Antes de utilizar el producto, familiarícese con todas las indicaciones de funcionamiento y seguridad. Utilice el producto únicamente de la forma descrita y para los usos indicados. Guarde bien el manual de instrucciones y entregue todos los documentos en caso de ceder el producto a terceros.

## 2 Descripción del producto (figs. 1-5)

1. Boquilla variable
2. Lanza
3. Desbloqueo
4. Prolongación de la lanza
5. Pistola pulverizadora
6. Interruptor de conexión/desconexión
7. Bloqueo de conexión
8. Portabaterías
9. Batería\*
10. Botón de desbloqueo (batería)
11. Toma de agua
12. Manguera de aspiración
- 12a. Clavija de acoplamiento
- 12b. Filtro

### 3 Volumen de suministro (fig. 2)

Art.	Canti- dad	Denominación
1.	1	Boquilla variable
2.	1	Lanza
4.	1	Prolongación de la lanza
12.	1	Manguera de aspiración
	1	Limpiadora a presión de batería
	1	Manual de instrucciones

### 4 Uso previsto

La limpiadora a presión está diseñada para la limpieza doméstica y de automóviles, así como para el riego de jardines.

El producto solo debe utilizarse para el uso previsto. Se considerará inapropiado cualquier uso que vaya más allá. Los daños o lesiones de cualquier tipo producidos a consecuencia de lo anterior serán responsabilidad del usuario, no del fabricante.

El cumplimiento de las indicaciones de seguridad también forma parte del uso conforme al previsto, al igual que el manual de montaje y las instrucciones de funcionamiento en el manual de instrucciones.

Las personas que se ocupen del manejo y uso del producto deben estar familiarizadas con este e informadas sobre los posibles peligros.

Si el usuario hiciera modificaciones en el producto, el fabricante no se responsabilizará de ningún daño que ello pueda causar.

El producto debe usarse únicamente con piezas y accesorios originales del fabricante.

Deben observarse las prescripciones de seguridad, trabajo y mantenimiento del fabricante, así como las dimensiones indicadas en los Datos técnicos.

Recuerde que nuestros productos no están diseñados para usos comerciales, artesanales ni industriales. No concedemos ningún tipo de garantía si se utiliza el producto en empresas comerciales, artesanales o industriales, ni en actividades de características similares.

### Explicación de las palabras de señalización en el manual de instrucciones

#### PELIGRO

Palabra de advertencia para indicar una situación de peligro inminente que, de no evitarse, provocará la muerte o lesiones graves.

#### ADVERTENCIA

Palabra de advertencia para indicar una situación potencialmente peligrosa que, de no evitarse, podría provocar la muerte o lesiones graves.

#### PRECAUCIÓN

Palabra de advertencia para indicar una situación potencialmente peligrosa que, de no evitarse, podría provocar lesiones leves o moderadas.

#### ATENCIÓN

Palabra de advertencia para indicar una situación potencialmente peligrosa que, de no evitarse, podría provocar daños materiales al producto o a la propiedad.

### 5 Indicaciones de seguridad

#### Indicaciones generales de seguridad para herramientas eléctricas

#### ADVERTENCIA

Lea todas las indicaciones de seguridad, instrucciones, ilustraciones y datos técnicos que acompañan a esta herramienta eléctrica.

Si no se respetan las siguientes instrucciones, puede producirse una descarga eléctrica, un incendio y/o lesiones graves.

#### Conservar todas las indicaciones de seguridad e instrucciones para futuros usos.

El término empleado en las indicaciones de seguridad «herramienta eléctrica» se refiere tanto a las herramientas eléctricas conectadas a la red eléctrica (con línea de alimentación), como a las herramientas eléctricas que funcionan por batería (sin línea de alimentación).

#### 5.1 Indicaciones generales de seguridad

- Este producto puede ser utilizado por niños mayores de 8 años y por personas con limitaciones en sus capacidades físicas, sensoriales o mentales, o con falta de experiencia y conocimiento, si se encuentran bajo supervisión o han recibido instrucciones sobre el uso seguro del producto y comprenden los riesgos consecuentes. Los niños no deben jugar con el producto. La limpieza y el mantenimiento a cargo del usuario no deben ser llevados a cabo por niños sin supervisión.
- No deberán utilizar este producto las personas que no estén familiarizadas con el manual de instrucciones.
- La limpiadora a presión no debe ser manejado por personas no instruidas.
- Si se produce una avería o un defecto durante el funcionamiento, hay que desconectar el producto inmediatamente y quitar la batería. A continuación, léase el capítulo Ayuda en caso de avería.

#### 5.2 Trabajos con el producto

#### PRECAUCIÓN

De las siguientes formas, evitará accidentes y lesiones:

Las limpiadoras a presión pueden ser peligrosas si no se utilizan correctamente. El chorro no debe dirigirse a personas, animales, equipos eléctricos activos ni al producto mismo.

- El producto no debe utilizarse si se ha caído. Compruebe que el producto no presente daños visibles ni fugas.
- Cuando el producto esté encendido o se enfríe, manténgalo alejado de los niños.
- No dirija nunca el chorro de agua hacia personas ni animales.
- No dirija el chorro hacia usted ni otras personas para limpiar la ropa o el calzado.
- Póngase ropa y gafas de protección adecuadas para protegerse contra salpicaduras de agua o suciedad.
- No utilice nunca el producto cuando haya personas, especialmente niños, o animales cerca.
- No use el producto cerca de líquidos o gases inflamables. En caso de inobservancia, existe peligro de explosión.
- No pulverice ningún líquido inflamable. Existe peligro de explosión.
- Conserve el producto en un lugar seco y fuera del alcance de los niños.
- Está prohibido el uso del producto si hay tormenta, ya que existe **peligro de rayos**.

### PRECAUCIÓN

Así evitará daños en el producto y posibles daños personales resultantes de ello:

- Tenga en cuenta el mayor riesgo de tropezar debido a la manguera de agua cuando utilice el producto.
- La manguera de agua no debe atropellarse, aplastarse ni doblarse. Existe riesgo de daños y, por tanto, de lesiones personales.
- No utilice el producto para limpiar ventanas.
- No utilice en piscinas que contengan agua.
- No trabaje con un producto dañado, incompleto o remodelado sin la autorización del fabricante. Antes de la puesta en marcha, solicite a un profesional que compruebe que se han adoptado las medidas de protección eléctrica necesarias.
- No utilice el producto si las piezas importantes como la manguera de agua o la lanza de rociado están dañadas. Esto podría ocasionar lesiones.
- Proteja el producto de las heladas y del funcionamiento en seco.
- Para garantizar la seguridad del producto, utilice solo piezas de repuesto originales o autorizadas por el fabricante.
- El producto solo puede abrirlo un técnico electricista autorizado. En caso de reparaciones, contacte siempre con nuestro centro de servicio.

## Riesgos residuales

**El producto se ha construido de acuerdo con los últimos avances tecnológicos y las reglas técnicas de seguridad reconocidas. Aun así, pueden emanar determinados riesgos residuales durante el trabajo.**

- Los riesgos residuales pueden minimizarse si se tienen en cuenta las "indicaciones de seguridad" y el "uso previsto", así como el "manual de instrucciones".
- Utilice el producto tal y como se recomienda en este manual de instrucciones. De este modo conseguirá que su producto brinde el mejor rendimiento.
- Además, a pesar de todas las precauciones adoptadas puede seguir habiendo riesgos residuales no evidentes.

### ADVERTENCIA

Esta herramienta eléctrica produce un campo electromagnético mientras funciona. Este campo puede perjudicar bajo circunstancias concretas implantes médicos activos o pasivos. Con el fin de reducir el peligro de lesiones graves o mortales, recomendamos a las personas con implantes médicos que consulten tanto a su médico como al fabricante del implante médico antes de manejar la herramienta eléctrica.

### ATENCIÓN

El producto forma parte de la serie IXES de 20 V y sólo puede utilizarse con pilas de esta serie. Las baterías solo pueden cargarse con cargadores de esta serie. Observe las instrucciones del fabricante.

### ADVERTENCIA

**Siga las instrucciones de seguridad y de carga y uso correcto que figuran en el manual de instrucciones de su batería y cargador de la serie IXES de 20 V. Puede encontrar una descripción detallada del proceso de carga y más información en este manual.**

## 6 Datos técnicos

Tensión nominal	20 V
Presión de medición/presión de servicio (p)	24,5 bar (2,45 MPa)
Presión máx. permitida (p máx.)	35 bar (3,5 MPa)
Presión máx. de admisión (p máx.)	12 bar (1,2 MPa)
Temperatura máx. de admisión (T en máx.)	50 °C
Cantidad de caudal nominal (Q)	2,2 l/min
Caudal máx. (Q <sub>max.</sub> )	3,0 l/min
Altura de aspiración máx.	0,6 m
Peso	1,5 kg

Reservado el derecho a introducir modificaciones técnicas.

## 7 Desembalaje

### ADVERTENCIA

El producto y los materiales de embalaje no son aptos como juguetes para niños.

Los niños no deben jugar con bolsas de plástico, láminas o piezas pequeñas. Existe peligro de atragantamiento y asfixia.

- Abra el embalaje y extraiga el producto cuidadosamente.
- Retire el material de embalaje y los seguros de embalaje y transporte (si los hubiera).
- Compruebe la integridad del volumen de suministro.
- Compruebe que no haya daños de transporte en el producto y en los componentes de los accesorios. Notifique de inmediato cualquier daño detectado a la empresa de transporte encargada de entregar el producto. Las reclamaciones realizadas posteriormente no serán atendidas.
- Conserve el embalaje por si fuera preciso hasta la extinción del período de garantía.
- Familiarícese con el producto antes de su uso con ayuda del manual de instrucciones.
- Emplee únicamente piezas originales para los accesorios, las piezas de desgaste y piezas de repuesto. Puede encargar las piezas de repuesto a su proveedor técnico.
- Indique en los pedidos nuestro número de artículo, el tipo de producto y su año de construcción.

## 8 Antes de la puesta en marcha

### PRECAUCIÓN

¡Peligro de lesiones!

No inserte la batería hasta que la herramienta alimentada por batería esté lista para su uso.

- Utilice una manguera de jardinería normal de  $\frac{1}{2}$ " con una longitud mínima de 5 m para el suministro de agua.
- No debe superarse una longitud de 30 m.

### 8.1 Conexión/retirada de la prolongación de la lanza (4) (figs. 1 y 2)

**Conexión:**

1. Introduzca el extremo de la prolongación de la lanza (4) en la conexión prevista para ello en la pistola pulverizadora (5).
2. Presione la prolongación de la lanza (4) firmemente en la conexión de la pistola pulverizadora (5) y gire la prolongación de la lanza (4) en sentido horario hasta que quede conectada de manera segura a la pistola pulverizadora (5).

**Retirada:**

1. Presione la extensión de la prolongación de la lanza (4) firmemente en la conexión de la pistola pulverizadora (5) y gírela en sentido antihorario.
2. Tire de la prolongación de la lanza (4) hacia delante.

### 8.2 Conexión/retirada de la lanza (2) (fig. 2)

**Conexión:**

1. Coloque la lanza (2) en la prolongación de la lanza (4) y presione la lanza (2) en la prolongación de la lanza (4) hasta que encaje en su sitio de manera audible.

**Retirada:**

1. Presione el desbloqueo (3) situado en el extremo delantero de la prolongación de la lanza (4) y tire de la lanza (2) hacia delante.

### 8.3 Conexión/retirada de la manguera de aspiración (12) (figs. 1 y 3)

**Conexión:**

1. Conecte la clavija de acoplamiento (12a) de la manguera de aspiración (12) a la toma de agua (11) de la pistola de pulverización (5). La clavija de acoplamiento (12a) encaja de forma audible.

**Retirada:**

1. Separe la clavija de acoplamiento (12a) de la manguera de aspiración (12) de la toma de agua (11) y tire de la clavija de acoplamiento (12a) hacia abajo.

### 8.4 Conexión/desconexión del producto a una manguera de jardinería (figs. 1 y 3)

**Conexión:**

1. Conecte una manguera de jardinería con acoplamiento rápido\* al acoplamiento de la conexión de agua (11).
2. Abra completamente el grifo de agua.

**Retirada:**

1. Cierre el grifo de agua.
2. Separe el producto del suministro de agua.

## 9 Manejo

### ATENCIÓN

Antes de la puesta en marcha del producto, es imprescindible montarlo por completo.

### 9.1 Colocación/retiro de la batería (9) del portabaterías (8) (fig. 4)

**Colocar la batería**

1. Coloque la batería (9) en el portabaterías (8). La batería (9) debe encajar de forma audible.

**Retirar la batería**

1. Pulse el botón de desbloqueo (10) de la batería (9) para sacar la batería del portabaterías (8).

### 9.2 Conexión/desconexión del producto (figs. 5 y 6)

### PRECAUCIÓN

Sujete el producto con ambas manos al utilizarlo. Agarre ambas asas.

**⚠ ADVERTENCIA**

Observe la fuerza de retroceso del chorro de agua que sale.  
Asegúrese de estar bien apoyado y sujete firmemente la pistola pulverizadora.  
De lo contrario, podría lesionarse a sí mismo o lesionar a otras personas.

**Conexión**

1. Desbloquee el interruptor de conexión/desconexión (6) girando el bloqueo de conexión (7) hacia arriba.
2. Pulse el interruptor de conexión/desconexión (6) y manténgalo pulsado.

**Desconexión**

1. Suelte el interruptor de conexión/desconexión (6).
2. Presione el interruptor de conexión/desconexión (6) para reducir la presión existente en el sistema.
3. Bloquee el interruptor de conexión/desconexión (6) abatiendo el bloqueo de conexión (7) hacia abajo.

**9.3 Función de autocebado (fig. 1)**

**⚠ PELIGRO**

**El producto en sí no debe sumergirse en la fuente de agua abierta. Existe peligro de daños en personas por descarga eléctrica.**

**Nota:**

- Poner a funcionar el producto en seco lo dañará.
  - El producto no debe colocarse por encima del punto de toma de agua.
  - Utilice la función de autoaspiración únicamente con una manguera de aspiración equipada con un filtro.
1. Introduzca el filtro (12b) en un punto de toma de agua (p. ej., un cubo de agua).  
El filtro (12b) debe estar completamente cubierto de agua.  
Asegúrese de que haya suficiente agua y de que el suministro de agua sea seguro.

**9.4 Ajuste de la boquilla (fig. 7)**

**Nota:**

- La boquilla variable tiene 5 patrones/ángulos de pulverización distintos.
  - La flecha blanca situada en la parte superior de la boquilla variable indica qué patrón de pulverización está seleccionado.
1. Gire la boquilla variable (1) para seleccionar el patrón de pulverización.

**9.5 Fin del funcionamiento**

1. Desconecte el producto como se describe en 9.2.
2. Retire la manguera de aspiración (12) como se describe en 8.3.
3. Retire la manguera de jardinería como se describe en 8.4.

**10 Limpieza y mantenimiento**

**⚠ ADVERTENCIA**

**Encargue todos los trabajos de mantenimiento y reparación que no se describan en este manual de instrucciones a un taller especializado. Utilice únicamente piezas de repuesto originales.**

**¡Hay riesgo de accidente! Realice siempre los trabajos de mantenimiento y limpieza con el motor apagado y desconecte la clavija de conexión de la red. ¡Existe peligro de lesión! Deje que el producto se enfríe antes de realizar cualquier trabajo de mantenimiento y limpieza. Los elementos del motor están calientes. ¡Hay riesgo de lesiones y quemaduras!**

El producto puede arrancar inesperadamente, provocando lesiones personales.

- Desconecte el producto antes de cualquier trabajo de limpieza y mantenimiento.
- Deje enfriar el producto.
- ¡Desenchufe la clavija de conexión de la red!

**10.1 Limpieza**

**⚠ ADVERTENCIA**

No rocíe el producto con agua ni lo limpie bajo el grifo de agua corriente. Existe riesgo de descarga eléctrica y el producto podría dañarse.

- En lo posible, mantenga los dispositivos de protección, las ranuras de aire y el cárter del motor libres de polvo y suciedad. Limpie el producto con un paño\* limpio o soplelo con aire comprimido\* a baja presión. Recomendamos limpiar el producto directamente después del uso.
- Para limpiar el producto, este no debe sumergirse en agua ni en ningún otro líquido.
- Limpie regularmente el producto con un paño\* húmedo y algo de jabón blando. No utilice ningún producto de limpieza ni disolventes; estos podrían deteriorar las piezas de plástico del producto. Asegúrese de que no pueda entrar agua en el producto.
- Mantenga siempre el producto limpio, seco y libre de aceite o grasa lubricante. Quite el polvo después de cada uso y antes de guardarlo.

**10.1.1 Limpieza de la boquilla variable (fig. 7)**

1. Puede retirar los cuerpos extraños en la boquilla variable (1) con la aguja para limpieza de boquillas\*.
2. Seguidamente, enjuague la boquilla variable (1) con agua para eliminar posibles cuerpos extraños.

\* = ¡No incluidos obligatoriamente en el volumen de suministro!

**10.1.2 Limpieza del filtro (12b) (figs. 1 y 8)**

1. Limpie el filtro (12b) a intervalos regulares.
2. Para ello, desensosque el filtro (12b) de la manguera de aspiración (12).

3. Limpie el filtro (12b) con agua.

## 10.2 Mantenimiento

El producto no requiere mantenimiento.

En el interior de este producto no hay componentes que pueda reparar el propio usuario. Póngase en contacto con un especialista cualificado para que revise y repare el producto.

- Inspeccione el producto antes de cada uso con el fin de detectar defectos tales como piezas sueltas, desgastadas o dañadas.

## 11 Transporte

1. Proteja el producto contra golpes, impactos y vibraciones fuertes, p. ej. durante el transporte en vehículos.
2. Asegure el producto para que no resbale ni vuelque.

## 12 Almacenamiento

1. Retire la batería.
2. Limpie el producto e inspecciónelo en busca de daños.

Almacene el producto y sus accesorios en un lugar oscuro, seco y sin riesgo de heladas, donde no esté accesible a ningún niño.

La temperatura de almacenamiento óptima se da entre un rango de 5 °C a 30 °C.

Conserve el producto en su embalaje original.

Cubra el producto para protegerlo del polvo o de la humedad. Guarde el manual de instrucciones junto con el producto.

## 13 Reparación y pedido de piezas de repuesto

Hay que tener en cuenta que los siguientes componentes de este producto están sometidos a desgaste natural o por el uso o que se requieren los siguientes materiales de consumo.

### ATENCIÓN

Según la ley de responsabilidad de los productos, no se asume ninguna responsabilidad por daños ocasionados por reparaciones no profesionales o por no utilizar piezas de repuesto originales.

Contrate a un servicio técnico o un profesional autorizado. Esto también es válido para las piezas de accesorios.

Encontrará las piezas de repuesto y los accesorios en nuestro centro de servicio. Para ello, escanee el código QR que aparece en la portada.

### 13.1 Pedido de piezas de repuesto

Al efectuar el pedido de piezas de repuesto, deben incluirse las siguientes indicaciones:

- Designación del modelo
- Número de artículo
- Datos de la placa de características

## Piezas de repuesto / accesorios

Batería SBP2.0 - N.º de artículo:	7909201708
Batería SBP4.0 n.º de artículo:	7909201709
Cargador SBC2.4A n.º de artículo:	7909201710
Cargador SBC4.5A n.º de artículo:	7909201711
Cargador SDBC2.4A n.º de artículo:	7909201712
Cargador SDBC4.5A n.º de artículo:	7909201713
Kit inicial SBSK2.0 n.º de artículo:	7909201720
Kit inicial SBSK4.0 n.º de artículo:	7909201721

## 14 Eliminación y reciclaje

### Notas sobre el embalaje



Los materiales de embalaje son reciclables. Deseche los embalajes de forma respetuosa con el medio ambiente.

### Notas sobre la Ley alemana de aparatos eléctricos y electrónicos (ElektroG)



**¡Los residuos de equipos eléctricos y electrónicos no forman parte de la basura doméstica, sino que deben recogerse o eliminarse por separado!**

- ¡Antes de la entrega, deben retirarse, libres de daños, las baterías usadas o las baterías recargables que no vengán instaladas de manera permanente en el aparato usado! Su eliminación está regulada por la ley alemana de baterías.
- Los propietarios o usuarios de aparatos eléctricos y electrónicos están legalmente obligados a devolverlas después de su uso.
- ¡El usuario final es responsable de eliminar sus datos personales en el aparato usado que se va a desechar!
- El símbolo del contenedor con ruedas tachado significa que los equipos eléctricos y electrónicos no deben desecharse junto con la basura doméstica.
- Los residuos de equipos eléctricos y electrónicos se pueden entregar de forma gratuita en los siguientes lugares:
  - Puntos públicos de eliminación o recogida (p. ej., obras públicas municipales)
  - Puntos de venta de dispositivos electrónicos (físicos y online), siempre que los distribuidores comerciales estén obligados a retirarlos o los ofrecen voluntariamente.
  - Puede entregar hasta tres aparatos eléctricos usados por tipo de aparato, con una longitud máxima de canto de 25 centímetros, de forma gratuita sin necesidad de adquirir previamente un aparato nuevo del fabricante o bien llevarlos a otro punto de recogida autorizado en su zona.
  - En el correspondiente servicio de atención al cliente podrá encontrar condiciones de devolución adicionales de los fabricantes y distribuidores.
- Si el fabricante entrega un aparato eléctrico nuevo a un domicilio particular, el fabricante puede encargarse de que el aparato eléctrico usado sea recogido de for-

ma gratuita a petición del usuario final. Para ello, póngase en contacto con el servicio de atención al cliente del fabricante.

- Estas declaraciones solo se aplican a los aparatos instalados y vendidos en los países de la Unión Europea y sujetos a la Directiva Europea 2012/19/UE. En países fuera de la Unión Europea, se pueden aplicar diferentes regulaciones a la eliminación de residuos de equipos eléctricos y electrónicos.

#### Notas sobre las baterías de iones de litio



#### Desmonte la batería antes de eliminar el aparato.

- No arroje las baterías a la basura doméstica, al fuego (peligro de explosión) ni al agua. Las baterías deterioradas pueden dañar el medioambiente y su salud en caso de fuga de vapores o líquidos tóxicos.

- Las baterías defectuosas o gastadas deben reciclarse de acuerdo con la directiva 2023/1542/CE.
- Entregue el aparato y el cargador en un centro de reciclaje. Las piezas de plástico y metal utilizadas pueden separarse por tipos y así reciclarse.
- Deshágase de las baterías cuando se descarguen. Recomendamos cubrir los polos con una tira adhesiva como protección ante un cortocircuito. No abra la batería.
- Deseche la batería de acuerdo con las disposiciones locales. Entregue las baterías consumidas en un punto de recogida de baterías viejas donde se realice un reciclaje respetuoso con el medioambiente. Consulte a su empresa local de eliminación de residuos al respecto.

## 15 Solución de averías

Avería	Posible causa	Solución
El producto no se puede poner en marcha.	La capacidad de la batería es demasiado baja.	Cargue la batería.
	La batería no se ha insertado correctamente.	Coloque la batería en el portabaterías. La batería debe encajar de forma audible.
	Interruptor de conexión/desconexión averiado.	Póngase en contacto con nuestro servicio técnico.
	Motor averiado.	
El producto funciona con interrupciones.	Contacto interno flojo.	Póngase en contacto con nuestro servicio técnico.
	Interruptor de conexión/desconexión averiado.	
El producto no tiene presión.	Caída de presión del cable.	Compruebe el suministro de agua.
Fuertes fluctuaciones de presión.	Boquilla sucia o atascada.	Enjuague la boquilla con agua. Si es necesario, limpie el orificio de la boquilla con la aguja para limpieza de boquillas.
Fugas en el sistema de agua.	Conexiones mal montadas.	Apague el producto y desconéctelo de la red. Vuelva a conectar el producto a las tuberías de agua.

## 16 Condiciones de garantía - Serie Scheppach 20 V IXES

Fecha de revisión 25/04/2024

#### Estimado cliente:

Nuestros productos son sometidos a un estricto control de calidad. En caso de que un producto siga sin funcionar correctamente, lo lamentamos mucho y le rogamos que se ponga en contacto con nuestro servicio técnico en la dirección indicada a continuación. También estaremos encantados de atenderle por teléfono a través del número de servicio. Las siguientes indicaciones tienen por objeto ayudarle a garantizar una tramitación y liquidación sin problemas en caso de siniestro.

#### Para hacer valer las reclamaciones de garantía se aplica lo siguiente:

1. **Estas condiciones de garantía** regulan nuestros servicios adicionales de garantía del fabricante para compradores (usuarios finales particulares) de productos nuevos. Las reclamaciones de garantía legales no se ven afectadas por esta garantía. Estas son responsabilidad del distribuidor comercial al que compró el producto.

2. **La garantía** del fabricante solo cubre los defectos de un producto nuevo adquirido por usted que se deban a un defecto de material o de fabricación. Si se producen defectos de material o de fabricación durante el periodo de garantía, el fabricante, como garante, prestará uno de los siguientes servicios a su discreción dentro del ámbito de esta garantía:
  - Reparación gratuita de la mercancía
  - Sustitución gratuita de la mercancía por un artículo equivalente (si es necesario, también sustitución por un modelo posterior si la mercancía original ya no está disponible).

Los productos o las piezas sustituidos pasarán a ser de nuestra propiedad. Tenga en cuenta que nuestros productos no están diseñados para uso comercial, artesanal ni profesional. Por lo tanto, una reclamación de garantía no es válida si el producto se ha utilizado en operaciones comerciales, artesanales o industriales dentro del periodo de garantía o si se ha sometido a un esfuerzo equivalente.

### 3. Quedan excluidos de nuestros servicios de garantía:

- Daños en el producto causados por la inobservancia de las instrucciones de montaje, instalación incorrecta, inobservancia del manual de instrucciones (p. ej., conexión a una tensión de red o tipo de corriente incorrectos) o de las disposiciones de mantenimiento y seguridad o por el uso del producto en condiciones ambientales inadecuadas, así como por falta de cuidado y mantenimiento.
- Daños en el producto causados por un uso incorrecto o inadecuado (como la sobrecarga del producto o el uso de herramientas o accesorios no homologados), la penetración de cuerpos extraños en el producto (como arena, piedras o polvo), daños de transporte, uso de la fuerza o influencias externas (como daños causados por caídas).
- Daños en el producto o en partes del producto atribuibles al desgaste previsto, normal (de funcionamiento) u otro desgaste natural, así como daños y/o deterioro de piezas de desgaste.
- Defectos en el producto causados por el uso de accesorios, suplementos o piezas de repuesto que no sean piezas originales o que no se utilicen según lo previsto.
- Productos en los que se hayan realizado cambios o modificaciones.
- Desviaciones menores del estado nominal que sean irrelevantes para el valor y la usabilidad del producto.
- Productos en los que se hayan efectuado reparaciones por cuenta propia, en particular por un tercero no autorizado.
- Si el marcado del producto o la información de identificación del producto (etiqueta adhesiva de la máquina) está ausente o es ilegible.
- Productos que muestren una gran suciedad y, por tanto, sean rechazados por el personal de servicio.
- En general, quedan excluidas de este servicio de garantía las reclamaciones por daños y perjuicios, así como los daños consecuenciales.

4. **El periodo de garantía** es regularmente de **5 años** (12 meses para pilas/baterías) y comienza con la fecha de compra del producto. La fecha que figura en el recibo de compra original es determinante. Las reclamaciones de garantía deben realizarse inmediatamente después de detectarse la necesidad de efectuarlas. Queda excluida la presentación de reclamaciones de garantía tras la expiración del periodo de garantía. La reparación o sustitución del producto no da lugar a una extensión del periodo de garantía, ni se inicia un nuevo periodo de garantía por este servicio para el producto o para cualquier pieza de repuesto instalada. Esto también se aplica a la utilización de servicios técnicos in situ. Un requisito previo obligatorio para reclamar la garantía es que el fabricante, como garante, pueda examinar el caso de garantía enviando la mercancía a petición suya. Hay que tener en cuenta que deben evitarse los daños durante el transporte utilizando un embalaje adecuado. El producto en cuestión debe presentarse o devolverse al centro de servicio al cliente en un estado limpio, junto

con una copia del recibo de compra, que debe incluir la fecha de compra y la denominación del producto. Si un producto se devuelve incompleto, sin el volumen de suministro completo, se descontará/deducirá el valor de los accesorios que falten si se sustituye el producto o se efectúa un reembolso. Los productos parcial o totalmente desmontados no se aceptarán como reclamación de garantía. En caso de reclamación injustificada o fuera del periodo de garantía, los gastos de transporte y el riesgo de transporte correrán generalmente a cargo del comprador. **Notifique con antelación al centro de servicio (véase a continuación) una reclamación de garantía.** Como norma general, se conviene que el producto defectuoso con una breve descripción del fallo se enviará mediante devolución organizada o, en caso de reparación fuera del periodo de garantía, con franqueo suficiente, observando las directrices de embalaje y envío correspondientes, a la dirección de servicio indicada a continuación. **Tenga en cuenta que su producto (según el modelo) debe estar sin material de operación en el momento de la devolución por razones de seguridad.** El producto enviado a nuestro centro de servicio debe embalarse de tal forma que se eviten daños en el producto reclamado durante el transporte. Tras la reparación/sustitución, le devolveremos el producto sin coste alguno. Si los productos no pueden ser reparados ni sustituidos, se puede hacer un reembolso monetario de hasta el precio de compra del producto defectuoso a nuestra entera discreción, teniendo en cuenta cualquier deducción por deterioro y desgaste. Estos servicios de garantía benefician únicamente al comprador particular original y no son cedibles ni transferibles.

5. **Extensión del periodo de garantía a 10 años:** Scheppach ofrece una extensión de garantía adicional de 5 años para los productos de la serie Scheppach 20 V. Con ello, el periodo de garantía total de estos productos asciende a 10 años. Se exceptúan pilas/baterías, cargadores y accesorios. Esta extensión de garantía puede reclamarse registrando su producto Scheppach de esta gama en línea en <https://garantie.scheppach.com> a más tardar 30 días desde la fecha de compra. Después de registrarse correctamente en línea, recibirá la confirmación de la extensión de la garantía relacionada con el artículo.
6. **Para presentar su reclamación de garantía, póngase en contacto con nuestro centro de servicio.**

**Utilice preferentemente el formulario de nuestra página web:**

<https://shop.scheppach.com/contact>

**No nos envíe ningún producto sin antes ponerse en contacto y registrarse en nuestro centro de servicio.**

**El contacto inicial con nuestro centro de servicio es un requisito previo obligatorio para hacer uso de estas declaraciones de garantía.** Las reclamaciones de garantía deben realizarse en un plazo de 14 días desde la constatación del defecto antes de que expire el periodo de garantía. Para ello, se requiere el recibo de compra original y, dado el caso, la confirmación de la extensión de la garantía relacionada con el artículo.

7. **Plazo de tramitación** - Por regla general, resolvemos las reclamaciones en un plazo de 14 días a partir de la recepción en nuestro centro de servicio. Si, en casos excepcionales, se supera el plazo de tramitación mencionado, le informaremos con la debida antelación.
8. **Por lo general, las piezas de desgaste quedan excluidas de la garantía.** - Las piezas de desgaste son: a) las pilas/baterías suministradas, adosadas y/o montadas, así como b) todas las piezas de desgaste dependientes del modelo (incluidas correas, hojas de sierra, herramientas de inserción, discos de amolado, filtros, cepillos de carbón, etc.; véase el manual de instrucciones). Quedan excluidas de la garantía las pilas o baterías muy descargadas o dañadas en la carcasa y/o en los polos de la batería.
9. **Estimación de costes** - Los productos que no estén o hayan dejado de estar cubiertos por la garantía serán reparados con cargo. Previa solicitud a nuestro centro de servicio, puede enviar los productos defectuosos para obtener una estimación de costes y, si es necesario, dar al centro de servicio su aprobación por escrito (por correo postal o electrónico) para la reparación. Sin la aprobación de la reparación, no se realizará ninguna otra tramitación.

**Las condiciones de garantía** solo son válidas en la versión vigente en el momento de la reclamación y pueden consultarse en nuestra página web ([www.scheppach.com](http://www.scheppach.com)) si procede.

En caso de traducciones, la versión alemana es siempre predominante.

**Scheppach GmbH - Günzburger Str. 69 –  
89335 Ichenhausen (Alemania)**

**Teléfono: +800 4002 4002 –**

**Correo electrónico:**

**customerservice.ES@scheppach.com –**

**Internet: <https://www.scheppach.com>**

Nos reservamos el derecho de modificar estas condiciones de garantía en cualquier momento y sin previo aviso.

## 17 Declaración de conformidad UE

**Traducción de la Declaración de conformidad original**

### Fabricante:

Scheppach GmbH  
Günzburger Straße 69  
D-89335 Ichenhausen

Declaramos, bajo nuestra exclusiva responsabilidad, que el producto aquí descrito cumple las directivas y normas aplicables.

Marca:	<b>SHEPPACH</b>
Denominación del art.:	<b>Limpiadora a presión de batería - C-HPG35-X</b>
N.º de art.	<b>5907740900</b>

### Directivas UE:

2014/30/UE, 2011/65/EU\*, 2014/35/UE,

\* El asunto descrito más arriba de la declaración cumple las disposiciones de la Directiva 2011/65/UE del Parlamento Europeo y el Consejo del 8 de junio de 2011 sobre restricciones a la utilización de determinadas sustancias peligrosas en aparatos eléctricos y electrónicos.

### Normas aplicadas:

EN 60335-1:2012/A16:2023;  
EN 60335-2-54:2008/A2:2021;  
EN 6233:2008; EN IEC 55014-1:2021;  
EN IEC 55014-2:2021

### Apoderado de la documentación:

Georg Kohler  
Günzburger Str. 69  
D-89335 Ichenhausen  
Ichenhausen, 16.08.2024

  
Simon Schünk  
Division Manager Product Center

  
Andreas Pecher  
Head of Project Management

## Índice

1	Introdução .....	58
2	Descrição do produto (Fig. 1-5) .....	58
3	Âmbito de fornecimento (Fig. 2).....	59
4	Utilização correta .....	59
5	Indicações de segurança .....	59
6	Dados técnicos.....	60
7	Desembalar.....	60
8	Antes da colocação em funcionamento .....	61
9	Operação .....	61
10	Limpeza e manutenção.....	62
11	Transporte.....	63
12	Armazenamento.....	63
13	Reparação e encomenda de peças de reposição .....	63
14	Eliminação e reciclagem .....	63
15	Resolução de problemas .....	64
16	Condições de garantia – Série Scheppach 20V IXES .....	64
17	Declaração de conformidade UE .....	66
18	Vista explodida.....	219

## Explicação dos símbolos no produto

A utilização de símbolos neste manual serve para chamar a sua atenção para potenciais riscos. Os símbolos de segurança e explicações associadas devem ser bem compreendidos. Os avisos em si não eliminam quaisquer riscos e não substituem medidas corretas para a prevenção de acidentes.

	Leia e siga o manual de utilização e as indicações de segurança antes da colocação em funcionamento!
	Utilize óculos de proteção.
	Use uma proteção respiratória, em caso de formação de pó!
	O produto não deve ser diretamente ligado à rede pública de água potável.
	Bateria de íons de lítio
	O produto cumpre as diretivas europeias em vigor.
	O produto está em conformidade com as diretrizes sérvias aplicáveis.

## 1 Introdução

### Fabricante:

Scheppach GmbH  
Günzburger Straße 69  
D-89335 Ichenhausen, Alemanha

### Estimado cliente,

Desejamos-lhe muita satisfação e sucesso ao trabalhar com o seu novo produto.

### Nota:

De acordo com a legislação vigente relativa à responsabilidade pelos produtos, o fabricante deste produto não é responsável por danos que ocorram nele ou através dele nas seguintes situações:

- Manuseio incorreto
- Incumprimento do manual de instruções
- Reparções efetuadas por técnicos terceiros não autorizados
- Incorporação e substituição de peças sobresselentes que não sejam de origem
- Utilização incorreta
- Falhas da instalação elétrica em caso de incumprimento dos regulamentos elétricos e disposições VDE 0100, DIN 57113 / VDE0113.

### Tenha em atenção:

O manual de instruções faz parte deste produto.

Ele contém indicações importantes sobre como trabalhar com o produto de modo seguro, correto e económico, como evitar perigos, poupar em custos de reparação, reduzir períodos de paragem e aumentar a fiabilidade e vida útil do produto. Para além dos regulamentos de segurança deste manual de instruções, deverá cumprir sempre as diretivas respeitantes à operação do produto vigentes no seu país.

Antes de utilizar o produto, familiarize-se com todas as indicações de segurança e operação. Opere o produto apenas conforme descrito e para as áreas de aplicação indicadas. Conserve corretamente o manual de instruções e, em caso de cedência do produto a terceiros, entregue juntamente toda a documentação.

## 2 Descrição do produto (Fig. 1-5)

1. Bocal variável
2. Lança
3. Desbloqueio
4. Extensão da lança
5. Pistola de pulverização
6. Interruptor para ligar/desligar
7. Bloqueio de ligação
8. Base da bateria
9. Bateria\*
10. Botão de desbloqueio (bateria)
11. Ligação da água
12. Mangueira de aspiração
- 12a. Conetor de acoplamento
- 12b. Filtro

### 3 Âmbito de fornecimento (Fig. 2)

Pos.	Quantidade	Designação
1.	1 x	Bocal variável
2.	1 x	Lança
4.	1 x	Extensão da lança
12.	1 x	Mangueira de aspiração
	1 x	Lavadora de pressão a bateria
	1 x	Manual de instruções

### 4 Utilização correta

A lavadora de pressão destina-se à limpeza de domicílios e de automóveis, assim como à rega de jardins.

O produto só deve ser utilizado para a sua finalidade especificada. Qualquer outra utilização é considerada incorreta. Os danos ou ferimentos daí resultantes serão da responsabilidade do utilizador e não do fabricante.

Faz igualmente parte da utilização correta o cumprimento das indicações de segurança, assim como das instruções de montagem e das indicações de operação no manual de instruções.

As pessoas responsáveis pela operação e manutenção da ferramenta deverão estar familiarizadas com a mesma e ser instruídas relativamente aos possíveis perigos.

Qualquer alteração no produto isenta o fabricante de toda e qualquer responsabilidade por danos daí resultantes.

O produto só pode ser operado com peças e acessórios originais do fabricante.

As instruções de segurança e de manutenção, os procedimentos de trabalho do fabricante, bem como as dimensões constantes nos Dados Técnicos devem ser observados.

Tenha em atenção que os nossos produtos não foram construídos para utilização em ambientes comerciais, artesanais ou industriais. Não assumimos qualquer garantia, se o produto for utilizado em ambientes comerciais, artesanais, industriais ou equivalentes.

### Explicação das palavras de sinalização no manual de operação

**⚠ PERIGO**

Palavra de sinalização para identificar uma situação iminentemente perigosa que, se não for evitada, resultará em morte ou ferimentos graves.

**⚠ AVISO**

Palavra de sinalização para identificar uma situação potencialmente perigosa que, se não for evitada, poderá resultar em morte ou ferimentos graves.

**⚠ CUIDADO**

Palavra de sinalização para identificar uma situação potencialmente perigosa que, se não for evitada, poderá resultar em ferimentos menores ou moderados.

**ATENÇÃO**

Palavra de sinalização para identificar uma situação potencialmente perigosa que, se não for evitada, poderá resultar em danos materiais ao produto ou património/propriedade.

### 5 Indicações de segurança

Indicações de segurança gerais para ferramentas elétricas

**⚠ AVISO**

Leia todas as indicações de segurança, instruções, ilustrações e dados técnicos que vêm com esta ferramenta elétrica.

O incumprimento das instruções que se seguem poderá causar choques elétricos, incêndio e/ou ferimentos graves.

**Guarde todas as indicações de segurança e instruções para uso futuro.**

O termo "ferramenta elétrica" utilizado nas indicações de segurança refere-se a ferramentas elétricas alimentadas pela rede elétrica (com cabo de alimentação) ou a ferramentas elétricas alimentadas por bateria (sem cabo de alimentação).

#### 5.1 Indicações de segurança gerais

- Este produto pode ser utilizado por crianças a partir dos 8 anos de idade e por pessoas com capacidades físicas, sensoriais ou mentais reduzidas ou com falta de experiência e conhecimentos, desde que sejam supervisionadas ou instruídas acerca da utilização segura do produto e compreendam os perigos daí resultantes. As crianças não devem brincar com o produto. A limpeza e manutenção pelo utilizador não devem ser efetuadas por crianças sem supervisão.
- As pessoas que não estejam familiarizadas com o manual de operação não podem utilizar o produto.
- A lavadora de pressão não deve ser operada por pessoas não instruídas.
- Em caso de ocorrência de uma avaria ou de um defeito durante o funcionamento, desligue imediatamente o produto e remova a bateria. Em seguida, leia o capítulo Resolução de problemas.

#### 5.2 Trabalhos com o produto

**⚠ CUIDADO**

Desta maneira, evita acidentes e ferimentos:

As lavadoras de pressão podem ser perigosas em caso de uma utilização incorreta. O jato não deve ser apontado para pessoas, animais, equipamento elétrico ativo ou para o produto em si.

- O produto não deve ser utilizado após uma queda. Verifique o produto quanto a danos e fugas.
- Quando o produto estiver ligado ou estiver a arrefecer, deve ser mantido fora do alcance de crianças.

- O jato de água nunca deve ser dirigido para pessoas ou animais.
- Não aponte o jato para si mesmo ou para outros, para limpar roupa ou calçado.
- Use vestuário de proteção e uns óculos de proteção adequados para se proteger de salpicos de água e sujidade.
- Nunca opere o produto, se outras pessoas, especialmente crianças, ou animais se encontrarem nas proximidades.
- Não utilize o produto nas imediações de líquidos ou gases inflamáveis. Em caso de incumprimento, existe perigo de incêndio ou de explosão.
- Não pulverize líquidos inflamáveis. Existe o perigo de explosão.
- Guarde o produto num local seco e fora do alcance de crianças.
- É proibida a utilização do produto durante tempestades - **Perigo de queda de raios!**

**⚠ CUIDADO**

**Evita assim danos no produto e eventuais danos pessoais daí resultantes:**

- Esteja consciente do perigo de tropeçamento por parte da mangueira de água ao utilizar o produto.
- A mangueira de água não deve ser passada por cima por veículos, esmagada ou dobrada. Existe perigo de danificação e, assim, perigo de lesões.
- Não utilize o produto para limpar janelas.
- Não utilize em piscinas que contenham água.
- Não trabalhe com um produto danificado, incompleto ou modificado sem a autorização do fabricante. Antes da colocação em funcionamento, um especialista deve verificar se as medidas de proteção elétrica necessárias estão implementadas.
- Nunca utilize o produto, se estiver partes importantes, tais como a mangueira de água ou a lança de pulverização, estiverem danificadas. Tal poderá provocar ferimentos.
- Proteja o produto do congelamento e do funcionamento a seco.
- Para garantir a segurança do produto, utilize apenas peças sobresselentes originais do fabricante ou peças sobresselentes aprovadas pelo fabricante.
- O produto só deve ser aberto por um electricista autorizado. Em caso de reparação, contactar sempre o nosso Centro de Assistência.

**Riscos residuais**

**O produto foi construído segundo as mais recentes normas técnicas e as normas de segurança reconhecidas. No entanto, poderão surgir riscos residuais durante os trabalhos.**

- Os riscos residuais podem ser minimizados, se forem seguidas as "Indicações de segurança", a "Utilização correta" e as instruções de operação na sua totalidade.
- Utilize o produto tal como recomendado neste manual de operação. É assim que assegura que o seu produto tem um desempenho ótimo.

- Além disso, poderão existir riscos residuais não evidentes, apesar de terem sido tomadas todas as medidas relevantes.

**⚠ AVISO**

Esta ferramenta elétrica cria um campo eletromagnético durante o funcionamento. Esse campo poderá, sob determinadas circunstâncias, afetar implantes médicos ativos e passivos. Para reduzir o risco de ferimentos graves ou mortais, recomendamos às pessoas com implantes médicos que consultem o seu médico e o fabricante do seu implante antes de operarem a ferramenta elétrica.

**ATENÇÃO**

O produto faz parte da série IXES de 20 V e só deve ser operado com baterias dessa série. As baterias só devem ser carregadas com carregadores dessa série. Observe as respetivas indicações do fabricante.

**⚠ AVISO**

**Observe as indicações de segurança e indicações para o carregamento e utilização correta, que se encontram no manual de operação da sua bateria e carregador da série IXES de 20 V. Para uma descrição detalhada do procedimento de carregamento e para outras informações, consulte esse manual.**

**6 Dados técnicos**

Tensão nominal	20 V 
Pressão nominal/pressão de trabalho (p)	24,5 bar (2,45 MPa)
Pressão máx. permitida (p max)	35 bar (3,5 MPa)
Pressão máx. de entrada (p max)	12 bar (1,2 MPa)
Temperatura máx. de entrada (T em max)	50 °C
Caudal nominal (Q)	2,2 l/min
Caudal máx. (Q <sub>max</sub> )	3,0 l/min
Altura máx. de aspiração	0,6 m
Peso	1,5 kg

Reservam-se alterações técnicas!

**7 Desembalar**

**⚠ AVISO**

**O produto e os materiais de embalagem não são brinquedos!**

**As crianças não devem brincar com sacos de plástico, películas e peças pequenas! Risco de ingestão e asfixia!**

- Abra a embalagem e retire cuidadosamente o produto.
- Remova o material de embalagem, assim como as fixações de embalagem/transporte (se presentes).
- Verifique se o âmbito de fornecimento está completo.

- Inspeccione o produto e os acessórios quanto a danos de transporte. Informe imediatamente qualquer dano à empresa de transporte que efetuou a entrega do produto. Não são aceites reclamações tardias.
- Guarde a embalagem até ao fim do período de garantia, se possível.
- Antes da utilização, familiarize-se com o produto, recorrendo ao manual de instruções.
- Utilize apenas peças originais como acessórios e também como peças de desgaste e sobresselentes. Pode obter peças sobresselentes junto do seu revendedor especializado.
- No caso de encomendas, indique os números de referência, bem como o tipo e o ano de construção do produto.

## 8 Antes da colocação em funcionamento

### CUIDADO

#### Perigo de ferimentos!

Aplique a bateria apenas quando a ferramenta a bateria estiver pronta para a utilização.

- Utilize uma mangueira de rega corrente de 1/2" com um comprimento mínimo de 5 m para a entrada de água. Não deve ser excedido um comprimento de 30 m.

### 8.1 Ligar/remover a extensão da lança (4) (Fig. 1, 2)

#### Ligar:

1. Insira a extremidade da extensão da lança (4) na ligação prevista da pistola de pulverização (5).
2. Pressione a extensão da lança (4) para dentro da ligação da pistola de pulverização (5) e gire a extensão da lança (4) no sentido dos ponteiros do relógio, até que ela esteja firmemente unida à pistola de pulverização (2).

#### Remover:

1. Pressione a extensão da lança (4) para dentro da ligação da pistola de pulverização (5) e gire-a no sentido oposto ao dos ponteiros do relógio.
2. Puxe a extensão da lança (4) para fora.

### 8.2 Ligar/remover a lança (2) (Fig. 2)

#### Ligar:

1. Coloque a lança (2) na extensão da lança (4) e pressione a lança (2) para dentro da extensão da lança (4) até ela engatar de modo audível.

#### Remover:

1. Prima o desbloqueio (3) na extremidade dianteira da extensão da lança (4) e puxe a lança (2).

### 8.3 Ligar/remover a mangueira de aspiração (12) (Fig. 1, 3)

#### Ligar:

1. Ligue o conetor de acoplamento (12a) da mangueira de aspiração (12) à ligação da água (11) da pistola de pulverização (5).  
O conetor de acoplamento (12a) deve engatar de modo audível.

#### Remover:

1. Solte o conetor de acoplamento (12a) da mangueira de aspiração (12) da ligação da água (11) e puxe o conetor de acoplamento (12a) para fora, para baixo.

### 8.4 Ligar/remover produto a/de uma mangueira de rega (Fig. 1, 3)

#### Ligar:

1. Ligue uma mangueira de rega de acoplamento rápido\* ao acoplamento da ligação da água (11).
2. Não abra completamente a torneira da água.

#### Remover:

1. Feche a torneira da água.
2. Separe o produto da alimentação de água.

## 9 Operação

### ATENÇÃO

É absolutamente necessário que o produto seja montado por completo antes da colocação em funcionamento!

### 9.1 Inserir/retirar a bateria (9) na/da base da bateria (8) (Fig. 4)

#### Colocar a bateria

1. Insira a bateria (9) na base da bateria (8). A bateria (9) encaixa de forma audível.

#### Retirar a bateria

1. Prima o botão de desbloqueio (10) da bateria (9) e retire-a da base da bateria (8).

### 9.2 Ligar/desligar o produto (Fig. 5, 6)

### CUIDADO

Segure o produto com as duas mãos durante o trabalho. Agarre ambas as pegas.

### AVISO

Observe a força de recuo do jato de água a sair. Certifique-se de que se coloca numa posição segura e que mantém a pistola de pulverização bem segura. Caso contrário, poderá ferir-se ou ferir outras pessoas!

#### Ligar

1. Desbloqueie o interruptor para ligar/desligar (6) deslocando o bloqueio de ligação (7) para cima.
2. Prima o interruptor para ligar/desligar (6) e mantenha-o premido.

**Desconexão**

1. Solte o interruptor para ligar/desligar (6).
2. Prima o interruptor para ligar/desligar (6) para aliciar a pressão presente no sistema.
3. Bloquee o interruptor para ligar/desligar (6) deslocando o bloqueio de ligação (7) para baixo.

**9.3 Função de autoaspiração (Fig. 1)**

**⚠ PERIGO**

O produto em si não deve ser imerso na fonte de água aberta. Há perigo de danos pessoais devido a choque elétrico.

**Nota:**

- O funcionamento a seco provoca uma danificação do produto.
  - O produto não deve estar acima do ponto de tomada de água.
  - Utilize a função de autoaspiração apenas com uma mangueira de aspiração equipada com um filtro.
1. Insira o filtro (12b) num ponto de água (p. ex. um balde de água). O filtro (12b) deve estar completamente submerso na água. Certifique-se de um suprimento de água suficiente e de um abastecimento de água seguro.

**9.4 Ajuste do bocal (Fig. 7)**

**Nota:**

- O bocal variável dispõe de 5 padrões de pulverização/ângulos diferentes.
  - A seta branca no lado superior do bocal variável indica o padrão de pulverização selecionado.
1. Gire o bocal variável (1) para selecionar o padrão de pulverização.

**9.5 Terminar operação**

1. Desligue o produto conforme descrito em 9.2.
2. Remova a mangueira de aspiração (12) conforme descrito em 8.3.
3. Remova a mangueira de rega conforme descrito em 8.4.

**10 Limpeza e manutenção**

**⚠ AVISO**

**Confie os trabalhos de conservação e manutenção que não se encontrem descritos neste manual de instruções a uma oficina especializada. Utilize apenas peças sobresselentes originais.**

**Existe risco de acidentes! Por princípio, realize sempre os trabalhos de manutenção e limpeza com o motor desligado e a ficha de rede retirada. Existe perigo de ferimentos! Deixe o produto arrefecer antes de quaisquer trabalhos de manutenção e limpeza. Os elementos do motor estão quentes. Há perigo de ferimentos e risco de queimaduras!**

O produto pode arrancar inesperadamente e, dessa forma, causar ferimentos.

- Desligue o produto antes de quaisquer trabalhos de limpeza e manutenção.
- Deixe o produto arrefecer.
- Retire a ficha de rede!

**10.1 Limpeza**

**⚠ AVISO**

Não pulverize o produto com água nem o limpe com água corrente. Existe o perigo de choque elétrico e o produto pode ficar danificado.

- Mantenha os dispositivos de segurança, as grelhas de ventilação e a estrutura do motor o mais livres possível de pó e sujidade. Limpe o produto com um pano\* limpo ou sobre-o com ar comprimido\* sob baixa pressão. Recomendamos a limpeza do produto imediatamente após cada utilização.
- Nunca submerja o produto em água ou outros líquidos para o limpar.
- Limpe o produto regularmente com um pano\* húmido e sabão mole. Não utilize produtos de limpeza ou solventes; estes poderão ser agressivos para com as peças de plástico do produto. Certifique-se de que não penetra água no interior do produto.
- Mantenha o produto sempre limpo, seco e isento de óleos ou lubrificantes. Remova a poeira após cada utilização e antes do armazenamento.

**10.1.1 Limpar o bocal variável (1) (Fig. 7)**

1. É possível remover corpos estranhos do bocal variável (1) com uma agulha de limpeza do bocal\*.
2. Lave o bocal variável (1) com água para remover eventuais corpos estranhos.

\* = Não obrigatoriamente incluídos no âmbito de fornecimento!

**10.1.2 Limpar o filtro (12b) (Fig. 1, 8)**

1. Limpe o filtro (12b) a intervalos regulares.
2. Para tal, desaparafuse o filtro (12b) da mangueira de aspiração (12).
3. Limpe o filtro (12b) com água.

## 10.2 Manutenção

O produto é livre de manutenção.

No interior deste produto não se encontram quaisquer peças que possam ser reparadas pelo utilizador. Contacte um especialista qualificado para verificar e reparar o produto.

- Antes de cada utilização, verifique o produto quanto a defeitos óbvios, tais como peças soltas, gastas ou danificadas.

## 11 Transporte

1. Proteja o produto contra embates, choques e fortes vibrações, por ex. ao transportar em veículos.
2. Proteja o produto contra escorregamento e tombo.

## 12 Armazenamento

1. Remova a bateria.
2. Limpe o produto e verifique se apresenta danos.

Armazene o produto e os respetivos acessórios num local escuro, seco e ao abrigo do gelo, bem como inacessível a crianças.

A temperatura de armazenamento ideal encontra-se entre 5°C e 30°C.

Guarde o produto na embalagem original.

Cubra o produto para o proteger contra pó ou humidade. Guarde o manual de instruções junto do produto.

## 13 Reparação e encomenda de peças de reposição

Deve-se ter em conta que as seguintes peças deste produto estão sujeitas a um desgaste consoante a utilização ou natural e que as peças seguintes são necessárias como consumíveis.

### ATENÇÃO

de acordo com a lei sobre a responsabilidade por produtos, o fabricante não assumirá qualquer responsabilidade por danos provocados por reparações incorretas ou pela não utilização de peças sobresselentes de origem.

Atribua a tarefa a um serviço de assistência ao cliente ou a um especialista autorizado. O mesmo se aplica aos acessórios.

Entre em contacto com o nosso centro de assistência para obter peças sobresselentes e acessórios. Para isso, utilize o código QR na capa.

### 13.1 Encomenda de peças de reposição

Ao encomendar peças sobresselentes, deve fornecer as seguintes informações:

- Designação do modelo
- Número de artigo
- Dados da placa de características

#### Peças sobresselentes / acessórios

N.º de artigo da bateria SBP2.0:	7909201708
N.º de artigo da bateria SBP4.0:	7909201709
N.º de artigo do carregador SBC2.4A:	7909201710

N.º de artigo do carregador SBC4.5A:	7909201711
N.º de artigo do carregador SDBC2.4A:	7909201712
N.º de artigo do carregador SDBC4.5A:	7909201713
N.º de artigo do StarterKit SBSK2.0:	7909201720
N.º de artigo do StarterKit SBSK4.0:	7909201721

## 14 Eliminação e reciclagem

### Notas relativas à embalagem



Os materiais de embalagem são recicláveis. Elimine as embalagens de forma respeitadora do ambiente.

### Notas relativas à legislação alemã sobre aparelhos elétricos e eletrónicos (ElektroG)



**Os aparelhos elétricos e eletrónicos usados não pertencem no lixo doméstico, devendo ser alvo de uma recolha ou eliminação separadas!**

- As baterias e pilhas usadas que não estejam montadas de modo fixo no aparelho usado devem ser retiradas sem as destruir antes da entrega do aparelho! A sua eliminação é regulada pela legislação relativa a baterias.
- Os proprietários ou utilizadores de aparelhos elétricos e eletrónicos são legalmente obrigados a devolver os mesmos após a sua utilização.
- O utilizador final tem a responsabilidade pela eliminação dos seus dados pessoais no aparelho usado a ser eliminado!
- O símbolo do caixote do lixo riscado significa que aparelhos usados elétricos ou eletrónicos não devem ser eliminados no lixo doméstico.
- Os aparelhos usados elétricos e eletrónicos podem ser entregues sem custos nos seguintes pontos:
  - Centros de recolha ou de eliminação públicos (p. ex. depósitos municipais)
  - Pontos de venda de aparelhos elétricos (lojas físicas e online), desde que o revendedor esteja obrigado a aceitar a devolução ou a aceite de livre vontade.
  - Pode entregar sem custos até três aparelhos elétricos usados com um comprimento de até 25 centímetros ao fabricante sem que tenha de comprar um aparelho novo ou a outro centro de recolha autorizado na sua vizinhança.
  - Para se informar acerca de condições de devolução adicionais dos fabricantes e distribuidores, queira entrar em contacto com o respetivo serviço de apoio ao cliente.
- Em caso de fornecimento de um aparelho elétrico novo por parte do fabricante a um domicílio, este pode efetuar a recolha sem custos do aparelho elétrico usado a pedido do utilizador final. Para tal, entre em contacto com o serviço de apoio ao cliente do fabricante.

- Estas declarações são apenas válidas para aparelhos que sejam instalados e vendidos nos países da União Europeia e que estejam sujeitos à Diretiva Europeia 2012/19/UE. Em países fora da União Europeia, a eliminação de aparelhos usados elétricos e eletrónicos poderá estar regulada por outra legislação divergente.

#### Notas sobre baterias de iões de lítio

#### Desmontar a bateria antes da eliminação do aparelho!

- Não atire a bateria para o lixo doméstico, para o fogo (perigo de explosão) ou para a água. Baterias danificadas podem prejudicar o ambiente e a sua saúde, caso ocorra uma fuga de vapores ou líquidos tóxicos.

- Baterias com defeito ou gastas devem ser recicladas em conformidade com a diretiva 2023/1542/CE.
- Entregue o aparelho e o carregador a um ponto de reciclagem. As peças de plástico e de metal utilizadas podem ser separadas, tal possibilitando a sua reciclagem.
- Elimine baterias no estado descarregado. Recomendamos a cobertura dos polos com fita adesiva, para proteger contra um curto-circuito. Não abra a bateria.
- Elimine as baterias de acordo com as normas locais. Entregue baterias a um ponto de recolha de baterias usadas, onde elas poderão ser recicladas. Para isto, consulte o serviço local de recolha de resíduos.

## 15 Resolução de problemas

Falha	Causa possível	Resolução
O produto não arranca.	A potência da bateria é demasiado fraca.	Carregue a bateria.
	A bateria não está corretamente colocada.	Insira a bateria na base da bateria. A bateria encaixa de forma audível.
	Interruptor para ligar/desligar com defeito.	Entre em contacto com o nosso serviço de assistência.
	Motor com defeito.	
O produto funciona com interrupções.	Contacto frouxo interno.	Entre em contacto com o nosso serviço de assistência.
	Interruptor para ligar/desligar com defeito.	
O produto não tem pressão.	Queda de pressão na linha.	Verifique a alimentação de água.
Oscilações de pressão fortes.	Bocal sujo ou entupido.	Lave o bocal com água. Se necessário, limpe o furo do bocal com a agulha de limpeza do bocal.
Fuga no sistema de água.	Ligações não corretamente montadas.	Desligue o produto e separe-o da rede. Volte a fechar o produto nas tubagens de água.

## 16 Condições de garantia – Série Scheppach 20V IXES

Data de revisão 25.04.2024

#### Prezado cliente,

os nossos produtos são submetidos a um rigoroso controlo de qualidade. No entanto, se um produto não funcionar na perfeição, lamentamos profundamente o facto e pedimos-lhe para entrar em contacto com o nosso serviço de assistência, através do endereço indicado abaixo. Estamos igualmente à sua disposição através do número de telefone de assistência. As recomendações seguintes deverão ser-lhe úteis para um processamento e regularização sem problemas em caso de danos.

#### É válido o seguinte para a validação de reivindicações de garantia:

1. **Estas condições de garantia** regem as nossas prestações adicionais de garantia do fabricante para compradores (consumidores finais particulares) de novos produtos. Os direitos de garantia legais não são afetados por esta garantia. Os mesmos são da responsabilidade do revendedor a quem o produto foi adquirido..
2. **As prestações de garantia** do fabricante estendem-se exclusivamente a deficiências num produto novo adquirido pelo cliente e que sejam devidas a um defeito de material ou de fabrico. Se, durante o período de garantia, ocorrerem defeitos de material ou de fa-

brico, na sua qualidade de garante no âmbito desta garantia, o fabricante assegura, à sua discrição, uma das seguintes prestações:

- Reparação gratuita da mercadoria
- Troca gratuita da mercadoria por um artigo de valor equivalente (eventualmente, também troca por um modelo mais recente, desde que a mercadoria original já não esteja disponível).

Os produtos ou peças substituídos passarão a ser nossa propriedade. Tenha em consideração que, de acordo com a finalidade, os nossos produtos não foram construídos para utilização em ambientes comerciais, artesanais ou profissionais. Por esse motivo, a garantia não se aplica, se o produto tiver sido utilizado para fins comerciais, artesanais ou industriais ou tiver sido exposto a exigências equivalentes dentro do período da garantia.

#### 3. Exceção das nossas prestações de garantia:

- Os danos no produto resultantes da inobservância das instruções de montagem, de uma instalação incorreta, da inobservância do manual de instruções (p. ex., ligação a uma tensão de corrente ou tipo de corrente errados) ou das recomendações de manutenção e segurança, bem como devido à utilização do produto sob condições ambientais inadequadas ou a cuidados e manutenção insuficientes.

- Danos no produto resultantes de uma utilização indevida ou inadequada (como, p. ex., sobrecarga do produto ou utilização de ferramentas ou acessórios não admissíveis), da penetração de corpos estranhos no produto (como, p. ex., areia, pedras ou pó), de danos de transporte, do emprego de força ou de efeitos externos (como, p. ex., danos por queda).
  - Danos no produto ou partes do produto que se devam a um desgaste conforme à finalidade, habitual (inerente ao funcionamento) ou natural, bem como a danos e/ou deterioração de peças de desgaste.
  - Deficiências no produto provocadas pela utilização de acessórios, complementos ou peças sobresselentes não originais ou que não sejam conformes à finalidade.
  - Produtos nos quais se realizaram alterações ou modificações.
  - Desvios mínimos das características nominais irrelevantes para o valor e aptidão para a utilização do produto.
  - Produtos nos quais se tenham realizado reparações arbitrárias ou outras, em particular, por terceiros não autorizados.
  - Quando a identificação no produto ou as informações de identificação do produto (autocolante na máquina) estejam ausentes ou ilegíveis.
  - Produtos que apresentem forte sujidade e, por conseguinte, sejam rejeitados pelo pessoal da assistência.
  - Em geral, os pedidos de indemnização e danos consequenciais estão excluídos destas prestações de garantia.
4. **Por norma, o período de garantia é de 5 anos** (12 meses, no caso das baterias), iniciando-se na data de compra do produto. É determinante a data no recibo de compra original. Os direitos de garantia devem ser acionados sem demora após a respetiva tomada de conhecimento. A validação de reivindicações de garantia deixa de ter efeito após o fim do período de garantia. A reparação ou substituição do produto não ocasiona um prolongamento do período de garantia nem é iniciado um novo período de garantia resultante da intervenção no produto ou para eventuais peças sobresselentes montadas. Tal é igualmente válido caso se recorra à assistência local. Uma reivindicação dos direitos de garantia pressupõe que o fabricante, na qualidade de garante, possa examinar o objeto da garantia através do envio da mercadoria a seu pedido. Devem-se tomar medidas, por meio de uma embalagem adequada, para evitar que ocorram danos durante o percurso de transporte. O produto em causa deve ser apresentado ou enviado ao centro de assistência em bom estado de limpeza, acompanhado de uma cópia do recibo de compra especificando a data de compra e a designação do produto. Se um produto for enviado incompleto, sem o âmbito de fornecimento integral, o valor dos acessórios em falta será faturado / deduzido, caso o produto seja substituído ou se realize um reembolso. Os produtos total ou parcialmente desmontados não podem ser aceites como reclamação de garantia. Em caso de reclamação não justificada ou fora do período da garantia, por

norma, os custos de transporte e o risco de transporte são assumidos pelo comprador. **É favor comunicar previamente uma reclamação de garantia ao centro de assistência (ver abaixo).** Regra geral, fica acordado que o produto avariado é enviado com uma breve descrição da avaria para o endereço de assistência abaixo indicado ao abrigo de uma devolução organizada ou, em caso de reparação fora do período da garantia, devidamente franqueado, respeitando as correspondentes orientações de embalagem e expedição. **Por motivos de segurança, certifique-se de que o seu produto (dependendo do modelo) está isento de todos os suprimentos operacionais quando é devolvido.** Qualquer produto enviado ao nosso centro de assistência deve ser embalado de modo a evitar danos no produto reclamado durante o transporte. Depois de se realizar a reparação / substituição, enviar-lhe-emos o produto gratuitamente. Se os produtos não puderem ser reparados ou substituídos, existe a possibilidade de, ao nosso critério, reembolsar um valor no montante do preço de compra do produto defeituoso, considerando uma dedução devido à deterioração e ao desgaste. Estas prestações de garantia aplicam-se apenas aos primeiros compradores particulares e não são transferíveis nem transmissíveis.

5. **Prolongamento do período de garantia para 10 anos:** A Scheppach oferece um prolongamento adicional da garantia de 5 anos para produtos da série Scheppach 20V. Assim, o período de garantia para estes produtos é de 10 anos, no total. Excluem-se as baterias / acumuladores, carregadores e acessórios. Este prolongamento da garantia pode ser acionado, registando o produto Scheppach desta gama em <https://garantie.scheppach.com>, o mais tardar, 30 dias após a data de compra. Depois de realizar o registo online, receberá a confirmação do prolongamento da garantia referente ao produto.
6. **Para reivindicar o seu direito de garantia, é favor contactar o nosso centro de assistência.**

Utilize, de preferência, o formulário na nossa homepage:

<https://shop.scheppach.com/contact>

**Agradecemos que não nos envie qualquer produto sem nos contactar previamente e efetuar o registo no nosso centro de assistência.**

**Para reivindicar estas garantias, o primeiro contacto com o nosso centro de assistência é absolutamente imprescindível.** As reivindicações de garantia devem ser acionadas antes de expirar o prazo de garantia, no prazo de 14 dias após deteção da deficiência. Para tal, é necessário o recibo de compra original e, eventualmente, a confirmação do prolongamento da garantia referente ao artigo.

7. **Tempo de processamento** - Regra geral, as reclamações enviadas são processadas no prazo de 14 dias após entrada no nosso centro de assistência. Se, em casos excecionais, o tempo de processamento referido for excedido, o cliente será informado atempadamente.

8. **Regra geral, as peças de desgaste são excluídas da garantia!** - Por peças de desgaste, entendem-se: a) baterias / acumuladores fornecidos integrados e/ou instalados, bem como b) todas as peças de desgaste relacionadas com o modelo (entre outras, correias, lâminas de serra, ferramentas de aplicação, discos abrasivos, filtros, escovas de carvão, etc. - ver o manual de instruções). Excluem-se das prestações de garantia as baterias ou acumuladores totalmente descarregados ou danificados no invólucro ou respetivos polos.
9. **Estimativa de custos** - Reparamos os produtos não abrangidos ou já não abrangidos pelas prestações de garantia mediante um custo. Em concertação com o nosso centro de assistência, pode enviar os produtos avariados para uma estimativa de custos e, eventualmente, autorizar por escrito (por correio, e-mail) que o centro de assistência proceda à reparação. Sem autorização de reparação, não se realizará qualquer outro procedimento.

**As condições de garantia** são aplicáveis apenas na versão atual no momento da reclamação e, se necessário, podem ser consultadas na nossa homepage ([www.scheppach.com](http://www.scheppach.com)). No caso de traduções, prevalece sempre a versão alemã.

**Scheppach GmbH · Günzburger Str. 69 ·**

**89335 Ichenhausen (Alemanha)**

**Telefone: +800 4002 4002 ·**

**E-mail: [customerservice.PT@scheppach.com](mailto:customerservice.PT@scheppach.com) ·**

**Internet: <https://www.scheppach.com>**

Reservamo-nos permanentemente quaisquer alterações a estas condições de garantia sem aviso prévio.

## 17 Declaração de conformidade UE

**Tradução da declaração de conformidade original**

**Fabricante:**

Scheppach GmbH  
Günzburger Straße 69  
D-89335 Ichenhausen

Declaramos, à nossa exclusiva responsabilidade, que o produto aqui descrito está em conformidade com as diretivas e normas aplicáveis.

Marca:	<b>SCHEPPACH</b>
Designação do artigo:	<b>Lavadora de pressão a bateria - C-HPG35-X</b>
N.º de art.	<b>5907740900</b>

**Diretivas UE:**

2014/30/UE, 2011/65/EU\*, 2014/35/UE,

\* O objeto da declaração descrito acima cumpre com as normas da diretiva 2011/65/UE do Parlamento Europeu e do Conselho de 8 de junho de 2011 relativamente à restrição da utilização de determinadas substâncias perigosas em equipamentos elétricos e eletrónicos.

**Normas aplicadas:**

EN 60335-1:2012/A16:2023;  
EN 60335-2-54:2008/A2:2021;  
EN 6233:2008; EN IEC 55014-1:2021;  
EN IEC 55014-2:2021

**Representante autorizado responsável pela documentação:**

Georg Kohler

Günzburger Str. 69  
D-89335 Ichenhausen

Ichenhausen, 16.08.2024

  
Simon Schünk

Division Manager Product Center

  
Andreas Pecher  
Head of Project Management

## Obsah

1 Úvod.....	67
2 Popis výrobku (obr. 1-5).....	67
3 Rozsah dodávky (obr. 2).....	67
4 Použití v souladu s určením.....	68
5 Bezpečnostní pokyny.....	68
6 Technické údaje.....	69
7 Rozbalení.....	69
8 Před uvedením do provozu.....	70
9 Obsluha.....	70
10 Čištění a údržba.....	71
11 Přeprava.....	71
12 Skladování.....	71
13 Oprava a objednávka náhradních dílů.....	71
14 Likvidace a recyklace.....	72
15 Odstraňování poruch.....	72
16 Záruční podmínky – Scheppach série 20V IXES	73
17 EU prohlášení o shodě.....	74
18 Rozpadový výkres.....	219

## Vysvětlení symbolů na výrobku

Symbole použité v této příručce vás mají upozornit na možná rizika. Bezpečnostní symboly a vysvětlivky, které je provázejí, musejí být přesně pochopeny. Samotné varování rizika neodstraní a nemohou nahradit správná opatření pro prevenci úrazů.

	Před uvedením do provozu si přečtěte a dodržujte návod k obsluze a bezpečnostní pokyny!
	Používejte ochranné brýle.
	Bude-li se při práci prašit, noste ochranu dýchacích cest!
	Výrobek se nesmí přímo připojit k veřejné síti pitné vody.
	Lithium-iontový akumulátor
	Výrobek odpovídá platným evropským směrnici.
	Výrobek odpovídá platným srbským směrnici.

## 1 Úvod

### Výrobce:

Scheppach GmbH  
Günzburger Straße 69  
D-89335 Ichenhausen

## Vážení zákazníci,

Přejeme vám mnoho radosti a úspěchu při práci s novým výrobkem.

### Upozornění:

Výrobce tohoto výrobku neručí podle platného zákona o odpovědnosti za vady výrobku za škody, které vzniknou na tomto výrobku nebo jeho prostřednictvím v případě:

- Neodborná manipulace
- Nedodržování návodu k obsluze
- Opravy třetí osobou, neoprávněnými odborníky
- Montáž a výměna neoriginálních náhradních dílů
- Použití, které není v souladu s určením
- Výpadky elektrického zařízení v případě nedodržení elektrických předpisů a ustanovení VDE 0100, DIN 57113 / VDE0113.

### Mějte na paměti:

Návod k obsluze je součástí tohoto výrobku.

Obsahuje důležité pokyny, jak s výrobkem bezpečně, odborně a hospodárně pracovat, jak zabránit nebezpečí, ušetřit náklady na opravy, snížit prostoje a zvýšit spolehlivost a životnost výrobku. Kromě bezpečnostních ustanovení tohoto návodu k obsluze musíte bezpodmínečně dodržovat předpisy své země, které platí pro provoz výrobku.

Seznamte se před použitím výrobku se všemi pokyny pro obsluhu a bezpečnostními pokyny. Výrobek provozujte pouze v souladu s popisem a ve stanoveném rozsahu použití. Návod k obsluze uložte na vhodném místě a v případě předání výrobku třetím osobám předejte všechny podklady.

## 2 Popis výrobku (obr. 1-5)

1. Variabilní tryska
2. Tyčová tryska
3. Odjištění
4. Prodloužení tyčové trysky
5. Stříkáč pistole
6. Spínač pro zapnutí/vypnutí
7. Spínací západka
8. Uložení akumulátoru
9. Akumulátor\*
10. Odblokovací tlačítko (akumulátoru)
11. Přípojka vody
12. Sací hadice
- 12a. Spojovací konektor
- 12b. Filtr

## 3 Rozsah dodávky (obr. 2)

Pol.	Počet	Označení
1.	1 x	Variabilní tryska
2.	1 x	Tyčová tryska
4.	1 x	Prodloužení tyčové trysky
12.	1 x	Odsávací hadice
	1 x	Akumulátorový tlakový čistič
	1 x	Návod k obsluze

## 4 Použití v souladu s určením

Tlakový čistič je určen pro čištění domácnosti a automobilů, stejně jako pro zavlažování zahrady.

Výrobek se smí používat pouze v souladu s určením. Jakékoliv další použití kromě tohoto je v rozporu s určením. Za z toho vzniklé škody nebo zranění všeho druhu odpovídá uživatel a ne výrobce.

Součástí použití k určenému účelu je dodržování bezpečnostních pokynů a také montážní návod a provozní pokyny v návodu k obsluze.

Osoby, které výrobek používají a udržují, s ním musí být seznámeny a informovány o potenciálních nebezpečích.

Změny na výrobku zcela vylučují ručení výrobce za škody, které takto vzniknou.

Výrobek se smí provozovat jen s originálními díly a originálním příslušenstvím výrobce.

Je nutno dodržovat veškeré předpisy výrobce týkající se bezpečnosti, práce a údržby a také rozměry uvedené v technických datech.

Mějte na paměti, že naše výrobky nebyly v souladu s určením konstruovány pro komerční, řemeslné a průmyslové použití. Nepřebíráme odpovědnost v případě, kdy se výrobek použije v komerčních, řemeslných nebo průmyslových provozech, a při srovnatelných činnostech.

## Vysvětlení signálních slov v návodu k obsluze

### NEBEZPEČÍ

Signální slovo označující bezprostředně nastávající nebezpečnou situaci, která může mít za následek smrt nebo vážné zranění, pokud se jí nezabrání.

### VAROVÁNÍ

Signální slovo označující potenciálně nebezpečnou situaci, která by mohla mít za následek smrt nebo vážné zranění, pokud se jí nezabrání.

### OPATRNĚ

Signální slovo označující potenciálně nebezpečnou situaci, která by mohla mít za následek lehké nebo středně těžké zranění, pokud se jí nezabrání.

### POZOR

Signální slovo označující potenciálně nebezpečnou situaci, která by mohla mít za následek poškození výrobku nebo vlastnictví/majetku.

## 5 Bezpečnostní pokyny

### Obecné bezpečnostní pokyny pro elektrické nástroje

#### VAROVÁNÍ

**Přečtěte si všechny bezpečnostní pokyny, instrukce, ilustrace a technické údaje, kterými je tento elektrický nástroj opatřen.**

Pokud zanedbáte dodržování následujících instrukcí, může to způsobit zásah elektrickým proudem, požár a/ nebo těžká zranění.

### Uschovejte si do budoucna veškeré bezpečnostní pokyny a instrukce.

Pojem „elektrický nástroj“, který je uveden v bezpečnostních pokynech, se vztahuje na elektrický nástroj (se síťovým kabelem), poháněný proudem ze sítě nebo na elektrický nástroj poháněný akumulátorem (bez síťového kabelu).

### 5.1 Všeobecné bezpečnostní pokyny

- Děti starší 8 let a osoby s omezeními fyzickými, smyslovými nebo mentálními schopnostmi nebo s nedostatečnými zkušenostmi a znalostmi smí používat tento výrobek, jen jsou-li pod dozorem nebo byly poučeny o bezpečném použití výrobku a pochopily rizika z něj vyplývající. Děti si s výrobkem nesmí hrát. Uživatelské čištění a údržbu nesmí provádět děti bez dozoru.
- Osoby, které nejsou obeznámeny s návodem k obsluze, nesmějí výrobek používat.
- Tlakové čističe nesmí používat osoby bez příslušného proškolení.
- Pokud během provozu dojde k poruše nebo závadě, okamžitě výrobek vypněte a odstraňte akumulátor. Poté si přečtěte kapitolu Odstraňování závad.

### 5.2 Práce s výrobkem

#### OPATRNĚ

**Takto se vyhnete nehodám a zraněním:**

Tlakové čističe mohou být při nesprávném použití nebezpečné. Proto se paprskem nikdy nesmí mířit na osoby, aktivní elektrické vybavení nebo samotný výrobek.

- Tento výrobek nesmí být použit, pokud došlo k jeho pádu. U výrobku zkontrolujte zjevná poškození a netěsnosti.
- Pokud je výrobek zapnutý nebo se ochlazuje, musí být mimo dosah dětí.
- Vodní paprsek nikdy nesmí být směřován na osoby nebo zvířata.
- Nemířte paprskem na sebe ani na ostatní osoby, abyste vyčistili oděv nebo obuv.
- Používejte vhodný ochranný oděv a ochranné brýle, abyste se chránili před zpětným rozstříkem vody nebo nečistot.
- Nikdy výrobek neprovozujte, pokud jsou v blízkosti lidé, zvláště děti, nebo zvířata.
- Nepoužívejte produkt v blízkosti hořlavých kapalin nebo plynů. Při nedodržení hrozí nebezpečí požáru nebo výbuchu.

- Nestříkejte hořlavé kapaliny. Hrozí nebezpečí výbuchu.
- Produkt skladujte na suchém místě a mimo dosah dětí.
- Je zakázáno používat výrobek za bouřky - **Nebezpečí zásahu bleskem!**

### **⚠ OPATRNĚ**

**Takto předejdete poškození výrobku a případným následným zraněním osob:**

- Při používání výrobku buďte si vědomi zvýšeného rizika zakopnutí kvůli vodní hadici.
- Vodní hadice nesmí být přejetá, stlačena ani ohnutá. Hrozí nebezpečí poškození a tím i nebezpečí zranění.
- Nepoužívejte výrobek k čištění oken.
- Nepoužívejte v bazénech obsahujících vodu.
- Nepracujte s produktem, který je poškozený, neúplný nebo byl přestavěn bez schválení výrobce. Před uvedením do provozu nechte odborníka zkontrolovat, zda jsou zavedena požadovaná elektrická ochranná opatření.
- Nepoužívejte výrobek, pokud jsou poškozené důležité části, jako je vodní hadice nebo stříkácí tryska. To může vést ke zranění.
- Produkt chraňte před mrazem a chodem nasucho.
- K zajištění bezpečnosti výrobku používejte pouze originální náhradní díly od výrobce nebo náhradní díly schválené výrobcem.
- Výrobek smí otevřít pouze autorizovaný elektrikář. Při opravách se vždy obraťte na naše servisní středisko.

### **Zbytková rizika**

**Výrobek je zkonstruován podle stavu techniky a uznávaných bezpečnostně technických předpisů.**

**Přesto se mohou během práce vyskytnout jednotlivá zbytková rizika.**

- Zbytková rizika lze minimalizovat, pokud budete dodržovat „bezpečnostní pokyny“ a „použití v souladu s určeným účelem“ a kompletní návod k obsluze.
- Používejte výrobek tak, jak je doporučeno v tomto návodu k obsluze. Tím zajistíte, že výrobek bude pracovat s optimálním výkonem.
- Kromě toho mohou havzordy všem přijatým preventivním opatřeními hrozit zbytková rizika, která nejsou zjevná.

### **⚠ VAROVÁNÍ**

Tento elektrický nástroj vytváří během provozu elektromagnetické pole. Toto pole může za určitých podmínek ovlivňovat aktivní nebo pasivní zdravotní implantáty. Pro snížení rizika vážných nebo smrtelných úrazů doporučujeme osobám se zdravotními implantáty, aby se před obsluhou tohoto elektrického nástroje obrátili na svého lékaře nebo na výrobce zdravotního implantátu.

### **POZOR**

Výrobek je součástí série 20V IXES a smí být provozován pouze s akumulátory této série. Akumulátory smí být nabíjeny pouze nabíječkami této série. Dodržujte přítom pokyny výrobce.

### **⚠ VAROVÁNÍ**

**Dodržujte bezpečnostní pokyny a pokyny pro nabíjení a správné používání uvedené v návodu k obsluze akumulátoru a nabíječky série 20V IXES. Podrobný popis procesu nabíjení a další informace naleznete v tomto samostatném návodu.**

## **6 Technické údaje**

Provozní napětí	20 V
Jmenovitý / pracovní tlak (p)	24,5 bar (2,45 Mpa)
Maximální přípustný tlak (p max)	35 bar (3,5 Mpa)
Maximální přivodní tlak (p max)	12 bar (1,2 Mpa)
Max. přivodní teplota (T v max)	50 °C
Jmenovitý průtok (Q)	2,2 l/min
Max. průtokové množství (Q <sub>max</sub> )	3,0 l/min
Max. sací výška	0,6 m
Hmotnost	1,5 kg

Technické změny vyhrazeny!

## **7 Rozbalení**

### **⚠ VAROVÁNÍ**

**Výrobek a balicí materiály nejsou dětská hračka!**

**S plastovými sáčky, fóliemi a drobným díly si nesmějí hrát děti! Hrozí nebezpečí spolknutí těchto věcí a udušení!**

- Otevřete obal a výrobek opatrně vyjměte.
- Odstraňte balicí materiál a obalové a přepravní pojistky (pokud je jimi výrobek opatřen).
- Zkontrolujte, zda je rozsah dodávky úplný.
- Zkontrolujte výrobek a díly příslušenství, zda nevykazují škody způsobené přepravou. Případné škody ihned nahlaste přepravní společnosti, která vám výrobek dodala. Pozdější reklamace nebudou uznány.
- Uchovejte obal dle možností až do uplynutí záruční doby.
- Před použitím se s výrobkem seznámte podle návodu k obsluze.
- Používejte u příslušenství a opotřebitelných a náhradních dílů pouze originální díly. Náhradní díly obdržíte u specializovaného prodejce.
- Uveďte při objednávání naše čísla výrobku a rovněž typ a rok výroby.

## 8 Před uvedením do provozu

### OPATRŇ

#### Nebezpečí zranění!

Akumulátor vkládejte až tehdy, když bude akumulátorový nástroj připraven k použití.

- Pro přívod vody použijte běžně dostupnou zahradní hadici 1/2" o minimální délce 5 m. Nepřekračujte délku 30 m.

### 8.1 Připojení / odpojení prodloužení tyčové trysky (4) (obr. 1, 2)

#### Připojení:

1. Zasuňte konec prodloužení tyčové trysky (4) do příslušné přípojky stříkací pistole (5).
2. Zatlačte prodloužení tyčové trysky (4) pevně do přípojky stříkací pistole (5) a otáčejte prodloužení tyčové trysky (4) po směru hodinových ručiček, až bude pevně spojená se stříkací pistolí (2).

#### Odstranění:

1. Zatlačte prodloužení tyčové trysky (4) pevně do přípojky stříkací pistole (5) a otáčejte jí proti směru hodinových ručiček.
2. Vytáhněte prodloužení tyčové trysky (4) směrem dopředu.

### 8.2 Připojení/odpojení tyčové trysky (2) (obr. 2)

#### Připojení:

1. Nasadte tyčovou trysku (2) na prodloužení tyčové trysky (4) a zatlačte tyčovou trysku (2) do prodloužení tyčové trysky (4), dokud slyšitelně nezacvakne.

#### Odstranění:

1. Stiskněte odblokování (3) na předním konci prodloužení tyčové trysky (4) a tyčovou trysku (2) vytáhněte dopředu.

### 8.3 Připojení/odpojení odsávací hadice (12) (obr. 1, 3)

#### Připojení:

1. Připojte spojovací konektor (12a) odsávací hadice (12) k přípojce vody (11) stříkací pistole (5). Spojovací konektor se (12a) slyšitelně zaaretuje.

#### Odstranění:

1. Uvolněte spojovací konektor (12a) odsávací hadice (12) od přípojky vody (11) a vytáhněte spojovací konektor (12a) směrem dolů.

### 8.4 Připojení výrobku k zahradní hadici / odpojení výrobku od zahradní hadice (obr. 1, 3)

#### Připojení:

1. Spojte zahradní hadici s rychlospojkou\* se spojkou na přípojce vody (11).
2. Otevřete úplně vodovodní kohoutek.

#### Odstranění:

1. Zavřete vodovodní kohoutek.

2. Odpojte výrobek od přívodu vody.

## 9 Obsluha

### POZOR

Před uvedením do provozu výrobek bezpodmínečně kompletně smontujte!

### 9.1 Vložení akumulátoru (9) do uložení akumulátoru (8) a vyjmutí z něho (obr. 4)

#### Vsazení akumulátoru

1. Zasuňte akumulátor (9) do uložení akumulátoru (8). Akumulátor (9) slyšitelně zaklapne.

#### Vyjmutí akumulátoru

1. Stiskněte odblokovací tlačítko (10) akumulátoru (9) a vytáhněte ho z uložení akumulátoru (8).

### 9.2 Zapnutí/vypnutí výrobku (obr. 5, 6)

### OPATRŇ

Během práce držte výrobek pevně oběma rukama. Uchopte obě rukojeti.

### VAROVÁNÍ

Dávejte pozor na zpětný ráz vystupujícího proudu vody. Zajistěte si bezpečnou stabilitu a pevně držte stříkací pistolí. Jinak byste mohli zranit sebe nebo jiné osoby!

#### Zapnutí

1. Odblokujte spínač pro zapnutí/vypnutí (6) tím, že spínací západku (7) sklopite nahoru.
2. Stiskněte spínač pro zapnutí/vypnutí (6) a držte ho.

#### Vypnutí

1. Pusťte spínač pro zapnutí/vypnutí (6).
2. Stiskněte spínač pro zapnutí/vypnutí (6), abyste uvolnili stávající tlak v systému.
3. Zablokujte spínač pro zapnutí/vypnutí (6) tím, že spínací západku (7) sklopite dolů.

### 9.3 Funkce samonasávání (obr. 1)

### NEBEZPEČÍ

**Samotný výrobek nesmí být ponořen do otevřeného zdroje vody. Hrozí nebezpečí úrazu elektrickým proudem.**

#### Upozornění:

- Chod na sucho výrobek poškodí.
  - Výrobek by se neměl nacházet výše než bod odběru vody.
  - Používejte funkci samočinného nasávání pouze s odsávací hadicí, která je vybavena filtrem.
1. Zasuňte filtr (12b) do odběrného místa vody (např. do vědra na vodu).  
Filtr (12b) musí být zcela zakryt vodou.  
Zajistěte dostatečnou zásobu vody a spolehlivý přívod vody.

## 9.4 Nastavení trysky (obr. 7)

### Upozornění:

- Variabilní tryska nabízí 5 různých postřikovacích vzorců/úhlů.
  - Bílá šipka na horní straně variabilní trysky ukazuje, jaký postřikovací vzorec je vybrán.
1. Otočte variabilní trysku (1), abyste vybrali postřikovací vzorec.

## 9.5 Ukončení provozu

1. Vypněte výrobek tak, jak je popsáno v kapitole 9.2.
2. Odpojte odsávací hadici (12) tak, jak je popsáno v kapitole 8.3.
3. Odpojte zahradní hadici tak, jak je popsáno v kapitole 8.4.

## 10 Čištění a údržba

**⚠ VAROVÁNÍ**

**Nechte opravářské práce a údržbové práce, které nejsou popsány v tomto návodu k obsluze, provést ve specializované dílně. Používejte pouze originální náhradní díly.**

**Hrozí nebezpečí nehody! Údržbu a čištění zásadně provádějte vždy při vypnutém motoru a vytáhněte síťovou zástrčku. Hrozí nebezpečí zranění! Před veškerými pracemi údržby a čištění nechte výrobek vychladnout. Prvky motoru jsou horké. Hrozí nebezpečí poranění a popálení!**

Výrobek se může neočekávaně nastartovat a způsobit zranění.

- Před všemi čisticími a údržbařskými pracemi vypněte výrobek.
- Nechte výrobek vychladnout.
- Vytáhněte síťovou zástrčku!

### 10.1 Čištění

**⚠ VAROVÁNÍ**

Nestříkejte výrobek vodou ani jej nečistěte pod tekoucí vodou. Hrozí nebezpečí úrazu elektrickým proudem a výrobek by se mohl poškodit.

- Udržujte ochranná zařízení, větrací šterbiny a plášť motoru pokud možno bez prachu a nečistot. Otřete výrobek čistou tkaninou\* nebo jej vyfoukejte stlačeným vzduchem s nízkým tlakem\*. Doporučujeme výrobek vyčistit ihned po každém použití.
- Neponořujte výrobek pro čištění nikdy do vody nebo jiných kapalin.
- Čistěte výrobek pravidelně vlhkým hadrem\* a trochu mazacího mýdla. Nepoužívejte žádné čisticí prostředky ani rozpouštědla; mohly by poškodit plastové díly výrobku. Dbejte na to, aby se dovnitř výrobku nemohla dostat žádná voda.
- Udržujte výrobek stále čistý, suchý a bez oleje nebo mazacích tuků. Po každém použití a před uskladněním otřete prach.

### 10.1.1 Čištění variabilní trysky (1) (obr. 7)

1. Cizí tělesa ve variabilní trysce (1) můžete odstranit pomocí jehly na čištění trysky\*.
  2. Variabilní trysku (1) vypláchněte vodou, abyste odstranili možná cizí tělesa.
- \* = není nutné zahrnuto v rozsahu dodávky!

### 10.1.2 Čištění filtru (12b) (obr. 1, 8)

1. Filtr (12b) čistěte v pravidelných intervalech.
2. Pro tento účel odšroubujte filtr (12b) z odsávací hadice (12).
3. Vyčistěte filtr (12b) vodou.

## 10.2 Údržba

Výrobek je bezúdržbový.

Uvnitř tohoto výrobku se nenachází díly, které by mohl opravovat uživatel. obraťte se na kvalifikovaného odborníka, aby výrobek zkontroloval a opravil.

- Zkontrolujte výrobek před každým použitím z hlediska zjevných vad, jako např. volné, opotřebené nebo poškozené díly.

## 11 Přeprava

1. Chraňte výrobek před úderem, nárazy a silnými vibracemi, např. při přepravě ve vozidlech.
2. Zajistěte výrobek proti sklouznutí a převrácení.

## 12 Skladování

1. Odstraňte akumulátor.
  2. Vyčistěte výrobek a zkontrolujte, zda není poškozený.
- Uložte výrobek a jeho příslušenství na tmavém, suchém místě chráněném před mrazem a nedostupném pro děti. Optimální skladovací teplota se pohybuje mezi 5 C a 30 C.
- Výrobek uchovávejte v originálním balení. Výrobek zakryjte, aby byl chráněn před prachem nebo vlhkostí. Návod k obsluze uchovávejte v blízkosti výrobku.

## 13 Oprava a objednávka náhradních dílů

Je nutno dbát na to, že v případě tohoto výrobku následující díly podléhají opotřebením, které je dáno používáním nebo se tak děje přirozeně, příp. že na následující díly je pohlíženo jako na spotřební materiál.

**POZOR**

Podle zákona o záruce na výrobky neručíme za škody způsobené neodbornými opravami nebo použitím neoriginálních náhradních dílů.

Obraťte se na oddělení služeb zákazníkům nebo autorizovaného odborníka. Totéž platí i pro součásti příslušenství.

Náhradní díly a příslušenství obdržíte v našem servisním středisku. Naskenujte k tomu QR kód na titulní straně.

### 13.1 Objednávání náhradních dílů

Při objednávání náhradních dílů je třeba vyplnit tyto údaje:

- Označení modelu
- Číslo výrobku
- Údaje na typovém štítku

#### Náhradní díly/příslušenství

Akumulátor SBP2.0 výr. č.:	7909201708
Akumulátor SBP4.0 výr. č.:	7909201709
Nabíječka SBC2.4A výr. č.:	7909201710
Nabíječka SBC4.5A výr. č.:	7909201711
Nabíječka SDBC2.4A výr. č.:	7909201712
Nabíječka SDBC4.5A výr. č.:	7909201713
Sada startéru SBSK2.0 č. výr.:	7909201720
Sada startéru SBSK4.0 č. výr.:	7909201721

## 14 Likvidace a recyklace

#### Upozornění k obalu



Balící materiály jsou recyklovatelné. Obaly prosím likvidujte způsobem šetrným k životnímu prostředí.

#### Upozornění k zákonu o elektrických a elektronických zařízeních (ElektroG)



**Opadní elektrická a elektronická zařízení nepatří do domovního odpadu, ale musí se sbírat a likvidovat odděleně!**

- Staré baterie nebo akumulátory, které nejsou napevno zabudované ve starém přístroji, musí být před odezdáním bez poškození vyjmuty! Jejich likvidaci upravuje zákon o bateriích.
- Majitelé nebo uživatelé elektrických a elektronických zařízení jsou ze zákona povinni je po použití vrátit.
- Koncový uživatel je zodpovědný za vymazání svých osobních údajů ze starého zařízení určeného k likvidaci!
- Symbol přeškrtnuté popelnice znamená, že se odpadní elektrická a elektronická zařízení nesmí likvidovat společně s domovním odpadem.
- Elektrická a elektronická zařízení můžete bezplatně odevzdat na následujících místech:

- Veřejné skládky nebo sběrná místa odpadů (např. obecní stavební dvory)
- Prodejní místa elektrospotřebičů (stacionární a online), pokud jsou obchodníci povinni je odebírat nebo to nabízejí dobrovolně.
- Až tři kusy elektroodpadu od jednoho typu spotřebiče s délkou hrany maximálně 25 cm lze bezplatně vrátit výrobci, aniž by bylo nutné předtím zakoupit nový spotřebič od výrobce nebo jej odevzdat na jiném autorizovaném sběrném místě ve vašem okolí.

– Pro další doplňující podmínky zpětného odběru výrobců a distributorů se obraťte na příslušný zákaznický servis.

- V případě, že výrobce dodá nový elektrospotřebič do soukromé domácnosti, může na žádost koncového uživatele zajistit bezplatný sběr elektroodpadu. Za tímto účelem kontaktujte zákaznický servis výrobce.
- Tato prohlášení se vztahují pouze na přístroje instalované a prodávané v zemích Evropské unie a podléhající evropské směrnici 2012/19/EU. V zemích mimo Evropskou unii mohou pro likvidaci elektroodpadu platit jiné předpisy.

#### Pokyny k lithio-iontovým akumulátorům



**Akumulátor před likvidací přístroje demontujte!**

- Nevyhazujte akumulátor do domovního odpadu, do ohně (nebezpečí výbuchu) ani vody. Poškozené akumulátory mohou poškodit životní prostředí a vaše zdraví, pokud z nich uniknou toxické výpary nebo kapaliny.
- Vadné nebo vypořehované akumulátory musí být recyklovány v souladu se směrnicí 2023/1542/ES.
- Přístroj a nabíječku odevzdejte ve sběrném centru pro recyklaci. Použité plastové a kovové části lze oddělit podle druhu a předat je tak k recyklaci.
- Akumulátory likvidujte ve vybitém stavu. Doporučujeme zakrýt póly lepicí páskou, aby byly chráněny před zkratem. Akumulátor neotvírejte.
- Akumulátory zlikvidujte v souladu s místními předpisy. Odevzdejte akumulátory ve sběrné starých baterií, kde budou předány k ekologické recyklaci. Informujte se o tomto u místní společnosti zabývající se likvidací odpadu.

## 15 Odstraňování poruch

Porucha	Možná příčina	Řešení
Nástroj nelze spustit.	Výkon akumulátoru je příliš slabý.	Nabijte akumulátor.
	Akumulátor není správně vložený.	Zasaňte akumulátor do uložení akumulátoru. Akumulátor slyšitelně zaklapne.
	Vadný spínač pro zapnutí/vypnutí. Vadný motor.	Obraťte se na náš servis.
Výrobek funguje přerušovaně.	Vnitřní uvolněný kontakt. Vadný spínač pro zapnutí/vypnutí.	Obraťte se na náš servis.
Výrobek nemá tlak.	Pokles tlaku ve vedení.	Zkontrolujte přívod vody.
Silné kolísání tlaku.	Tryska je znečištěná nebo ucpaná.	Vypláchněte trysku vodou. V případě potřeby vyčistěte otvor trysky pomocí jehly na čištění trysky.

Porucha	Možná příčina	Řešení
Netěsnost ve vodovodním systému.	Nesprávně namontované přípojky.	Vypněte výrobek a odpojte jej ze sítě. Znovu připojte výrobek k vodovodnímu potrubí.

## 16 Záruční podmínky – Scheppach série 20V IXES

Datum revize 25.04.2024

### Vážený zákazniku,

naše výrobky podléhají přísné kontrole kvality. Pokud by některý výrobek přesto nefungoval bezvadně, je nám to velmi líto a prosíme Vás, abyste se obrátil na náš zákaznický servis na níže uvedené adrese. Rádi jsme Vám k dispozici také telefonicky na servisním čísle. Následující upozornění mají sloužit pro bezproblémové zpracování a regulaci v případě škody.

### Pro uplatnění záručních nároků platí následující:

1. **Tyto záruční podmínky** upravují naše dotatečně záruční plnění výrobce pro kupující (soukromé koncové spotřebitele) nových výrobků. Zákonné nároky na záruční plnění nejsou touto zárukou dotčeny. Za ty odpovídá prodejce, u kterého jste výrobek zakoupili.

2. **Záruční plnění** výrobce se vztahuje výhradně na závady na jednom z od něj zakoupených výrobků, a které jsou způsobeny vadou materiálu nebo výrobní vadou. Pokud se během záruční doby vyskytnou vady materiálu nebo výrobní vady, poskytne výrobce jako garant v rámci této záruky jednu z následujících služeb dle vlastního výběru:

- Bezplatná oprava zboží
- Bezplatná výměna zboží za zboží stejné hodnoty (možná i výměna za nástupnický model, pokud původní zboží již není k dispozici).

Vyměněné výrobky nebo jejich části přecházejí do našeho vlastnictví. Mějte na paměti, že naše výrobky nebyly v souladu s určením konstruovány pro komerční, řemeslné nebo průmyslové použití. Za záruční případ se proto nepovažuje, pokud byl výrobek v záruční době používán v komerčních, řemeslných nebo průmyslových podnicích nebo byl vystaven rovnocennému namáhání.

### 3. Z našeho záručního plnění jsou vyloučeny:

- Škody na výrobku, které vznikly nedodržováním návodu k montáži, neodbornou instalací, nedodržováním návodu k obsluze (např. připojením k nesprávnému síťovému napětí nebo druhu proudu) resp. pravidel údržby a bezpečnostních ustanovení, nebo použitím výrobku za nevhodných podmínek prostředí a také v důsledku nedostatečné péče a údržby.
- Škody na výrobku, které vznikly nesprávným nebo neodborným používáním (např. přetěžováním výrobku nebo použitím nepřipustných nástrojů resp. příslušenství), vniknutím cizích těles do výrobku (např. písku, kamínků nebo prachu), poškozením při přepravě, použití násilí nebo cizími vlivy (např. poškozením při pádu).
- Škody na výrobku nebo jeho součástech, které lze přičíst běžnému (průmyslovému) nebo jinému přirozenému opotřebením při používání v souladu s určením a také poškození a/nebo opotřebením opotřebitelných dílů.

- Závady výrobku způsobené používáním příslušenství, doplňujících nebo náhradních dílů, které nejsou originální nebo byly používány v rozporu s určením.
- Výrobky, na nichž byly provedeny změny nebo úpravy.
- Nepatrné odchylky od požadované jakosti, které jsou pro hodnotu a použitelnost výrobku bezvýznamné.
- Výrobky, na nichž byly provedeny svévolné opravy, zejména nepovolnými třetími osobami.
- Pokud výrobě označení na výrobku resp. identifikační informace výrobku (nálepky na stroji) nebo jsou nečitelné.
- Výrobky, které vykazují silné znečištění a jsou proto odmítnuty servisním personálem.
- Nároky na náhradu škody a následně škody jsou z tohoto záručního plnění zásadně vyloučeny.

4. **Záruční doba** činí běžně **5 let** (12 měsíců u baterií / akumulátorů) a začíná běžet k datu zakoupení výrobku. Rozhodující je datum na originálním kupním dokladu. Záruční nároky je nutné vždy vzněst ihned po zjištění závady. Uplatnění záručních nároků po uplynutí záruční doby je vyloučeno. Oprava nebo výměna výrobku nevede k prodloužení záruční doby, ani nezáčně tímto výkonem pro výrobek nebo případně vestavené náhradní díly běžet nová záruční doba. To platí i při využití servisu na místě. Záručka může být uplatněna, pokud výrobce, jakožto poskytovatel záruky, požádá o možnost prověřit záruční případ zasláním zboží. Je důležité zajistit, aby nedošlo k poškození během přepravy použitím vhodného obalu. Dotčený výrobek je nutné předložit resp. zaslat ve vyčištěném stavu spolu s kopií kupního dokladu - v něm jsou obsaženy údaje o datu koupě a označení výrobku - zákaznickému servisu. Pokud je výrobek zaslán neúplný, bez kompletního rozsahu dodávky, bude chybějící příslušenství hodnotově připočteno/odečteno, pokud se výrobek vymění nebo následuje refundace. Částečné nebo úplně rozebrané výrobky nelze přijímat jako záruční případ. Při neoprávněné resp. mimo záruční dobu podané reklamaci hradí kupující obecně přepravní náklady a nese riziko přepravy. **Záruční případ hlasitě předem na servisním místě (v. n.)**. Zpravidla je dojednáno, že vadný výrobek bude s krátkým popisem poruchy při organizovaném zpětném zaslání, nebo - v případě opravy mimo záruční dobu - zaslán náležitě vybalený, s přihlednutím k příslušným směrniciím o obalu a odeslání, na níže uvedenou servisní adresu. **Dbejte prosím na to, aby byl Váš výrobek (v závislosti na modelu) při vrácení dodávky z bezpečnostních důvodů bez veškerých provozních látek.** Výrobek zasláný do našeho servisního centra musí být zabalěn tak, aby se zabránilo poškození reklamovaného výrobku během přepravy. Po provedené opravě / výměně Vám výrobek bezplatně zašleme zpět. Pokud není možné výrobek opravit nebo vyměnit, může být podle našeho vlastního uvážení poskytnuta peněžní částka až do výšky kupní ceny vadného výrobku, přičemž je zohledněna sleva vzhledem k

opotřebení. Tato záruční plnění platí pouze ve případech soukromého prvního kupujícího a nelze je převést ani postoupit.

- 5. Prodloužení záruční doby na 10 let:** Scheppach nabízí dodatečně prodloužení záruky 5 let na výrobky ze série Scheppach 20V. Záruční doba na tyto výrobky se tak prodlužuje na celkem 10 let. Z toho jsou vyloučeny baterie / akumulátory, nabíječky a příslušenství. Toto prodloužení záruky můžete nárokovat, pokud svůj výrobek Scheppach z této oblasti zaregistrujete nejpozději do 30 dnů od data koupě online na adrese: <https://garantie.scheppach.com>. Po provedené online registraci obdržíte potvrzení o prodloužení záruky na příslušné zboží.
- 6. Pro uplatnění Vašeho nároku na záruku prosím kontaktujte naše servisní centrum.**

**Používejte prosím přednostně formulář na naší domovské stránce:**

<https://shop.scheppach.com/contact>

**Neuposílajte nám žádné výrobky bez předchozího kontaktu a ohlášení u našeho servisního centra.**

**Pro čerpání těchto záručních výhod je nezbytným předpokladem předchozí kontakt s naším servisním centrem.** Nároky na záruku musí být uplatněny před uplynutím záruční doby do 14 dnů po zjištění závady. K tomu je zapotřebí originální kupní doklad a popř. potvrzení o prodloužení záruky na příslušné zboží.

- 7. Doba zpracování** - Reklamacce zpravidla vyřizujeme do 14 dní po doručení do servisního centra. Pokud by ve výjimečných případech došlo k překročení uvedené doby zpracování, budeme vás včas informovat.
- 8. Opořbitelnlé díly jsou zásadně ze záruky vyloučeny!** - Opořbitelnlé díly jsou: a) dodané, přístavené a/nebo vestavěné baterie / akumulátory a b) všechny opořbitelnlé díly v závislosti na modelu (mimo jiné řemeny, pilové kotouče, vkládané nástroje, brusné kotouče, filtry, uhlíkové kartáče apod., viz návod k obsluze). Ze záruky jsou také vyloučeny baterie resp. akumulátory, které jsou téměř vybité resp. mají poškozený kryt anebo bateriové póly.
- 9. Předběžný odhad nákladů** - Výrobky nezahnuté do záručního plnění opravíme za poplatek. Na dotaz u našeho servisního centra můžete vadné výrobky zaslat za předběžný odhad nákladů a popř. servisnímu centru udělit písemné (poštou, emailem) povolení k opravě. Bez povolení k opravě nebude provedeno žádné další zpracování.

**Záruční podmínky** platí pouze v aktuálním znění platném k okamžiku reklamacce a lze je popř. zjistit na naší domovské stránce ([www.scheppach.com](http://www.scheppach.com)). Při překladech do jiných jazyků je vždy rozhodující německé znění.

**Scheppach GmbH · Günzburger Str. 69 ·**

**89335 Ichenhausen (Německo)**

**Telefon: +800 4002 4002 ·**

**Email: [customerservice.CZ@scheppach.com](mailto:customerservice.CZ@scheppach.com) ·**

**Internet: <https://www.scheppach.com>**

Vyhrazujeme si kdykoliv právo na změny těchto záručních podmínek bez předchozího oznámení.

## 17 EU prohlášení o shodě

**Překlad originálního prohlášení o shodě**

**Výrobce:**

Scheppach GmbH  
Günzburger Straße 69  
D-89335 Ichenhausen

Prohlašujeme na svou výlučnou odpovědnost, že zde popsaný výrobek odpovídá platným směrnicím a normám.

Značka: **SCHEPPACH**  
Název výrobku: **Akumulátorový tlakový čistič - C-HPG35-X**  
Č. v. výr. **5907740900**

**Směrnice EU:**

2014/30/EU, 2011/65/EU\*, 2014/35/EU,

\* Výše popsaný předmět prohlášení splňuje předpisy směrnice 2011/65/EU Evropského parlamentu a Rady ze dne 8. června 2011 pro omezení používání určitých nebezpečných látek v elektrických a elektronických zařízeních.

**Použité normy:**

EN 60335-1:2012/A16:2023;  
EN 60335-2-54:2008/A2:2021;  
EN 6233:2008; EN IEC 55014-1:2021;  
EN IEC 55014-2:2021

**Pracovník pověřený dokumentací:**

Georg Kohler  
Günzburger Str. 69  
D-89335 Ichenhausen  
Ichenhausen, 16.08.2024

  
Simon Schünk

Division Manager Product Center

  
Andreas Pecher  
Head of Project Management

## Obsah

1	Úvod.....	75
2	Popis výrobku (obr. 1 – 5).....	75
3	Rozsah dodávky (obr. 2).....	75
4	Použitie v súlade s určením .....	76
5	Bezpečnostné upozornenia.....	76
6	Technické údaje .....	77
7	Výbalenie .....	77
8	Pred uvedením do prevádzky .....	78
9	Obsluha.....	78
10	Čistenie a údržba .....	79
11	Preprava.....	79
12	Skladovanie.....	79
13	Oprava a objednávanie náhradných dielov.....	79
14	Likvidácia a recyklácia .....	80
15	Odstraňovanie porúch.....	80
16	Záručné podmienky – Séria Scheppach 20V IXES .....	81
17	EÚ vyhlásenie o zhode .....	82
18	Rozložený výkres .....	219

## Vysvetlenie symbolov na výrobku

Použitie symbolov v tejto príručke má upriamiť vašu pozornosť na možné riziká. Bezpečnostné symboly a vysvetlenia, ktoré ich sprevádzajú, musia byť presne pochopené. Výstrahy samotné neodstraňujú riziká a nemôžu nahradiť správne opatrenia na zabránenie nehodám.

	Pred uvedením do prevádzky si prečítajte návod na obsluhu a bezpečnostné upozornenia a dodržiavajte ich!
	Noste ochranné okuliare.
	Pri tvorbe prachu noste ochranu dýchania!
	Výrobok sa nesmie priamo pripojiť k verejnej sieti pitnej vody.
	Lítium-iónový akumulátor
	Výrobok zodpovedá platným európskym smerniciam.
	Výrobok zodpovedá platným srbským smerniciam.

## 1 Úvod

### Výrobca:

Scheppach GmbH  
Günzburger Straße 69  
D-89335 Ichenhausen

### Vážení zákazníci,

Želáme vám veľa zábavy a úspechov pri práci s vašim novým výrobkom.

### Upozornenie:

Výrobca tohto výrobku neručí podľa platného zákona o ručení za výrobok za škody, ktoré vzniknú na tomto výrobku alebo budú spôsobené týmto výrobkom pri:

- neodbornom zaobchádzaní,
- nedodržiavaní návodu na obsluhu,
- opravách tretími stranami, nie autorizovanými odborníkmi,
- montáži a výmene neoriginálnych náhradných dielov,
- používaní v rozpore s určením,
- výpadkoch elektrického zariadenia pri nedodržiavaní elektrických predpisov a ustanovení VDE 0100, DIN 57113/VDE0113.

### Dodržiavajte:

Návod na obsluhu je súčasťou tohto výrobku.

Obsahuje dôležité pokyny, ako máte s výrobkom pracovať bezpečne, odborne a ekonomicky, ako máte predchádzať nebezpečenstvám, ušetriť náklady na opravu, znížiť dobu výpadkov a zvýšiť spoľahlivosť a životnosť výrobku. Okrem bezpečnostných ustanovení tohto návodu na obsluhu musíte bezpodmienečne dodržiavať predpisy svojej krajiny platné pre prevádzku výrobku.

Pred použitím výrobku sa oboznámte so všetkými pokynmi na obsluhu a bezpečnostnými upozorneniami. Výrobok prevádzkujte len tak, ako je popísané, a v uvedených oblastiach použitia. Návod na obsluhu uchováajte na bezpečnom mieste a pri odovzdávaní výrobku tretím osobám odovzdajte všetky dokumenty.

## 2 Popis výrobku (obr. 1 – 5)

1. Variabilná dýza
2. Trubica
3. Odblokovanie
4. Predĺženie trubice
5. Striekacia pištoľ
6. Zapínač/vypínač
7. Blokovanie zapnutia
8. Uchytenie akumulátora
9. Akumulátor\*
10. Odblokovacie tlačidlo (akumulátor)
11. Vodovodná prípojka
12. Nasávací hadica
- 12a. Zástrčka spojky
- 12b. Filter

## 3 Rozsah dodávky (obr. 2)

Pol.	Počet	Označenie
1.	1 x	Variabilná dýza
2.	1 x	Trubica
4.	1 x	Predĺženie trubice
12.	1 x	Sacia hadica
	1 x	Akumulátorový tlakový čistič

## 4 Použitie v súlade s určením

Tlakový čistič je určený na čistenie domácnosti a automobilu, ako aj na zavlážovanie záhrady.

Výrobok sa smie používať iba v súlade so svojím určením. Každé iné použitie presahujúce určenie je považované za používanie v rozpore s určením. Za škody z neho vzniknuté alebo poranenia akéhokoľvek druhu ručí používateľ, a nie výrobca.

Súčasťou používania v súlade s určením je aj dodržiavanie bezpečnostných upozornení, ako aj návodu na montáž a prevádzkových pokynov v návode na obsluhu.

Osoby, ktoré používajú a udržiavajú výrobok, musia byť oboznámené s výrobkom a možnými nebezpečenstvami.

Zmeny na výrobku úplne vylučujú ručenie výrobcu za škody, ktoré tým vzniknú.

Výrobok sa smie používať iba s originálnymi dielmi a originálnym príslušenstvom od výrobcu.

Musia sa dodržiavať bezpečnostné, pracovné predpisy a predpisy týkajúce sa údržby, ako aj rozmery uvedené v technických údajoch.

Majte na pamäti, že naše výrobky neboli v súlade s určením skonštruované na komerčné, remeselné ani priemyselné použitie. Ak sa výrobok používa v komerčných, remeselných alebo priemyselných podnikoch, ako aj na podobné činnosti, nepreberáme žiadnu záruku.

## Vysvetlenie signálnych slov v návode na obsluhu

### NEBEZPEČENSTVO

Signálne slovo na označenie bezprostredne hroziacej nebezpečnej situácie, ktorá, ak sa jej nezabráni, bude mať za následok smrť alebo vážne poranenie.

### VAROVANIE

Signálne slovo na označenie možnej nebezpečnej situácie, ktorá, ak sa jej nezabráni, by mohla mať za následok smrť alebo vážne poranenie.

### OPATRNE

Signálne slovo na označenie možnej nebezpečnej situácie, ktorá, ak sa jej nezabráni, môže viesť k ľahkému alebo stredne ťažkému poraneniu.

### POZOR

Signálne slovo na označenie možnej nebezpečnej situácie, ktorá, ak sa jej nezabráni, môže viesť k materiálnym škodám na výrobku alebo majetku/vlastníctve.

## 5 Bezpečnostné upozornenia

Všeobecné bezpečnostné upozornenia pre elektrické náradie

### VAROVANIE

**Prečítajte si všetky bezpečnostné upozornenia, pokyny, ilustrácie a technické údaje, ktorými je opatrené toto elektrické náradie.**

Zanedbania pri dodržiavaní nasledujúcich pokynov môžu spôsobiť zásah elektrickým prúdom, požiar a/alebo ťažké poranenia.

**Všetky bezpečnostné upozornenia a pokyny uschovajte pre prípad neskoršieho použitia.**

Pojem „elektrické náradie“ použitý v bezpečnostných upozorneniach sa vzťahuje na elektrické náradie napájané zo siete (so sieťovým káblom) alebo na elektrické náradie napájané z akumulátora (bez sieťového vedenia).

### 5.1 Všeobecné bezpečnostné upozornenia

- Tento výrobok smú deti od 8 rokov a staršie, ako aj osoby so zníženými telesnými, zmyslovými alebo duševnými schopnosťami alebo nedostatkom skúseností a vedomostí používať iba vtedy, ak sú pod dozorom alebo ak boli poučené ohľadne bezpečného používania výrobku a rozumejú nebezpečenstvám z toho vyplývajúcim. Deti sa s týmto výrobkom nesmú hrať. Deti smú vykonávať čistenie a údržbu len pod dozorom.
- Osoby, ktoré nie sú oboznámené s návodom na obsluhu, nesmú výrobok používať.
- Tlakové čističe nesmú prevádzkovať nepoučené osoby.
- Pri výskyte poruchy alebo chyby počas prevádzky sa výrobok musí okamžite vypnúť a vybrať akumulátor. Následne si prečítajte kapitolu o odstraňovaní porúch.

### 5.2 Práce s produktom

#### OPATRNE

Takto predídete úrazom a poraneniam:

Tlakové čističe môžu byť pri nesprávnom používaní nebezpečné. Prúd nesmie smerovať na osoby, zvieratá, aktívne elektrické vybavenie ani samotný výrobok.

- Výrobok sa nesmie používať, ak spadol. Výrobok skontrolujte, či nevykazuje viditeľné poškodenia a netesnosti.
- Ak je výrobok zapnutý alebo sa ochladzuje, držte ho ďalej od detí.
- Prúd vody nesmie nikdy smerovať na osoby alebo zvieratá.
- Nesmerujte prúd na seba samých alebo iné osoby za účelom čistenia odevu alebo obuvi.
- Na ochranu pred spätné striekajúcou vodou alebo nečistotami noste vhodný ochranný odev a ochranné okuliare.
- Výrobok nikdy neprevádzkujte, ak sú v blízkosti ľudí, najmä deti alebo domáce zvieratá.

- Výrobok nepoužívajte v blízkosti zápalných kvapalín ani plynov. V prípade nerešpektovania hrozí nebezpečenstvo požiaru alebo výbuchu.
- Nestriekajte žiadne horľavé kvapaliny. Hrozí nebezpečenstvo výbuchu.
- Výrobok uchovávajte na suchom mieste a mimo dosahu detí.
- Používanie výrobku počas búrky je zakázané – **nebezpečenstvo zásahu bleskom!**

### **⚠ OPATRNE**

**Takto predídete poškodeniam na výrobku a prípadným následným poraneniam osôb:**

- Pri používaní výrobku si buďte vedomí zvýšeného nebezpečenstva zakopnutia z dôvodu hadice na vodu.
- Po hadici na vodu sa nesmie jazdiť, nesmie sa stlačiť ani zalomiť. Hrozí nebezpečenstvo poškodenia a tým pádom nebezpečenstvo zranenia.
- Nepoužívajte výrobok na čistenie okien.
- Nepoužívajte výrobok v napustených bazénoch.
- Nepracujte s výrobkom, ktorý je poškodený, neúplný alebo prestavaný bez súhlasu výrobcu. Pred uvedením do prevádzky si nechajte odborné skontrolovať, či sú zavedené požadované elektrické ochranné opatrenia.
- Nepoužívajte výrobok, ak sú poškodené dôležité diely, ako napríklad hadica na vodu alebo striekacia trubica. To môže mať za následok poranenia.
- Výrobok chráňte pred mrazom a suchom.
- Na zaistenie bezpečnosti výrobku používajte len originálne náhradné diely od výrobcu alebo náhradné diely povolené výrobcom.
- Otvorenie výrobku musí vykonať len autorizovaný odborný elektrikár. V prípade opravy sa vždy obráťte na naše servisné centrum.

### **Zvyškové riziká**

**Výrobok je skonštruovaný podľa aktuálneho stavu techniky a uznávaných bezpečnostno-technických pravidiel. Napriek tomu sa môžu pri práci vyskytnúť jednotlivé zvyškové riziká.**

- Zvyškové riziká je možné minimalizovať, ak sa spolu dodržiavajú „bezpečnostné upozornenia“ a „použitie v súlade s určením“, ako aj návod na obsluhu.
- Výrobok používajte tak, ako je odporúčané v tomto návode na obsluhu. Tak dosiahnete, že váš výrobok bude podávať optimálne výkony.
- Napriek všetkým prijatým opatreniam môžu pretrvávať zvyškové riziká, ktoré nie sú očividné.

### **⚠ VAROVANIE**

Toto elektrické náradie vytvára počas prevádzky elektromagnetické pole. Toto pole môže za určitých okolností ovplyvniť aktívne alebo pasívne implantáty. Na zníženie nebezpečenstva závažných alebo smrteľných poranení odporúčame osobám s implantátmi prekonzultovať situáciu so svojím lekárom a výrobcom implantátu ešte predtým, ako začnú obsluhovať elektrické náradie.

### **POZOR**

Výrobok je súčasťou radu 20V IXES a môže byť prevádzkovaný len s akumulátormi tohto radu. Akumulátory sa smú nabíjať len nabíjačkami tejto série. Dodržiavajte pritom údaje výrobcu.

### **⚠ VAROVANIE**

**Dodržiavajte bezpečnostné upozornenia a pokyny pre nabíjanie a správne používanie uvedené v návode na obsluhu vášho akumulátora a nabíjačky radu 20V IXES. Podrobný popis nabíjania a ďalšie informácie nájdete v tomto samostatnom návode.**

## **6 Technické údaje**

Motor na striedavý prúd	20 V 
Merací tlak/pracovný tlak (p)	24,5 bar (2,45 Mpa)
Max. prípustný tlak (p max)	35 bar (3,5 Mpa)
Max. prírodný tlak (p max)	12 bar (1,2 Mpa)
Max. prírodná teplota (T v max)	50 °C
Meracie prietokové množstvo (Q)	2,2 l/min
Max. prietokové množstvo (Q <sub>max</sub> )	3,0 l/min
Max. sacia výška	0,6 m
Hmotnosť	1,5 kg

Technické zmeny vyhradené!

## **7 Vybavenie**

### **⚠ VAROVANIE**

**Výrobok a baliace materiály nie sú hračky pre deti! Deti sa nesmú hrať s plastovými vreckami, fóliami a malými dielmi! Hrozí nebezpečenstvo prehltnutia a zadusenia!**

- Otvorte balenie a opatrne vyberte výrobok.
- Odstráňte baliaci materiál, ako aj obalové a prepravné poistky (ak sú použité).
- Skontrolujte, či je rozsah dodávky kompletný.
- Skontrolujte výrobok a diely príslušenstva, či nedošlo k škodám pri preprave. Prípadné škody okamžite nahláste dopravnej spoločnosti, ktorá výrobok dodala. Neskoršie reklamácie nebudú uznané.
- Obal podľa možnosti uschovajte až do uplynutia záručnej doby.
- Pred použitím sa oboznámte s výrobkom na základe návodu na obsluhu.
- Pri príslušenstve, ako aj pri dieloch podliehajúcich opotrebovaniu a náhradných dieloch, používajte iba originálne diely. Náhradné diely získate u svojho špecializovaného predajcu.
- Pri objednávkach uvádzajte naše čísla výrobkov, ako aj typ a rok výroby výrobku.

## 8 Pred uvedením do prevádzky

### OPATRNE

#### Nebezpečenstvo poranenia!

Akumulátor nevkladajte, kým nie je akumulátorový nástroj pripravený na použitie.

- Používajte bežnú ½" záhradnú hadicu s dĺžkou min. 5 m pre prívod vody. Dĺžka 30 metrov sa nesmie prekročiť.

### 8.1 Pripojenie/odstránenie predĺženia trubice (4) (obr. 1, 2)

#### Pripojenie:

1. Koniec predĺženia trubice (4) zasuňte do prípojky na striekacej pištole (5).
2. Pevne zatlačte predĺženie trubice (4) do prípojky striekacej pištole (5) a otáčajte predĺžením trubice (4) v smere hodinových ručičiek, kým nebude bezpečne pripojená k striekacej pištole (2).

#### Odstránenie:

1. Predĺženie trubice (4) pevne zatlačte do prípojky striekacej pištole (5) a otočte ju proti smeru hodinových ručičiek.
2. Vytiahnite predĺženie trubice (4) dopredu a odpojte ho.

### 8.2 Pripojenie/odstránenie trubice (2) (obr. 2)

#### Pripojenie:

1. Nasadíte trubicu (2) na predĺženie trubice (4) a zatlačíte trubicu (2) do predĺženia trubice (4), kým počuťne nezapadne.

#### Odstránenie:

1. Stlačte odblokovanie (3) na prednom konci predĺženia trubice (4) a vytiahnite trubicu (2) dopredu.

### 8.3 Pripojenie/odstránenie sacej hadice (12) (obr. 1, 3)

#### Pripojenie:

1. Pripojte zástrčku spojky (12a) sacej hadice (12) k vodovodnej prípojke (11) striekacej pištole (5). Zástrčka spojky (12a) počuťne nezapadne.

#### Odstránenie:

1. Uvoľnite zástrčku spojky (12a) sacej hadice (12) z vodovodnej prípojky (11) a vytiahnite zástrčku spojky (12a) nadol.

### 8.4 Pripojenie výrobku k záhradnej hadici/odstránenie výrobku zo záhradnej hadice (obr. 1, 3)

#### Pripojenie:

1. Spojte záhradnú hadicu s rýchlospojku\* so spojkou na vodovodnej prípojke (11).
2. Úplne otvorte vodovodný kohútik.

#### Odstránenie:

1. Zatvorte vodovodný kohútik.
2. Odpojte výrobok od zásobovania vodou.

## 9 Obsluha

### POZOR

Pred uvedením do prevádzky je nevyhnutné výrobok úplne zmontovať!

### 9.1 Vloženie/odobratie akumulátora (9) do/z uchytenia akumulátora (8) (obr. 4)

#### Vloženie akumulátora

1. Zasuňte akumulátor (9) do uchytenia akumulátora (8). Akumulátor (9) počuťne nezapadne.

#### Odobratie akumulátora

1. Stlačte odblokovacie tlačidlo (10) akumulátora (9) a vytiahnite ho z uchytenia akumulátora (8).

### 9.2 Zapnutie/vypnutie výrobku (obr. 5, 6)

### OPATRNE

Počas práce pevne držte výrobok oboma rukami. Uchopte obidve rukoväti.

### VAROVANIE

Dbajte na reaktívnu silu vyskytujúceho sa prúdu vody. Zaisťte si bezpečný postoj a dobre uchopte striekajúcu pištoľ. Môžete zraniť seba alebo iné osoby!

#### Zapnutie

1. Odblokujte zapínač/vypínač (6) tým, že vyklopite blokovanie zapnutia (7) nahor.
2. Stlačte zapínač/vypínač (6) a podržte ho.

#### Vypnutie

1. Pustíte zapínač/vypínač (6).
2. Stlačte zapínač/vypínač (6), aby ste znížili prítomný tlak v systéme.
3. Odblokujte zapínač/vypínač (6) tým, že sklopíte blokovanie zapnutia (7) nadol.

### 9.3 Samonasávací funkcia (obr. 1)

### NEBEZPEČENSTVO

**Výrobok samotný sa nesmie ponárať do otvoreného zdroja vody. Vzniká nebezpečenstvo poranení osôb v dôsledku zásahu elektrickým prúdom.**

#### Upozornenie:

- Chod nasucho vedie k poškodeniu výrobku.
  - Výrobok by nemal byť vyšší ako miesto odberu vody.
  - Samonasávaciu funkciu používajte len so sacou hadicou, ktorá je vybavená filtrom.
1. Zasuňte filter (12b) do miesta odberu vody (napr. vedra na vodu). Filter (12b) musí byť úplne zakrytý vodou. Dbajte na dostatočnú zásobu vody a bezpečné zásobovanie vodou.

## 9.4 Nastavenie dýzy (obr. 7)

### Upozornenie:

- Variabilná dýza má 5 rôznych vzorov postreku/uhlov.
  - Biela šípka na hornej strane variabilnej dýzy indikuje, ktorý vzor postreku je vybrať.
1. Ak chcete vybrať vzor postreku, otočte variabilnú dýzu (1).

## 9.5 Ukončenie prevádzky

1. Vypnite výrobok podľa opisu v kapitole 9.2.
2. Odstráňte saciu hadicu (12) podľa opisu v kapitole 8.3.
3. Odstráňte záhradnú hadicu podľa opisu v kapitole 8.4.

## 10 Čistenie a údržba

### VAROVANIE

**Opravnárske a údržbárske práce, ktoré nie sú opísané v tomto návode na obsluhu, nechajte vykonať v odbornej dielni. Používajte len originálne náhradné diely.**

**Hrozí nebezpečenstvo nehody! Údržbárske a čistiace práce vykonávajte zásadne pri vypnutom motore a vyťahnite sieťovú zástrčku. Hrozí nebezpečenstvo poranenia! Výrobok nechajte pred všetkými údržbárskymi a čistiacimi prácami vychladnúť. Prvky motora sú horúce. Hrozí nebezpečenstvo poranenia a popálenia!**

Výrobok sa môže nečakane spustiť a spôsobiť tak poranenia.

- Pred vykonaním akýchkoľvek čistiacich a údržbových prác výrobok vypnite.
- Nechajte výrobok vychladnúť.
- Vyťahnite sieťovú zástrčku!

### 10.1 Čistenie

#### VAROVANIE

Na výrobok nestriekajte vodu ani ho nečistite pod tečúcou vodou. Hrozí nebezpečenstvo zásahu elektrickým prúdom a výrobok by sa mohol poškodiť.

- Ochranné zariadenia, vzduchové štrbiny a teleso motora udržiavajte podľa možnosti bez prachu a nečistôt. Výrobok vydrhnite čistou handričkou\* alebo vyfúkajte stlačeným vzduchom\* pri nízkom tlaku. Výrobok odporúčame čistiť bezprostredne po každom použití.
- Výrobok v žiadnom prípade za účelom čistenia neponárajte do vody ani iných kvapalín.
- Výrobok pravidelne čistite vlhkou handričkou\* a trochu mazľavého mydla. Nepoužívajte čistiace prostriedky ani rozpúšťadlá, mohli by poškodiť plastové diely výrobku. Dbajte na to, aby sa do vnútra výrobku nedostala voda.
- Výrobok udržiavajte vždy čistý, suchý a bez oleja či mastnoty. Po každom použití a pred uskladnením odstráňte prach.

### 10.1.1 Čistenie variabilnej dýzy (1) (obr. 7)

1. Cudzie telesá vo variabilnej dýze (1) môžete odstrániť pomocou ihly na čistenie dýzy.
2. Vypláchnite variabilnú dýzu (1) vodou na odstránenie možných cudzích telies.

\* = nie nevyhnutne obsiahnuté v rozsahu dodávky!

### 10.1.2 Čistenie filtra (12b) (obr. 1, 8)

1. Čistíte filter (12b) v pravidelných intervaloch.
2. Na tento účel odkrutkujte filter (12b) zo saciej hadice (12).
3. Vyčistíte filter (12b) vodou.

## 10.2 Údržba

Výrobok je bezúdržbový.

Vnútri tohto výrobku sa nenachádzajú žiadne diely, ktoré by mohol opravovať používateľ. Obráťte sa na kvalifikovaného odborníka, aby výrobok skontroloval a opravil.

- Výrobok pred každým použitím skontrolujte, či nevykazuje zjavné nedostatky ako voľné, opotrebované alebo poškodené diely.

## 11 Preprava

1. Výrobok chráňte pred nárazmi, údermi a silnými vibráciami, napr. pri preprave vo vozidlách.
2. Zaisťte výrobok proti sklznutiu a prevráteniu.

## 12 Skladovanie

1. Vyberte akumulátor.
2. Výrobok vyčistite a skontrolujte, či nie je poškodený.

Výrobok a jeho príslušenstvo skladujte na tmavom, suchom a mieste bez mrazu, ktoré nie je prístupné deťom.

Optimálna skladovacia teplota je 5 °C až 30 °C.

Uchovávajte výrobok v originálnom balení.

Výrobok zakryte na ochranu pred prachom alebo vlhkosťou. Návod na obsluhu uschovajte pri výrobku.

## 13 Oprava a objednávanie náhradných dielov

Je potrebné dbať na to, že pri tomto výrobku podliehajú nasledujúce diely použitiu primeranému alebo prirodzenému opotrebovaniu, resp. nasledujúce diely sú potrebné ako spotrebné materiály.

### POZOR

Podľa zákona o zodpovednosti za chyby výrobkov neručíme za chyby, ktoré boli spôsobené neodbornými opravami alebo nepoužívaním originálnych náhradných dielov.

Poverte zákaznícky servis alebo autorizovaného odborníka. To isté platí aj pre diely príslušenstva.

Náhradné diely a príslušenstvo získate v našom servisnom centre. Za týmto účelom naskenujte QR kód na titulnej strane.

### 13.1 Objednávanie náhradných dielov

Pri objednávaní náhradných dielov je potrebné uviesť nasledovné údaje:

- Označenie modelu

- Číslo výrobku
- Údaje typového štítka

**Náhradné diely/príslušenstvo**

Akumulátor SBP2.0 č. výr.:	7909201708
Akumulátor SBP4.0 č. výr.:	7909201709
Nabíjačka SBC2.4A č. výr.:	7909201710
Nabíjačka SBC4.5A č. výr.:	7909201711
Nabíjačka SDBC2.4A č. výr.:	7909201712
Nabíjačka SDBC4.5A č. výr.:	7909201713
Štartovacia súprava SBSK2.0 č. výr.:	7909201720
Štartovacia súprava SBSK4.0 č. výr.:	7909201721

**14 Likvidácia a recyklácia**

**Upozornenia k baleniu**



Baliace materiály sa dajú recyklovať. Prosím, likvidujte balenia ekologicky.

**Upozornenia k zákonu o elektrických a elektronických zariadeniach (ElektroG)**



**Staré elektrické a elektronické zariadenia nepatria do domového odpadu, ale sa musia odviezť na triedený zber, resp. likvidáciu!**

- Staré batérie alebo akumulátory, ktoré nie sú pevne zabudované v starom prístroji, sa musia vybrať bez porušenia! Ich likvidácia je regulovaná zákonom o batériách.
- Vlastníci alebo používatelia elektrických a elektronických zariadení sú zo zákona povinní ich po použití vrátiť.
- Koncový užívateľ je zodpovedný za vymazanie svojich osobných údajov na starom zariadení, ktoré má byť zlikvidované!
- Symbol prečiarknutého odpadkového koša na kolieskach znamená, že staré elektrické a elektronické zariadenia sa nesmú likvidovať s domovým odpadom.
- Elektrické a elektronické zariadenia je možné bezplatne odovzdať na týchto miestach:
  - Verejná likvidácia alebo zberné miesta (napr. obecné stavebné dvory).

- Predajné miesta elektronických zariadení (stacionárne a online), ak sú predajcovia povinní ich prevziať späť alebo ich dobrovoľne ponúknuť.
- Až tri staré elektrické zariadenia jedného typu s maximálnou dĺžkou hrany 25 centimetrov môžete bezplatne odovzdať bez toho, aby ste si najprv zakúpili nové zariadenie od výrobcu, alebo ich odovzdajte na inom autorizovanom zbernom mieste vo vašom okolí.
- Viac dopĺňujúcich podmienok spätného odberu výrobcov a distribútorov sa dozviete v príslušnom zákaznickom servise.

- V prípade dodania nového elektrického zariadenia výrobcom do domácnosti môže výrobca na požiadanie koncového užívateľa zabezpečiť bezplatný odvoz starého elektrického zariadenia. Za týmto účelom kontaktujte zákaznický servis výrobcu.
- Tieto vyhlásenia sa vzťahujú iba na zariadenia inštalované a predávané v krajinách Európskej únie a podliehajúce európskej smernici 2012/19/EÚ. V krajinách mimo Európskej únie môžu platiť odlišné ustanovenia pre likvidáciu starých elektrických a elektronických zariadení.

**Pokyny k lítiovo-iónovým akumulátorom**



**Demontujte akumulátor pred likvidáciou prístroja!**

- Akumulátor nevyhadzujte do domového odpadu, nehádzte do ohňa (nebezpečenstvo výbuchu) ani do vody. Poškodené akumulátory môžu poškodiť životné prostredie a vaše zdravie, ak z nich uniknú toxické výpary alebo kvapaliny.
- Chybné alebo vybité akumulátory sa musia recyklovať podľa smernice 2023/1542/ES.
- Odovzdajte prístroj a nabíjačku v recyklačnom stredisku. Použitie plastové a kovové diely sa môžu roztriediť podľa druhu a tak dopraviť na recykláciu.
- Zlikvidujte akumulátory vo vybitom stave. Odporúčame zakryť póly lepiacou páskou na ochranu pred skratom. Neotvárajte akumulátor.
- Zlikvidujte akumulátory podľa miestnych predpisov. Odovzdajte akumulátory v zbernom stredisku pre batérie na konci životnosti, kde sa dopravujú na ekologickú recykláciu. Informujte sa o tom v miestnej spoločnosti na likvidáciu odpadu.

**15 Odstraňovanie porúch**

Porucha	Možná príčina	Náprava
Výrobok sa nedá spustiť.	Výkon akumulátora je slabý.	Nabíjte akumulátor.
	Akumulátor nie je správne vložený.	Zasuňte akumulátor do uchytenia akumulátora. Akumulátor počuteľne zapadne.
	Zapínač/vypínač je chybný.	Obráťte sa na našu servisnú službu.
	Chybný motor.	
Výrobok pracuje s prerušeniami.	Interný poškodený kontakt.	Obráťte sa na našu servisnú službu.
	Zapínač/vypínač je chybný.	
Výrobok nemá žiaden tlak.	Pokles tlaku v potrubí.	Skontrolujte zásobovanie vodou.
Silné kolísanie tlaku.	Dýza je znečistená alebo upchatá.	Vypláchnite dýzu vodou. V prípade potreby vyčistite otvor dýzy ihlou na čistenie dýzy.

Porucha	Možná príčina	Náprava
Netesnosť vo vodnom systéme.	Prípojky nie sú správne namontované.	Vypnite výrobok a odpojte ho od siete. Pripojte výrobok nanovo k vodovodným vedeniam.

## 16 Záručné podmienky – Séria Schepach 20V IXES

Dátum revízie 25. 4. 2024

### Vážená zákazníčka, vážený zákazník,

naše výrobky podliehajú prísnej kontrole kvality. Ak výrobok stále nefunguje správne, veľmi nás to mrzí a žiadame vás, aby ste sa obrátili na naše servisné oddelenie na nižšie uvedenej adrese. Radi vám pomôžeme aj telefonicky na servisnom čísle. Nasledujúce informácie vám majú pomôcť pri bezproblémovom spracovaní a vybavovaní vašej škody.

### Pre uplatnenie záručných reklamácií platí nasledovné:

1. **Tieto záručné podmienky** upravujú naše  dodatočné záručné služby výrobcu pre kupujúcich (súkromných koncových používateľov) nových výrobkov. Táto záruka nemá vplyv na zákonné záručné nároky. Zodpovednosť za to nesie predajca, od ktorého ste výrobok zakúpili.

2. **Záruka** výrobcu sa vzťahuje len na chyby vami zakúpeného nového výrobku, ktoré sú spôsobené chybou materiálu alebo výrobnou chybou. Ak sa počas záručnej doby vyskytnú chyby materiálu alebo výrobné chyby, výrobca ako ručiteľ poskytne v rámci tejto záruky jednu z nasledujúcich služieb podľa vlastného výberu:

- Bezplatná oprava tovaru.
- Bezplatná výmena tovaru za tovar rovnakej hodnoty (v prípade potreby aj výmena za novší model, ak pôvodný tovar už nie je k dispozícii).

Vymenené výrobky alebo diely sa stávajú naším majetkom. Majte na pamäti, že naše výrobky neboli v súlade s určením skonštruované na komerčné, remeselné ani profesionálne použitie. Nárok na záruku preto nevzniká, ak sa výrobok používal v rámci záručnej doby v komerčných, remeselných alebo priemyselných podnikoch alebo bol vystavený rovnocennému namáhaniu.

### 3. Z našich záručných služieb sú vylúčené:

- Poškodenie výrobku spôsobené nedodržaním návodu na montáž, nesprávnu inštaláciou, nedodržaním návodu na obsluhu (napr. pripojenie k nesprávnomu sieťovému napätiu alebo typu prúdu) alebo údržbových a bezpečnostných nariadení, alebo používaním výrobku v nevhodných okolitých podmienkach, ako aj nedostatočnou starostlivosťou a údržbou.
- Poškodenie výrobku spôsobené nesprávnym alebo neodborným použitím (ako je preťaženie výrobku alebo použitie neschválených nástrojov alebo príslušenstva), preniknutie cudzích predmetov do výrobku (ako je piesok, kamene alebo prach), poškodenie pri preprave, použitie sily alebo pôsobením vonkajších vplyvov (ako je poškodenie spôsobené pádom).

– Poškodenie výrobku alebo častí výrobku, ktoré možno pripísať zamýšľanému, zvyčajnému (prevádzkovému) alebo inému prirodzenému opotrebovaniu, ako aj poškodeniu a/alebo opotrebovaniu opotrebovateľných častí.

– Nedostatky na výrobku spôsobené použitím príslušenstva, doplnkov alebo náhradných dielov, ktoré nie sú originálnymi dielmi alebo sa nepoužívajú v súlade s určením.

– Výrobky, ktoré boli zmenené alebo upravené.

– Drobné odchýlky od požadovaného stavu, ktoré sú irelevantné pre hodnotu a použiteľnosť produktu.

– Výrobky, ktoré prešli neoprávnenými zmenami alebo opravami, najmä neoprávnenou treťou stranou.

– Ak štítok na výrobku alebo identifikačné informácie výrobku (nálepka na stroji) chýbajú alebo sú nečitateľné.

– Výrobky, ktoré sú silne znečistené, a preto sú odmietnuté servisným personálom.

– Nároky na náhradu škody, ako aj následné škody sú všeobecne vylúčené z týchto záručných služieb.

4. **Záručná doba** je zvyčajne **5 rokov** (12 mesiacov pre batérie/akumulátory) a začína plynúť odo dňa zakúpenia výrobku. Rozhodujúci je dátum na pôvodnom doklade o kúpe. Nároky na záruku musia byť uplatnené ihneď po tom, ako sa o nich dozviete. Uplatnenie záručných nárokov po uplynutí záručnej doby je vylúčené. Oprava alebo výmena výrobku nebude mať za následok predĺženie záručnej doby, ani sa touto službou nezačne nová záručná doba na výrobok alebo na akékoľvek inštalované náhradné diely. To platí aj pri použití služby na mieste. Predpokladom uplatnenia záruky je, že výrobca ako ručiteľ má možnosť preskúmať prípad záruky zaslaním tovaru na žiadosť výrobcu. Je potrebné dbať na to, aby nedošlo k poškodeniu počas prepravy, a to použitím vhodného obalu. Dostuknutý výrobok musí byť predložený alebo zaslaný do zákazníckeho servisu v čistom stave spolu s kópiou dokladu o kúpe – obsahuje údaje o dátume nákupu a názve výrobku. Ak je výrobok zaslaný v neúplnom stave, bez úplného rozsahu dodávky, chýbajúce príslušenstvo bude pri výmene výrobku alebo vrátení peňazí započítané/odpočítané v hodnote. Čiastočne alebo úplne demontované výrobky nie je možné akceptovať ako reklamáciu. V prípade neoprávnenej reklamácie alebo mimo záručnej doby znáša kupujúci vo všeobecnosti prepravné náklady a prepravné riziko. **Vo pred zaregistrujte reklamáciu na servisnom mieste (pozri nižšie)**. Zvyčajne je dohodnuté, že chybný výrobok s krátkym popisom chyby bude zaslaný organizovaným vrátením alebo – v prípade opravy mimo záručnej doby – dostatočne zaplateným poštovým v súlade s príslušnými smernicami pre balenie a prepravu na nižšie uvedenú servisnú adresu. **Vezmite, prosím, na vedomie, že váš výrobok (v závislosti od modelu) je z bezpečnostných dôvodov bez všetkých prevádzkových materiálov pri vrátení.** Výrobok zaslaný do nášho servisného centra musí byť zabalený tak, aby sa zabránilo poškodeniu reklamova-

ného výrobku počas prepravy. Po oprave/výmene vám výrobok bezplatne pošleme späť. Ak výrobky nie je možné opraviť alebo vymeniť, suma peňazí až do výšky kúpnej ceny chybného výrobku môže byť vrátená podľa nášho vlastného uváženia, s prihliadnutím na zrážku z dôvodu opotrebenia. Tieto záručné služby sú určené len pre pôvodného súkromného kupujúceho a nie sú prenosné ani prevoditeľné.

- 5. Predĺženie záručnej doby na 10 rokov:** Spoločnosť Scheppach ponúka dodatočné predĺženie záruky o 5 rokov na výrobky zo série Scheppach 20V. Záručná doba na tieto výrobky je teda spolu 10 rokov. Vylúčené sú batérie/akumulátory, nabíjačky a príslušenstvo. Toto predĺženie záruky môžete uplatniť zaregistrovaním svojho výrobku Scheppach z tejto oblasti online na adrese <https://garantie.scheppach.com> najneskôr do 30 dní od dátumu nákupu. Po úspešnej online registrácii dostanete potvrdenie o predĺžení záruky súvisiacej s výrobkom.
- 6. Pre uplatnenie Vášho nároku na záruku sa, prosím, obráťte na naše servisné centrum.**

**Prednostne používajte náš formulár na našej domovskej stránke:**

<https://shop.scheppach.com/contact>

**Neposielajte nám žiadne výrobky bez toho, aby ste nás najprv kontaktovali a prihlásili sa do nášho servisného centra.**

**Prvý kontakt s našim servisným centrom je povinným predpokladom na uplatnenie týchto záručných príslubov.** Reklamácia musí byť uplatnená do 14 dní od zistenia nedostatku pred uplynutím záručnej doby. To si vyžaduje originálny doklad o kúpe a v prípade potreby potvrdenie o predĺžení záruky súvisiacej s výrobkom.

- 7. Čas spracovania** - zásielky reklamácií spravidla vybavujeme do 14 dní od prijatia v našom servisnom centre. V prípade, že vo výnimočných prípadoch dôjde k prekročeniu uvedenej doby spracovania, budeme Vás včas informovať.
- 8. Opotrebovateľné diely sú vo všeobecnosti vylúčené zo záruky!** - Opotrebovateľné diely sú: a) dodané, pripojené a/alebo nainštalované batérie/akumulátory, ako aj b) všetky opotrebovateľné diely v závislosti od modelu (vrátane remeňov, pílových kotúčov, vložných nástrojov, brúsnych kotúčov, filtrov, uhlíkových kief atď., pozri návod na obsluhu). Batérie alebo akumulátory, ktoré sú úplne vybité alebo majú poškodené teleso a/alebo póly batérie, sú zo záruky vylúčené.
- 9. Rozpočet nákladov** - výrobky, na ktoré sa záruka nevzťahuje alebo už nevzťahuje, budú opravené za poplatok. Na požiadanie môžete zaslať chybné výrobky na cenovú ponuku a v prípade potreby dať servisnému centru písomný súhlas na opravu (poštou, e-mailom). Žiadne ďalšie spracovanie sa neuskutoční bez schválenia opravy.

**Záručné podmienky** platia len v aktuálnom znení v čase reklamácie a nájdete ich na našej domovskej stránke ([www.scheppach.com](http://www.scheppach.com)). V prípade prekladov je vždy rozhodujúca nemecká verzia.

**Scheppach GmbH · Günzburger Str. 69 · 89335 Ichenhausen (Nemecko)**

**Telefón: +800 4002 4002 ·**

**E-mail: [customerservice.SK@scheppach.com](mailto:customerservice.SK@scheppach.com) ·**

**Internet: <https://www.scheppach.com>**

Vyhradzuje si právo vykonať zmeny týchto záručných podmienok kedykoľvek bez predchádzajúceho upozornenia.

## 17 EÚ vyhlásenie o zhode

**Preklad originálneho vyhlásenia o zhode**

**Výrobca:**

Scheppach GmbH  
Günzburger Straße 69  
D-89335 Ichenhausen

Na vlastnú zodpovednosť vyhlasujeme, že tu popísaný výrobok je v súlade s platnými smernicami a normami.

Značka: **SCHEPPACH**

Označenie výrobku: **Akumulátorový tlakový čistič - C-HPG35-X**

Č. výt. **5907740900**

**Smernice EÚ:**

2014/30/EÚ, 2011/65/EU\*, 2014/35/EÚ,

\* Vyššie opísaný predmet vyhlásenia je v súlade s predpismi smernice Európskeho parlamentu a Rady 2011/65/EÚ z 8. júna 2011 o obmedzení používania určitých nebezpečných látok v elektrických a elektronických zariadeniach.

**Uplatnené normy:**

EN 60335-1:2012/A16:2023;  
EN 60335-2-54:2008/A2:2021;  
EN 6233:2008; EN IEC 55014-1:2021;  
EN IEC 55014-2:2021

**Osoba splnomocnená pre dokumentáciu:**

Georg Kohler  
Günzburger Str. 69  
D-89335 Ichenhausen  
Ichenhausen, 16.08.2024

  
Simon Schünk

Division Manager Product Center

  
Andreas Pecher

Head of Project Management

## Tartalomjegyzék

1	Bevezetés .....	83
2	A termék leírása (1 - 5. ábra) .....	83
3	Szállított elemek (2. ábra) .....	83
4	Rendeltetésszerű használat .....	84
5	Biztonsági utasítások .....	84
6	Műszaki adatok .....	85
7	Kicsomagolás .....	85
8	Üzembe helyezés előtt .....	86
9	Kezelés .....	86
10	Tisztítás és karbantartás .....	87
11	Szállítás .....	87
12	Tárolás .....	87
13	Javítások és pótalkatrészek rendelése .....	88
14	Ártalmatlanítás és újrahasznosítás .....	88
15	Hibaelhárítás .....	89
16	Jótállási feltételek - Scheppach 20V IXES sorozat .....	89
17	EU megfelelőségi nyilatkozat .....	91
18	Robbantott ábra .....	219

## A terméken található szimbólumok magyarázata

A kézikönyvben használt szimbólumok arra szolgálnak, hogy felhívják a figyelmet a lehetséges kockázatokra. A biztonsági szimbólumokat, valamint az ezeket kísérő magyarázatokat pontosan értelmezni kell. Maguk a figyelmeztetések nem hártják el a kockázatokat, és nem helyettesítik a balesetek megelőzése érdekében hozott megfelelő intézkedéseket.

	Üzembe helyezés előtt olvassa el és vegye figyelembe a használati útmutatót és a biztonsági utasításokat!
	Viseljen védőszemüveget.
	Porképződés esetén viseljen megfelelő légzésvédőt!
	A terméket nem szabad közvetlenül az ivóvízet biztosító közműhálózatra csatlakoztatni.
	Lítium-ion akkumulátor
	A termék megfelel a hatályos európai irányelveknek.
	A termék megfelel a vonatkozó szerbiai irányelveknek.

## 1 Bevezetés

### Gyártó:

Scheppach GmbH  
Günzburger Straße 69  
D-89335 Ichenhausen

### Tisztelt Ügyfelünk!

Sok örömet és sikert kívánunk új terméke használatához.

### Megjegyzés:

A termék gyártója a hatályos termékfelelősségi törvény szerint nem felelős a terméken esett vagy a termék által okozott károkért a következő esetekben:

- Szakszerűtlen kezelés
- A kezelési útmutató be nem tartása
- Illetéktelen szakember, harmadik fél által végzett javítás
- Nem eredeti pótalkatrészek beépítése és cseréje
- Nem rendeltetésszerű használat
- Ha figyelmen kívül hagyja az elektromos berendezésekre vonatkozó előírásokat, valamint a VDE 0100, a DIN 57113 / VDE0113 előírásait, akkor az elektromos berendezés működésképtelenné válhat.

### Vegye figyelembe a következőket:

A kezelési útmutató a termék részét képezi.

Fontos megjegyzéseket tartalmaz arról, hogyan dolgozzon a termékkel biztonságosan, szakszerűen és gazdaságosan, hogyan kerülheti el a veszélyeket, csökkentheti a javítási költségeket és az időkieséseket, és növelheti a termék megbízhatóságát és élettartamát. A jelen kezelési útmutató biztonsági rendelkezéseinek túl feltétlenül tartsa be az országában a termék üzemeltetésével kapcsolatosan érvényes előírásokat is.

A termék használata előtt ismerkedjen meg az összes kezelési és biztonsági utasítással. A terméket csak a leírtaknak megfelelően, a megadott alkalmazási területen üzemeltesse. Őrizze meg jól a kezelési útmutatót, és ha a terméket továbbadja harmadik személynek, adja át vele együtt az összes dokumentumot is.

## 2 A termék leírása (1 - 5. ábra)

1. Változó fűvóka
2. Lándzsa
3. Kireteszelés
4. Lándzsahosszabbító
5. Szűrőpisztoly
6. Be-/kikapcsoló
7. Bekapcsoló retesz
8. Akkumulátor felvevője
9. Akkumulátor\*
10. Kioldógomb (akkumulátor)
11. Vízcsatlakozás
12. Szívótömlő
- 12a. Csatlakozódugó
- 12b. Szűrő

## 3 Szállított elemek (2. ábra)

Tétel	Darab-szám	Megnevezés
1.	1 db	Változó fűvóka
2.	1 db	Lándzsa

4.	1 db	Lándzshosszabbító
12.	1 db	Szívótömlő
	1 db	Akkumulátoros magasnyomású mosó
	1 db	Kezelési útmutató

## 4 Rendeltetésszerű használat

A nagynyomású mosó háztartási és autótisztításra, valamint kerti öntözésre való.

Csak a rendeltetésének megfelelően használja a terméket. Minden ettől eltérő használat nem rendeltetészerűnek minősül. Az ebből fakadó minden kárért és sérülésért nem a gyártó, hanem a felhasználó viseli a felelősséget.

A rendeltetésszerű használat része a biztonsági utasítások betartása, valamint a kezelési útmutatóban foglalt szerelési és üzemeltetési utasítások betartása is.

A terméket használó és karbantartó személyeknek ismerniük kell ezeket, és tájékozottnak kell lenniük a lehetséges veszélyekről.

Ha a terméken módosítást végez, az ebből eredő károkért a gyártó nem vállal felelősséget.

A terméket kizárólag a gyártó eredeti alkatrészeivel és eredeti tartozékaival szabad üzemeltetni.

Tartsa be a gyártó biztonsági, munkavégségi és karbantartási előírásait, valamint a műszaki adatokban meghatározott méreteket.

Kérjük, vegye figyelembe, hogy termékeinket rendeltetésük szerint nem kisipari, kézipari vagy ipari használatra tervezték. A termékre semmilyen garanciát nem vállalunk, ha kisipari, kézipari vagy ipari, valamint ezekkel egyenértékű tevékenységekhez használja.

## Az üzemeltetési útmutatóban használt jelzőszavak magyarázata:

### VESZÉLY

**Ez a jelzőszó olyan közvetlenül fenyegető veszélyes helyzetre utal, amely súlyos sérülést vagy halálos balesetet okoz, ha nem kerülik el.**

### FIGYELMEZTETÉS

**Ez a jelzőszó olyan lehetséges veszélyhelyzetre utal, amely súlyos sérülést vagy halálos balesetet okozhat, ha nem kerülik el.**

### VIGYÁZAT

**Ez a jelzőszó olyan lehetséges veszélyhelyzetre utal, amely csekélyebb vagy könnyebb sérülést okozhat, ha nem kerülik el.**

### FIGYELEM

**Ez a jelzőszó olyan lehetséges veszélyhelyzetre utal, amely anyagi járt okozhat a termékben vagy más vagyontárgyakban/tulajdonban, ha nem kerülik el.**

## 5 Biztonsági utasítások

**Az elektromos szerszámokra vonatkozó általános biztonsági utasítások**

### FIGYELMEZTETÉS

**Olvassa el az összes biztonsági utasítást, egyéb utasítást, ábrát és műszaki adatot, melyet az elektromos szerszámhoz mellékeltek.**

A következő útmutatások betartásának elmulasztása áramütést, tüzet és/vagy súlyos sérüléseket okozhat.

**Az összes biztonsági utasítást és útmutatót őrizze meg későbbi használat céljából.**

A biztonsági utasításokban használt „elektromos szerszám” fogalom a hálózatról üzemeltetett elektromos szerszámokra (hálózatí vezetékkel), illetve az akkumulátorról üzemeltetett elektromos szerszámokra (hálózati vezeték nélkül) vonatkozik.

### 5.1 Általános biztonsági utasítások

- Ezt a terméket a 8 éves vagy annál idősebb gyerekek, valamint csökkent fizikai, érzékszervi vagy szellemi képességekkel, illetve hiányos tapasztalattal és tudással rendelkező személyek akkor használhatják, ha felügyelik őket, vagy a készülék biztonságos használatát illetően képzésben részesültek, és az ebből fakadó veszélyeket megértették. Gyermeknek nem játszhatnak a készülékkel. A tisztítást és a felhasználói karbantartást nem végezhetik gyermekek felügyelet nélkül.
- Nem kezelhetik a terméket olyan személyek, akik nem ismerik az üzemeltetési útmutató tartalmát.
- A nagynyomású mosót nem üzemeltetheti nem betanított személy.
- Ha az üzemeltetés során üzemzavar vagy meghibásodás történik, azonnal ki kell kapcsolni a terméket, és ki el kell távolítani az akkumulátort. Ezt követően olvassa el az Üzemzavarok elhárítása című fejezetet.

### 5.2 Munkavégzés a termékkel

#### VIGYÁZAT

**Így kerülhetők el a balesetek és a sérülések:**

Szakszerűtlen használat mellett a nagynyomású mosó veszélyt jelenthet. A sugarat nem szabad személyekre, állatokra, feszültség alatt álló elektromos felszerelésekre vagy magára a termékre irányítani.

- A terméket nem lehet használni, ha leejtették. Ellenőrizze a terméket látható sérülések és szivárgások után kutatva.
- Ha a termék be van kapcsolva vagy kihűlt, tartsa távol a gyermekektől.
- Soha ne irányítsa a vízsugarat emberek vagy állatok felé.
- A sugarat ne irányítsa saját magára vagy másokra, hogy így tisztítsa meg a ruházatát vagy a lábujját.
- A visszafröccsenő víz vagy szennyeződés elleni védelem érdekében viseljen megfelelő védőruházatot és védőszemüveget.
- Soha ne működtesse a terméket, ha emberek, különösen gyerekek, illetve állatok vannak a közelben.

- A készüléket ne használja éghető folyadékok vagy gázok közelében. Ennek figyelmen kívül hagyása esetén tűz- és robbanásveszély áll fenn.
- Ne permetezzen a termékkel gyúlékony folyadékot. Robbanásveszély áll fenn.
- A terméket biztonságos és száraz helyen tárolja, gyermekek számára nem elérhető távolságban.
- A termék tilos viharban használni - **villámcsapás veszélye!**

**⚠ VIGYÁZAT**

**Így kerülheti el, hogy termék megsérüljön, és ezért esetleg személyi sérülés következzen be:**

- A termék használata során ügyeljen a vízszugár miatt megnövekedett botlásveszélyre.
- A víztömlőn nem szabad átmenni, összetörni vagy elgörbíteni. Fennáll a sérülés és ezáltal a személyi sérülés veszélye.
- Ne használja a terméket ablakok tisztítására.
- Ne használja olyan medencében, amelyben víz van.
- Ne végezzen munkát a termékkel, ha az sérült, hiányos, vagy ha azon a gyártó által nem jóváhagyott átépítést végeztek. Mielőtt üzembe helyezné, vizsgálta meg a készüléket szakemberrel, hogy az összes előírt villamossági védelmi intézkedésnek eleget tesz-e.
- Ne használja a terméket, ha egyes fontos részei, mint például a víztömlő vagy a szóróláncza megrongálódtak. Ez sérüléseket okozhat.
- Védje a terméket a fagytól és a szárazon futástól.
- A termék biztonságának szavatolása érdekében csak eredeti, vagy a gyártótól származó, illetve a gyártó által engedélyezett pótalkatrészeket használjon.
- A termék felnyitását csak arra illetékes villamossági szakember végezheti. Ha a készüléken javítást kell végezni, forduljon Service-Center szolgálatunkhoz.

**Fennmaradó kockázatok**

**A termék korszerű műszaki színvonalon, az elismert biztonságtechnikai előírások szerint készült. A munkavégzés során azonban ennek ellenére is fellelphetnek fennmaradó kockázatok.**

- A fennmaradó kockázatok minimálisra csökkenthetők azonban a „Biztonsági utasítások”, a „Rendeltetészerű használat” és a kezelési útmutató együttes betartásával.
- Úgy használja a terméket, ahogyan azt a kezelési útmutató javasolja. Ezzel biztosítható, hogy a termék mindig optimális teljesítménnyel működjön.
- Emellett fennállhatnak olyan, nem nyilvánvaló fennmaradó kockázatok is, melyek minden elővigyázatosság ellenére sem szüntethetők meg.

**⚠ FIGYELMEZTETÉS**

Ez az elektromos szerszám üzem közben elektromágneses mezőt hoz létre. Ez a mező bizonyos körülmények között negatív hatással lehet az aktív vagy passzív orvosi implantátumokra. A komoly és súlyos sérülések kockázatának elkerülése érdekében javasoljuk, hogy az orvosi implantátummal rendelkező személyek az elektromos szerszám használata előtt keressék fel orvosukat és implantátumuk gyártóját.

**FIGYELEM**

A termék a 20V IXES sorozat része, és kizárólag ennek a sorozatnak az akkumulátoraira üzemeltethető. Az akkumulátorokat kizárólag a sorozat töltőkészülékeivel szabad feltölteni. Emellett vegye figyelembe a gyártó előírásait.

**⚠ FIGYELMEZTETÉS**

**Tartsa be a 20V IXES sorozatú akkumulátor és töltő használati útmutatójában található biztonsági előírásokat, valamint a töltésre és a helyes használatra vonatkozó utasításokat. A töltési folyamat részletes leírása és további információk ebben a külön használati útmutatóban található.**

**6 Műszaki adatok**

Névleges feszültség	20 V 
Névleges nyomás / üzemi nyomás (p)	24,5 bar (2,45 Mpa)
Megengedett max. nyomás (p max)	35 bar (3,5 Mpa)
Max. bemeneti nyomás (p max)	12 bar (1,2 Mpa)
Max. bemeneti hőmérséklet (T in max)	50 °C
Névleges átfolyási mennyiség (Q)	2,2 l/perc
Max. átfolyási mennyiség (Q <sub>max</sub> )	3,0 l/perc
Maximális szívómagasság	0,6 m
Tömeg	1,5 kg

A műszaki változtatás jogát fenntartjuk!

**7 Kicsomagolás**

**⚠ FIGYELMEZTETÉS**

**A termék és a csomagolóanyag nem játékszer!**

**Ne engedje, hogy a gyermekek a műanyag zacskókkal, fóliákkal és apró részekkel játszanak! Lenyelés és fulladás veszélye áll fenn!**

- Nyissa ki a csomagolást, és óvatosan vegye ki a terméket.
- Távolítsa el a csomagolóanyagot, valamint a csomagolási/szállítási biztosítékokat (ha vannak).
- Ellenőrizze a szállított elemek hiánytalanságát.
- Ellenőrizze, nem szenvedett-e a termék és a tartozékok szállítási sérüléseket. Az esetleges sérüléseket azonnal jelentse a terméket kiszállító szállítványozónak. Utólagos reklamációkat nem fogadunk el.

- Lehetőleg a jótállási idő lejártáig őrizze meg a csomagolást.
- A használatba vétel előtt ismerkedjen meg a termékkel a kezelési útmutató alapján.
- Tartozékként, valamint kopó- és pótalkatrészként csak eredeti alkatrészeket használjon. Pótalkatrészeket szakkereskedőjénél vásárolhat.
- Rendelésnél adja meg a cikkszámot, valamint a termék típusát és gyártási évét.

## 8 Üzembe helyezés előtt

### VIGYÁZAT

#### Sérülésveszély!

Csak akkor helyezze be az akkumulátort, ha az akkumulátoros szerszámot már felkészítette a használatra.

- A vízbetápláláshoz használjon kereskedelmi forgalomban kapható, szokványos 1/2" méretű kerti locsolótömlőt, mely legalább 5 m hosszú. A 30 méteres hosszát nem szabad túllépni.

### 8.1 A lándzsahosszabbító (4) csatlakoztatása/eltávolítása (1., 2. ábra)

#### Csatlakoztatás:

1. Helyezze a lándzsahosszabbító végét (4) a szórópisztolyon (5) lévő megfelelő csatlakozóba.
2. Nyomja a lándzsahosszabbítót (4) erősen a szórópisztoly (5) csatlakozójába, és forgassa a lándzsahosszabbítót (4) az óramutató járásával megegyező irányba, amíg biztonságosan nem csatlakozik a szórópisztolyhoz (2).

#### Eltávolítás:

1. Nyomja a lándzsahosszabbítót (4) erősen a szórópisztoly (5) csatlakozójába, és fordítsa el az óramutató járásával ellentétesen.
2. Húzza le a lándzsahosszabbítót (4) előre.

### 8.2 A lándzsa (2) csatlakoztatása/eltávolítása (2. ábra)

#### Csatlakoztatás:

1. Helyezze a lándzsát (2) a lándzsahosszabbítóra (4), és nyomja a lándzsát (2) a lándzsahosszabbítóba (4), amíg hallja, hogy a helyére nem kattan.

#### Eltávolítás:

1. Nyomja meg a kireteszelő kart (3) a lándzsahosszabbító (4) elülső végén, és húzza előre a lándzsát (2).

### 8.3 A szívótömlő (12) csatlakoztatása/eltávolítása (1., 3. ábra)

#### Csatlakoztatás:

1. Csatlakoztassa a szívótömlő (12) csatlakozódugóját (12a) a szórópisztoly (5) vízcsonlakozójához (11). A csatlakozódugó (12a) hallhatóan reteszeli.

#### Eltávolítás:

1. Távolítsa el a szívótömlő (12) csatlakozódugóját (12a) a vízcsonlakozóról (11), és húzza lefelé a csatlakozódugót (12a).

## 8.4 A termék csatlakoztatása/leválasztása kerti locsolótömlőre (1., 3. ábra)

#### Csatlakoztatás:

1. Csatlakoztasson egy gyorscsatlakozóval\* ellátott kerti locsolótömlőt a vízcsonlakozó (11) csatlakozójához.
2. Nyissa meg teljesen a vízcsapot.

#### Eltávolítás:

1. Zárja el a vízcsapot.
2. Válassza le a terméket a vízellátásról.

## 9 Kezelés

### FIGYELEM

**Mielőtt üzembe helyezné a terméket, feltétlenül szerelje össze teljesen!**

### 9.1 Akkumulátor (9) behelyezése/kivétele az akkumulátor felvevőjébe (8) (4. ábra)

#### Akkumulátor behelyezése

1. Tolja be az akkumulátort (9) az akkumulátor felvevőjébe (8). Az akkumulátor (9) hallhatóan a helyére kattan.

#### Az akkumulátor kivétele

1. Nyomja meg az akkumulátor (9) kireteszelő gombját (10), és húzza ki az akkumulátor felvevőjéből (8).

### 9.2 A termék be-/kikapcsolása (5. ábra, 6)

### VIGYÁZAT

Mindig fogja erősen mindkét kezével a terméket munka közben. Fogja meg mindkét fogantyút.

### FIGYELMEZTETÉS

Ügyeljen a kilépő vízszög által visszautérésre. Mindig ügyeljen arra, hogy biztosan álljon a lábán, és tartsa jó erősen a szórópisztolyt. Ellenkező esetben saját maga vagy mások is megsérülhetnek.

#### Bekapcsolás

1. Oldja fel a be-/kikapcsolót (6) a bekapcsoló retesz (7) felfelé hajtásával.
2. Nyomja meg a be-/kikapcsolót (6), és tartsa úgy.

#### Kikapcsolás

1. Engedje el a be-/kikapcsoló gombot (6).
2. Nyomja meg a szórópisztoly (6) be-/kikapcsolóját, hogy leépüljön a rendszerben fennálló nyomás.
3. Reteszelve a be-/kikapcsolót (6) a bekapcsoló retesz (7) lefelé hajtásával.

### 9.3 Önfelszívó funkció (1. ábra)

#### **⚠ VESZÉLY**

**Magát a terméket nem szabad nyílt vízforrásba meríteni.**  
**Fennáll az áramütés okozta személyi sérülések veszélye.**

#### **Megjegyzés:**

- A szárazon futás kárt tesz a termékben.
  - A terméknek nem szabad magasabban állnia a vízvételi helynél.
  - Az önfelszívó funkciót csak szűrővel ellátott szívótömlővel használja.
1. Helyezze be a szűrőt (12b) egy vízvételi helyre (pl. egy vödörbe).  
 A szűrőnek (12b) teljesen víz alatt kell lennie.  
 Ügyeljen elegendő vízmennyiségre és a vízellátás biztonságára.

### 9.4 A fúvóka beállítása (7. ábra)

#### **Megjegyzés:**

- A változó fúvóka 5 különböző permetszórás/szöveget kínál.
  - A változtatható fúvóka tetején lévő fehér nyíl jelzi, hogy melyik permetszórás van kiválasztva.
1. Forgassa el a változó fúvókát (1) a permetszórás kiválasztásához.

### 9.5 Üzem befejezése

1. Kapcsolja be a készüléket az alábbiak 9.2 szerint.
2. Távolítsa el a szívótömlőt (12) az alábbiak 8.3 szerint.
3. Távolítsa el a kerti locsolótömlőt az alábbiak 8.4 szerint.

## 10 Tisztítás és karbantartás

#### **⚠ FIGYELMEZTETÉS**

**Azokat a javítási és karbantartási munkálatokat, melyeket a jelen kezelési útmutató nem ismert, végeztesse el szakmühelyben. Csak eredeti pótalkatrészeket használjon.**

**Balesetveszély áll fenn! A karbantartási és tisztítási munkálatokat alapvetően mindig leállított motor mellett végezze, és húzza ki a hálózati csatlakozót. Sérülésveszély áll fenn! Karbantartási és tisztítási munkálatok előtt mindig hagyja lehűlni a terméket. A motor elemei forrók. Sérülésveszély és égési sérülések veszélye áll fenn!**

A termék váratlanul beindulhat, ami sérülést okozhat.

- A tisztítási és karbantartási munkálatok elvégzése előtt kapcsolja ki a terméket.
- Hagyja kihűlni a terméket.
- Húzza ki a hálózati csatlakozót!

### 10.1 Tisztítás

#### **⚠ FIGYELMEZTETÉS**

Ne permetezze le vízzel a terméket, és ne tisztítsa folyó víz alatt. Fennáll az áramütés veszélye, és károsodhat a termék.

- A védőberendezéseket, levegőnyílásokat és a motorházat tartsa portól és szennyeződéstől mentesen, amennyire csak lehetséges. Dörzsölje le a terméket tiszta ronggyal\*, vagy fúvassa ki alacsony nyomású sűrített\* levegővel. Azt javasoljuk, hogy a terméket minden használat után rögtön tisztítsa meg.
- A terméket a tisztításhoz semmi esetre se merítse vízbe vagy más folyadékba.
- Rendszeresen tisztítsa meg a terméket nedves ronggyal\* és némi kenőszappannal. Ne használjon tisztító- vagy oldószereket; ezek kikezdehetik a termék műanyag alkatrészeit. Ügyeljen arra, hogy ne juthasson víz a termék belsejébe.
- A terméket mindig tartsa tisztán, szárazon, olajtól és kenőzsírtól mentesen. Minden egyes használat után, illetve tárolás előtt távolítsa el róla a port.

#### 10.1.1 A változó fúvóka (1) tisztítása (7. ábra)

1. A változó fúvókából(1) a fúvókatisztító tű\* segítségével távolíthatók el az idegen testek.
2. A változó fúvókákat (1) utólag öblítse át vízzel, hogy eltávolítsa belőle az esetleges idegen testet.

\* = nem feltétlenül tartoznak a szállított elemek közé!

#### 10.1.2 A szűrő (12b) tisztítása (1., 8. ábra)

1. Rendszeresen tisztítsa meg a szűrőt (12b).
2. Csavarja le a szűrőt (12b) a szívótömlőről (12).
3. Tisztítsa vízzel a szűrőt (12b).

### 10.2 Karbantartás

A termék nem igényel karbantartást.

A termék belsejében nincs olyan alkatrész, melyet a felhasználó meg tudna javítani. A termék felülvizsgálatával és javításával kapcsolatban forduljon képzett szakemberhez.

- Minden használat előtt ellenőrizze a termék nyilvánvaló hiányosságait, pl. a laza, kopott vagy sérült alkatrészeket.

### 11 Szállítás

1. Védje a terméket ütődéstől, ütközéstől és erős rázkódástól, pl. járművel való szállítás során.
2. Biztosítsa a terméket csúszás és billenés ellen.

### 12 Tárolás

1. Távolítsa el az akkumulátort.
2. Tisztítsa meg a terméket, és vizsgálja meg, hogy nem sérült-e.

A terméket és annak tartozékait sötét, száraz és fagymentes, valamint gyermekek számára hozzáférhetetlen helyen tárolja.

Az optimális tárolási hőmérséklet 5 °C és 30 °C között van.

A terméket az eredeti csomagolásban tárolja. Letakarással védje a terméket a portól és a nedvességtől. A kezelési útmutatót a termék mellett tárolja.

### 13 Javítások és pótalkatrészek rendelése

Vegye figyelembe, hogy ennél a terméknél a következő alkatrészek használati vagy természetes kopásnak kitett elemek, illetve a következő alkatrészekre használati anyagokként van szükség.

#### FIGYELEM

A termékfelelősségről szóló törvény szerint nem felelünk azokért a károkért, amelyek szakszerűtlen javítás vagy nem eredeti pótalkatrészek használata miatt keletkeznek.

Bizson meg egy vevőszolgálatot vagy egy illetékes szakembert. Ez vonatkozik a tartozékokra is.

Pótalkatrészeket és tartozékokat szervizközpontunktól vásárolhat. Ehhez szkennelje be a címlapon található QR-kódot.

#### 13.1 Pótalkatrész rendelése

Pótalkatrész rendelése esetén a következő adatokat kell megadni:

- Típusmegnevezés
- Cikkszám
- A típustáblája adatai

#### Pótalkatrészek / Tartozékok

Akkumulátor SBP2.0 Cikksz.:	7909201708
Akkumulátor SBP4.0 Cikksz.:	7909201709
Töltőkészülék SBC2.4A Cikksz.:	7909201710
Töltőkészülék SBC4.5A Cikksz.:	7909201711
Töltőkészülék SDBC2.4A Cikksz.:	7909201712
Töltőkészülék SDBC4.5A Cikksz.:	7909201713
StarterKit SBSK2.0 Cikkszám:	7909201720
StarterKit SBSK4.0 Cikkszám:	7909201721

### 14 Ártalmatlanítás és újrahasznosítás

#### A csomagolásra vonatkozó megjegyzések



A csomagolóanyagok újrahasznosíthatók. Kérjük, ártalmatlanítsa a csomagolásokat környezetbarát módon.

#### Megjegyzések az elektromos és elektronikai berendezések ártalmatlanításáról (törvényi rendelkezések)



**A leselejtezett elektromos és elektronikai berendezések nem minősülnek kommunális hulladéknak, hanem szelektíven gyűjtendő, illetve le kell adni őket ártalmatlanításra!**

- A leselejtezett akkumulátorokat és elemeket, melyek nincsenek rögzített módon telepítve a készülékbe, leadás előtt roncsolásmentesen el kell távolítani! Ezek ártalmatlanítását az akkumulátorok hulladékkezelésére vonatkozó törvény szabályozza.

- Az elektromos és elektronikai berendezések tulajdonosát, illetve használóját törvény kötelezi a berendezések leadására az élettartamuk lejártával.
- A végfelhasználó saját maga viseli a felelősséget adatainak törléséért az ártalmatlanítandó készülékről!
- Az áthúzott kuka ikonja arra utal, hogy a leselejtezett elektromos és elektronikai berendezések nem minősülnek kommunális hulladéknak, és külön kell őket ártalmatlanítani.
- A leselejtezett elektromos és elektronikai berendezéseket az alábbi átvétőhelyeken lehet díjmentesen leadni újrahasznosításra:
  - Önkormányzati hulladékiszogetek és gyűjtőhelyek (kerületi, illetve települési hulladékudvarok)
  - Az elektronikai berendezés vásárlásának helyszíne (telephellyel rendelkező vagy online forgalmazó), amennyiben a kereskedő kötelezhető a visszavételre, vagy önkéntesen vállalja azt.
  - Készülékfajtánként legfeljebb három darab, 25 cm-t élhosszúságot meg nem haladó leselejtezett berendezést anélkül lehet térítésmentesen visszavinni a gyártónak, hogy előtte új készüléket vásárolni volna nála, illetve ugyanígy leadhatja őket az Ön közelében található illetékes gyűjtőhelyen is.
  - A gyártók és forgalmazók további, kiegészítő visszavételi rendelkezéseiről az adott szolgáltató ügyfélszolgálatán tájékozódhat.
- Ha magánháztartásába kiszállítással rendelt új elektronikai berendezést a gyártótól, akkor végfelhasználóként a gyártótól kérheti a régi berendezés díjtalan elszállítását. Ennek érdekében vegye fel a kapcsolatot a gyártó ügyfélszolgálatával.
- A fentebb közölték csak azokra a berendezésekre vonatkoznak, melyeket az Európai Unióban telepítettek és értékesítettek, és így a 2012/19/EU európai irányelv hatálya alá tartoznak. Az Európai Unió kívüli országban a fentiekől eltérő rendelkezések vonatkozhatnak a leselejtezett elektromos és elektronikai berendezések ártalmatlanítására.

#### Tudnivalók a lítium-ion akkumulátorokkal kapcsolatban



**Az akkumulátort ártalmatlanítás előtt ki kell szelni a készülékből!**

- Ne dobja az akkumulátort a háztartási hulladékba, tűzbe (robbanásveszély) vagy vízbe. A sérült akkumulátorok kárt tehetnek a környezetben és az egészségében, ha mérgező gőzök vagy folyadékok távoznak belőlük.
- A hibás vagy lemerült akkumulátorokat a 2023/1542/EK irányelv szerint hasznosítsa újra.
- A készüléket és a töltőkészüléket egy hulladékkezelőben kell leadni. A felhasznált műanyag és fém részek szelektíven gyűjthetők össze és így újrahasznosíthatók.
- Az akkumulátorokat lemerült állapotban kell ártalmatlanítani. Javasoljuk a pólusokat a rövidzárlat megakadályozása érdekében ragasztószalaggal lefedni. Ne nyissa fel az akkumulátort.

- Az akkumulátorokat a hatályos helyi előírásoknak megfelelően kell ártalmatlanítani. Az akkumulátort adja le megfelelő gyűjtőhelyen, ahol környezetkímélő módon újrahasznosításra kerül. Az ezzel kapcsolatos kérdéseivel forduljon a helyi szemétszállítóhoz.

## 15 Hibaelhárítás

Üzemzavar	Lehetséges ok	Megoldás
A terméket nem lehet beindítani.	Túl gyenge az akkumulátor teljesítménye.	Töltse fel az akkumulátort.
	Az akkumulátor nincs megfelelően behelyezve.	Tolja be az akkumulátort az akkumulátor felvevőjébe. Az akkumulátor hallhatóan a helyére kattán.
	A be-/kikapcsoló hibás.	Forduljon szerviz ügyfélszolgálatunkhoz.
	Meghibásodott a motor.	
A termék szaggatottan működik.	Belső érintkezési hiba.	Forduljon szerviz ügyfélszolgálatunkhoz.
	A be-/kikapcsoló hibás.	
A termékben nincs nyomás.	Lecsökkent a nyomás a vezetékben.	Ellenőrizze a vízellátást.
Erős nyomásingadozások.	Szennyezett vagy eldugult a fűvóka.	Öblítse át vízzel a fűvókát. Szükség esetén tisztítsa ki a fűvóka furatát a fűvókatisztító tüvel.
Tömítetlenségek a vízrendszerben.	A csatlakozók nincsenek helyesen felszerelve.	Kapcsolja ki a terméket, és válassza le a hálózatról. Csatlakoztassa újra a terméket a vízvezetékekre.

## 16 Jótállási feltételek - Schepbach 20V IXES sorozat

Felülvizsgálat dátuma: 2024. 04. 25.

### Tisztelt Ügyfelünk!

Termékeinket szigorú minőségellenőrzésnek vetjük alá. Ha valamelyik termékünk esetleg mégsem működne kifogástalanul, azt őszintén sajnáljuk, és egyúttal kérjük, forduljon szervizszolgálatunkhoz az alább megadott címek egyikén. Munkatársaink szívesen állnak rendelkezésére telefonon is, szervizvonalunkon keresztül. Az alább megadott tudnivalók abban segítenek, hogy a káresetet problémák nélkül tudjuk feldolgozni és kezelni.

### A jótállási igények érvényesítésére az alábbiak vonatkoznak:

1. **A jelen jótállási feltételek** szabályozzák azokat a kiegészítőleg vállalt gyártói jótállási szolgáltatásokat, melyeket cégünk vevőivel szemben (a végfelhasználó magánszemélyekkel szemben) új termékeire vállal. A törvényben meghatározott jótállási igényeket ez a jótállás nem érinti. Ezek teljesítéséért az a forgalmazó felelős, aki az adott terméket értékesítette.
2. A gyártó által vállalt **jótállási szolgáltatások** kizárólag azokra a hibákra és hiányosságokra terjednek ki, melyek a megvásárolt új termék anyaghibájára vagy gyártási hibájára vezethetők vissza. Ha a jótállási idő alatt anyaghiba vagy gyártási hiba lép fel, a gyártó az általa vállalt jótállás keretében saját választása szerint az alábbi szolgáltatások egyikét biztosítja:
  - Az árucikk díjtalan javítása
  - Az árucikk díjtalan cseréje vele egyenértékű árucikkre (adott esetben a terméket követő modellre, amennyiben az eredeti árucikk már nem áll rendelkezésre).

A lecsereelt termékek vagy alkatrészek cégünk tulajdonába kerülnek. Kérjük, vegye figyelembe, hogy termékeinket rendeltetésük szerint nem kisipari, kéziipari

vagy hivatásszerű használatra tervezték. Ebből következően nem számít jótállási esetnek, ha a terméket a jótállási idő alatt kisipari, kéziipari vagy hivatásszerű használatba vették, vagy ezzel egyenértékű igénybevételnek tették ki.

### 3. Jótállási szolgáltatásaink alól kivételt képeznek az alábbiak:

- A termék olyan károsodásai, melyek a szerelési útmutató figyelmen kívül hagyása, a nem szakszerű telepítés, a kezelési útmutató figyelmen kívül hagyása (pl. helytelen hálózati feszültségre vagy áramfajátára való csatlakoztatás), illetve a karbantartási utasítások és biztonsági rendelkezések be nem tartása vagy a termék nem megfelelő környezeti feltételek mellett végzett üzemeltetése, valamint az ápolás és a karbantartás elmulasztása miatt következtek be.
- A termék olyan károsodásai, melyek rendellenes vagy szakszerűtlen alkalmazás miatt (pl. a termék túlterhelése, vagy nem engedélyezett szerszámok, ill. tartozékok használata), a termékbe behatoló idegen anyag (pl. homok, kavics vagy por), szállítási sérülések, erőszak alkalmazása vagy külső behatás (pl. leesés okozta károk) folytán következtek be.
- A termék vagy a termék alkatrészeinek olyan károsodásai, melyek rendeltetészerű, szokványos (üzemszerű) vagy egyéb természetes kopásra vezethetők vissza, valamint a kopóalkatrészek károsodása és/vagy elhasználódása.
- A termék olyan hiányosságai, melyek nem eredeti tartozékok, kiegészítők vagy pótalkatrészek használata miatt, illetve a nem rendeltetészerű használat miatt következtek be.
- Azok a termékek, melyeken módosítást vagy változtatást hajtottak végre.

- Az előírt kiviteli jellemzőktől való csekély eltérések, melyek elhanyagolhatónak tekinthetők a termék értékére és használhatóságára nézve.
- Azok a termékek, melyeken önkényes javítást végeztek, vagy arra nem jogosult harmadik fél végzett javításokat.
- Ha a terméken elhelyezett jelölés, illetve a termék azonosító információi (a gépen elhelyezett matrica) hiányzik, vagy olvashatatlan.
- Azok a termékek, melyek erősen szennyezettek, és ezért a szervizszemélyzet elutasítja a befogadásukat.
- A kártérítési igények és a következményes károkat érintő igények általánosan ki vannak zárva a jótállási szolgáltatások köréből.

4. **A jótállási idő rendszerint 5 évre** (az elemekre / akkumulátorokra 12 hónapra) terjed ki, és a termék vásárlási dátumával kezdődik. Az eredeti, vásárlást igazoló nyugta dátuma a mérvadó. A jótállási igény érvényesítését mindig haladéktalanul a tudomásra jutást követően kell kezdeményezni. A jótállási igények érvényesítése a jótállási idő lejártá után ki van zárva. A termék javítása vagy cseréje sem a jótállási idő meghosszabbodásával, sem pedig új garanciaidő indulásával nem jár a termékre nézve a szolgáltatás igénybevétele folytatn, vagy az esetlegesen beépített cserealkatrészekre nézve. Ez szintén érvényes a helyben végzett szervizszolgáltatásokra is. A jótállás igénybe vétele feltétele, hogy a jótállást vállaló gyártó felszólítására a jótállási eset kivizsgálását az árucikk visszaküldésével lehetővé teszik számára. Ügyelni kell arra, hogy a szállítás során megfelelő csomagolás használatával megóvják a terméket a sérülésektől. Az érintett terméket megisztított állapotban, a vásárlást igazoló nyugta másolatával együtt - amely tartalmazza a vásárlás dátumát és a termék megnevezését - kell benyújtani, illetve beküldeni az ügyfélszolgálati iroda munkatársainak. Ha a terméket hiányosan, nem a szállított elemek teljes körével együtt küldik be, a hiányzó tartozékokat értékarányosan felszámítjuk / levonjuk, amennyiben a termék cseréjére vagy visszatérítésre kerül sor. A részlegesen vagy teljesen szétszerelt termékeket cégünk nem tudja jótállási esetként befogadni. Ha a reklamáció jogosulatlannak bizonyul, vagy lejár a jótállási idő, akkor általánosságban a vásárló viseli a szállítási költségeket és ő felel a szállításból eredő kockázatokért. **Kérjük a jótállási esetet jelentse be előre a szervizállomáson (lásd alább).** Rendszerint arról születik megállapodás, hogy a meghibásodott terméket az üzemzavar rövid leírását mellékelve szervezett visszaküldéssel - vagy a jótállási időtartamon kívül - kellő postaköltség megfizetése mellett a csomagolási és szállítási irányelveknek megfelelően az alább megadott szervizcímre kell beküldeni. **Kérjük, vegye figyelembe, hogy a termékeknek (típustól függően) visszaküldéskor biztonsági okokból mentesnek kell lennie mindenfajta üzemi anyagtól.** A szervizközpontunkba beküldött terméket úgy kell becsoomagolni, hogy a reklamációval érintett termékben a szállítási úton ne essen kár. A javítás / csere megtörténtét követően munkatársaink díjtalanul visszaküldik Önnek a terméket. Ha a termék nem javítható vagy nem cserélhető, akkor cégünk szabad belátása szerinti pénzüsszeget térít vissza, legfeljebb a vételár mértékében, melyből levonásra kerül az elhasználódásnak és kopásnak megfelelően

tekinthető részösszeg. A jelen jótállási feltételek csak az első magánvásárló számára érvényesek, más számára nem engedélyezhetők és másra át nem ruházhatók.

5. **A jótállási idő meghosszabbítása 10 évre:** A Schepbach cég kiegészítőleg további 5 évvel meghosszabbított jótállást kínál a Schepbach 20V sorozat termékeire. Ezáltal a termékekre vállalt jótállási időtartam összesen 10 évre növekszik. A fentiek alól kivételt képeznek az elemek / akkumulátorok, a töltőkészülékek és a tartozékok. A jótállás meghosszabbítását úgy veheti igénybe, hogy a megadott kategóriába tartozó Schepbach-terméket legkésőbb a vásárlás dátumát követő 30 nappal online regisztrálja a következő címen: <https://garantie.schepbach.com>. Miután elvégezte az online regisztrációt, visszaigazolást kap az adott termékre vonatkozó jótállás meghosszabbításáról.
6. **Jótállási igénye érvényesítéséhez kérjük, vegye fel a kapcsolatot szervizközpontunk** munkatársaival. **Kérjük, lehetőleg használja az internetes oldalon megtalálható űrlapot:**

<https://www.schepbach.com/de/service>

**Kérjük, ne küldjön be cégünknek terméket anélkül, hogy előzetesen kapcsolatba lépett volna szervizközpontunkkal, és bejelentette volna szándékát.**

**A jelen garanciális vállalásnak igénybe vételének kötelező érvényű feltétele, hogy először felvegye a kapcsolatot szervizközpontunkkal.** A jótállási igényeket a jótállási idő lejártá előtt, a hiba vagy hiányosság megállapítását követő 14 napon belül kell érvényesíteni. Ehhez szükség van a vásárlást igazoló eredeti nyugtára, illetve adott esetben a termékre vonatkozó jótállási idő meghosszabbításának visszaigazolására.

7. **Feldolgozási idő** - Cégünk a reklamációs küldeményeket rendszerint a szervizközpontba való beérkezést követő 14 napon belül elintézi. Ha cégünk kivétel esetében túllépné a fentebb megjelölt feldolgozási időt, arról munkatársaink időben értesítik.
8. **A kopóalkatrészek általánosságban ki vannak zárva a jótállás köréből!** - Kopóalkatrészek a következők: a) tartozékként mellékeltszerelt vagy beépített elemek / akkumulátorok, valamint b) az adott típustól függően valamennyi kopóalkatrész (egyebek mellett a szíjak, fűrészlapok, betétszerszámok, köszörukorongok, szűrők, szénkefék, stb., lásd a kezelési útmutatóban). A jótállási szolgáltatásból ki vannak zárva azok az elemek és akkumulátorok, melyek mély kúszást szenvedtek, vagy sérült a házuk, illetve a pólusaik.
9. **Előzetes költségbeclslés** - Azokat a termékeket, melyekre nem terjed ki a jótállás, vagy amelyekre már nem érvényes a jótállás, költségek felszámítása ellenében javítjuk. Igény esetén a meghibásodott terméket beküldheti szervizközpontunknak előzetes költségbeclslésre, és szükség esetén írásban (postai úton, e-mailben) kezdeményezheti a javítást szervizközpontunknál. A javítást kezdeményező engedély hiján munkatársaink nem végeznek további feldolgozást.

A jótállási feltételek mindig csak a reklamáció időpontjában érvényes változatban érvényesek, és internetes oldalunkon ([www.scheppach.com](http://www.scheppach.com)) tekinthetők meg. Fordításoknál mindig a német szövegváltozat mérvadó.

**Scheppach GmbH · Günzburger Str. 69 ·**

**89335 Ichenhausen (Németország)**

**Telefon: +800 4002 4002 ·**

**e-mail: [customerservice.HU@scheppach.com](mailto:customerservice.HU@scheppach.com) ·**

**internet: <https://www.scheppach.com>**

A jelen jótállási feltételek előzetes értesítés nélküli módosítását mindenkor fenntartjuk.

## 17 EU megfeleléségi nyilatkozat

**Az eredeti megfeleléségi nyilatkozat fordítása**

**Gyártó:**

Scheppach GmbH  
Günzburger Straße 69  
D-89335 Ichenhausen

Saját kizárólagos felelősségünkre kijelentjük, hogy az itt ismertetett termék megfelel az érvényes irányelveknek és szabványoknak.

**Márka:** SCHEPPACH  
**Termék** Akkumulátoros  
megnevezése: **magasnyomású mosó -**  
**C-HPG35-X**  
**5907740900**

**Cikksz.**

**EU-irányelvek:**

2014/30/EU, 2011/65/EU\*, 2014/35/EU,

\* A nyilatkozat fent megnevezett tárgya teljesíti az Európai Parlament és Tanács 2011. június 8-i, egyes veszélyes anyagok elektromos és elektronikus berendezésekben való alkalmazásának korlátozásáról szóló 2011/65/EU irányelvnek előírásait.

**Alkalmazott szabványok:**

EN 60335-1:2012/A16:2023;  
EN 60335-2-54:2008/A2:2021;  
EN 6233:2008; EN IEC 55014-1:2021;  
EN IEC 55014-2:2021

**A dokumentáció felelőse:**

Georg Kohler  
Günzburger Str. 69  
D-89335 Ichenhausen  
Ichenhausen, 16.08.2024

  
Simon Schünk

Division Manager Product Center

  
Andreas Pecher

Head of Project Management

## Spis treści

1	Wprowadzenie .....	92
2	Opis produktu (rys. 1-5) .....	92
3	Zakres dostawy (rys. 2) .....	93
4	Użytkowanie zgodne z przeznaczeniem .....	93
5	Wskazówki dotyczące bezpieczeństwa .....	93
6	Dane techniczne .....	94
7	Rozpakowanie .....	95
8	Przed uruchomieniem .....	95
9	Obsługa .....	95
10	Czyszczenie i konserwacja .....	96
11	Transport .....	97
12	Przechowywanie .....	97
13	Naprawa i zamawianie części zamiennych .....	97
14	Utylizacja i ponowne wykorzystanie .....	97
15	Pomoc dotycząca usterek .....	98
16	Warunki gwarancji - seria Scheppach 20V IXES .....	98
17	Deklaracja zgodności UE .....	100
18	Rysunek eksplozji .....	219

## Objaśnienie symboli na produkcie

Zastosowanie symboli w niniejszym podręczniku ma za zadanie zwrócić uwagę na możliwe ryzyka. Symbole bezpieczeństwa i ich objaśnienia muszą być dokładnie zrozumiane. Same ostrzeżenia nie powodują usunięcia ryzyka i nie mogą zastąpić prawidłowych środków ochrony przed wypadkami.

	Przed uruchomieniem należy przeczytać niniejszą instrukcję eksploatacji i przestrzegać wskazówek dotyczących bezpieczeństwa!
	Stosować okulary ochronne.
	W przypadku emisji pyłu nosić maskę chroniącą drogi oddechowe!
	Produkt nie może być podłączony bezpośrednio do publicznej sieci wody pitnej.
	Akumulator litowo-jonowy
	Produkt jest zgodny z obowiązującymi europejskimi dyrektywami.
	Produkt jest zgodny z obowiązującymi serbskimi dyrektywami.

## 1 Wprowadzenie

### Producent:

Scheppach GmbH  
Günzburger Straße 69  
D-89335 Ichenhausen

### Szanowny Kliencie

Życzymy dużo satysfakcji i powodzenia podczas pracy z nowym produktem.

### Wskazówka:

Zgodnie z obowiązującą ustawą o odpowiedzialności cywilnej za produkt, producent nie odpowiada za szkody powstałe przy tym produkcie lub przez ten produkt w przypadku:

- Nieprawidłowej obróbki
- Nieprzestrzeganie instrukcji obsługi
- Napraw przeprowadzanych przez osoby trzecie, nieautoryzowanych specjalistów
- montażu i wymiany na nieoryginalne części zamienne
- zastosowania niezgodnego z przeznaczeniem
- Awarii instalacji elektrycznej w przypadku nieprzestrzegania przepisów elektrycznych oraz postanowień VDE 0100, DIN 57113 / VDE0113.

### Przestrzegać:

Instrukcja obsługi jest częścią niniejszego produktu.

Zawiera ona ważne wskazówki dotyczące bezpiecznej, fachowej i ekonomicznej pracy z niniejszym produktem, sposobu unikania zagrożeń, oszczędności kosztów napraw, redukcji czasów przestoju i zwiększenia niezawodności i żywotności produktu. Dodatkowo oprócz zasad bezpieczeństwa zawartych w niniejszej instrukcji obsługi należy przestrzegać przepisów danego kraju obowiązujących dla eksploatacji produktu.

Przed użyciem produktu zapoznać się ze wszystkimi wskazówkami dotyczącymi obsługi i bezpieczeństwa. Eksploatować produkt tylko zgodnie z opisem i dla podanych obszarów zastosowania. Instrukcję obsługi należy przechowywać w bezpiecznym miejscu, a w przypadku przekazywania produktu osobom trzecim należy przekazać wszystkie dokumenty.

## 2 Opis produktu (rys. 1-5)

1. Dysza zmienna
2. Lanca
3. Odblokowanie
4. Przedłużenie lancy
5. Pistolet natryskowy
6. Włącznik/wyłącznik
7. Blokada włączania
8. Uchwyt akumulatora
9. Akumulator\*
10. Przycisk odblokowania (akumulatora)
11. Przyłącze wody
12. Wąż odsysający
- 12a. Wtyczka złącza
- 12b. Filtr

### 3 Zakres dostawy (rys. 2)

Poz.	Liczba	Oznaczenie
1.	1 x	Dysza zmienna
2.	1 x	Lanca
4.	1 x	Przedłużenie lancy
12.	1 x	Wąż odsysający
	1 x	Akumulatorowa myjka ciśnieniowa
	1 x	Instrukcja obsługi

### 4 Użytkowanie zgodne z przeznaczeniem

Myjka ciśnieniowa jest przeznaczona do czyszczenia domu i samochodu, a także do nawadniania ogrodu.

Produkt wolno użytkować wyłącznie zgodnie z jego przeznaczeniem. Każde inne użycie wykraczające poza to jest niezgodne z przeznaczeniem. Za wynikające z tego szkody i obrażenia wszelkiego rodzaju odpowiada użytkownik, a nie producent.

Do zgodnego z przeznaczeniem wykorzystywania zalicza się również przestrzeganie wskazówek dotyczących bezpieczeństwa, a także instrukcji montażu i wskazówek dot. eksploatacji, zawartych w instrukcji obsługi.

Osoby używające i konserwujące produkt muszą dobrze znać jej działanie oraz zostać poinformowane o ewentualnych zagrożeniach.

Samowolne modyfikacje produktu wykluczają odpowiedzialność producenta za spowodowane tym szkody.

Produktu wolno użytkować wyłącznie z oryginalnymi częściami i oryginalnym wyposażeniem producenta.

Przestrzegać przepisów producenta dotyczących bezpieczeństwa, pracy i konserwacji oraz wymiarów podanych w rozdziale Dane techniczne.

Należy pamiętać, że zgodnie z przeznaczeniem nasze produkty nie zostały skonstruowane do użytku komercyjnego, rzemieślniczego lub przemysłowego. Nie ponosimy odpowiedzialności w przypadku, gdy produkt jest stosowany w zakładach komercyjnych, rzemieślniczych i przemysłowych oraz do podobnych działalności.

### Objaśnienie słów sygnałowych w instrukcji eksploatacji

#### ZAGROŻENIE

**Słowo sygnalizacyjne oznaczające sytuację bezpośredniego niebezpieczeństwa, która, jeśli jej się nie uniknie, spowoduje śmierć lub poważne obrażenia ciała.**

#### OSTRZEŻENIE

**Słowo sygnalizacyjne oznaczające sytuację potencjalnego niebezpieczeństwa, która, jeśli jej się nie uniknie, może spowodować śmierć lub poważne obrażenia ciała.**

#### OSTROŻNIE

**Słowo sygnalizacyjne oznaczające sytuację potencjalnego niebezpieczeństwa, która, jeśli jej się nie uniknie, może spowodować niewielkie lub umiarkowane obrażenia ciała.**

#### UWAGA

**Słowo sygnalizacyjne oznaczające sytuację potencjalnego niebezpieczeństwa, która, jeśli jej się nie uniknie, może spowodować uszkodzenie produktu lub własności/posiadanego mienia.**

### 5 Wskazówki dotyczące bezpieczeństwa

Ogólne wskazówki dotyczące bezpieczeństwa dla elektronarzędzi

#### OSTRZEŻENIE

**Należy przeczytać wszystkie wskazówki dotyczące bezpieczeństwa i instrukcje oraz przestudiować wszystkie ilustracje i parametry techniczne dostarczone wraz z niniejszym narzędziem elektrycznym.**

Nieprzestrzeganie poniższych wskazówek bezpieczeństwa i instrukcji może doprowadzić do porażenia prądem, pożaru i/lub poważnych obrażeń.

**Przechowywać na przyszłość wszystkie wskazówki dotyczące bezpieczeństwa i instrukcje.**

Używamy we wskazówkach dotyczące bezpieczeństwa termin „narzędzie elektryczne” odnosi się do elektronarzędzi zasilanych z sieci (z przewodem sieciowym) lub do narzędzi elektrycznych zasilanych za pomocą akumulatora (za bez przewodu sieciowego).

#### 5.1 Ogólne wskazówki dotyczące bezpieczeństwa

- Ten produkt może być używany przez dzieci w wieku od 8 lat oraz osoby o ograniczonych zdolnościach fizycznych, sensorycznych lub umysłowych, bądź osoby niedysponujące dostatecznym doświadczeniem i wiedzą, jeśli są one nadzorowane lub zostały poinformowane w zakresie użytkowania produktu i są świadome związanych z tym zagrożeń. Dzieci nie powinny bawić się produktem. Czyszczenie oraz konserwacja wykonywana zazwyczaj przez użytkownika nie może być przeprowadzana przez dzieci bez nadzoru.
- Osobom, które nie zapoznały się z instrukcją eksploatacji, nie wolno używać produktu.
- Myjki ciśnieniowe nie mogą być obsługiwane przez osoby niewykwalifikowane.
- Jeśli podczas pracy wystąpi usterka lub wada, należy natychmiast wyłączyć produkt i wyjąć akumulator. Następnie należy przeczytać rozdział Rozwiązywanie problemów.

## 5.2 Praca z produktem

### OSTROŻNIE

Poniższe zasady pozwalają uniknąć wypadków i obrażeń:

Myjki ciśnieniowe mogą być niebezpieczne w przypadku użytkowania niezgodnego z przeznaczeniem. Nie wolno kierować strumienia na ludzi, zwierzęta, czynny osprzęt elektryczny ani na sam produkt.

- Produktu nie wolno używać, jeśli został upuszczony. Sprawdzić produkt pod kątem widocznych uszkodzeń i wycieków.
- Gdy produkt jest włączony lub stygnie, należy trzymać go z dala od dzieci.
- Nigdy nie należy kierować strumienia wody na ludzi lub zwierzęta.
- Nie kierować strumienia na siebie samego ani na inne osoby w celu czyszczenia odzieży lub obuwia.
- Należy nosić odpowiednią odzież ochronną i okulary ochronne chroniące przed odpryskującą wodą lub zanieczyszczeniami.
- Nigdy nie należy obsługiwać produktu, gdy w pobliżu znajdują się ludzie, zwłaszcza dzieci, lub zwierzęta.
- Produktu nie używać w pobliżu łatwopalnych cieczy lub gazów. Nieprzestrzeganie tych wskazówek stwarza zagrożenie pożarem lub wybuchem.
- Nie rozpylać żadnych palnych cieczy. Istnieje zagrożenie wybuchu.
- Produkt przechowywać w suchym miejscu i poza zasięgiem dzieci.
- Zabrania się użytkowania produktu podczas burzy - **Niebezpieczeństwo uderzenia pioruna!**

### OSTROŻNIE

Poniższe zasady pozwalają uniknąć uszkodzeń produktu i ewentualnie wynikających z nich szkód na osobach:

- Podczas korzystania z produktu należy pamiętać o zwiększonym ryzyku potknięcia się z powodu węża do wody.
- Węża do wody nie wolno przeciągać, zginać ani zaginać. Grozi to uszkodzeniem, a tym samym obrażeniami ciała.
- Nie używać produktu do mycia okien.
- Nie używać w basenach zawierających wodę.
- Nie pracować z produktem uszkodzonym, niekompletnym lub przebudowanym bez zgody producenta. Przed uruchomieniem zlecić specjalistę sprawdzenie, czy zostały podjęte niezbędne środki zabezpieczenia przed prądem elektrycznym.
- Nie używać produktu, jeśli jego ważne części, takie jak wąż wodny lub lanca natryskowa, są uszkodzone. Może to spowodować obrażenia.
- Chronić produkt przed zamarzaniem i pracą na sucho.
- W celu zapewnienia bezpieczeństwa produktu stosować wyłącznie oryginalne części zamienne od producenta lub części zamienne dopuszczone przez producenta.

- Otwarcia produktu powinien dokonywać upoważniony, wykwalifikowany elektryk. W sprawie potrzebnych napraw zawsze należy kontaktować się z naszym punktem serwisowym.

## Ryzyka szczałkowe

Produkt został skonstruowany zgodnie z najnowszym stanem techniki i uznanymi zasadami bezpieczeństwa technicznego. Jednak podczas pracy mogą się pojawić poszczególne ryzyka szczałkowe.

- Ryzyka szczałkowe można zminimalizować przestrzegając rozdziału „Wskazówki bezpieczeństwa” oraz „Użytkowanie zgodne z przeznaczeniem”, jak i całej instrukcji obsługi.
- Stosować produkt w taki sposób, jak jest to zalecane w niniejszej instrukcji obsługi. W ten sposób zapewnią się optymalną wydajność produktu.
- Ponadto, pomimo wszelkich podjętych kroków, mogą się pojawić ukryte ryzyka szczałkowe.

### OSTROŻNIE

Niniejsze elektronarzędzie wytwarza podczas pracy pole elektromagnetyczne. Pole to może w pewnych okolicznościach wpływać negatywnie na aktywne lub pasywne implanty medyczne. W celu zmniejszenia ryzyka poważnych lub śmiertelnych obrażeń, osobom z implantami medycznymi przed użyciem narzędzia elektrycznego zalecamy konsultację z lekarzem i producentem.

### UWAGA

Produkt należy do serii 20V IXES i może być używany wyłącznie z akumulatorami z tej serii. Akumulatory mogą być ładowane wyłącznie za pomocą ładowarek z tej serii. Należy przestrzegać specyfikacji producenta.

### OSTROŻNIE

Należy przestrzegać wskazówek dotyczących bezpieczeństwa i wskazówek dotyczących ładowania i prawidłowego zastosowania, które podane są w instrukcji eksploatacji akumulatora i ładowarki serii Parkside 20V IXES. Szczegółowy opis procesu ładowania oraz dalsze informacje znajdują się w tej oddzielnej instrukcji obsługi.

## 6 Dane techniczne

Napięcie znamionowe	20 V 
Ciśnienie obliczeniowe / ciśnienie robocze (p)	24,5 bar (2,45 Mpa)
Maks. dopuszczalne ciśnienie (p max)	35 bar (3,5 Mpa)
Maks. ciśnienie zasilania (p max)	12 bar (1,2 Mpa)
Maks. temperatura zasilania (T in max)	50°C
Znamionowe natężenie przepływu (Q)	2,2 l/min.
Maks. natężenie przepływu (Q <sub>maks.</sub> )	3,0 l/min.
Maks. wysokość ssania	0,6 m
Ciężar	1,5 kg

Zmiany techniczne zastrzeżone!

## 7 Rozpakowanie

### **⚠ OSTRZEŻENIE**

**Produkt i materiały opakowaniowe nie mogą służyć jako zabawka dla dzieci!**

**Dzieciom nie wolno bawić się workami z tworzywa sztucznego, foliami i drobnymi elementami! Istnieje niebezpieczeństwo połknięcia i uduszenia!**

- Otworzyć opakowanie i wyjąć ostrożnie produkt.
- Usunąć materiał opakowaniowy oraz zabezpieczenia opakowania/transportowe (jeśli występują).
- Sprawdzić, czy zakres dostawy jest kompletny.
- Sprawdzić produkt i elementy wyposażenia pod kątem uszkodzeń w trakcie transportu. Wszelkie szkody zgłosić niezwłocznie firmie przewoźowej, która dostarczyła produkt. Późniejsze reklamacje nie będą uznawane.
- W miarę możliwości zachować opakowanie do zakończenia okresu gwarancyjnego.
- Przed zastosowaniem produktu zapoznać się z nim na podstawie instrukcji obsługi.
- W przypadku akcesoriów i części zużywalnych i zamiennych stosować wyłącznie oryginalne części. Części zamienne można nabyć u swojego dystrybutora.
- Przy zamówieniach podawać nasze numery artykułów oraz typ i rok produkcji produktu.

## 8 Przed uruchomieniem

### **⚠ OSTROŻNIE**

**Niebezpieczeństwo odniesienia obrażeń!**

Nie należy wkładać akumulatora, dopóki narzędzie akumulatorowe nie będzie gotowe do użycia.

- Do wlotu wody należy użyć standardowego węża ogrodowego 1/2" o długości co najmniej 5 m. Nie wolno przekraczać długości 30 m.

### 8.1 Podłączanie/odłączanie przedłużenia lancy (4) (rys. 1, 2)

#### **Przyłączanie:**

1. Włożyć koniec przedłużenia lancy (4) do przewidzianego w tym celu przyłącza na pistolecie natryskowym (5).
2. Mocno wcisnąć przedłużenie lancy (4) w przyłącze pistoletu natryskowego (5) i obrócić przedłużenie lancy (4) w kierunku zgodnym z ruchem wskazówek zegara, aż zostanie bezpiecznie podłączona do pistoletu natryskowego (2).

#### **Zdejmowanie:**

1. Mocno wcisnąć przedłużenie lancy (4) w przyłącze pistoletu natryskowego (5) i obrócić ją w kierunku przeciwnym do ruchu wskazówek zegara.
2. Pociągnąć przedłużenie lancy (4) do przodu.

### 8.2 Podłączanie/odłączanie lancy (2) (rys. 2)

#### **Przyłączanie:**

1. Umieścić lancę (2) na przedłużeniu lancy (4) i wcisnąć lancę (2) w przedłużenie lancy (4) do momentu usłyszenia kliknięcia.

#### **Zdejmowanie:**

1. Nacisnąć odblokowanie (3) na przednim końcu przedłużenia lancy (4) i pociągnąć lancę (2) do przodu.

### 8.3 Podłączanie/odłączanie węża odsysającego (12) (rys. 1, 3)

#### **Przyłączanie:**

1. Podłączyć wtyczkę złącza (12a) węża odsysającego (12) do przyłącza wody (11) pistoletu natryskowego (5).  
Wtyczka złącza (12a) zatrzaskuje się w słyszalny sposób.

#### **Zdejmowanie:**

1. Odłączyć wtyczkę złącza (12a) węża odsysającego (12) od przyłącza wody (11) i pociągnąć wtyczkę złącza (12a) w dół.

### 8.4 Podłączanie/odłączanie produktu do/od węża ogrodowego (rys. 1, 3)

#### **Przyłączanie:**

1. Podłączyć wąż ogrodowy z przyłączem szybkozłączki\* do złączki na przyłączu wody (11).
2. Całkowicie otworzyć zawór wody.

#### **Zdejmowanie:**

1. Zamknąć zawór wody.
2. Odłączyć produkt od źródła wody.

## 9 Obsługa

### **UWAGA**

**Przed uruchomieniem produkt należy całkowicie zmontować!**

### 9.1 Wkładanie/wyjmowanie akumulatora (9) do/z uchwytu akumulatora (8) (rys. 4)

#### **Umieścić akumulator**

1. Wsunąć akumulator (9) do uchwytu akumulatora (8). Akumulator (9) zatrzaskuje się w słyszalny sposób.

#### **Wyjmowanie akumulatora**

1. Nacisnąć przycisk zwalnający (10) akumulatora (9) i wyciągnąć akumulator z uchwytu akumulatora (8).

### 9.2 Włączanie/wyłączanie produktu (rys. 5, 6)

### **⚠ OSTROŻNIE**

Podczas pracy należy mocno trzymać produkt obiema rękami. Chwycić oba uchwyty.

## OSTRZEŻENIE

Obserwować siłę odrzutu powstającego strumienia wody.

Zadbać o stabilną postawę i mocno trzymać pistolet natryskowy.

W przeciwnym razie może dojść do zranienia siebie lub innych osób!

### Włączanie

1. Odblokować włącznik/wyłącznik (6), obracając blokadę włączania (7) do góry.
2. Nacisnąć i przytrzymać włącznik/wyłącznik (6).

### Wyłączanie

1. Zwolnić włącznik/wyłącznik (6).
2. Nacisnąć włącznik/wyłącznik (6), aby rozhermetyzować system.
3. Zablokować włącznik/wyłącznik (6), obracając blokadę włączania (7) w dół.

## 9.3 Funkcja samozasysania (rys. 1)

### ZAGROŻENIE

**Sam produkt nie może być zanurzony w otwartym źródle wody. Istnieje niebezpieczeństwo szkód na osobach w wyniku porażenia prądem.**

#### Wskazówka:

- Praca na sucho spowoduje uszkodzenie produktu.
  - Produkt nie powinien znajdować się wyżej niż punkt poboru wody.
  - Funkcji samozasysania należy używać wyłącznie z węzłem odsysającym, wyposażonym w filtr.
1. Włożyć filtr (12b) do punktu poboru wody (np. wiadra z wodą).  
Filtr (12b) musi być całkowicie przykryty wodą. Upewnij się, że dostępna jest wystarczająca ilość wody i niezawodne źródło wody.

## 9.4 Regulacja dyszy (rys. 7)

#### Wskazówka:

- Dysza zmienna ma 5 różnych wzorów/kątów natrysku.
  - Biała strzałka na górze dyszy zmiennej wskazuje, który wzór natrysku jest wybrany.
1. Obrócić dyszę zmienną (1), aby wybrać wzór natrysku.

## 9.5 Zakończenie pracy

1. Włączyć produkt zgodnie z opisem w 9.2.
2. Odłączyć wąż odsysający (12) zgodnie z opisem w 8.3.
3. Odłączyć wąż ogrodowy zgodnie z opisem w 8.4.

## 10 Czyszczenie i konserwacja

### OSTRZEŻENIE

**Prace naprawcze i konserwacyjne, które nie są opisane w niniejszej instrukcji eksploatacji, należy zlecać wyspecjalizowanemu warsztatowi. Stosować wyłącznie oryginalne części zamienne.**

**Istnieje niebezpieczeństwo wypadku! Prace konserwacyjne i czyszczące wykonywać zawsze przy wyłączonym silniku i odłączonej wtyczce sieciowej. Istnieje niebezpieczeństwo odniesienia obrażeń! Przed rozpoczęciem wszelkich prac konserwacyjnych i czyszczenia poczekać, aż produkt ostygnie. Elementy silnika są gorące. Istnieje niebezpieczeństwo odniesienia obrażeń i poparzeń!**

Produkt może nieoczekiwanie się uruchomić i doprowadzić do obrażeń.

- Przed przystąpieniem do czyszczenia lub konserwacji należy wyłączyć produkt.
- Poczekać, aż produkt ostygnie.
- Wyciągnąć wtyczkę sieciową!

## 10.1 Czyszczenie

### OSTRZEŻENIE

Nie spryskiwać produktu wodą i nie czyścić go pod bieżącą wodą. Istnieje ryzyko porażenia prądem i uszkodzenia produktu.

- W miarę możliwości osłony, szczeliny wentylacyjne i obudowę silnika powinny być wolne od pyłu i zanieczyszczeń. Produkt czyścić czystą ściereczką\* lub przedmuchiwać sprężonym powietrzem\* pod niskim ciśnieniem. Zalecamy czyszczenie produktu bezpośrednio po każdym użyciu.
- W celu czyszczenia nie zanurzać produktu w wodzie lub innych cieczach.
- Produkt należy czyścić regularnie przy pomocy wilgotnej szmatki\* i szarego mydła. Nie używać detergentów ani rozpuszczalników; mogą one spowodować korozję plastikowych części produktu wykonanych. Zwracać uwagę, aby do wnętrza produktu nie dostała się woda.
- Produkt należy zawsze utrzymywać w stanie czystym, suchym i wolnym od oleju lub smaru. Przed przechowywaniem i po każdym użyciu należy usunąć kurz.

### 10.1.1 Czyszczenie dyszy zmiennej (1) (rys. 7)

1. Ciała obce w dyszy zmiennej (1) można usunąć za pomocą igły do czyszczenia dysz\*.
2. Przepłukać dyszę zmienną (1) wodą, aby usunąć wszelkie ciała obce.

\* = opcjonalnie w zakresie dostawy!

### 10.1.2 Czyszczenie filtra (12b) (rys. 1, 8)

1. Filtr (12b) należy czyścić w regularnych odstępach czasu.

2. W tym celu należy odkręcić filtr (12b) od węża od-  
sytającego (12).
3. Wyczyścić filtr (12b) wodą.

## 10.2 Konserwacja

Produkt nie wymaga konserwacji.

Wewnątrz tego produktu nie ma żadnych małych części, które mogłyby być naprawiane przez użytkownika. W celu sprawdzenia i naprawy produktu należy skontaktować się z wykwalifikowanym specjalistą.

- Przed każdym użyciem produktu, skontrolować je pod kątem widocznych wad, przykładowo poluzowane, zużyte lub uszkodzone części.

## 11 Transport

1. Produkt należy chronić przed uderzeniami i silnymi wstrząsami, jakie mogą występować np. podczas przewożenia samochodem.
2. Zabezpieczyć produkt przed ześlizgnięciem się i przechyleniem.

## 12 Przechowywanie

1. Usunąć akumulator.
2. Wyczyścić i sprawdzić produkt pod kątem uszkodzeń.

Produkt i jego akcesoria należy przechowywać w ciemnym, suchym i zabezpieczonym przed mrozem miejscu, niedostępnym dla dzieci.

Optymalna temperatura przechowywania wynosi od 5°C do 30°C.

Produkt należy przechowywać w oryginalnym opakowaniu.

Przykryć produkt, by chronić je przed pyłem lub wilgocią. Przechowywać instrukcję obsługi produktu.

## 13 Naprawa i zamawianie części zamiennych

Należy pamiętać, że w przypadku tego produktu poniższe części podlegają naturalnemu zużyciu lub zużyciu uwarunkowanemu użytkowaniem, bądź są potrzebne jako materiały zużywalne.

### UWAGA

Zgodnie z ustawą o odpowiedzialności cywilnej za produkt nie ponosi się odpowiedzialności za szkody powstałe wskutek nieprawidłowych napraw lub niestosowania oryginalnych części zamiennych.

Zwrócić się do serwisu klienta lub autoryzowanego specjalisty. Powyższe dotyczy również części akcesoriów.

Części zamienne i wyposażenie można zamówić w naszym punkcie serwisowym. W tym celu zeskanować kod QR znajdujący się na stronie tytułowej.

### 13.1 Zamawianie części zamiennych

Przy zamawianiu części zamiennych należy podać następujące dane:

- Oznaczenie modelu
- Numer artykułu
- Dane z tabliczki znamionowej

### Części zamienne / akcesoria

Akumulator SBP2.0 - nr artykułu:	7909201708
Akumulator SBP4.0 - nr artykułu:	7909201709
Ładowarka SBC2.4A - nr artykułu:	7909201710
Ładowarka SBC4.5A - nr artykułu:	7909201711
Ładowarka SDBC2.4A - nr artykułu:	7909201712
Ładowarka SDBC4.5A - nr artykułu:	7909201713
Nr artykułu StarterKit SBSK2.0:	7909201720
Nr artykułu StarterKit SBSK4.0:	7909201721

## 14 Utylizacja i ponowne wykorzystanie

### Wskazówki dotyczące opakowania



Materiały opakowaniowe nadają się do recyklingu. Opakowania należy utylizować w sposób przyjazny dla środowiska.

### Wskazówki dotyczące ustawy o urządzeniach elektrycznych i elektronicznych (ElektroG)



**Zużyte urządzenia elektryczne i elektroniczne nie wchodzą w skład odpadów domowych, lecz muszą być zbierane i usuwane oddzielnie!**

- Zużyty sprzęt może mieć szkodliwy wpływ na środowisko i zdrowie ludzi z uwagi na potencjalną zawartość niebezpiecznych substancji, mieszanin oraz części składowych. Gospodarstwo domowe spełnia ważną rolę w przyczynianiu się do ponownego użycia i odzysku surowców wtórnych, w tym recyklingu zużytego sprzętu. Na tym etapie kształtuje się postawy, które wpływają na zachowanie wspólnego dobra jakim jest czyste środowisko naturalne.
- Stare baterie lub akumulatory, które nie są na stałe zainstalowane w starym urządzeniu, należy usunąć przed oddaniem go do serwisu nie powodując zniszczenia! Ich utylizacja jest regulowana ustawą o bateriach.
- Właściciele lub użytkownicy urządzeń elektrycznych i elektronicznych są prawnie zobowiązani do ich zwrotu po zakończeniu użytkowania.
- Użytkownik końcowy jest odpowiedzialny za usunięcie swoich danych osobowych ze starego urządzenia przeznaczonego do utylizacji!
- Symbol przekreślonego kosza na śmieci oznacza, że zużytego urządzenia elektrycznego i elektronicznego nie wolno wyrzucać razem z odpadami domowymi.
- Zużyte urządzenia elektryczne i elektroniczne można bezpłatnie oddawać w następujących miejscach:
  - Publiczne punkty utylizacji lub zbiórki odpadów (np. place przy budynkach komunalnych)
  - Punkty sprzedaży urządzeń elektrycznych (stacjonarne i internetowe), o ile dystrybutorzy są zobowiązani do ich odbioru lub oferują je dobrowolnie.
  - Do trzech sztuk urządzeń elektrycznych i elektronicznych każdego typu, o długości krawędzi nie większej niż 25 centymetrów, można bezpłatnie zwrócić do producenta bez konieczności wcze-

śńiejszego zakupu nowego urządzenia od producenta lub można je oddać do innego autoryzowanego punktu zbiórki w swojej okolicy.

- W celu uzyskania informacji na temat dodatkowych warunków przyjmowania zwrotów przez producentów i dystrybutorów należy skontaktować się z odpowiednim działem obsługi klienta.
- W przypadku dostarczenia przez producenta nowego urządzenia elektrycznego do prywatnego gospodarstwa domowego, może ono zorganizować bezpłatną zbiórkę zużytych urządzeń elektrycznych i elektronicznych na wniosek użytkownika końcowego. W tym celu należy skontaktować się z działem obsługi klienta producenta.
- Niniejsze oświadczenia dotyczą wyłącznie urządzeń zainstalowanych i sprzedawanych w krajach Unii Europejskiej i podlegają Dyrektywie Europejskiej 2012/19/UE. W krajach spoza Unii Europejskiej mogą obowiązywać inne przepisy dotyczące utylizacji ZSEE.

**Wskazówki dotyczące akumulatora litowo-jonowego**



**Przed użyciem urządzenia należy wyjąć z niego akumulator!**

- Akumulatora nie wrzucać do odpadów domowych, do ognia (zagrożenie wybuchem) ani do wody. Uszkodzone akumulatory mogą być szkodliwe dla środowiska i zdrowia, jeśli wydostaną się z nich toksyczne opary lub płyny.
- Zgodnie z dyrektywą 2023/1542/WE uszkodzone lub zużyte akumulatory należy poddać recyklingowi.
- Oddać urządzenie i ładowarkę do centrum recyklingu. Używane części plastikowe i metalowe można oddzielić według typu i w ten sposób poddać recyklingowi.
- Rozładowane akumulatory należy utylizować. Zaleca się pokrycie biegunów paskiem samoprzylepnym w celu ochrony przed zwarciem. Nie otwierać akumulatora.
- Akumulatory należy utylizować zgodnie z lokalnymi przepisami. Akumulatory należy oddawać do punktu zbiórki zużytych akumulatorów, gdzie mogą zostać poddane recyklingowi w sposób przyjazny dla środowiska. Należy zapytać o to lokalną firmę zajmującą się utylizacją odpadów.

**15 Pomoc dotycząca usterek**

Usterka	Możliwa przyczyna	Środek zaradczy
Produkt się nie uruchamia.	Moc akumulatora jest zbyt niska.	Naładować akumulator.
	Akumulator nie jest prawidłowo włożony.	Wsunąć akumulator do uchwytu akumulatora. Akumulator zatrząskuje się w sztywny sposób.
	Uszkodzony włącznik/wyłącznik.	Proszę skontaktować się z naszym działem serwisowym.
	Uszkodzony silnik.	
Produkt pracuje z przerwami.	Wewnętrzny styk chwiejny.	Proszę skontaktować się z naszym działem serwisowym.
	Uszkodzony włącznik/wyłącznik.	
Produkt jest pozbawiony ciśnienia.	Spadek ciśnienia w przewodzie.	Sprawdzić zaopatrzenie w wodę.
Silne wahania ciśnienia.	Dysza zanieczyszczona lub zatkana.	Przeplukać dyszę wodą. W razie potrzeby wyczyścić otwór dyszy za pomocą igły do czyszczenia dysz.
Przeciek w instalacji wodnej.	Nieprawidłowo zamontowane przyłącza.	Wyłączyć produkt i odłączyć go od sieci. Ponownie podłączyć produkt do przewodów wodnych.

**16 Warunki gwarancji - seria Schepach 20V IXES**

Data aktualizacji 25.04.2024

**Drogi kliencie,**

Nasze produkty podlegają ścisłej kontroli jakości. Gdyby produkt nadal nie działał prawidłowo, wyrażamy z tego powodu ubolewanie i prosimy o kontakt z naszym Działem Serwisowym pod adresem podanym poniżej. Z przyjemnością udzielimy również pomocy telefonicznej za pośrednictwem numeru serwisowego. Poniższe informacje mają za zadanie pomóc w bezproblemowym rozpatrzeniu i rozstrzygnięciu roszczenia.

**Dochodzenie roszczeń gwarancyjnych regulują poniższe zasady:**

1. **Niniejsze warunki gwarancji regulują nasze dodatkowe usługi gwarancyjne producenta** dla nabywców (prywatnych użytkowników końcowych) nowych pro-

duktów. Niniejsza gwarancja nie ma wpływu na ustawowe roszczenia gwarancyjne. Odpowiedzialność za to ponosi sprzedawca, od którego zakupiono produkt.

2. **Usługa gwarancyjna** producenta obejmuje wyłącznie wady nowego produktu zakupionego przez użytkownika, które wynikają z wad materiałowych lub produkcyjnych. W przypadku wystąpienia wad materiałowych lub produkcyjnych w okresie gwarancyjnym, producent jako gwarant zapewni jedną z następujących usług do wyboru w ramach niniejszej gwarancji:

- Bezpłatna naprawa towarów
- Bezpłatna wymiana towaru na towar o takiej samej wartości (w razie potrzeby również wymiana na kolejny model, jeśli oryginalny towar nie jest już dostępny).

Wymienione produkty lub części stają się naszą własnością. Należy pamiętać, że zgodnie z przeznaczeniem nasze produkty nie zostały skonstruowane do

użytku komercyjnego, rzemieślniczego lub przemysłowego. Z tego względu gwarancja jest nieważna, jeśli produkt był używany w działalności handlowej, rzemieślniczej lub przemysłowej w okresie gwarancyjnym lub został poddany równoważnym obciążeniom.

### 3. Nasze usługi gwarancyjne nie obejmują:

- Uszkodzenia produktu spowodowane nieprzestrzeganiem instrukcji montażu, nieprawidłową instalacją, nieprzestrzeganiem instrukcji obsługi (np. podłączeniem do niewłaściwego napięcia sieciowego lub rodzaju prądu) lub przepisów dotyczących konserwacji i bezpieczeństwa lub użytkowaniem produktu w nieodpowiednich warunkach środowiskowych, a także nieodpowiednią pielęgnacją i konserwacją.
- Uszkodzenia produktu spowodowane niewłaściwym użytkowaniem lub niewłaściwym zastosowaniem (takim jak przeciążenie produktu lub użycie niezatwierdzonych narzędzi lub akcesoriów), przedostaniem się ciał obcych do produktu (takich jak piasek, kamienie lub kurz), uszkodzeniami transportowymi, użyciem siły lub wpływami zewnętrznymi (takimi jak uszkodzenia spowodowane upadkiem).
- Uszkodzenie produktu lub jego części wynikające z normalnego, zwykłego (eksploatacyjnego) lub innego naturalnego zużycia, jak również uszkodzenie i/lub zużycie części ulegających zużyciu.
- Wady produktu spowodowane użyciem akcesoriów, dodatków lub części zamiennych, które nie są częściami oryginalnymi lub nie są stosowane zgodnie z przeznaczeniem.
- Produkty, w których wprowadzono zmiany lub modyfikacje.
- Niewielkie odchylenia od stanu pierwotnego, które są nieistotne dla wartości i użyteczności produktu.
- Produkty, w których przeprowadzono nieautoryzowane naprawy lub naprawy, w szczególności przez nieautoryzowaną stronę trzecią.
- Jeśli brakuje oznaczenia na produkcie lub informacje identyfikacyjne produktu (naklejka na urządzeniu) są nieczytelne.
- Produkty, które wykazują silne zabrudzenia i z tego powodu są odrzucane przez personel serwisowy.
- Roszczenia o odszkodowanie i szkody następce są zasadniczo wyłączone z niniejszej gwarancji.

4. **Okres gwarancji wynosi zazwyczaj 5 lat** (12 miesięcy w przypadku baterii / akumulatorów) i rozpoczyna się w dniu zakupu produktu. Decydująca jest data na oryginalnym dowodzie zakupu. Roszczenia gwarancyjne należy zgłaszać niezwłocznie po ich stwierdzeniu. Dochodzenie roszczeń gwarancyjnych po upływie okresu gwarancji jest wykluczone. Naprawa lub wymiana produktu nie skutkuje przedłużeniem okresu gwarancji, ani nie powoduje rozpoczęcia nowego okresu gwarancji na produkt lub zainstalowane części zamienne. Dotyczy to również korzystania z usługi na miejscu. Warunkiem wstępnym skorzystania z usługi gwarancyjnej jest umożliwienie producentowi, jako gwarantowi, zbadania sprawy gwarancyjnej poprzez przesłanie towaru na żądanie producenta. Należy zachować ostrożność, aby uniknąć uszkodzeń podczas transportu, stosując

odpowiednie opakowanie. Wspomniany produkt należy wyczyścić i odesłać do Centrum Serwisowego wraz z kopią dowodu zakupu, który musi zawierać datę zakupu i nazwę produktu. Jeśli produkt zostanie wysłany niekompletny, bez pełnego zakresu dostawy, brakujące akcesoria zostaną dodane / odejście od wartości, jeśli produkt zostanie wymieniony lub nastąpi zwrot pieniędzy. Częściowo lub całkowicie zdemontowane produkty nie mogą być uznane jako podstawa gwarancji. W przypadku nieuzasadnionej reklamacji lub poza okresem gwarancyjnym, kupujący zasadniczo ponosi koszty transportu i ryzyko związane z transportem.

**Należy wcześniej zgłosić sprawę gwarancyjną do Centrum Serwisowego (patrz poniżej).** Co do zasady ustala się, że wadliwy produkt wraz z krótkim opisem usterki zostanie wysłany w formie zorganizowanego zwrotu lub - w przypadku naprawy poza okresem gwarancji - odpowiednio ostemplowany, z zachowaniem odpowiedniego opakowania i wytycznych dotyczących wysyłki, na adres serwisu podany poniżej. **Należy zwrócić uwagę, aby produkt (w zależności od modelu) ze względów bezpieczeństwa był wolny od wszelkich materiałów eksploatacyjnych przy dostawie zwrotnej.** Produkt wysłany do naszego Centrum Serwisowego musi być zapakowany w taki sposób, aby uniknąć uszkodzenia reklamowanego produktu podczas transportu. Po udanej naprawie/wymianie produkt zostanie bezpłatnie odesłany. Jeśli produkty nie mogą zostać naprawione lub wymienione, kwota pieniężna do wysokości ceny zakupu wadliwego produktu może zostać zwrócona według naszego wyłącznego uznania, biorąc pod uwagę wszelkie potrącenia z tytułu zużycia. Niniejsze usługi gwarancyjne są świadczone wyłącznie na rzecz pierwotnego nabywcy prywatnego i nie podlegają cesji ani przeniesieniu.

5. **Wydłużenie okresu gwarancji do 10 lat:** Scheppach proponuje dodatkowe przedłużenie gwarancji o 5 lat na produkty z serii Scheppach 20V. W związku z tym okres gwarancji na te produkty wynosi 10 lat. Nie dotyczy to baterii/akumulatorów, ładowarek i akcesoriów. Można ubiegać się o przedłużenie gwarancji, rejestrując produkt Scheppach z tej serii online na stronie <https://garantie.scheppach.com> nie później niż 30 dni od daty zakupu. Po pomyślnej rejestracji online nastąpi potwierdzenie przedłużenia gwarancji związanej z przedmiotem.
6. **W celu dochodzenia roszczeń gwarancyjnych, należy skontaktować się z naszym Centrum Serwisowym.**

**Najlepiej skorzystać z formularza na naszej stronie głównej:**

<https://shop.scheppach.com/contact>

**Proszę nie wysyłać nam żadnych produktów bez uprzedniego skontaktowania się i zarejestrowania w naszym Centrum Serwisowym.**

**Warunkiem koniecznym do skorzystania z tych gwarancji jest wstępny kontakt z naszym Centrum Serwisowym.** Roszczenia gwarancyjne należy zgłaszać przed upływem okresu gwarancyjnego w ciągu 14 dni od wykrycia wady. W tym celu wymagany jest oryginalny dowód zakupu oraz, w stosownych przypadkach, potwierdzenie przedłużenia gwarancji związanej z przedmiotem.

7. **Czas rozpatrywania** - Z reguły reklamacje są rozpatrywane w ciągu 14 dni od ich wypłynięcia do naszego Centrum Serwisowego. Jeśli w wyjątkowych przypadkach podany czas przetwarzania zostanie przekroczone, użytkownik zostanie o tym poinformowany z odpowiednim wyprzedzeniem.
8. **Części zużywające się są generalnie wyłączone z gwarancji!** - Części zużywające się to: a) dostarczone, dołączone i/lub zainstalowane baterie/akumulatory, jak również b) wszystkie części zużywające się zależne od modelu (w tym paski, brzeszczoty, narzędzia wkładane, tarcze szlifierskie, filtry, szczotki węglowe itp.). Usługa gwarancyjna nie obejmuje baterii lub akumulatorów, które są głęboko rozładowane lub uszkodzone na obudowie lub zaciskach baterii.
9. **Szacowanie kosztów** - Produkty, które nie są lub przestały być objęte gwarancją, zostaną naprawione za opłatą. Na wniosek do naszego Centrum Serwisowego można przesłać wadliwe produkty w celu oszacowania kosztów i, w razie potrzeby, udzielenia Centrum Serwisowemu pisemnej zgody (pocztą, e-mailem) na naprawę. Bez zatwierdzenia naprawy dalsze rozpatrywanie nie będzie możliwe.

**Warunki gwarancji** obowiązują wyłącznie w wersji aktualnej w momencie zgłoszenia reklamacji i można je znaleźć na naszej stronie internetowej ([www.scheppach.com](http://www.scheppach.com)), jeśli ma to zastosowanie. Wersja niemiecka ma zawsze pierwszeństwo w przypadku tłumaczeń.

**Scheppach GmbH · Günzburger Str. 69 ·**

**89335 Ichenhausen (Niemcy)**

**Telefon: +800 4002 4002 ·**

**E-mail: [customerservice.PL@scheppach.com](mailto:customerservice.PL@scheppach.com) ·**

**Strona internetowa: <https://www.scheppach.com>**

Zastrzegamy sobie prawo do wprowadzania zmian w niniejszych warunkach gwarancji w dowolnym momencie bez wcześniejszego powiadomienia.

## 17 Deklaracja zgodności UE

### Tłumaczenie oryginalnej deklaracji zgodności

#### Producent:

Scheppach GmbH  
Günzburger Straße 69  
D-89335 Ichenhausen

Oświadczamy na własną odpowiedzialność, że opisany tutaj produkt jest zgodny z obowiązującymi dyrektywami i normami.

Marka: **SCHEPPACH**

Nazwa artykułu: **Akumulatorowa myjka ciśnieniowa - C-HPG35-X**

Nr art. **5907740900**

#### Dyrektywy UE:

2014/30/UE, 2011/65/EU\*, 2014/35/UE,

\* Wymieniony powyżej przedmiot niniejszej deklaracji jest zgodny z wymogami dyrektywy 2011/65/UE Parlamentu Europejskiego i Rady z 8 czerwca 2011 r. w sprawie ograniczenia stosowania niektórych niebezpiecznych substancji w sprzęcie elektrycznym i elektronicznym.

#### Zastosowane normy:

EN 60335-1:2012/A16:2023;  
EN 60335-2-54:2008/A2:2021;  
EN 6233:2008; EN IEC 55014-1:2021;  
EN IEC 55014-2:2021

#### Pełnomocnik ds. dokumentacji:

Georg Kohler  
Günzburger Str. 69  
D-89335 Ichenhausen  
Ichenhausen, 16.08.2024

Simon Schunk

Division Manager Product Center

Andreas Pecher

Head of Project Management

## Popis sadržaja

1	Uvod.....	101
2	Opis proizvoda (sl. 1 – 5).....	101
3	Opseg isporuke (sl. 2).....	101
4	Namjenska uporaba.....	101
5	Sigurnosne napomene.....	102
6	Tehnički podatci.....	103
7	Raspakiravanje.....	103
8	Prije stavljanja u pogon.....	103
9	Rukovanje.....	104
10	Čišćenje i održavanje.....	105
11	Transport.....	105
12	Skladištenje.....	105
13	Popravak i naručivanje rezervnih dijelova.....	105
14	Zbrinjavanje i recikliranje.....	106
15	Otklanjanje neispravnosti.....	106
16	Uvjeti jamstva – serija Scheppach 20 V IXES....	107
17	EU izjava o sukladnosti.....	108
18	Povećani crtež.....	219

## Objašnjenje simbola na proizvodu

Svrha je simbola u ovom priručniku skrenuti vašu pozornost na moguće rizike. Sigurnosne simbole i objašnjenja uz njih valja pomno proučiti. Sama upozorenja ne otklanjaju rizike i ne mogu zamijeniti ispravne mjere za sprječavanje nesreća.

	Prije stavljanja u pogon pročitajte priručnik za uporabu i sigurnosne napomene i pridržavajte ih se!
	Nosite zaštitne naočale.
	U prašnjavim uvjetima nosite štitnik za disanje!
	Proizvod nije dopušteno priključiti neposredno na javnu mrežu pitke vode.
	Litij-ionski akumulator
	Proizvod udovoljava važećim europskim direktivama.
	Proizvod je u skladu sa važećim srpskim smernicama.

## 1 Uvod

### Proizvođač:

Scheppach GmbH  
Günzburger StraÙe 69  
D-89335 Ichenhausen

## Poštovani kupce

Želimo vam mnogo zadovoljstva i uspjeha prilikom rada s novim proizvodom.

### Napomena:

Prema važećem njemačkom Zakonu o odgovornosti za proizvode, proizvođač ovog proizvoda ne odgovara za štete koje nastanu na ovom proizvodu ili koje ovaj proizvod uzrokuje u slučaju:

- neispravnog rukovanja
- nepridržavanja priručnika za uporabu
- popravaka koje obave drugi, neovlašteni stručnjaci
- montaže i zamjene neoriginalnih rezervnih dijelova
- nenamjenske uporabe
- kvarova električnog sustava zbog nepridržavanja propisa i odredaba o električnoj energiji VDE 0100, DIN 57113 / VDE0113.

### Vodite računa o sljedećem:

Priručnik za uporabu sastavni je dio ovog proizvoda.

On sadržava važne napomene za siguran, propisan i ekonomičan rad s proizvodom te za izbjegavanje opasnosti, smanjivanje troškova popravaka i prekida rada te povećavanje pouzdanosti i vijeka trajanja proizvoda. Osim sigurnosnih propisa iz ovog priručnika za uporabu morate se svakako pridržavati nacionalnih propisa koji se odnose na rad ovog proizvoda.

Prije uporabe proizvoda upoznajte se sa svim napomenama za rukovanje i sigurnosnim napomenama. Rabite proizvod samo prema opisu i za navedena područja primjene. Čuvajte priručnik za uporabu, a u slučaju predaje proizvoda trećim osobama, predajte i sve dokumente.

## 2 Opis proizvoda (sl. 1 – 5)

1. Promjenjiva sapnica
2. Koplje
3. Deblokada
4. Produžetak koplja
5. Pištolj za prskanje
6. Sklopka za uključivanje/isključivanje
7. Uklopni zapor
8. Držać akumulatora
9. Akumulator\*
10. Tipka za deblokiranje (akumulator)
11. Vodoopskrbni priključak
12. Usisno crijevo
- 12a. Spojni utikač
- 12b. Filtar

## 3 Opseg isporuke (sl. 2)

Poz.	Količina	Naziv
1.	1 x	Promjenjiva sapnica
2.	1 x	Koplje
4.	1 x	Produžetak koplja
12.	1 x	Usisno crijevo
	1 x	Akumulatorski tlačni čistač
	1 x	Priručnik za uporabu

## 4 Namjenska uporaba

Visokotlačni čistač namijenjen je za čišćenje kućanstva i automobila te za zalijevanje vrta.

Proizvod je dopušteno rabiti samo namjenski. Svaka druga uporaba smatra se nenamjenskom. Za štete ili ozljede uzrokovane takvom uporabom odgovoran je korisnik, a ne proizvođač.

Sastavni je dio namjenske uporabe i pridržavanje sigurnosnih napomena te uputa za montažu i rad u priručniku za uporabu.

Osobe koje rabe i održavaju proizvod moraju biti upoznate s njim i podučene o mogućim opasnostima.

Proizvođač ne odgovara na izmjene na proizvodu i time uzrokovane štete.

Proizvod je dopušteno rabiti samo s originalnim dijelovima i originalnim priborom proizvođača.

Potrebno je pridržavanje propisa o sigurnosti, radu i održavanju proizvođača te dimenzija navedenih u tehničkim podatcima.

Molimo imajte na umu da naši proizvodi namjenski nisu konstruirani za komercijalnu, obrtničku ili industrijsku uporabu. Ne preuzimamo odgovornost ako se proizvod rabi u komercijalnim, obrtničkim ili industrijskim pogonima te za srodne postupke.

## Objašnjenje signalnih riječi u priručniku za uporabu

### OPASNOST

Signalna riječ za označavanje neposredno predstojeće opasne situacije koja će, ako se ne izbjegne, uzrokovati smrt ili teške ozljede.

### UPOZORENJE

Signalna riječ za označavanje potencijalno opasne situacije koja bi, ako se ne izbjegne, mogla uzrokovati smrt ili teške ozljede.

### OPREZ

Signalna riječ za označavanje potencijalno opasne situacije koja bi, ako se ne izbjegne, mogla uzrokovati neznatne ili srednje teške ozljede.

### POZOR

Signalna riječ za označavanje potencijalno opasne situacije koja bi, ako se ne izbjegne, mogla uzrokovati materijalne štete na proizvodu ili vlasništvu/imovini.

## 5 Sigurnosne napomene

Opće sigurnosne napomene za električne alate

### UPOZORENJE

Pročitajte sve sigurnosne napomene, upute, crteže i tehničke podatke isporučene s ovim električnim alatom.

Nepridržavanje sljedećih uputa može uzrokovati električni udar, požar i/ili teške ozljede.

## Sačuvajte sve sigurnosne napomene i upute za buduće potrebe.

Pojam „električni alat“ koji se rabi u sigurnosnim napomenama odnosi se na električne alate s napajanjem iz električne mreže (s mrežnim kablom) ili na električne alate s akumulatorskim napajanjem (bez električnog kabela).

### 5.1 Opće sigurnosne napomene

- Ovaj proizvod smiju rabiti djeca starija od 8 godina i osobe smanjenih tjelesnih, osjetilnih ili mentalnih sposobnosti te osobe s nedovoljnim iskustvom i znanjem ako su pod nadzorom ili im je objašnjena sigurna uporaba uređaja i ako razumiju opasnosti koje iz toga mogu proizaći. Djeca se ne smiju igrati proizvodom. Djeca bez nadzora ne smiju obavljati čišćenje i održavanje koje obavlja korisnik.
- Proizvod ne smiju rabiti osobe koje nisu upoznate s priručnikom za uporabu.
- Visokotlačne čistače ne smiju rabiti neobučene osobe.
- Ako tijekom rada nastane neispravnost ili kvar, proizvod valja odmah isključiti, a akumulator izvaditi. Nakon toga pročitajte poglavlje Otklanjanje neispravnosti.

### 5.2 Rad s proizvodom

#### OPREZ

Kako biste izbjegli nezgode i ozljede:

Visokotlačni čistači mogu biti opasni u slučaju nepropisne uporabe. Mlaz se ne smije usmjeravati na ljude, životinje, aktivnu električnu opremu ili sam proizvod.

- Proizvod nije dopušteno rabiti ako padne na pod. Provjerite ima li na proizvodu vidljivih oštećenja i propuštanja.
- Kada je proizvod uključen ili se hladi, držite ga dalje od djece.
- Vodeni mlaz nikada nije dopušteno usmjeravati na ljude ili životinje.
- Ne usmjeravajte mlaz na sebe ili druge kako biste očistili odjeću ili cipele.
- Radi zaštite od odbijene rasprskane vode ili prljavštine nosite prikladnu zaštitnu odjeću i zaštitne naočale.
- Nikada nemojte upotrebljavati stroj ako se u blizini nalaze ljudi, a osobito djeca ili životinje.
- Ne rabite proizvod u blizini zapaljivih tekućina ili plinova. Inače postoji opasnost od požara ili eksplozije.
- Ne rasprskavajte zapaljive tekućine. Postoji opasnost od eksplozije.
- Čuvajte proizvod na suhom mjestu i izvan dosega djece.
- Zabranjena je uporaba proizvoda tijekom nevremena - **Opasnost od udara munje!**

#### OPREZ

Tako ćete izbjeći oštećenja proizvoda i eventualne tjelesne ozljede:

- Budite svjesni povećane opasnosti od spoticanja o crijevo za vodu prilikom uporabe proizvoda.

- Crijevo za vodu ne smije se gaziti, gnječiti ili savijati. Postoji opasnost od oštećenja, a time i opasnost od telesnih ozljeda.
- Ne rabite proizvod za čišćenje prozora.
- Ne rabite u bazenima koji sadrže vodu.
- Ne radite s oštećenim ili nepotpunim proizvodom ili proizvodom koji je prepravljen bez odobrenja proizvođača. Prije stavljanja u pogon zatražite od stručnjaka da provjeri postoje li potrebne električne zaštitne mjere.
- Ne rabite proizvod ako su oštećeni važni dijelovi kao što su crijevo za vodu ili koplje za prskanje. To može uzrokovati ozljede.
- Zaštitite proizvod od mraza i suhog rada.
- Kako biste osigurali sigurnost stroja, rabite samo originalne rezervne dijelove proizvođača ili rezervne dijelove koje je odobrio proizvođač.
- Otvaranje proizvoda smiju obavljati samo elektrotehnički stručnjak. U slučaju popravka uvijek se obratite našem servisnom centru.

## Potencijalni rizici

Proizvod je konstruiran prema aktualnom stanju tehnologije i prihvaćenim pravilima o tehničkoj sigurnosti. Unatoč tome, prilikom rada mogu se pojaviti potencijalni rizici.

- Potencijalne rizike moguće je smanjiti na minimum pridržavanjem „sigurnosnih napomena“ i „namjenske uporabe“ te cijelog priručnika za uporabu.
- Rabite proizvod tako kako se preporučuje u priručniku za uporabu. Tako ćete postići optimalne učinke proizvoda.
- Osim toga, unatoč svim poduzetim mjerama opreza, mogu postojati skriveni potencijalni rizici.

### UPOZORENJE

Ovaj električni alat tijekom rada proizvodi elektromagnetsko polje. To polje može u određenim okolnostima ometati aktivne ili pasivne medicinske implantate. Kako bi se smanjila opasnost od teških ili smrtonosnih ozljeda, preporučujemo da se osobe s medicinskim implantatima prije rukovanja električnim alatom savjetuju sa svojim liječnikom i proizvođačem tog medicinskog implantata.

### POZOR

Proizvod je dio serije 20V IXES i smije se rabiti samo s akumulatorima iz te serije. Akumulatore je dopušteno puniti samo punjačima iz te serije. Pritom se pridržavajte informacija proizvođača.

### UPOZORENJE

Pridržavajte se sigurnosnih napomena i napomena o punjenju te ispravnoj uporabi koje su navedene u priručniku za uporabu akumulatora i punjača serije 20V IXES. Detaljan opis postupka punjenja i ostale informacije naći ćete u ovim zasebnim uputama za uporabu.

## 6 Tehnički podatci

Nazivni napon	20 V
Nazivni tlak / radni tlak (p)	24,5 bar (2,45 Mpa)
Maks. dopušten tlak (p maks.)	35 bar (3,5 Mpa)
Maks. ulazni tlak (p maks.)	12 bar (1,2 Mpa)
Maks. ulazna temperatura (T u maks.)	50 °C
Nazivni protok (Q)	2,2 l/min
Maks. protok (Q <sub>maks</sub> )	3,0 l/min
Maks. visina usisavanja	0,6 m
Masa	1,5 kg

Pridržavamo pravo na tehničke izmjene!

## 7 Raspakiravanje

### UPOZORENJE

Proizvod i ambalažni materijali nisu dječja igračka!

Djeca se ne smiju igrati plastičnim vrećicama, folijama i malim dijelovima! Postoji opasnost od gutanja i gušenja!

- Otvorite pakiranje i oprezno izvadite proizvod.
- Uklonite ambalažni materijal te ambalažne i transportne osigurače (ako postoje).
- Provjerite je li opseg isporuke potpun.
- Provjerite postoje li na proizvodu i priboru štete kod transporta. Sva oštećenja odmah prijavite otpremniku koji je isporučio proizvod. Naknadne reklamacije neće se uvažiti.
- Sačuvajte pakiranje po mogućnosti do isteka jamstvenog razdoblja.
- Prije uporabe upoznajte se s proizvodom na temelju priručnika za uporabu.
- Kao pribor te potrošne i rezervne dijelove rabite samo originalne dijelove. Rezervne dijelove možete nabaviti od ovlaštenog distributera.
- Prilikom naručivanja navedite naše brojeve artikala te tip i godinu proizvodnje proizvoda.

## 8 Prije stavljanja u pogon

### OPREZ

#### Opasnost od ozljeda!

Umetnite akumulator tek kad je akumulatorski alat pripremljen za uporabu.

- Za dovod vode rabite ubičajeno vrtno crijevo promjera ½" najmanje duljine 5 metara. Ne smije se prekoračiti duljina od 30 metara.

### 8.1 Priključivanje/demontiranje produžetka koplja (4) (sl. 1, 2)

Priključivanje:

1. Uvucite kraj produžetka koplja (4) u odgovarajući priključak pištolja za prskanje (5).

- Čvrsto pritisnite produžetak koplja (4) u priključak pištolja za prskanje (5) i okrećite produžetak koplja (4) nadesno dok se čvrsto ne poveže s pištoljem za prskanje (2).

**Skidanje:**

- Čvrsto pritisnite produžetak koplja (4) u priključak pištolja za prskanje (5) i okrenite ga nalijevo.
- Povucite produžetak koplje (4) prema naprijed.

**8.2 Priključivanje/demontiranje koplja (2) (sl. 2)**

**Priključivanje:**

- Postavite koplje (2) na produžetak koplja (4) i pritisnite koplje (2) u produžetak koplja (4) dok se čujno ne uglavi.

**Skidanje:**

- Pritisnite deblokadu (3) na prednjem kraju produžetka koplja (4) i povucite koplje (2) prema naprijed.

**8.3 Priključivanje/uklanjanje usisnog crijeva (12) (sl. 1, 3)**

**Priključivanje:**

- Priključite spojni utikač (12a) usisnog crijeva (12) na vodoopskrbni priključak (11) pištolja za prskanje (5). Spojni utikač (12a) čujno se uglavljuje.

**Skidanje:**

- Otpustite spojni utikač (12a) usisnog crijeva (12) od vodoopskrbnog priključka (11) i povucite spojni utikač (12a) prema dolje.

**8.4 Priključivanje proizvoda na vrtno crijevo / uklanjanje proizvoda s vrtnog crijeva (sl. 1, 3)**

**Priključivanje:**

- Spojite vrtno crijevo s pomoću brze spojke\* sa spojkom na vodoopskrbnom priključku (11).
- Potpuno otvorite slavinu.

**Skidanje:**

- Zatvorite slavinu.
- Odvojite proizvod od opskrbe vodom.

**9 Rukovanje**

**POZOR**

Prije stavljanja u pogon svakako kompletno montirajte proizvod!

**9.1 Stavljanje/vađenje akumulatora (9) u/iz držača akumulatora (8) (sl. 4)**

**Umetanje akumulatora**

- Umetnite akumulator (9) u držač akumulatora (8). Akumulator (9) se čujno uglavljuje.

**Vađenje akumulatora**

- Pritisnite tipku za deblokiranje (10) akumulatora (9) i izvadijte ga iz držača akumulatora (8).

**9.2 Uključivanje/isključivanje proizvoda (sl. 5, 6)**

**⚠ OPREZ**

Tijekom rada proizvod držite objema rukama. Primitite obje ručke.

**⚠ UPOZORENJE**

Vodite računa o reaktivnoj sili vodenog mlaza koji izlazi. Zauzmite siguran položaj tijela i čvrsto držite pištolj za prskanje. Inače možete ozlijediti sebe ili druge ljude!

**Uključivanje**

- Deblokirajte sklopku za uključivanje/isključivanje (6) preklapanjem uklopnog zapora (7) prema gore.
- Pritisnite i držite sklopku za uključivanje/isključivanje (6).

**Isključivanje**

- Pustite sklopku za uključivanje/isključivanje (6).
- Pritisnite sklopku za uključivanje/isključivanje (6) radi otpuštanja tlaka iz sustava.
- Blokirajte sklopku za uključivanje/isključivanje (6) preklapanjem uklopnog zapora (7) prema dolje.

**9.3 Funkcija samousisavanja (sl. 1)**

**⚠ OPASNOST**

**Sam proizvod nikada ne smijete potapati u otvorenom izvoru vode. Postoji opasnost od ozljeda zbog električnog udara.**

**Napomena:**

- Rad na suho uzrokuje oštećenje proizvoda.
- Uređaj ne smije biti viši od izvora vode.
- Funkciju samousisavanja upotrebljavajte samo s usisnim crijevom koje je opremljeno filtrom.
- Utaknite filtar (12b) u mjesto za uzimanje vode (npr. kantu s vodom). Filtar (12b) mora u potpunosti biti prekriven vodom. Pazite na dovoljnu zalihu vode i sigurno opskrbu vodom.

**9.4 Namještanje sapnice (sl. 7)**

**Napomena:**

- Promjenjiva sapnica ima 5 različitih uzoraka/kutova prskanja.
- Bijela strelica na gornjoj strani promjenjive sapnice pokazuje koji je uzorak prskanja odabran.
- Okrenite promjenjivu sapnicu (1) radi biranja uzorka prskanja.

**9.5 Završetak rada**

- Isključite proizvod kao što je opisano u poglavlju 9.2.
- Uklonite usisno crijevo (12) kao što je opisano u poglavlju 8.3.
- Uklonite vrtno crijevo kao što je opisano u poglavlju 8.4.

## 10 Čišćenje i održavanje

### UPOZORENJE

Zatražite od specijalizirane radionice da obavi radove popravljivanja i radove održavanja koji nisu opisani u ovom priručniku za uporabu. Rabite samo originalne rezervne dijelove.

Postoji opasnost od nesreća! Postupke održavanja i čišćenja u pravilu obavljajte kada je motor isključen i izvucite mrežni utikač. Postoji opasnost od ozljeda! Prije svih radova održavanja i čišćenja pustite proizvod da se ohladi. Elementi motora su vrući. Postoji opasnost od ozljeda i opekлина!

Proizvod se može neočekivano pokrenuti i time uzrokovati ozljede.

- Prije svih radova čišćenja i održavanja isključite proizvod.
- Pustite proizvod da se ohladi.
- Izvucite mrežni utikač!

### 10.1 Čišćenje

#### UPOZORENJE

Ne prskajte proizvod vodom i ne čistite ga pod tekućom vodom. Postoji opasnost od strujnog udara i oštećenja proizvoda.

- Zaštitne naprave, ventilacijske proreze i kućište motora čistite od prašine i prljavštine. Obrišite proizvod čistom krpom\* ili ga ispušite niskotlačnim\* stlačenim zrakom. Preporučujemo da proizvod očistite odmah nakon svake uporabe.
- Nipošto ne uranjajte proizvod radi čišćenja u vodu ili druge tekućine.
- Proizvod redovito čistite vlažnom krpom\* s malo mazivog sapuna. Ne rabite sredstva za čišćenje ili otapala jer bi ona mogla nagristi plastične dijelove proizvoda. Pobrinite se za to da voda ne može prodrijeti u unutrašnjost proizvoda.
- Proizvod uvijek održavajte čistim, suhim i bez ulja ili mazivih masti. Uklonite prašinu nakon svake uporabe i prije skladištenja.

#### 10.1.1 Čišćenje promjenjive sapnice (1) (sl. 7)

1. Strana tijela u promjenjivoj sapnici (1) moguće je ukloniti s pomoću igle za čišćenje sapnica\*.
2. Isperite promjenjivu sapnicu (1) vodom radi uklanjanja mogućih stranih tijela.

\* = nije nužno sadržano u opsegu isporuke!

#### 10.1.2 Čišćenje filtra (12b) (sl. 1, 8)

1. Čistite filtar (12a) u redovitim razmacima.
2. U tu svrhu odvrnite filtar (12b) s usisnog crijeva (12).
3. Očistite filtar (12b) vodom.

### 10.2 Održavanje

Proizvod ne zahtijeva održavanje.

U unutrašnjosti ovog proizvoda ne postoje dijelovi koje korisnik može sam popraviti. Obratite se kvalificiranom stručnjaku da pregleda i popravi proizvod.

- Prije svake uporabe provjerite postoje li vidljivi nedostaci na proizvodu kao što su labavi, istrošeni ili oštećeni dijelovi.

### 11 Transport

1. Zaštitite proizvod od udaraca, udara i jakih vibracija, npr. tijekom transporta u vozilima.
2. Osigurajte proizvod od klizanja i naginjanja.

### 12 Skladištenje

1. Izvadite akumulator.
2. Očistite proizvod i provjerite je li oštećen.

Proizvod i njegov pribor čuvajte na tamnom, suhom mjestu koje je zaštićeno od mraka i nepristupačno djeci. Optimalna temperatura skladištenja je između 5 °C i 30 °C.

Čuvajte proizvod u originalnom pakiranju.

Pokrijte proizvod kako biste ga zaštitili od prašine ili vlage. Čuvajte priručnik za uporabu pored proizvoda.

### 13 Popravak i naručivanje rezervnih dijelova

Valja voditi računa o tome da kod ovog proizvoda sljedeći dijelovi podliježu trošenju zbog uporabe ili prirodnom trošenju, odnosno da su sljedeći dijelovi potrebni kao potrošni materijali.

#### POZOR

U skladu sa Zakonom o odgovornosti za proizvode ne odgovaramo za štete uzrokovane neispravnim popravcima ili neuporabom originalnih rezervnih dijelova.

Angažirajte servisnu službu ili ovlaštenog stručnjaka. Isto vrijedi i za pribor.

Rezervne dijelove i pribor možete nabaviti preko našeg servisnog centra. U tu svrhu skenirajte QR kod na naslovnici.

#### 13.1 Naručivanje rezervnih dijelova

Prilikom naručivanja rezervnih dijelova trebali biste navesti sljedeće informacije:

- Naziv modela
- Broj artikla
- Podatci s označne pločice

#### Rezervni dijelovi / pribor

Punjiva baterija SBP2.0 br. art.:	7909201708
Punjiva baterija SBP4.0 br. art.:	7909201709
Punjač SBC2.4A br. art.:	7909201710
Punjač SBC4.5A br. art.:	7909201711
Punjač SDBC2.4A br. art.:	7909201712
Punjač SDBC4.5A br. art.:	7909201713
Početni komplet SBSK2.0 br. art.:	7909201720
Početni komplet SBSK4.0 br. art.:	7909201721

## 14 Zbrinjavanje i recikliranje

### Napomene o ambalaži



Ambalažni materijali mogu se reciklirati. Molimo zbrinite ambalažu na ekološki način.

### Napomene o Zakonu o električnim i elektroničkim uređajima (ElektroG)



**Otpadni električni i elektronički uređaji ne spadaju u kućanski otpad, nego ih valja odnijeti na odvojeno mjesto prikupljanja i zbrinjavanja!**

- Stare baterije ili akumulatore koji nisu fiksno ugrađeni u otpadni uređaj potrebno je prije predaje izvaditi tako da se ne unište! Njihovo zbrinjavanje regulirano je zakonom o baterijama.
- Vlasnici i korisnici električnih i elektroničkih uređaja zakonom su obvezni vratiti ih nakon uporabe.
- Krajnji korisnik isključivo je odgovoran za brisanje osobnih podataka na otpadnom uređaju koji treba zbrinuti!
- Simbol prekrizane kante za otpad znači da otpadne električne i elektroničke uređaje nije dopušteno zbrinjavati u kućni otpad.
- Otpadne električne i elektroničke uređaje moguće je besplatno predati na sljedeća mjesta:
  - Javno-pravna mjesta za zbrinjavanje i prikupljanje (npr. komunalna dvorišta)
  - Mjesta prodaje električnih uređaja (stacionarna i internetska), ako su trgovci obvezni preuzeti ih ili ako besplatno nude tu uslugu.
  - Do tri otpadna električna uređaja po svakoj vrsti uređaja, s duljinom rubova od maksimalno 25 centimetara, možete bez prethodne nabave novog uređaja besplatno predati proizvođaču ili nekom drugom obližnjem ovlaštenom sabiralištu.

– Dodatne dopunske uvjete povrata od proizvođača i distributera možete saznati od servisne službe.

- U slučaju isporuke novog električnog uređaja od proizvođača privatnom kućanstvu on može omogućiti besplatno preuzimanje otpadnog električnog uređaja na zahtjev krajnjeg korisnika. U vezi s tim obratite se servisnoj službi proizvođača.
- Ove izjave vrijede samo za uređaje koji se montiraju i prodaju u državama Europske unije i koji podliježu Europskoj direktivi 2012/19/EU. U državama izvan Europske unije mogu vrijediti drukčiji propisi za zbrinjavanje otpadnih električnih i elektroničkih uređaja.

### Napomene o litij-ionskim akumulatorima

**Izvadite akumulator prije zbrinjavanja uređaja!**



- Ne bacajte akumulator u kućni otpad, u vatru (opasnost od eksplozije) ili u vodu. Oštećeni akumulatori mogu zagaditi okoliš i ugroziti vaše zdravlje ako počnu izlaziti otrovne pare ili tekućine.
- Neispravne ili istrošene akumulatore potrebno je reciklirati u skladu s Direktivom 2023/1542/EZ.
- Odnosite uređaj i punjač u centar za reciklažu. Ondje će odvojiti korištene plastične i metalne dijelove te ih reciklirati.
- Zbrinite akumulatore kada su ispražnjeni. Preporučujemo da polove prekrijete samoljepljivom vrpcom radi zaštite od kratkog spoja. Ne otvarajte akumulator.
- Zbrinite akumulatore u skladu s lokalnim propisima. Predajte akumulatore na sabiralište starih baterija gdje će ih odnijeti na recikliranje. U vezi s tim obratite se lokalnoj tvrtki za gospodarenje otpadom.

## 15 Otklanjanje neispravnosti

Neispravnost	Mogući uzrok	Rješenje
Proizvod se ne može pokrenuti.	Snaga akumulatora je preslaba.	Napunite akumulator.
	Akumulator nije ispravno stavljen.	Umetnite akumulator u držač akumulatora. Akumulator se čujno uglavljuje.
	Sklopka za uključivanje/isključivanje je neispravna.	Obratite se našoj servisnoj službi.
Motor je neispravan.		
Proizvod radi s prekidima.	Unutarnji labav kontakt.	Obratite se našoj servisnoj službi.
	Sklopka za uključivanje/isključivanje je neispravna.	
Proizvod nema tlaka.	Radni tlak pada.	Provjerite opskrbu vodom.
Postoje velike promjene tlaka.	Crijevo je prljavo ili začepljeno.	Isperite sapnicu vodom. Po potrebi očistite provrt sapnice iglom za čišćenje sapnica.
Propuštanje u sustavu vode.	Priključci nisu ispravno montirani.	Isključite proizvod i odvojite ga od mreže. Ponovno priključite proizvod na vodovodne cijevi.

## 16 Uvjeti jamstva – serija Schepbach 20 V IXES

Datum revizije 25. 4. 2024.

### Poštovani kupci,

naši proizvodi podliježu strogoj kontroli kvalitete. Ako unatoč tome neki proizvod ne funkcionira ispravno, vrlo nam je žao zbog toga i molimo vas da se obratite našoj servisnoj službi na adresu navedenu u nastavku. Rado ćemo vam pomoći i telefonski na telefonski broj servisne službe. Sljedeće napomene služe vam za jednostavnu obradu i regulaciju u slučaju štete.

### Za ostvarivanje jamstvenih zahtjeva vrijedi sljedeće:

- Ovi uvjeti jamstva** reguliraju naše  dodatne proizvodačke usluge jamstva  za kupce (privatne krajnje potrošače) novih proizvoda. Ovo jamstvo ne utječe na zakonske jamstvene zahtjeve. Za njih je nadležan trgovac kod kojeg ste kupili proizvod.
- Usluga jamstva** proizvođača obuhvaća isključivo nedostatke novog proizvoda koji ste kupili, a koji proizlaze iz greške materijala ili greške u proizvodnji. Ako se tijekom jamstvenog razdoblja pokažu greške materijala ili greške u proizvodnji, proizvođač kao davatelj jamstva u okviru ovog jamstva jamči jednu od sljedećih usluga prema vlastitom izboru:
  - besplatni popravak robe
  - besplatnu zamjenu robe istovrijednim artiklom (eventualno također zamjenu novijim modelom ako izvorna roba više nije dostupna).

Zamijenjeni proizvodi ili dijelovi prelaze u naše vlasništvo. Imajte na umu da naši proizvodi namjenski nisu konstruirani za komercijalnu, obrtničku ili industrijsku uporabu. Zbog toga jamstvo ne vrijedi u slučaju da je proizvod unutar jamstvenog razdoblja upotrijebljen u komercijalne, obrtničke ili industrijske svrhe ili ako je izložen jednakom opterećenju kao u tim uvjetima.

### 3. Naše jamstvo ne obuhvaća sljedeće:

- oštećenja proizvoda nastala zbog nepridržavanja uputa za montažu, nestručne instalacije, nepridržavanja uputa za uporabu (npr. priključivanje na pogrešni mrežni napon ili vrstu struje) ili odredbi za održavanje i sigurnosnih odredbi ili uporabe proizvoda u nepovoljnim uvjetima okoline i zbog nedovoljne njege i održavanja.
- oštećenja proizvoda nastala zbog zlouporabe ili nenamjenske uporabe (npr. preopterećenje proizvoda ili uporaba nedopuštenih alata odn. pribora), prodiranja stranih tijela u proizvod (npr. pijesak, kamenčići ili prašina), oštećenja u transportu, primjene sile ili vanjskih utjecaja (npr. oštećenja uslijed pada)
- oštećenja proizvoda ili dijelova proizvoda koja proizlaze iz namjenskog, uobičajenog (uvjetovanog radom) ili drugačijeg prirodnog habanja i oštećenja i/ili habanje potrošnih dijelova.
- nedostatke proizvoda uzrokovane uporabom dijelova pribora, dopunskih ili rezervnih dijelova koji nisu originalni dijelovi ili se ne upotrebljavaju namjenski.
- proizvode na kojima su provedene promjene ili preinake.

- neznatna odstupanja od zadanih svojstava koja nisu relevantna za vrijednost i upotrebljivost proizvoda.
- proizvode na kojima su provedeni vlastoručni popravci ili popravci, pogotovo ako ih je provela neovlaštena treća osoba.
- ako oznaka na proizvodu odn. identifikacijske informacije proizvoda (naljepnica stroja) nedostaju ili su nečitljive.
- proizvode koji su jako zaprljani i zbog toga ih je odbilo osoblje servisa.
- Ovo jamstvo načelno ne obuhvaća odštetne zahtjeve i posljedično štetu.

- Jamstveno razdoblje** redovito iznosi **5 godina** (12 mjeseci za baterije/akumulatore) i počinje datumom kupnje proizvoda. Mjerodavan je datum na originalnom dokazu o kupnji. Ostvarivanje jamstvenih zahtjeva potrebno je zatražiti odmah nakon saznanja o oštećenju. Ostvarivanje jamstvenih zahtjeva nakon isteka jamstvenog razdoblja je isključeno. Popravak ili zamjena proizvoda neće produžiti jamstveno razdoblje niti će aktivirati novo jamstveno razdoblje zbog takve usluge za proizvod ili za eventualno montirane rezervne dijelove. To vrijedi i pri uporabi usluga na licu mjesta. Preduvjet za ostvarivanje usluge jamstva je da se proizvođaču kao davatelju jamstva na njegov zahtjev omoguću provjera slučaja jamstva slanjem robe. Potrebno je paziti na to da oštećenja tijekom transporta budu spriječena odgovarajućim pakiranjem. Očišćeni proizvod potrebno je predočiti odn. poslati službi za korisnike zajedno s kopijom dokaza o kupnji – koji sadrži podatke o datumu kupnje i naziv proizvoda. Ako je proizvod poslan nepotpuno, bez potpunog opsega isporuke, vrijednost pribora koji nedostaje uračunava se u obračun/odbitak ako se proizvod zamijeni ili ako se provodi nadoknada. Djelomično ili potpuno rastavljene proizvode nije moguće prihvatiti kao slučaj jamstva. U slučaju neopravdane reklamacije odn. izvan jamstvenog razdoblja kupac načelno snosi troškove i rizik transporta. **Slučaj jamstva unaprijed prijavite servisnoj službi (vidi dolje).** U pravilu se dogovara da se neispravni proizvod šalje na dolje navedenu adresu servisa zajedno s kratkim opisom smetnje putem organiziranog slanja ili – u slučaju popravka izvan jamstvenog razdoblja – prikladnoj frankiran, uz pridržavanje odgovarajućih pravila za pakiranje i slanje. **Uvjerite se da je vaš proizvod (ovisno o modelu) pri slanju, iz sigurnosnih razloga, očišćen od svih pogonskih tvari.** Proizvod poslan našem servisnom centru mora biti zapakiran tako da se izbjegnu oštećenja reklamiranog proizvoda uslijed transporta. Nakon provedenog popravka/zamjene besplatno ćemo vam poslati proizvod. Ako proizvode nije moguće popraviti ili zamijeniti, po našoj slobodnoj procjeni moguće je isplatiti novčani iznos do iznosa prodajne cijene neispravnog proizvoda, pri čemu se uzima u obzir odbitak na temelju trošenja i habanja. **Ove usluge jamstva vrijede samo u korist privatnog prvog kupca, nije moguće ustupiti ih ili ih prenijeti na drugu osobu.**
- Produljenje jamstvenog razdoblja na 10 godina:** Schepbach nudi dodatno produljenje jamstva za 5 godina za proizvode iz serije Schepbach 20 V. Tako jamstveno razdoblje za te proizvode može trajati ukupno 10 godina. To se ne odnosi na baterije/akumulatore, punjače i pribor. To produljenje jamstva možete

zatražiti ako svoj proizvod Scheppach iz tog područja najkasnije 30 dana od datuma kupnje registrirate na internetu na adresi <https://garantie.scheppach.com>. Nakon uspješne internetske registracije dobit ćete potvrdu produljenja jamstva za artikl.

6. **Za ostvarivanje** svog jamstvenog zahtjeva **obratite se našem servisnom centru.**

**Upotrebljavajte prvenstveno naš obrazac na našoj početnoj stranici:**

<https://shop.scheppach.com/contact>

**Ne šaljite nam proizvode bez prethodnog stupanja u kontakt i prijave našem servisnom centru.**

**Za ostvarivanje ovih prava na jamstvo prvi kontakt s našim servisnim centrom je neophodan preduvjet.** Jamstvene zahtjeve potrebno je ostvariti prije isteka jamstvenog razdoblja, unutar 14 dana nakon utvrđivanja nedostatka. Za to je potreban originalni dokaz o kupnji i eventualno potvrda produljenja jamstva za artikl.

7. **Vrijeme obrade** – u redovitom slučaju obrađujemo reklamacije unutar 14 dana nakon primitka pošiljke u našem servisnom centru. Ako je u iznimnim slučajevima navedeno vrijeme obrade prekoračeno, pravodobno ćemo vas obavijestiti.
8. **Potrošni dijelovi načelno nisu obuhvaćeni jamstvom!** - Potrošni dijelovi su: a) isporučene, dograđene i/ili ugrađene baterije/akumulatori i b) svi potrošni dijelovi ovisno o modelu (između ostalog remeni, listovi pile, alati za umetanje, brusni diskovi, filtri, ugljene četkice itd., vidi upute za uporabu). Jamstvo ne obuhvaća baterije odn. akumulatore koji su duboko ispražnjeni odn. oštećeni na kućištu i/ili polovima baterije.
9. **Predračun za troškove** – proizvode koje jamstvo ne obuhvaća ili više ne obuhvaća, popravljamo uz naplatu. Nakon upita našem servisnom centru, možete poslati neispravne proizvode za predračun troškova i eventualno u pisanom obliku (poštom, e-poštom) izdati servisnom centru odobrenje za popravak. Bez odobrenja za popravak ne provodi se daljnja obrada.

**Uvjeti jamstva** vrijede samo u aktualnoj verziji u trenutku reklamacije i po potrebi ih je moguće pronaći na našoj početnoj stranici ([www.scheppach.com](http://www.scheppach.com)). U slučaju prijevoda uvijek je mjerodavna njemačka verzija.

**Scheppach GmbH · Günzburger Str. 69 ·**

**89335 Ichenhausen (Njemačka)**

**Telefon: +800 4002 4002 ·**

**e-pošta: [customerservice.HR@scheppach.com](mailto:customerservice.HR@scheppach.com) ·**

**internetska stranica: <https://www.scheppach.com>**

U svakom trenutku zadržavamo pravo na izmjenu uvjeta jamstva bez prethodne najave.

## 17 EU izjava o sukladnosti

### Prijevod originalne izjave o sukladnosti

#### Proizvođač:

Scheppach GmbH  
Günzburger Straße 69  
D-89335 Ichenhausen

Na svojo odgovornost izjavljujemo da je ovdje opisan proizvod usklađen s važećim direktivama i normama.

Marka: **SCHEPPACH**  
Naziv artikla: **Akumulatorski tlačni čistač - C-HPG35-X**  
Br. art. **5907740900**

#### Direktive EU-a:

2014/30/EU, 2011/65/EU\*, 2014/35/EU,

\* Gore opisani predmet izjave ispunjava propise Direktive 2011/65/EU Europskog parlamenta i Vijeća od 8. lipnja 2011. o ograničenju uporabe određenih opasnih tvari u električnoj i elektroničkoj opremi.

#### Primijenjene norme:

EN 60335-1:2012/A16:2023;  
EN 60335-2-54:2008/A2:2021;  
EN 6233:2008; EN IEC 55014-1:2021;  
EN IEC 55014-2:2021

#### Ovlaštena osoba za sastavljanje dokumentacije:

Georg Kohler  
Günzburger Str. 69  
D-89335 Ichenhausen  
Ichenhausen, 16.08.2024

  
Simon Schünk

Division Manager Product Center

  
Andreas Pecher  
Head of Project Management

## Kazalo

1	Uvod.....	109
2	Opis izdelka (sl. 1–5).....	109
3	Obseg dostave (sl. 2).....	109
4	Namenska uporaba.....	110
5	Varnostni napotki.....	110
6	Tehnični podatki.....	111
7	Razpakiranje.....	111
8	Pred zagonom.....	112
9	UPRAVLJANJE.....	112
10	Čiščenje in vzdrževanje.....	113
11	Prevoz.....	113
12	Skladiščenje.....	113
13	Popravila in naročanje rezervnih delov.....	113
14	Odlaganje med odpadke in reciklaža.....	114
15	Pomoč pri motnjah.....	114
16	Garancijski pogoji – serija Scheppach 20V IXES.....	115
17	EU izjava o skladnosti.....	116
18	Eksplozijska risba.....	219

## Razlaga simbolov na izdelku

Z uporabo simbolov v tem priročniku želimo vašo pozornost usmeriti na mogoča tveganja. Varnostni simboli in razlage, ki jih spremljajo, je treba natančno razumeti. Sama opozorila ne odpravijo tveganj in ne morejo nadomestiti ustreznih ukrepov za preprečevanje nesreč.

	Pred zagonom preberite navodila za uporabo in varnostne napotke ter jih upoštevajte!
	Nosite zaščitna očala.
	Pri prašenju nosite zaščito za dihala!
	Izdelka ne smete priključiti neposredno na javno omrežje pitne vode.
	Litij ionski akumulator
	Izdelek ustreza veljavnim evropskim direktivam.
	Izdelek ustreza veljavnim srbskim direktivam.

## 1 Uvod

### Proizvajalec:

Scheppach GmbH  
Günzburger Straße 69  
D-89335 Ichenhausen

## Spoštovani kupec,

Želimo vam veliko veselja in uspeha pri delu z vašim novim izdelkom.

### Napotek:

Proizvajalec tega izdelka skladno z veljavnim zakonom o odgovornosti za izdelke ne jamči za poškodbe na tem izdelku ali poškodbe s tem izdelkom, do katerih pride pri:

- nepravilnem ravnanju,
- neupoštevanju navodil za uporabo,
- popravilih, ki jih izvedejo tretje osebe, nepooblaščen strokovnjaki,
- vgradnji neoriginalnih nadomestnih delov in zamenjava z njimi,
- nenamenski uporabi,
- izpadu električne naprave pri neupoštevanju električnih predpisov in določil VDE 0100, DIN 57113 / VDE0113.

### Upoštevajte naslednje:

Navodila za uporabo so sestavni del tega izdelka.

Navodila vsebujejo pomembne napotke o varnem, strokovnem in ekonomičnem delu z izdelkom, o preprečevanju nevarnosti, prihranku stroškov za popravila, zmanjšanju časov izpada in povečanju zanesljivosti ter življenjske dobe izdelka. Poleg varnostnih določil v teh navodilih za uporabo morate nujno upoštevati predpise svoje države, ki veljajo za uporabo izdelka.

Pred uporabo izdelka se seznanite z vsemi napotki za uporabo in varnost. Izdelek uporabljajte samo na način, ki je opisan, in za navedena področja uporabe. Navodila za uporabo dobro shranite, pri prenosu izdelka na tretjo osebo pa morate priložiti vse dokumente.

## 2 Opis izdelka (sl. 1–5)

1. Nastavljiva šoba
2. Sulica
3. Odklepanje
4. Podaljšek sulice
5. Brizgalna pištola
6. Stikalo za vklop/izklop
7. Blokada vklopa
8. Nastavek akumulatorja
9. Akumulator\*
10. Gumb za odpiranje (akumulatorja)
11. Vodni priključek
12. Sesalna cev
- 12a. Priključek spoja
- 12b. Filter

## 3 Obseg dostave (sl. 2)

Poz.	Število	Opis
1.	1 x	Nastavljiva šoba
2.	1 x	Sulica
4.	1 x	Podaljšek sulice
12.	1 x	Sesalna cev
	1 x	Akumulatorski tlačni čistilnik
	1 x	Navodila za uporabo

## 4 Namenska uporaba

Tlačni čistilnik je namenjen čiščenju v gospodinjstvu in za avtomobile ter zalivanje vrta.

Izdelek je dovoljeno uporabljati samo v skladu s predvidenim namenom. Kakršna koli drugačna uporaba ni v skladu z namenom. Za škodo ali telesne poškodbe vseh vrst, ki izhajajo iz tega, je odgovoren uporabnik in ne proizvajalec.

Obvezno upoštevajte varnostne napotke in navodila za montažo ter navodila za uporabo v priročniku za uporabo, saj lahko le tako omogočite ustrezno uporabo.

Osebe, ki izdelek uporabljajo in vzdržujejo, morajo biti z njim seznanjene in poučene o morebitnih nevarnostih.

Spremembe na izdelku v celoti izključujejo garancijo proizvajalca za poškodbe, do katerih pride kot posledica.

Izdelek je dovoljeno uporabljati samo z originalnimi deli in originalnim priborom proizvajalca.

Upoštevati morate proizvajalčeve predpise glede varnosti, dela in vzdrževanja ter meritve iz tehničnih podatkov.

Prosimo, upoštevajte, da naši izdelki namensko niso konstruirani za gospodarsko, obrtno ali industrijsko uporabo. Ne prevzemamo nobene odgovornosti, če izdelek uporabljate v gospodarskih, obrtnih ali industrijskih obratih ter podobnih dejavnostih.

## Razlaga signalnih besed v navodilih za uporabo

### NEVARNOST

Signalna beseda za označevanje neposredno grozeče nevarne situacije, zaradi katere pride do smrti ali hudih telesnih poškodb, če se ne prepreči.

### OPOZORILO

Signalna beseda za označevanje možne nevarne situacije, zaradi katere lahko pride do smrti ali hudih telesnih poškodb, če se ne prepreči.

### PREVIDNO

Signalna beseda za označevanje možne nevarne situacije, zaradi katere lahko pride do majhnih ali zmernih poškodb, če se ne prepreči.

### POZOR

Signalna beseda za označevanje možne nevarne situacije, zaradi katere lahko pride do materialne škode na izdelku ali lastnini, če se ne prepreči.

## 5 Varnostni napotki

### Splošni varnostni napotki za električna orodja

#### OPOZORILO

**Preberite vse varnostne napotke, navodila, slike in tehnične podatke, ki so priloženi temu električnemu orodju.**

Zaradi neupoštevanja sledečih navodil lahko pride do električnega udara, požara in/ali hudih telesnih poškodb.

#### **Hranite vse varnostne napotke in navodila za prihodnjo rabo.**

V varnostnih napotkih uporabljen pojem »električno orodje« se nanaša na omrežno gnana električna orodja (z električnim kablom) in na akumulatorsko gnana električna orodja (brez električnega kabla).

### 5.1 Splošni varnostni napotki

- Ta izdelek lahko uporabljajo otroci starejši od 8 let in osebe z zmanjšanimi fizičnimi, senzoričnimi ali duševnimi sposobnostmi ali brez izkušenj oziroma znanja pod nadzorom, ali če so podučeni o varnem ravnanju z izdelkom in s tem povezanimi nevarnostmi. Otroci se ne smejo igrati z izdelkom. Otroci smejo čistiti ali izvajati vzdrževanje samo pod nadzorom.
- Osebe, ki niso seznanjene z navodili za uporabo izdelka ne smejo uporabljati.
- Tlačnih čistilnikov ne smejo uporabljati nepoučene osebe.
- Ko se pojavi motnja ali okvara med uporabo, takoj izklopite izdelek in odstranite akumulator. Nato preberite poglavje Odpravljanje težav.

### 5.2 Delo z izdelkom

#### PREVIDNO

**Nesreče in poškodbe preprečite na naslednje načine:**

Tlačni čistilniki so pri nepravilni uporabi lahko nevarni. Curka ne smete usmeriti v osebe, živali, aktivno električno opremo ali v sam izdelek.

- Izdelka ne uporabljajte, če vam pade na tla. Preverite, ali je izdelek poškodovan in ali pušča.
- Ko je izdelek vklopljen ali se ohlaja, ga hranite izven dosega otrok.
- Vodnega curka ne smete usmeriti v osebe ali živali.
- Ne usmerjajte curka vase ali v druge osebe z namenom čiščenja oblačil ali obutve.
- Za zaščito pred povratnim škropljenjem vode ali umazanije nosite primerna zaščitna oblačila in zaščitna očala.
- Izdelka ne uporabljajte, ko so v bližini ljudje, še posebej otroci, ali živali.
- Izdelka ne uporabljajte v bližini vnetljivih tekočin ali plinov. Če teh napotkov ne boste upoštevali, obstaja nevarnost požara ali eksplozije.
- Ne pršite vnetljivih tekočin. Obstaja nevarnost eksplozije.

- Izdelek shranjujte na suhem mestu ter izven dosega otrok.
- Izdelka ni dovoljeno uporabljati med nevihto – **Nevarnost strele!**

## PREVIDNO

Tako se izognete poškodbam na izdelku in možnim posledičnim telesnim poškodbam:

- Zavedajte se povečanega tveganja, da se med uporabo izdelka ne spotaknete ob cev za vodo.
- Preko cevi za vodo ne smete voziti, je stisniti ali prepogibati. Obstaja nevarnost poškodb in s tem nevarnost telesnih poškodb.
- Izdelka ne uporabljajte za čiščenje oken.
- Ne uporabljajte v bazenih z vodo.
- Izdelka ne uporabljajte, če je poškodovan, ni popoln ali če je bil predelan brez dovoljenja proizvajalca. Pred zagonom naj strokovnjak preveri, ali so zahtevani električni zaščitni ukrepi prisotni.
- Izdelka ne uporabljajte, če so poškodovani pomembni deli, kot je vodna cev ali razpršilni nastavek. To lahko privede do telesnih poškodb.
- Izdelek zaščitite pred zmrzaljo in delovanjem na suho.
- Zaradi zagotavljanja varnega delovanja izdelka uporabljajte le originalne nadomestne dele proizvajalca ali nadomestne dele, ki jih je odobril proizvajalec.
- Izdelek sme odpreti le pooblaščen električar. V primeru popravil se vedno obrnite na naš servisni center.

## Preostala tveganja

Izdelek je izdelan skladno s stanjem tehnike in priznanimi varnostno tehničnimi pravili. Kljub temu lahko pride pri delu do pojava preostalih tveganj.

- Preostala tveganja lahko minimizirate, če skupaj upoštevate »varnostne napotke« in »namensko uporabo« ter navodila za uporabo v celoti.
- Uporabljajte izdelek tako, kot je priporočeno v teh navodilih za uporabo. S tem poskrbite, da vaš izdelek doseže optimalno moč.
- Kljub vsem ukrepom lahko še vedno obstajajo neočitna preostala tveganja.

## OPOZORILO

To električno orodje med delovanjem ustvarja elektromagnetno polje. To polje lahko v določenih okoliščinah vpliva na aktivne ali pasivne medicinske vsadke. Zaradi zmanjšanja nevarnosti resnih ali smrtnih poškodb, osebam z medicinskimi vsadki priporočamo, da se pred uporabo električnega orodja posvetujejo s svojim zdravnikom ali proizvajalcem medicinskega vsadka.

## POZOR

Izdelek je del serije 20 V IXES in ga lahko uporabljate samo z akumulatorji te serije. Akumulatorje lahko polnite samo s polnilniki te serije. Upoštevajte navedbe proizvajalca.

## OPOZORILO

**Upoštevajte varnostne napotke in navodila za polnjenje in pravilno uporabo, ki so podana v navodilih za uporabo vaše baterije in polnilnika serije 20 V IXES. Podroben opis postopka polnjenja in dodatne informacije najdete v teh ločenih navodilih.**

## 6 Tehnični podatki

Nazivna napetost	20 V
Nazivni tlak/delovni tlak (p)	24,5 barov (2,45 Mpa)
Največji dovoljeni tlak (p max)	35 barov (3,5 Mpa)
Največji vstopni tlak (p max)	12 barov (1,2 Mpa)
Najvišja vstopna temperatura (T in max)	50 °C
Nazivni pretok (Q)	2,2 l/min
Maks. hitrost pretoka (Q <sub>max</sub> )	3,0 l/min
Najv. višina sesanja	0,6 m
Teža	1,5 kg

Pridružujemo si pravico do tehničnih sprememb!

## 7 Razpakiranje

### OPOZORILO

**Izdelek in embalažni material nista otroški igrači! Otroci se ne smejo igrati s plastičnimi vrečkami, folijami in majhnimi deli! Obstaja nevarnost, da jih pogoltnete in se z njimi zadušijo!**

- Odprite embalažo in previdno vzemite ven izdelek.
- Odstranite embalažni material ter embalažna in transportna varovala (če obstajajo).
- Preverite, ali je obseg dostave celovit.
- Preverite, ali so se izdelek in deli pribora poškodovali med transportom. Morebitne poškodbe takoj sporočite transportnemu podjetju, ki je dostavilo izdelek. Kasnejših reklamacij ne bomo priznali.
- Po možnosti embalažo shranite do preteka garancijskega časa.
- Pred uporabo morate s pomočjo navodil za uporabo spoznati izdelek.
- Kot pribor, obrabne in nadomestne dele uporabljajte samo originalne dele. Nadomestne dele dobite pri svojem specializiranem trgovcu.
- Pri naročanju navedite našo številko artikla in tip ter leto izdelave izdelka.

## 8 Pred zagonom

### PREVIDNO

#### Nevarnost poškodbe!

Akumulatorja ne vstavljajte, dokler akumulatorsko orodje ni pripravljeno za uporabo.

- Za dovod vode uporabite komercialno dostopno vrtno cev  $\frac{1}{2}$ " dolžine vsaj 5 m. Dolžina 30 m ne sme biti presežena.

### 8.1 Priključitev/odstranitev podaljška sulice (4) (sl. 1, 2)

#### Priključevanje:

1. Vstavite konec podaljška sulice (4) v predvideni priključek brizgalne pištole (5).
2. Podaljšek sulice (4) trdno potisnite v priključek brizgalne pištole (5) in zasukajte podaljšek sulice (4) v smeri urinega kazalca, dokler ni trdno vstavljena na brizgalno pištolo (2).

#### Odstranjevanje:

1. Podaljšek sulice (4) trdno potisnite v priključek brizgalne pištole (5) in ga obrnite v nasprotni smeri urinega kazalca.
2. Podaljšek sulice (4) povlecite naprej.

### 8.2 Priključitev/odstranitev sulice (2) (sl. 2)

#### Priključevanje:

1. Namestite sulico (2) na podaljšek sulice (4) in potisnite sulico (2) v podaljšek sulice (4), dokler se ne zaskoči.

#### Odstranjevanje:

1. Pritisnite ročico za odpiranje (3) na sprednjem koncu podaljška sulice (4) in sulico (2) povlecite naprej.

### 8.3 Priključitev/odstranitev sesalne cevi (12) (sl. 1, 3)

#### Priključevanje:

1. Priključite priključek spoja (12a) sesalne cevi (12) na priključek za vodo (11) brizgalne pištole (5). Priključek spojke se slišno (12a) zaskoči.

#### Odstranjevanje:

1. Odklopite priključek spoja (12a) sesalne cevi (12) iz priključka za vodo (11) in povlecite priključek spoja (12a) navzdol.

### 8.4 Priključitev/odklop izdelka na vrtno cev (sl. 1, 3)

#### Priključevanje:

1. Vrtno cev s priključkom s hitro spojko\* priključite s spojko na priključek za vodo (11).
2. Povsem odprite vodno pipo.

#### Odstranjevanje:

1. Zaprite vodno pipo.
2. Odklopite izdelek od vodnega napajanja.

## 9 UPRAVLJANJE

### POZOR

Pred zagonom morate izdelek obvezno montirati v celoti!

### 9.1 Namestitev/odstranitev akumulatorja (9) v/iz držala za akumulator (8) (sl. 4)

#### Vstavljanje akumulatorja

1. Potisnite akumulator (9) v nastavek za akumulator (8). Akumulator (9) se slišno zaskoči.

#### Odstranjevanje akumulatorja

1. Pritisnite gumb za odpiranje (10) akumulatorja (9) in ga izvlecite iz nastavka za akumulator (8).

### 9.2 Vkllop/izkllop izdelka (sl. 5, 6)

### PREVIDNO

Med delom izdelek držite z obema rokama. Primite oba ročaja.

### OPOZORILO

Upoštevajte silo povratnega sunka izstopajočega vodnega curka.

Prepričajte se, da varno stojite in močno držite pištolo za pršenje.

Sicer lahko poškodujete sebe ali druge osebe!

#### Vkllop

1. Odklenite stikalo za vklop/izkllop (6) tako, da zložite blokado vklopa (7) navzgor.
2. Pritisnite stikalo za vklop/izkllop (6) in ga pridržite.

#### Izkllop

1. Spustite stikalo za vklop/izkllop (6).
2. Pritisnite stikalo za vklop/izkllop (6), da sprostite obstoječi tlak v sistemu.
3. Blokirate stikalo za vklop/izkllop (6) tako, da zložite blokado vklopa (7) navzdol.

### 9.3 Funkcija samodejnega sesanja (sl. 1)

### NEVARNOST

Izdelek sam ne sme biti potopljen v odprt vodni vir.

Obstaja nevarnost telesnih poškodb zaradi električnega udara.

#### Napotek:

- S tekom na suho boste poškodovali izdelek.
- Izdelek ne sme biti višji od točke dovajanja vode.
- Funkcijo samodejnega sesanja uporabljajte samo s sesalno cevjo s filtrom.

- Filter (12b) vstavite v mesto za odvajanje vode (npr. v posodo za vodo).  
Filter (12b) mora biti popolnoma prekrit z vodo.  
Zagotoviti ustrezno dovajanje vode in varno oskrbo z vodo.

## 9.4 Nastavitev šobe (sl. 7)

### Napotek:

- Nastavljiva šoba ima 5 različnih vzorcev/kotov pršenja.
  - Bela puščica na vrhu nastavljive šobe označuje izbrani vzorec pršenja.
- Zavrtite nastavljivo šobo (1), da izberete vzorec pršenja.

## 9.5 Zaključek delovanja

- Izklopite izdelek, kot je opisano v poglavju 9.2.
- Odstranite sesalno cev (12), kot je opisano v poglavju 8.3.
- Odstranite vrtno cev, kot je opisano v poglavju 8.4.

## 10 Čiščenje in vzdrževanje

### OPOZORILO

**Popravila in vzdrževalna dela, ki niso opisana v teh navodilih za uporabo, pustite izvesti samo specializirani delavnici. Uporabljajte samo originalne nadomestne dele.**

**Obstaja nevarnost nesreče! Vzdrževanje in čiščenje vedno izvajajte, ko je motor izključen in izvlecite omrežni vtič. Obstaja nevarnost telesne poškodbe! Pred vsemi vzdrževalnimi in čistilnimi deli počakajte, da se izdelek ohladi. Elementi motorja so vroči. Obstaja nevarnost poškodb in opeklin!**

Izdelek se lahko nepričakovano zažene in privede do poškodb.

- Izklopite izdelek pred čiščenjem in vzdrževanjem.
- Počakajte, da se izdelek ohladi.
- Izvlecite omrežni vtič!

### 10.1 Čiščenje

#### OPOZORILO

Izdelka ne pršite z vodo in ne spirajte pod tekočo vodo. Grozi nevarnost električnega udara in izdelek se lahko poškoduje.

- Na zaščitnih pripravah, prežračevalnih režah in ohišju motorja mora biti čim manj prahu in umazanije. Izdelek zdrgnite s čisto krpo\* ali ga izpahajte s stisnjanim zrakom\* pod nizkim tlakom. Priporočamo, da izdelek očistite takoj po vsaki uporabi.
- Izdelka nikoli ne potaplajte v vodo ali druge tekočine, da bi ga očistili.
- Izdelek redno čistite z vlažno krpo\* in malo mazalnega mila. Ne uporabljajte čistil ali topil, ker lahko poškodujejo plastične dele izdelka. Pazite, da v notranjost izdelka ne vdre voda.

- Izdelek naj bo vedno čist, suh in brez olja ali masti. Po vsaki uporabi in pred shranjevanjem odstranite prah.

#### 10.1.1 (1) Čiščenje nastavljive šobe (sl. 7)

- Tujke v nastavljivih šobah (1) lahko odstranite z iglo za čiščenje šobe\*.
- Nastavljivo šobo (1) sperite z vodo, da odstranite možne tujke.

\* = Ni nujno v obsegu dostave!

#### 10.1.2 Čiščenje filtra (12b) (sl. 1, 8)

- Filter (12b) čistite v rednih intervalih.
- V ta namen odvijte filter (12b) iz sesalne cevi (12).
- Filter očistite (12b) z vodo.

## 10.2 Vzdrževanje

Izdelek ne zahteva vzdrževanja.

V notranjosti tega izdelka ni nobenih delov, ki bi potrebovali vzdrževanje s strani uporabnika. Obrnite se na usposobljenega strokovnjaka, da izdelek pregleda in popravi.

- Pred vsako uporabo preverite, ali so na izdelku prisotne očitne napake, kot so zrahljani, obrabljeni ali poškodovani deli.

## 11 Prevoz

- Izdelek zaščitite pred udarci, sunki in močnimi vibracijami, npr. pri transportu v vozilih.
- Zavarujte izdelek, da se ne premakne ali prekuca.

## 12 Skladiščenje

- Odstranite akumulator.
- Izdelek očistite in preverite, ali je poškodovan.

Izdelek in njegove dodatke hranite v temnem, suhem in zaščitenem pred zmrzaljo mestu, ki je nedostopno otrokom.

Optimalna temperatura shranjevanja je med 5 °C in 30 °C. Izdelek shranjujte v originalni embalaži.

Pokrijte izdelek, da ga zaščitite pred prahom ali vlago. Navodila za uporabo shranjujte skupaj z izdelkom.

## 13 Popravila in naročanje rezervnih delov

Upošteвайте, da so pri tem izdelku sledeči deli podvrženi obrabi, ki izhaja iz uporabe, ali naravni obrabi oz. sledeči deli potrebni kot potrošni material.

### POZOR

Po zakonu o odgovornosti za izdelke ne jamčimo za poškodbe, ki nastanejo zaradi nestrokovnih popravil ali neuporabe originalnih nadomestnih delov.

Pooblastite servisno službo ali pooblaščenega strokovnjaka. Enako velja tudi za pribor.

Nadomestne dele in pribor dobite v našem servisnem centru. V ta namen odčitajte QR-kodo na naslovni strani.

### 13.1 Naročanje nadomestnih delov

Pri naročanju nadomestnih delov morate navesti naslednje podatke:

- Oznaka modela

- Številka izdelka
- Podatki na tipski ploščici

**Nadomestni deli/oprema**

Akumulator SBP2.0 št. artikla:	7909201708
Akumulator SBP4.0 št. artikla:	7909201709
Polnilnik SBC2.4A št. artikla:	7909201710
Polnilnik SBC4.5A št. artikla:	7909201711
Polnilnik SDBC2.4A št. artikla:	7909201712
Polnilnik SDBC4.5A št. artikla:	7909201713
StarterKit SBSK2.0 št. artikla:	7909201720
StarterKit SBSK4.0 št. artikla:	7909201721

**14 Odlaganje med odpadke in reciklaža**

**Napotki za embalažo**



Embalažne materiale je mogoče reciklirati. Embalažo zavržite okoli prijazno.

**Napotki glede zakona o električnih in elektronskih napravah**

**Stare električne in elektronske naprave ne sodijo med gospodinjske, pač pa jih morate zavreči oz. oddati na zbirno mesto ločeno!**

- Stare baterije in akumulatorje, ki niso fiksno vgrajeni v staro napravo, je treba pred oddajo na zbirno mesto odstraniti brez uničenja komponent! Navodila za njihovo odstranjevanje ureja zakon o baterijah.
- Lastnik oz. uporabnik električnih in elektronskih naprav je zakonsko zavezan, da stare naprave po njihovi uporabi odda.
- Končni uporabnik nosi odgovornost za brisanje svojih osebnih podatkov na stari napravi, ki jo želi zavreči!
- Simbol prečrtanega smetnjaka pomeni, da električnih in elektronskih naprav ne smete odlagati med gospodinjske odpadke.
- Električne in elektronske naprave lahko brezplačno oddate na naslednjih mestih:

- Javno-pravna mesta za odstranjevanje odpadkov oz. zbirna mesta (npr. komunalna podjetja)
- Prodajna mesta električnih naprav (stacionarna in spletna), če so trgovci zavezani k prevzemanju starih naprav ali to ponujajo brezplačno.
- Do tri stare električne naprave na vrsto naprave, z dolžino stranice največ 25 centimetrov, lahko brez predhodnega nakupa nove naprave od proizvajalca oddate pri njem ali na drugem pooblaščenem zbirnem mestu v vaši bližini.
- Ostale proizvajalčeve in trgovčeve dodatne pogoje za prevzem najdete pri posamezni servisni službi.
- Če proizvajalec dostavi novo električno napravo v zasebno gospodinjstvo, lahko končni uporabnik na zahtevo naroči brezplačen prevzem stare električne naprave. Povežite se s servisno službo proizvajalca.

- Te izjave veljajo le za naprave, ki so nameščene in prodane v državah Evropske unije in so predmet evropske direktive 2012/19/EU. V državah izven območja Evropske unije lahko veljajo drugačna določila za odstranjevanje starih električnih in elektronskih naprav med odpadke.

**Opombe o litij-ionskih akumulatorjih**

**Preden zavržete napravo, odstranite akumulator!**



- Akumulatorjev ne mečite med gospodinjske odpadke, ogenj (nevarnost eksplozije) ali vodo. Poškodovani akumulatorji lahko škodujejo okolju in vašemu zdravju, če uhajajo strupeni hlapi ali tekočine.
- Okvarjene ali porabljene akumulatorje je treba reciklirati v skladu z Direktivo 2023/1542/ES.
- Napravo in polnilnik odnesite na lokacijo za recikliranje. Uporabljene plastične in kovinske dele je mogoče ločiti glede na vrsto in jih tako reciklirati.
- Ko so akumulatorji izpraznjeni, jih zavržite. Priporočamo, da pole pokrijete z lepilnim trakom za zaščito pred kratkim stikom. Akumulatorja ne odpirajte.
- Akumulatorje zavržite v skladu z lokalnimi predpisi. Akumulatorje oddajte na zbirnem mestu za rabljene akumulatorje, kjer jih bodo reciklirali na okolju prijazen način. Posvetujte se s lokalnim podjetjem za odstranjevanje odpadkov.

**15 Pomoč pri motnjah**

Motnja	Morebiten vzrok	Ukrep
Izdelek se ne zažene.	Prenizka moč akumulatorja.	Napolnite akumulator.
	Akumulator ni pravilno vstavljen.	Potisnite akumulator v nastavek za akumulator. Akumulator se slišno zaskoči.
	Okvarjeno stikalo za vklop/izklop.	Obrnite se na našo servisno službo.
	Motor je okvarjen.	
Izdelek deluje s prekinitvami.	Zrhljan notranji stik.	Obrnite se na našo servisno službo.
	Okvarjeno stikalo za vklop/izklop.	
Naprava nima tlaka.	Padec tlaka v vodu.	Preverite vodno napajanje.
Močna nihanja tlaka.	Onesnažena ali zamašena šoba.	Šobo sperite z vodo. Po potrebi očistite izvrtino šobe z iglo za čiščenje šobe.
Uhajanje v vodovodnem sistemu.	Povezave niso pravilno nameščene.	Izključite izdelek in ga odklopite iz omrežja. Ponovno priključite izdelek na vodovodne cevi.

## 16 Garancijski pogoji – serija Scheppach 20V IXES

Datum revizije 25.04.2024

### Spoštovana stranka,

naši izdelki so predmet strogega nadzora kakovosti. Če izdelek ne deluje pravilno, to zelo obžalujemo in vas prosimo, da stopite v stik z našo servisno službo na spodaj navedenem naslovu. Z veseljem smo vam na voljo tudi na telefonski številki servisa. Naslednji napotki so namenjeni za pomoč pri obdelavi in urejanju zahtevkov brez kakršnih koli težav.

### Za uveljavljanje garancijskih zahtevkov velja naslednje:

1. **Ti garancijski pogoji urejajo dodatne garancijske storitve proizvajalca** za kupce (zasebne končne uporabnike) novih izdelkov. Ta garancija ne vpliva na zakonske garancijske zahteve. To je odgovornost prodajalca, pri katerem ste izdelek kupili.

2. **Garancijske storitve** proizvajalca se nanašajo izključno na pomanjkljivosti na izdelek, ki ste ga nabavili, in se tičejo napak v materialu ali proizvodnji. Če pride v času veljavnosti garancije do napak v materialu ali proizvodnji, proizvajalec kot ponudnik jamstva v okvirju te garancije zagotavlja eno od naslednjih storitev po svoji izbiri:

- brezplačno popravilo blaga
- brezplačno zamenjavo blaga z enakovrednim izdelkom (po potrebi tudi zamenjava z novim modelom, ki izvirno blago ni več na voljo).

Zamenjani izdelki ali deli postanejo naša last. Prosimo, upoštevajte, da naši izdelki namensko niso konstruirani za gospodarsko, obrtno ali poslovno uporabo. Garancijski primer torej ne nastane, če je bil izdelek v garancijskem roku uporabljen v komercialni, obrtni ali industrijski dejavnosti ali je bil izpostavljen enakovredni obremenitvi.

3. **Naša garancijska storitev izključuje:**

- Poškodbe izdelka zaradi neupoštevanja navodil za montažo, nepravilne namestitve, neupoštevanja navodil za uporabo (npr. priključitev na napačno omrežno napetost ali vrsto toka) ali predpisov o vzdrževanju in varnosti ali zaradi uporabe izdelka pod neustreznimi okoljskimi pogoji kot tudi zaradi pomanjkanja nege in vzdrževanja.
- Poškodbe izdelka zaradi napačne ali nepravilne uporabe (kot je preobremenitev izdelka ali uporaba nepooblaščenih orodij ali pripomočkov), vdor tujkov v izdelek (kot je pesek, kamenje ali prah), poškodba med transportom, uporaba sile ali zunanjih vplivov (kot je npr. poškodba zaradi padca).
- Poškodbe izdelka ali delov izdelka, ki so posledica normalne (operativne) ali druge naravne obrabe, kot tudi poškodbe in/ali obrabe obrabljenih delov.
- Okvare izdelka, ki nastanejo zaradi uporabe dodatkov, dodatnih ali nadomestnih delov, ki niso originalni deli ali se ne uporabljajo za predvideni namen.
- Izdelke, ki so bili spremenjeni ali prilagojeni.
- Manjša odstopanja od ciljnega stanja, ki niso pomembna za vrednost in uporabnost izdelka.

- Izdelke, na katerih so bila izvedena samovoljna popravila ali popravila brez dovoljenja, zlasti s strani nepooblaščenih tretjih oseb.
- Če identifikacije na izdelku ali identifikacijski podatki izdelka (nalepka stroja) manjkajo ali niso berljivi.
- Izdelke, ki so močno umazani in jih zato servisno osebe javnost.
- Odškodninski zahtevki in posledična škoda so na splošno izključeni iz te garancije.

4. **Garancijska doba** je običajno **5 let** (12 mesecev za baterije/akumulatorje) in začne veljati z datumom nakupa izdelka. Datum na izvirmem dokazilu o nakupu je odločilen. Garancijske zahteve morate uveljavljati takoj, ko zanje izveste. Uveljavljanje garancijskih zahtevkov po poteku garancijskega roka je izključeno. Pravilo ali zamenjava izdelka ne povzroči podaljšanja garancijskega obdobja, prav tako pa ta storitev ne začne novega garancijskega obdobja za izdelek ali vgrajene nadomestne dele. To velja tudi pri uporabi servisa na kraju uporabe. Pri uveljavljanju garancije se predvideva, da se proizvajalcu kot ponudniku jamstva, na njegovo zahtevo omogoči preverjanje predmeta jamstva tako, da se mu pošlje blago. Ne pozabite, da se poškodbe, do katerih lahko pride na transportni poti, prepreči z ustrežno embalažo. Zadevni izdelek je treba predložiti ali poslati centru za pomoč strankam v očiščenenem stanju skupaj s kopijo računa o nakupu, ki vsebuje podatke o datumu nakupa in naziv izdelka. Če je izdelek poslan nepopolno brez celotnega obsega dostave, se manjkajoči dodatki pripišejo/odštejejo, če je izdelek zamenjan ali izvedeno vračilo kupnine. Delno ali v celoti razstavljenih izdelkov ni mogoče sprejeti v okvirju garancijskega zahtevka. V kolikor je reklamacija neupravičena ali izven garancijskega roka, stroške transporta in transportno tveganje praviloma prevzame kupec. **Prosimo, da garancijski zahtevek predhodno prijavite servisnemu centru (glejte spodaj).** Praviloma je dogovorjeno, da se okvarjen izdelek s kratkim opisom napake pošlje na spodaj naveden naslov servisa z organiziranim vračilom ali – v primeru popravila izven garancijskega roka – z zadostno poštnino, upoštevajoč ustrezne smernice za pakiranje in pošiljanje. **Upoštevajte, da je vaš izdelek (odvisno od modela) iz varnostnih razlogov ob vračilu brez vseh obratovalnih sredstev.** Izdelek, poslan v naš servisni center, mora biti zapakiran tako, da se med transportom preprečijo poškodbe reklamiranega izdelka. Po opravljenem popravilu/menjavi vam bomo izdelek brezplačno poslali nazaj. Če izdelkov ni mogoče popraviti ali zamenjati, lahko po lastni presoji vrnemo kupnino do nakupne cene okvarjenega izdelka, ob upoštevanju odbitkov za obrabo. Ta jamstva veljajo le v korist prvotnega zasebnega kupca in jih ni mogoče dodeliti ali prenesti.
5. **Podaljšanje garancijske dobe na 10 let:** Podjetje Scheppach ponuja dodatno podaljšanje garancije za 5 let za izdelke iz serije Scheppach 20V. Garancijska doba za te izdelke je torej skupaj 10 let. Baterije/akumulatorji, polnilniki in dodatki so izključeni. To podaljšanje garancije lahko izkoristite tako, da svoj izdelek Scheppach iz te ponudbe registrirate na spletu na <https://garantie.scheppach.com> najpozneje v 30 dneh od datuma nakupa. Po uspešni spletni registraciji boste prejeli potrditev podaljšanja garancije za izdelek.

6. **Za uveljavljanje garancijskega zahtevka se obrnite na naš servisni center.**

**Prosimo, uporabite naš obrazec na naši spletni strani:**

<https://shop.scheppach.com/contact>

**Prosimo, da nam ne pošiljate nobenih izdelkov, ne da bi nas prej kontaktirali in se registrirali pri našem servisnem centru.**

**Za uveljavljanje te garancije morate obvezno najprej stopiti v stik z našim servisnim centrom.** Garancijske zahtevke je treba uveljaviti v 14 dneh od odkritja napake pred iztekom garancijskega roka. V ta namen je obvezna predložitev izvirnega dokazila o nakupu in, če je primerno, potrditev podaljšanja garancije v zvezi z artiklom.

7. **Čas obdelave** - Pritožbe običajno obravnavamo v 14 dneh od prejema v našem servisnem centru. Če je v izjemnih primerih določen čas obdelave presežen, vas bomo o tem pravočasno obvestili.
8. **Obrabni deli so na splošno izključeni iz garancije!**  
- Obrabni deli so: a) priložene, priključene in/ali nameščene baterije/akumulatorji in b) vsi obrabni deli, odvisni od modela (vključno z jermeni, žaginimi listi, vložki, brusilnimi koluti, filtri, oglikovimi ščetkami itd., glejte navodila za uporabo). Iz garancije so izključene baterije ali akumulatorji, ki so globoko izpraznjeni ali imajo poškodovana ohišja in/ali pole.
9. **Predračun** - Proti plačilu bomo popravili izdelke, ki niso ali niso več zajeti v garanciji. Če se obrnete na naš servisni center, lahko okvarjene izdelke pošljete za oceno stroškov in servisnemu centru po potrebi pisno (po pošti, elektronski pošti) izdate dovoljenje za popravilo. Nadaljnja obdelava ne poteka brez odobritve popravila.

**Garancijski pogoji** so veljavni samo v trenutni različici v času pritožbe in jih lahko najdete na našem spletnem mestu ([www.scheppach.com](http://www.scheppach.com)). Pri prevodih je nemška različica vedno verodostojna.

**Scheppach GmbH · Günzburger Str. 69 ·**

**89335 Ichenhausen (Nemčija)**

**Telefon: +800 4002 4002 ·**

**E-pošta: [customerservice.SI@scheppach.com](mailto:customerservice.SI@scheppach.com) ·**

**Internet: <https://www.scheppach.com>**

Pridržujemo si pravico, da te garancijske pogoje kadarkoli spremenimo brez predhodnega obvestila.

## 17 EU izjava o skladnosti

**Prevod originalne izjave o skladnosti**

**Proizvajalec:**

Scheppach GmbH  
Günzburger Straße 69  
D-89335 Ichenhausen

S polno odgovornostjo izjavljamo, da je tukaj opisani izdelek v skladu z veljavnimi smernicami in standardi.

Znamka: **SCHEPPACH**  
Oznaka izdelka: **Akumulatorski tlačni čistilnik - C-HPG35-X**  
Št. art. **5907740900**

**Direktive EU:**

2014/30/EU, 2011/65/EU\*, 2014/35/EU,

\* Zgoraj opisani predmet izjave izpolnjuje predpise Direktive 2011/65/EU Evropskega parlamenta in Sveta z dne 8. junij 2011 za omejevanje uporabe določenih nevarnih snovi v električnih in elektronskih napravah.

**Uporabljeni standardi:**

EN 60335-1:2012/A16:2023;  
EN 60335-2-54:2008/A2:2021;  
EN 6233:2008; EN IEC 55014-1:2021;  
EN IEC 55014-2:2021

**Pooblaščenec za dokumentacijo:**

Georg Kohler  
Günzburger Str. 69  
D-89335 Ichenhausen  
Ichenhausen, 16.08.2024

  
Simon Schünk

Division Manager Product Center

  
Andreas Pecher  
Head of Project Management

## Sisukord

1	Sissejuhatus.....	117
2	Toote kirjeldus (joon. 1-5) .....	117
3	Tarnekomplekt (joon. 2) .....	117
4	Sihtotstarbekohane kasutus .....	118
5	Ohutusjuhised .....	118
6	Tehnilised andmed.....	119
7	Lahtipakkimine .....	119
8	Enne käikuvõtmist.....	119
9	Käsitsemine.....	120
10	Puhastamine ja hooldus.....	121
11	Transportimine .....	121
12	Ladustamine.....	121
13	Remondi- ja varuosade tellimine.....	121
14	Utiliseerimine ja taaskäitus.....	122
15	Rikete kõrvaldamine.....	122
16	Garantiitingimused – Schepbach 20V IXES seeria .....	122
17	ELi vastavusdeklaratsioon .....	124
18	Plahvatusjoonis .....	219

## Tootel olevate sümbolite selgitus

Käesolevas käsiraamatus on sümbolite kasutamise ülesandeks pöörata Teie tähelepanu võimalikele riskidele. Neid saatvatest ohutus sümbolitest ja selgitustest tuleb täpselt aru saada. Hoiatused ise ühtki riski ei kõrvalda ega suuda asendada korrektsid meetmeid õnnetuste ärahoidmiseks.

	Lugege enne käikuvõtmist käitusjuhendit ja ohutusjuhiseid ning järgige neid!
	Kandke kaitseprille.
	Kandke tolmuemissiooni korral respiraatorit!
	Toodet ei tohi ühendada vahetult avaliku joogiveevõrguga.
	Liitiumioonaku
	Toode vastab kehtivatele Euroopa direktiividele.
	Toode vastab kehtivatele Serbia direktiividele.

## 1 Sissejuhatus

### Tootja:

Schepbach GmbH  
Günzburger Straße 69  
D-89335 Ichenhausen

### Austatud klient!

Soovime Teile uue toote meeldivat ja edukat kasutamist.

### Juhis:

Selle toote tootja ei vastuta kehtiva tootevastutuse seaduse järgi kahjude eest, mis tekivad tootel või toote tõttu alljärgnevatel juhtudel:

- Asjatundmatu käsitsemine
- Käsitlusjuhendi eiramine
- Remondid kolmandate isikute, volitamata spetsialistide poolt
- Mitte-originaalosaade paigaldamine ja nendega välja vahetamine
- Mitte sihtotstarbekohane kasutus
- elektrisüsteemi ülesütlemised elektrialaeeskirjade ning VDE nõuete 0100, DIN 57113 / VDE0113 eiramisel.

### Pidage silmas:

Käsitlusjuhend on kõnealuse toote koostisosana.

See sisaldab tähtsaid juhiseid, kuidas saate tootega ohutult, asjatundlikult ning ökonoomselt töötada, kuidas saate vältida ohte, hoida kokku remondikulusid, lühendada seisakuaegu ning suurendada tarviku töökindlust ja eluiga. Lisaks käesolevas käsitlusjuhendis esitatud ohutusnõuetele peate tingimata järgima oma riigis toote käitamise kohta kehtivaid eeskirju.

Tutvuge enne toote kasutamist kõigi käsitlus- ja ohutusjuhistega. Käitage toodet ainult kirjeldatud viisil ja mainitud kasutusvaldkondades. Säilitage käsitlusjuhendit hästi ja andke kõik dokumendid toote edasiandmisel kolmandatele isikutele kaasa.

## 2 Toote kirjeldus (joon. 1-5)

1. Varieeritav düüs
2. Ritv
3. Lahtilukusti
4. Ridvapikendus
5. Pritsimispüstol
6. Sisse-/väljalüüti
7. Sisselülitustõkis
8. Akupes
9. Aku\*
10. Lahtilukustusklahv (aku)
11. Veeühendus
12. Imuvoolik
- 12a. Liitmikupistik
- 12b. Filter

## 3 Tarnekomplekt (joon. 2)

Pos	Arv	Nimetus
1.	1 x	Varieeritav düüs
2.	1 x	Ritv
4.	1 x	Ridvapikendus
12.	1 x	Imuvoolik
	1 x	Aku-survepesur
	1 x	Käsitlusjuhend

## 4 Sihtotstarbekohane kasutus

Survepesur on ette nähtud kasutamiseks majapidamises ja autopesus ning aia kastmisel.

Toodet tohib kasutada ainult vastavalt selle otstarbele. Igasugune edasine ulatuslikum kasutus pole sihtotstarbekohane. Sellest põhjustatud iga liiki kahjude või vigastuste eest vastutab kasutaja ja mitte tootja.

Sihtotstarbekohase kasutuse koostisosaks on ka ohutusjuhiste, samuti montaažijuhendi ja käsitsusjuhendis sisalduvate käitusjuhiste järgimine.

Isikud, kes toodet kasutavad ja hooldavad, peavad seda tundma ning olema võimalikest ohtudest teavitatud.

Tootel teostatud muudatused välistavad tootja vastutuse sellest tekkivate kahjude eest täielikult.

Toodet tohib käitada ainult tootja originaalosaladega ja originaalvarikutega.

Tuleb pidada kinni tootja ohutus-, töö- ja hoolduseeskirjadest ning tehnilistes andmetes esitatud mõtmetest.

Palun pidage silmas, et meie tooted pole konstrueeritud kommerts-, käsitöõndus- või tööstuskasutuse jaoks. Me ei võta üle pretensioonitõiguskohustust, kui toodet kasutatakse kommerts-, käsitöõndus- või tööstusettevõtetes ja samaväärsetel tegevustel.

## Käitusjuhendis esitatud signaalsõnade selgitus

### OHT

Signaalsõna vahetult eelseisva ohtliku olukorra tähistamiseks, mille tagajärjeks on, kui seda ei väldita, surm või raske vigastus.

### HOIATUS

Signaalsõna vahetult võimaliku ohtliku olukorra tähistamiseks, mille tagajärjeks võib olla, kui seda ei väldita, surm või raske vigastus.

### ETTEVAATUST

Signaalsõna vahetult võimaliku ohtliku olukorra tähistamiseks, mille tagajärjeks võib olla, kui seda ei väldita, vähene või mõõdukas vigastus.

### TÄHELEPANU

Signaalsõna vahetult võimaliku ohtliku olukorra tähistamiseks, mille tagajärjeks võivad olla, kui seda ei väldita, materiaalsed kahjud tootel või omandil/valdusel.

## 5 Ohutusjuhised

### Üldised ohutusjuhised elektritööriistade kohta

#### HOIATUS

**Lugege kõiki ohutusjuhiseid, korraldusi, illustreerimisi ja tehnilisi andmeid, millega see elektritööriist on varustatud.**

Hooletused alljärgnevatest korraldustest kinnipidamisel võivad põhjustada elektrilööki, tulekahju ja/või raskeid vigastusi.

**Hoidke kõiki ohutusjuhiseid ja korraldusi tulevikus alal.**

Ohutusjuhistes kasutatav mõiste „elektritööriist“ kehtib võrgukäitusega elektritööriistade (võrgujuhtmega) ja akukäitusega elektritööriistade (võrgujuhtmeta) kohta.

### 5.1 Üldised ohutusjuhised

- Kõnealust toodet tohivad kasutada lapsed alates 8 eluaastast ja piiratud füüsiliste, sensoorsete või vaimsete võimete, puudulike kogemuste ning teadmistega isikud järelevalve all või juhul, kui need on toote ohutu kasutamise osas juhendatud ja nad mõistavad sellest tulenevaid ohte. Lapsed ei tohi tootega mängida. Lapsed ei tohi puhastamise ja kasutajapoolse hooldusega seonduvaid tegevusi järelevalveta läbi viia.
- Isikud, kes ei tunne käitusjuhendit, ei tohi toodet kasutada.
- Instrueerimata isikud ei tohi survepesureid käitada.
- Rikke või defekti tekkimisel käituse ajal tuleb toode kohe välja lülitada ja aku eemaldada. Seejärel lugege peatükki Rikete kõrvaldamine.

### 5.2 Tootega töötamine

#### ETTEVAATUST

**Nii väldite õnnetusi ja vigastusi:**

Survepesurid võivad olla asjatundmatu kasutamise korral ohtlikud. Juga ei tohi suunata inimestele, loomadele, aktiivsele elektrivarustusele ega tootele endale.

- Toodet ei tohi kasutada, kui see on maha kukkunud. Kontrollige toodet nähtavate kahjustuste ja ebatiheduste suhtes.
- Kui toode on sisse lülitatud või jahtub, siis tuleb lapsed eemal hoida.
- Veejuga ei tohi kunagi inimestele või loomadele suunata.
- Ärge suunake juga iseenda ega teiste peale, et riietust ja jalatseid puhastada.
- Kandke kaitseks tagasipritsiva vee või mustuse eest sobivat kaitseriietust ja kaitseprille.
- Ärge käituge toodet kunagi, kui inimesed, eelkõige lapsed või loomad on läheduses.
- Ärge kasutage toodet põlemisvõimeliste vedelike või gaaside läheduses. Eiramise korral valitseb tule- või plahvatusoht.
- Ärge pihustage põlemisvõimelisi vedelikke. Valitseb plahvatusoht.

- Säilitage tooted kuivas kohas ja lastele kättesaamatu viisil.
- Toote kasutamine äikese korral on keelatud - pikselöögi oht!

### **⚠ ETTEVAATUST**

**Nii väldite tootel kahjustusi ja neist tulenevaid võimalikke inimkahjusid:**

- Olge teadlik veevoolikust tingitud kõrgendatud komis-tamishust, kui kasutate toodet.
- Veevoolikust ei tohi üle sõita, seda muljuda ega kokku murda. Valitseb kahjustamise ja seetõttu inimkahjude oht.
- Ärge kasutage toodet akende puhastamiseks.
- Ärge kasutage veega täidetud ujumisbasseinides.
- Ärge töötage kahjustatud, mittekomplekse või ilma tootja nõusolekuta ümberehitatud tootega. Laske enne käikuvõtmist spetsialistil kontrollida, et nõutavad elektrikaitsemeetmed on olemas.
- Ärge kasutage toodet, kui tähtsad osad nagu veevoolik või pihustusritv on kahjustatud. See võib vigastusi põhjustada.
- Kaitske toodet pakase ja kuivtöötamise eest.
- Kasutage toote ohutuse tagamiseks ainult tootja originaal-varuosi või tootja poolt lubatud varuosi.
- Toodet tohib avada ainult volitatud elektrispetsialist. Pöörduge remondijuhtumi korral alati meie teeninduskuse poole.

### **Jääkriskid**

**Toode on ehitatud tehnika kaasaegset arengutaset ja kehtivaid ohutustehnilisi reegleid järgides. Siiski võib töötamisel esineda üksikuid jääkriske.**

- Jääkriske saab minimeerida, kui järgitakse „Ohutusjuhiseid“ ja „Sihtotstarbekohast kasutust“ ning käsitusjuhendit tervikuna.
- Kasutage toodet nii, nagu seda käesolevas käitusjuhendis soovitatakse. Nii saavutate, et Teie toode annab optimaalseid tulemusi.
- Peale selle võivad kõigist tarvitusele võetud abinõudest hoolimata võltseda mitteilmsed jääkriskid.

### **⚠ HOIATUS**

See elektritööriist tekitab käitamise ajal elektromagnetilise välja. Kõnealune väli võib teatud tingimustel aktiivsete või passiivsete meditsiiniliste implantaatide talitlust halvendada. Vähendamaks tõsiste või surmavate vigastuste ohtu, soovime me meditsiiniliste implantaatidega isikutel arsti ja meditsiinilise implantaadi tootjaga konsulteerida enne, kui elektritööriista käsitsetakse.

### **TÄHELEPANU**

Toode on 20V IXES seeria osa ja seda tohib käitada ainult selle seeria akudega. Akusid tohib laadida ainult selle seeria laadijatega. Järgige seejuures tootja andmeid.

### **⚠ HOIATUS**

**Järgige laadimise ohutusjuhiseid ja korrektse kasutuse juhiseid, mis on esitatud Teie aku ning 20V IXES seeria laadija käitusjuhendis. Laadimisprotseduuri üksikasjaliku kirjelduse ja edasist informatsiooni leiate käesolevast eraldi käsitsemisjuhendist.**

## **6 Tehnilised andmed**

Nominaalpinge	20 V
Nominaalrõhk/töörõhk (p)	24,5 bar (2,45 Mpa)
Max lubatud rõhk (p max)	35 bar (3,5 Mpa)
Max pealevoolurõhk (p max)	12 bar (1,2 Mpa)
Max pealevoolutemperatuur (T max)	50 °C
Nominaal-läbivoolukogus (Q)	2,2 l/min
Max läbivoolukogus (Q <sub>max</sub> )	3,0 l/min
Max sissememiskõrgus	0,6 m
Kaal	1,5 kg

Õigus tehnilisteks muudatusteks reserveeritud!

## **7 Lahtipakkimine**

### **⚠ HOIATUS**

**Toode ja pakendusmaterjalid pole laste mänguasjad!**

**Lapsed ei tohi kilekottide, kilede ja väikeosadega mängida! Valitseb allaneelamis- ja lämbumisoht!**

- Avage pakend ja võtke toode ettevaatlikult välja.
- Eemaldage pakendusmaterjal ja pakendus- ning transpordikindlustused (kui olemas).
- Kontrollige üle, kas tarnekomplekt on terviklik.
- Kontrollige toodet ja tarvikuosi transpordikahjustuste suhtes. Teavitage võimalikest kahjustest kohe transpordiettevõtet, millega toode kohale tarniti. Hilisemaid pretensioone ei tunnustata.
- Hoidke pakendit võimaluse korral kuni garantiiaja möödumiseni alal.
- Tutvuge enne kasutamist käsitusjuhendi alusel tootega.
- Kasutage tarvikute ja kulu- ning varuosade puhul ainult originaalosi. Varuosi saate esindusest.
- Edastage tellimuste korral meie artiklinumbrid ja toote tüüp ning ehitusaasta.

## **8 Enne käikuvõtmist**

### **⚠ ETTEVAATUST**

**Vigastusoht!**

Pange aku sisse alles siis, kui akutööriist on kasutamiseks ette valmistatud.

- Kasutage vee pealevooluks ½“ laiatarbe-aiavoolikut vähemalt pikkusega 5 m. Pikkust 30 m ei tohi ületada.

### 8.1 Ridvapikenduse (4) külgeühendamine/eemaldamine (joon. 1, 2)

#### Külgeühendamine:

1. Pistke ridvapikenduse (4) ots pritsimispüstolil (5) selles ettenähtud ühendusse.
2. Suruge ridvapikendus (4) tugevalt pritsimispüstoli ühendusse (5) ja keerake ridvapikendust (4) päripäeva, kuni see on kindlalt pritsimispüstoliga (2) ühendatud.

#### Eemaldamine:

1. Suruge ridvapikendus (4) tugevalt pritsimispüstoli (5) ühendusse ja keerake seda vastupäeva.
2. Tõmmake ridvapikendus (4) ettepoole maha.

### 8.2 Ridva (2) külgeühendamine/eemaldamine (joon. 2)

#### Külgeühendamine:

1. Pange ritv (2) ridvapikendusele (4) ja suruge ritva (2) ridvapikendusse (4), kuni see kuuldavalt fikseerub.

#### Eemaldamine:

1. Vajutage lahtilukustit (3) ridvapikenduse (4) eesmisel otsas ja tõmmake ritv (2) ettepoole maha.

### 8.3 Imuvooliku (12) külgeühendamine/eemaldamine (joon. 1, 3)

#### Külgeühendamine:

1. Ühendage imuvooliku (12) liitmikupistik (12a) pritsimis-püstoli (5) veeühenduse (11) külge. Liitmikupistik (12a) fikseerub kuuldavalt.

#### Eemaldamine:

1. Vabastage imuvooliku (12) liitmikupistik (12a) veeühendusest (11) ja tõmmake liitmikupistik (12a) alla-poolle maha.

### 8.4 Toote ühendamine aiavoolikuga/eemaldamine aiavoolikult (joon. 1, 3)

#### Külgeühendamine:

1. Ühendage kiirliitmikuga\* aiavoolik veeühenduse (11) liitmikuga.
2. Avage veekraan täielikult.

#### Eemaldamine:

1. Sulgege veekraan.
2. Lahutage toode veevarustusest.

## 9 Käsitsemine

### TÄHELEPANU

Monteerige toode enne käikuvõtmist tingimata teraviklikult!

### 9.1 Aku (9) sisestamine akupessa (8)/väljavõtmine (joon. 4)

#### Aku sissepanemine

1. Lükake aku (9) akupessa (8). Aku (9) fikseerub kuuldavalt.

#### Aku väljavõtmine

1. Vajutage aku (9) lahtilukustusklahvi (10) ja tõmmake aku akupesast (8) välja.

### 9.2 Toote sisse-/väljalülitamine (joon. 5, 6)

#### ⚠ ETTEVAATUST

Hoidke toodet töö ajal mõlema käega kinni. Hoidke mõlemast käepidemest.

#### ⚠ HOIATUS

Pidage silmas väljatungiva veejoa tagasilöögiõudu. Hoolitsege turvalise seisu eest ja hoidke pritsimis-püstolit korralikult kinni. Vastasel juhul võite ennast või teisi inimesi vigastada!

#### Sisselülitamine

1. Lukustage esmalt sisse-/väljalüliti (6) lahti, klappides selleks sisselülitustõkise (7) üles.
2. Vajutage sisse-/väljalüliti (6) ja hoidke seda.

#### Väljalülitamine

1. Laske sisse-/väljalüliti (6) lahti.
2. Vajutage sisse-/väljalüliti (6), et süsteemis esinev rõhk välja lasta.
3. Tõkestage sisse-/väljalüliti (6), klappides selleks sisselülitustõkise (7) alla.

### 9.3 Iseseisev sisseimemisfunktsioon (joon. 1)

#### ⚠ OHT

Toodet ennast ei tohi lahtisesse veeallikasse sukeldada. Valitseb inimkahjude oht elektrilöögi tõttu.

#### Juhis:

- Kuivtöötamine põhjustab toote kahjustumist.
  - Toode ei tohiks seista veevõtukohast kõrgemal.
  - Kasutage iseseisvat sisseimemisfunktsiooni ainult koos imuvoolikuga, mis on varustatud filtriga.
1. Pistke filter (12b) veevõtukohata (nt veeämbrisse). Filter (12b) peab olema täielikult veega kaetud. Pöörake tähelepanu piisavale veevarule ja kindlale veevarustusele.

### 9.4 Düüsi seadistamine (joon. 7)

#### Juhis:

- Varieeritav düüs on 5 erineva pihustusmustrinurgaga.
  - Valge nool varieeritava düüsi ülaküljel näitab, milline pihustusmuster on välja valitud.
1. Keerake varieeritavat düüsi (1), et valida pihustusmuster.

## 9.5 Käituse lõpetamine

1. Lülitage toode 9.2 all kirjeldatud viisil välja.
2. Eemaldage imuvoolik (12) 8.3 all kirjeldatud viisil.
3. Eemaldage aiavoolik 8.4 all kirjeldatud viisil.

## 10 Puhastamine ja hooldus

### HOIATUS

Laske parandustöid ja hooldustöid, mida käesolevas käsitusjuhendis ei kirjeldata, viia läbi erialatöökojas. Kasutage ainult originaalvaruosi.

**Valitse õnnetusoh!** Viige hooldus- ja puhastustöid läbi põhimõtteliselt väljalülitatud mootori korral ning tõmmake võrgupistik välja. Valitseb vigastusoh! Laske tootel enne kõiki hooldus- või puhastustöid maha jahtuda. Mootori elemendid on kuumad. Valitseb vigastus- ja põletusoh!

Toode võib ootamatult käivituda ja seetõttu vigastusi põhjustada.

- Lülitage toode enne kõiki puhastus- ja hooldustöid välja.
- Laske tootel maha jahtuda.
- Tõmmake võrgupistik välja!

### 10.1 Puhastamine

#### HOIATUS

Ärge pihustage toodet veega üle ega puhastage seda voolava vee all. Valitseb elektrilöögi ja toote kahjustada saamise oht.

- Hoidke kaitseeseadised, õhupilud ja mootori korpus võimalikult tolmuv- ning mustusevabad. Hõõruge toode puhta lapiga\* üle või puhuge madala rõhuga suruõhuga läbi\*. Me soovime toodet iga kord pärast kasutamist vahetult puhastada.
- Ärge kastke toodet puhastamiseks mitte mingil juhul vette või teistesse vedelikesse.
- Puhastage toodet regulaarselt niiske lapi\* ja vähese määrdeseebiga. Ärge kasutage puhastusvahendeid või lahusteid, need võivad toote plastosi rikkuda. Pöörake tähelepanu sellele, et vesi ei pääse toote sisse.
- Hoidke toode alati puhas, kuiv ja vaba õlist ning määrdasvatest. Eemaldage tolm iga kord pärast kasutamist ja enne ladustamist.

#### 10.1.1 Varieeritava düüsi (1) puhastamine (joon. 7)

1. Võõrkehade saate varieeritavast düüsist (1) eemaldada düüsi puhastusnõelaga\*.
2. Loputage varieeritav düüs (1) veega läbi, et kõrvaldada võimalikud võõrkehade.

\* = ei sisaldu tingimata tarnekomplektis!

#### 10.1.2 Filtri (12b) puhastamine (joon. 1, 8)

1. Puhastage filtrit (12b) regulaarsete ajavahemike järele.

2. Keerake selleks filter (12b) imuvoolikult (12) maha.
3. Puhastage filter (12b) veega.

## 10.2 Hooldus

Toode on hooldusvaba.

Selle toote sisemuses ei leidu osi, mida kasutaja saaks remontida. Pöörduge kvalifitseeritud spetsialisti poole, et lasta toodet kontrollida ja parandada.

- Kontrollige toodet iga kord enne kasutamist ilmsete puuduste nagu lahtiste, ärakulunud või kahjustatud osade suhtes.

## 11 Transportimine

1. Kaitske toodet löökide, tõugete ja tugeva vibratsiooni eest, nt sõidukites transportimisel.
2. Kindlustage toode äralibisemise ja kaadumise vastu.

## 12 Ladustamine

1. Eemaldage aku.
2. Puhastage toode ja kontrollige seda kahjustuste suhtes.

Ladustage toodet ja selle tarvikuid pimedas, kuivas ja pakaseta ning lastele kättesaamatus kohas.

Optimaalne ladustamistemperatuur on 5°C ja 30°C vahel. Säilitage toodet originaalpakendis.

Katke toode kinni, et seda tolm või niiskuse eest kaitsta. Säilitage käsitusjuhendit toote juures.

## 13 Remondi- ja varuosade tellimine

Tuleb silmas pidada, et selle toote puhul vajatakse kasutusalaalse või loomuliku kulumisele alluvaid või kulumarterjalidena järgnevaid osi.

### TÄHELEPANU

Tootevastutuse seaduse kohaselt ei vastuta tootja asjatundmatustest remontidest või mitte-originaalvaruosade kasutamisest põhjustatud kahjude eest.

Tellige klienditeenindus või volitatud spetsialist. Vastav kehtib ka tarvikuosade kohta.

Varuosi ja tarvikuid saate meie teeninduskeskusest. Skannige selleks tiitellehel olev QR-kood.

### 13.1 Varuosade tellimine

Varuosade tellimisel tuleks edastada järgnevad andmed:

- Mudelinimetuse
- Artiklinumber
- Tüübisildi andmed

#### Varuosad / tarvikud

Aku SBP2.0 artikli-nr:	7909201708
Aku SBP4.0 artikli-nr:	7909201709
Laadija SBC2.4A artikli-nr:	7909201710
Laadija SBC4.5A artikli-nr:	7909201711
Laadija SDBC2.4A artikli-nr:	7909201712
Laadija SDBC4.5A artikli-nr:	7909201713
Alustuskomplekt SBSK2.0 artikli-nr:	7909201720
Alustuskomplekt SBSK4.0 artikli-nr:	7909201721

## 14 Utiliseerimine ja taaskäitus

### Juhised pakendi kohta



Pakendusmaterjalid on taaskäidel-davad. Palun utiliseerige pakendid keskkonnasõbralikult.

### Juhised elektri- ja elektroonikaseadmete seaduse (ElektroG) kohta



**Elektri- ja elektroonikaseadmed ei kuulu olmeprügisse, vaid tuleb suunata eraldi kogumisse või utiliseerimisse!**

- Vanad patareid või akud, mis pole püsival vanaseadmesse paigaldatud, tuleb enne äraandmist purustamata kujul välja võtta! Nende utiliseerimist reguleeritakse patareiseadusega.
- Elektri- ja elektroonikaseadmete omanikud või kasutajad on seadusega kohustatud need kasutuse lõpus tagastama.
- Lõppkasutaja kannab omavastutust utiliseeritava vanaseadmel isikupõhiste andmete kustutamise eest!
- Läbikriipsutatud prügikonteineri sümbol tähendab, et vanu elektri- ja elektroonikaseadmeid ei tohi utiliseerida olmeprügi kaudu.
- Elektri- ja elektroonika-romuseadmed saab järgnevatel kohtades tasuta ära anda:
  - Avalik-õiguslikud utiliseerimis- või kogumispunktid (nt kommunaalsed toormejaamad)
  - Elektriseadmete müügipunktid (stационаarsed ja online), kui edasimüüjad on tagasivõtmiseks kohustatud või pakuvad seda vabatahtlikult.
  - Kuni kolm vana elektriseadet seadmeliigi kohta maksimaalselt 25-sentimeetrise servapikkusega saate ilma tootjalt uut seadet soetamata talle tasuta ära anda või enda läheduses teise volitatud kogumispunkti suunata.

– Tootja ja levitaja edasised täiendavad tagasivõtmistingimused saate teada vastavast klienditeenindusest.

- Tootja poolt eramajapidamisse uue elektriseadme kohaletoomise korral võib see anda lõppkasutaja järelepärimisel korralduse vana elektriseade tasuta ära viia. Võtke selleks ühendust tootja klienditeenindusega.
- Need ütlused kehtivad ainult seadmete kohta, mis installeeritakse ja müüakse Euroopa Liidu liikmesriikides ning alluvad Euroopa direktiivile 2012/19/EL. Riikides väljaspool Euroopa Liitu võivad kehtida vanade elektri- ja elektroonikaseadmete utiliseerimise kohta kõrvalkalduvad nõuded.

### Juhised liitumioonakude kohta



**Võtke aku seadme enne utiliseerimist maha!**

- Ärge visake akut olmeprügisse, tulle (plahvatusoht) ega vette. Kahjustatud akud võivad keskkonda ja Teie tervist kahjustada, kui mürgised aarud või vedelikud tungivad välja.
- Defektsed või kasutatud akud tuleb vastavalt direktiivile 2023/1542/EÜ taaskäidelda.
- Andke seade ja laadija käitluspunktis ära. Kasutatud plast- ja metallosad saab sordipuhalt eraldada ning sedasi taaskäitluse suunata.
- Utiliseerige akud tühendatud seisundis. Me soovime poolused lühise vastu kaitsmiseks kleepribaga kinni katta. Ärge avage akut.
- Utiliseerige akud vastavalt kohalikele eeskirjadele. Andke akud vanaakude kogumispunktis ära, kus need suunatakse keskkonnasõbralikku taaskasutusse. Küsige selle kohta kohalikul prügikäitlejal.

## 15 Rikete kõrvaldamine

Rike	Võimalik põhjus	Abinõu
Toodet ei saa käivitada.	Aku võimsus on liiga nõrk.	Laadige aku täis.
	Aku pole õigesti sisse pandud.	Lükake aku akupesassa. Aku fikseerub kuuldavalt.
	Sisse-/väljalüliti defektne.	Pöörduge meie teenindusse.
	Mootor defektne.	
Toode töötab katkestustega.	Interne ebakindel kontakt.	Pöörduge meie teenindusse.
	Sisse-/väljalüliti defektne.	
Tootel puudub rõhk.	Torustikurõhu langus.	Kontrollige veevarustust.
Tugevad rõhukõikumised.	Düüs määrdund või ummistunud.	Loputage düüsi puhta veega. Puhastage vajaduse korral düüsiava düüsi puhastusnõelaga.
Ebatihedus veesüsteemis.	Ühendused pole õigesti monteeritud.	Lülitage toode välja ja lahutage võrgust. Ühendage toode uuesti veetorustike külge.

## 16 Garantiitingimused – Schepbach 20V IXES seeria

Revisjonikuupäev 25.04.2024

### Väga austatud klient!

Meie tooted alluvad rangete kvaliteedikontrollile. Kui toode ei peaks siiski laitmatult talitama, siis on meil sellest väga kahju ja palume Teil all esitatud aadressil meie tee-

ninduse poole pöörduma. Oleme teenindusnumbril telefoni teel meelsasti Teie käsutuses. Alljärgnevad juhised on Teile ette nähtud kahjujuhtumi probleemideta töötlemiseks ja reguleerimiseks.

### Garantiinõuete kehtestamise kohta kehtib järgnev:

1. **Need garantiitingimused** reguleerivad meie täiendavaid garantiitingimusi uute toodete (eraisikutest lõpptarbijad) ostjatele. Kõnealune garantiit ei puuduta Teie

seadusega sätestatud pretensiooniõigusnõudeid. Nende osas on pädev edasimüüja, kelle juures toote soetasite.

2. **Tootja garantiiteenus** laieneb eranditult Teie soetatud uuel tootel esinevatele puudustele, mis põhinevad materjali- või valmistamisvigadel. Kui garantiiperioodi ajal ilmnevad materjali- või valmistamisvead, siis tagab tootja garantiandjana kõnealuse garantii raames omal valikul ühe alljärgnevatest teenustest:
  - Kauba tasuta remontimine
  - Kauba tasuta asendamine samaväärse tooteartikliga (vajaduse korral ka asendamine järglasemudeliga, kui esialgne kaup pole enam saadaval).

Asendatud tooted või osad lähevad üle meie omandusse. Palun pidage silmas, et meie tooted pole konstrueeritud kommerts-, käsitööstus- või ametikasutuseks. Seetõttu garantiijuhtumit ei teki, kui toodet kasutati garantiiaja jooksul kommerts-, käsitööstus- või tööstusettevõtetes või see oli allutatud samaväärseks peetavale koormamisele.

3. **Meie garantiiteenustest on välja arvatud:**

- Kahjud tootel, mis on tekkinud montaažijuhendi eiramise, asjatundmatu installatsiooni, käsitusjuhendi eiramise (nt ühendamine vale võrgupingega või vooluliigiga) või hooldus- ja ohutusnõuete eiramise või toote kasutamise tõttu ebasobivates keskkonnamitingimustes ning puuduva hoolitsuse ja hoolduse tõttu.
- Kahjud tootel, mis on tekkinud kuritarvitava või asjatundmatu kasutuse (nagu nt toote ülekoormamine või mittelubatud tööriistade või tarvikute kasutamine), tootesse sissetunginud võõrkehade (nagu nt liiv, kivid või tolm), transpordikahjustuste, toore jõu avaldamise või võõrtoimete (nagu nt allakukkumise) tingitud kahjud) tõttu.
- Kahjud tootel või toote osadel, mis põhinevad sihtotstarbekohasel, hariikul (käitusest tingitud) või muul loomulikul kulumisel ning kahjud kuloosadel ja/või nende ärakulumine.
- Puudused tootel, mis põhjustati tarviku-, täiendus- või varuosade kasutusest, mis pole originaalosad või mida ei kasutatud sihtotstarbekohaselt.
- Tooted, mille teostati muudatusi või modifikatsioone.
- Vähesed kõrvalekalded nimiomadustest, mis on toote väärtuse ja kasutusvõime jaoks ebaolulised.
- Tooted, millel teostati omavolilisi remonte või eelkõige volitamata kolmandate isikute poolseid remonte.
- Kui tähistus tootel või toote identifitseerimisinformatsioon (masinakleeps) puudub või on loetamatu.
- Tooted, mis on tugevasti määrdunud ja lükkatakse seetõttu teeninduspersonali poolt tagasi.
- Kahjutasunõuded ja järgkahjud on sellest garantiiteenusest üldkehtivalt välistatud.

4. Regulaarne **garantiiaeg on 5 aastat** (12 kuud patareidele / akudele) ja algab toote ostukuupäevast. Määravaks on originaal-ostuühikil esitatud kuupäev. Garantiinõuded tuleb esitada vastavalt pärast teatavaks saamist viivitamatult. Garantiinõuete kehtestamine on pä-

rast garantiiaja lõppu välistatud. Toote remont või värvahetus ei põhjusta garantiiaja pikenedmist ega uut garantiiaega tootele või võimalikele parandatud, paigaldatud varuosadele. See kehtib ka kohapealsele teenindustööle. Garantiiteenuse saamine eeldab, et tootjal kui garantiiajalajal võimaldatakse garantiijuhtumit kontrollida, saates tootja nõudmise kauba talle. Tuleb pöörata tähelepanu sellele, et vastava pakendamisega välditakse kauba kahjustumist transporditeekonnal. Asjaomane toode tuleb puhastatud seisundis koos ostutšeki koopiaga, mis sisaldab ostukuupäeva ja tootenimetuse andmeid, klienditeeninduspunkti viia või kohale saata. Kui toode saadetakse kohale ebatäielikuna, ilma täieliku tarnekomplektiseta, siis pannakse puuduvad tarvikud väärtuse järgi arvele / tehakse mahaarvamine juhul, kui toode vahetatakse välja või hüvitatakse. Osaliselt või täielikult lahtivõetud tooteid ei saa garantiijuhtumina aksepteerida. Õigustamata reklamatsiooni korral või väljaspool garantiiaega kannab ostja üldkehtivalt transpordikulud ning transpordiriski. **Palun teavitage garantiijuhtumist eelnevalt teeninduspunkti (vt all).** Reeglina lepitakse kokku, et defektne toode saadetakse koos rikke lühikese kirjeldusega organiseeritud tagasisaatmise korras või -remondijuhtumil väljaspool garantiiperioodi - piisavalt frankeeritult, vastavaid pakendamis- ja saatmisdirektiive järgides allpool esitatud teenindusaadressile. **Palun pidage silmas, et Teie toode (mudelist sõltuvalt) on tagasitarnel ohutusalastel põhjustel kõigist käitusainetest vaba.** Meie teeninduskeskusse saadatud toode peab olema pakendatud nii, et transporditeel välditakse reklameeritaval tootel kahjustusi. Pärast remonti / väljavahetust saadame toote Teile tasuta tagasi. Kui tooteid ei saa remontida või välja vahetada, siis võime oma äranägemise järgi hüvitada kuni puuduliku toote ostuhinna suuruse rahasumma, kasujuures võetakse arvesse kulumisest tingitud mahavarumist. **Need garantiiteenused kehtivad eraisikut esmaostjale ja pole loobutavad või ülekantavad.**

5. **Garantiiaja pikendamine 10 aastale:** Scheppach pakub garantii täiendavalt pikendamist 5 aasta võrra Scheppach 20V seeriast pärit toodetele. Sedasi on nende toodete garantiiperiood ühtekokku 10 aastat. Sellest on välja arvatud patareid / akud, laadijad ja tarvikud. Kõnealuse garantiipikenduse saate, kui registreerite selle valdkonna Scheppachi toote hiljemalt 30 päeva jooksul alates ostukuupäevast online meie aadressil <https://garantie.scheppach.com>. Eduka online-registreerimise järel saate artiklipõhise garantiipikenduse kinnituse.
6. **Palun võtke oma garantiinõude kehtestamiseks meie teeninduskeskusega ühendust.**

**Palun kasutage eelistatult vormi, mis on esitatud meie koduleheküljel:**

<https://shop.scheppach.com/contact>

**Palun ärge saate meie tooteid ilma eelnevalt ühendust võtmata ja meie teeninduskeskuses registreerimata.**

**Nende garantiilubaduste kehtestamisel on kohustuslikuks eelduseks esmane kontakteerumine meie teeninduskeskusega.** Garantiinõuded tuleb kehtestada enne garantiiaja möödumist 14 päeva jooksul pärast puuduse tuvastamist. Selleks on vajalik originaal-ostutšekk ja vajaduse korral artiklipõhise garantiipikenduse kinnitus.

7. **Töötusaeg** - reeglina lahendame reklamatsioonisaa-  
detised 14 päeva jooksul pärast meie teeninduskes-  
kuse saabumist. Kui erandjuhtumitel peaks ületata-  
ma nimetatud töötusaega, siis informeerime Teid õi-  
geaegselt.
8. **Kuluosad on üldkehtivalt garantiist välistatud!** -  
Kuluosadeks on: a) kaasapandud, paigaldatud ja/või  
sisseehitatud patareid / akud ning b) kõik mudelist sõl-  
tuvad kuluosad (muuhulgas rihtmud, saelehed, raken-  
dustööriistad, lihvkettad, filtrid, süsiharjad jne, vt käsit-  
susjuhendit). Garantiiteenus on välistatud süvatüh-  
jenenud või kahjustatud korpuse ja/või patareipoolus-  
tega patareid või akud.
9. **Kuluproгноos** - katmata või enam mittekaetud ga-  
rantiiteenusega tooted remondime tasu eest. Päringu  
järel saate defektsed tooted kuluproгноosi jaoks meie  
teeninduskeskusele saata ja vajaduse korral teenin-  
duskeskusele kirjaliku (postiga, e-kirjaga) remondiloa  
anda. Ilma remondiloata edasist töötlemist ei toimu.

**Garantiitingimused** kehtivad ainult reklamatsiooni aja-  
hetkel vastavalt aktuaalses väljaandes ja need saab vaja-  
duse korral võtta meie koduleheküljelt ([www.scheppach.com](http://www.scheppach.com)). Tõlgete puhul on määravaks alati saksakeel-  
ne väljaanne.

**Scheppach GmbH · Günzburger Str. 69 ·**

**89335 Ichenhausen (Saksamaa)**

**Telefon: +800 4002 4002 ·**

**E-post: [customerservice.EE@scheppach.com](mailto:customerservice.EE@scheppach.com) ·**

**Internet: <https://www.scheppach.com>**

Jätame endale õiguse neid garantiitingimusi ilma eelteavi-  
tusetä igal ajal muuta.

## 17 ELi vastavusdeklaratsioon

### Vastavusdeklaratsiooni originaali tõlge

#### Tootja:

Scheppach GmbH  
Günzburger Straße 69  
D-89335 Ichenhausen

Me deklareerime ainuisikuliselt vastutades, et siin kirjeldatud toode ühtib esitatud direktiivide ja normidega.

Kaubamärk: **SCHEPPACH**  
Art nimetus: **Aku-survepesur -**

**C-HPG35-X**  
**5907740900**

Art-nr

#### ELi direktiivid:

2014/30/EL, 2011/65/EU\*, 2014/35/EL,

\* Deklaratsiooni objektiks olev ülalpool kirjeldatud ese vastab Euroopa Parlamendi ja nõukogu direktiivile 2011/65/EÜ kuupäevaga 8. juuni 2011 teatud ohtlike ainete kasutamispirangu kohta elektri- ja elektroonikaseadmetes.

#### Kohaldatud normid:

EN 60335-1:2012/A16:2023;  
EN 60335-2-54:2008/A2:2021;  
EN 6233:2008; EN IEC 55014-1:2021;  
EN IEC 55014-2:2021

#### Dokumentatsioonivolinik:

Georg Kohler

Günzburger Str. 69  
D-89335 Ichenhausen

Ichenhausen, 16.08.2024



Simon Schünk

Division Manager Product Center



Andreas Pecher

Head of Project Management

## Turiny

1	Ivadas.....	125
2	Gaminio aprašymas (1–5 pav.).....	125
3	Komplektacija (2 pav.).....	125
4	Naudojimas pagal paskirtį.....	126
5	Saugos nurodymai.....	126
6	Techniniai duomenys.....	127
7	Išpakavimas.....	127
8	Prieš pradėdant eksploatuoti.....	127
9	Valdymas.....	128
10	Valymas ir techninė priežiūra.....	129
11	Transportavimas.....	129
12	Laikymas.....	129
13	Remontas ir atsarginių dalių užsakymas.....	129
14	Utilizavimas ir pakartotinis atgavimas.....	130
15	Sutrikimų šalinimas.....	130
16	Garantinės sąlygos – „Schepbach“ 20 V IXES serija.....	131
17	EB atitikties deklaracija.....	132
18	Perspektyvinis brėžinys.....	219

## Ant gaminio esančių simbolių aiškinimas

Šiame žinyne naudojami simboliai turi atkreipti Jūsų dėmesį į galimą riziką. Saugos simboliai ir jų paaiškinimai turi būti aiškiai suprasti. Patys įspėjimai rizikos nepašalina ir negali pakeisti tinkamų nelaimingų atsitikimų prevencijos priemonių.

	Prieš eksploatacijos pradžią perskaitykite eksploatavimo instrukciją ir saugos nurodymus bei jų laikykitės!
	Užsidėkite apsauginius akinius.
	Susidarius dulkių, naudokite kvėpavimo apsaugą!
	Gaminio negalima jungti tiesiogiai prie viešosios geriamojo vandens tiekimo sistemos.
	Ličio jonų akumulatorius
	Gaminys atitinka galiojančias Europos direktyvas.
	Gaminys atitinka galiojančias Serbijos gaires.

## 1 Ivadas

### Gamintojas:

Schepbach GmbH  
Günzburger Straße 69  
D-89335 Ichenhausen

### Gerbiamas kliente,

mes linkime Jums daug džiaugsmo ir didelės sėkmės dirbant su nauju gaminiu.

### Nuoroda:

pagal galiojančią Atsakomybės už gaminį įstatymą šio gaminio gamintojas neatsako už žalą, kuri atsiranda šiame gaminyje arba dėl jo:

- netinkamai naudojant,
- nesilaikant naudojimo instrukcijos,
- remontuojant tretiesiems asmenims, neįgalotiems specialistams,
- montuojant ir keičiant neoriginalias atsargines dalis,
- naudojant ne pagal paskirtį,
- sugedus elektros įrangai, nesilaikant elektrai keliamai reikalavimų ir VDE nuostatų 0100, DIN 57113 / VDE0113.

### Atkreipkite dėmesį:

naudojimo instrukcija yra šio gaminio dalis.

Joje pateikiamos svarbios nuorodos, kaip su gaminiu dirbti saugiai, tinkamai ir ekonomiškai bei kaip išvengti pavojų, sutaupyti remonto išlaidų, sutrumpinti gaminio prasto laikus bei padidinti patikimumą ir pailginti eksploatavimo trukmę. Be šioje naudojimo instrukcijoje pateiktų saugos nuostatų, būtinai privalote laikytis gaminio eksploatavimui galiojančių taisyklių.

Prieš naudodami gaminį, susipažinkite su visomis gaminio naudojimo ir saugos nuorodomis. Eksploatuokite gaminį tik, kaip aprašyta, ir nurodytoms naudojimo sritims. Laikykitės naudojimo instrukciją saugioje vietoje ir, perduodami gaminį tretiesiems asmenims, kartu perduokite ir visą dokumentaciją.

## 2 Gaminio aprašymas (1–5 pav.)

1. Keičiamas purkštukas
2. Antgalis
3. Atsklendimo įtaisas
4. Antgalio ilginamasis elementas
5. Purškimo pistoletas
6. Įj./išj. jungiklis
7. Įjungimo blokuotė
8. Akumulatoriaus laikiklis
9. Akumulatorius\*
10. Atfiksavimo mygtukas (akumulatorius)
11. Vandens jungtis
12. Įsiurbimo žarna
- 12a. Jungiamasis kištukas
- 12b. Filtras

## 3 Komplektacija (2 pav.)

Poz.	Kiekis	Pavadinimas
1.	1 x	Keičiamas purkštukas
2.	1 x	Antgalis
4.	1 x	Antgalio ilginamasis elementas
12.	1 x	Stebėjimo žarna

- 1 x Akumulatorinis slėginis valymo įrenginys
- 1 x Naudojimo instrukcija

## 4 Naudojimas pagal paskirtį

Slėginis valymo įrenginys skirtas namų ūkiui ir automobiliui valyti bei sodui laistyti.

Gaminį leidžiama naudoti tik pagal paskirtį. Bet koks kitoks naudojimas laikomas ne pagal paskirtį. Už su tuo susijusią žalą arba patirtus bet kokius sužalojimus atsako naudotojas / operatorius, o ne gamintojas.

Naudojimo pagal paskirtį dalis taip pat yra saugos nurodymų, montavimo instrukcijos ir naudojimo instrukcijoje pateiktų eksploatavimo nurodymų laikymasis.

Asmenys, kurie gaminį naudoja ir atlieka jo techninę priežiūrą, turi būti su ja susipažinę ir informuoti apie galimus pavojus.

Atlikus gaminio modifikacijas, už su tuo susijusią žalą gamintojas neatsako.

Gaminį leidžiama eksploatuoti tik su gamintojo originaliomis dalimis ir priedais.

Laikytis gamintojo saugos, darbo ir techninės priežiūros reikalavimų bei techniniuose duomenyse nurodytų matmenų.

Atkreipkite dėmesį į tai, kad mūsų gaminiai nėra skirti naudoti komerciniams, amatiniams arba pramoniniams tikslams. Mes neteikiame garantijos, kai gaminys naudojamas komercinėse, amatininkų arba pramoninėse įmonėse arba panašioms darbam.

## Signalinių žodžių aiškinimas

### PAVOJUS

Signalinis žodis, žymintis tiesioginę pavojingą situaciją, kurios nevengiant pasekmė bus mirtini arba sunkūs sužalojimai.

### ĮSPĖJIMAS

Signalinis žodis, žymintis galimai pavojingą situaciją, kurios nevengiant pasekmė gali būti mirtini arba sunkūs sužalojimai.

### ATSARGIAI

Signalinis žodis, žymintis galimai pavojingą situaciją, kurios nevengiant pasekmė bus lengvi arba vidutinio sunkumo sužalojimai.

### DĖMESIO

Signalinis žodis, žymintis galimai pavojingą situaciją, kurios nevengiant pasekmė gali būti gaminio arba turto / nuosavybės apgadinimas.

## 5 Saugos nurodymai

**Bendrieji saugos nurodymai dėl elektrinių įrankių**

### ĮSPĖJIMAS

**Perskaitykite visas šiam elektriniam įrankiui taikomus saugos nurodymus, instrukcijas, iliustracijas ir techninius duomenis.**

Netinkamai laikantis saugos nuorodų ir nurodymų, galima patirti elektros smūgį, gali kilti gaisras ir (arba) gali ma sunkiai susižaloti.

**Išsaugokite visus saugos nurodymus ir instrukcijas ateičiai.**

Saugos nuorodose naudojama sąvoka „Elektrinis įrankis“ susijusi su iš tinklo veikiančiais elektriniais įrankiais (su tinklo laidu) arba akumulatoriniais elektriniais įrankiais (be tinklo laido).

### 5.1 Bendrieji saugos nurodymai

- Šį gaminį leidžiama naudoti vaikams nuo 8 metų ir vyresniems bet asmenims, kurių fiziniai, jutiminiai arba protiniai gebėjimai yra mažesni arba kuriems trūksta patirties ir žinių, jei jie jį naudos prižiūrimi arba bus instruktuoti, kaip saugiai naudoti gaminį, bei supras iš to kylančius pavojus. Vaikams žaisti su gaminiu draudžiama. Neprižiūrimi vaikai negali valyti ir atlikti techninės priežiūros.
- Su eksploatavimo instrukcija nesusipažinusiems asmenims naudoti gaminį draudžiama.
- Slėginio valymo įrenginio negalima eksploatuoti neinstruktuotiems asmenims.
- Jei eksploatuojant atsiranda sutrikimas arba defektas, gaminį reikia iš karto išjungti ir išimti akumulatorių. Po to perskaitykite skyrių „Sutrikimų šalinimas“.

### 5.2 Darbas su gaminiu

#### ATSARGIAI

**Taip išvengsite nelaimingų atsitikimų ir sužalojimų:**

Netinkamai naudojant slėginiai valymo įrenginiai gali būti pavojingi. Srovės negalima nukreipti į asmenis, gyvūnus, aktyvią elektros įrangą arba į patį gaminį.

- Gaminiumi nukritus, jo naudoti negalima. Patikrinkite gaminį, ar nėra matomų pažeidimų ir nesandarumų.
- Kai gaminys įjungtas arba atvėsta, laikykite jį vaikams nepasiekiamoje vietoje.
- Vandens srovės negalima nukreipti į asmenis arba gyvūnus.
- Nenukreipkite srovės į save arba kitus asmenis, norėdami išvalyti drabužius arba batus.
- Norėdami apsaugoti nuo atgal purškiančio vandens arba nešvarumų, vilkėkite tinkamus apsauginius drabužius ir dėvėkite apsauginius akinius.
- Niekada neeksploatuokite gaminio, kai šalia yra žmonių, ypač vaikų, arba gyvūnų.
- Nenaudokite gaminio šalia degių skysčių arba dujų. Nesilaikant nurodymų, kyla gaisro arba sprogdimo pavojus.
- Nepurškite degių skysčių. Kyla sprogdimo pavojus.

- Laikykite gaminį sausoje ir vaikams nepasiekiamoje vietoje.
- Naudoti gaminį siaučiant audrai draudžiama – **žaibo smūgio pavojus!**

### **⚠️ ATSARGIAI**

**Taip išvengsite gaminio pažeidimų ir su tuo susijusio asmenų sužalojimo:**

- Naudodami gaminį atkreipkite dėmesį į didesnį pavojų užkliūti už vandens žarnos.
- Vandens žarnos negalima pervažiuoti, suspausti ar sulenkti. Kyla pažeidimų, taigi, ir asmenų sužalojimo pavojus.
- Nenaudokite gaminio langams valyti.
- Nenaudokite baseinuose, kuriuose yra vandens.
- Nedirbkite su pažeistu, nesukomplektuotu arba be gamintojo sutikimo modifikuotu gaminiu. Prieš pradėdami eksploatuoti paveskite specialistui patikrinti, ar yra reikalaujamos nuo elektros apsaugančios priemonės.
- Nenaudokite gaminio, jei pažeistos svarbios dalys, pvz., vandens žarna ir purškimo žarna. Taip galima sunkiai susižaloti.
- Apsisaugokite gaminį nuo šalčio ir sausosios eigos.
- Gaminio saugai užtikrinti naudokite tik gamintojo originalias atsargines dalis arba jo leistas naudoti atsargines dalis.
- Gaminį atidaryti leidžiama tik įgaliotam kvalifikuotam elektrikui. Dėl remonto kreipkitės į mūsų techninės priežiūros centrą.

### **Liekamosios rizikos**

**Gaminys pagamintas pagal technikos lygį ir pripažintas saugumo technikos taisyklės. Tačiau dirbant galima pavienė liekamoji rizika.**

- Liekamąsias rizikas galima sumažinti, jei bus laikomasi saugos nuorodų ir bus naudojama pagal paskirtį bei bus laikomasi visos naudojimo instrukcijos.
- Naudokite gaminį taip, kaip rekomenduojama šioje eksploatavimo instrukcijoje. Taip Jūsų gaminys pasieks optimalią galią.
- Be to, nepaisant visų priemonių, kurių buvo imtasi, galima neakivaizdi liekamoji rizika.

### **⚠️ ĮSPĖJIMAS**

Eksploatuojant šis elektrinis įrankis sudaro elektromagnetinį lauką. Tam tikromis aplinkybėmis šis laukas gali veikti aktyvius arba pasyviuos medicinius implantus. Norint sumažinti rimtų arba mirtinų sužalojimų pavojų, prieš naudojant elektrinį įtaisą, asmenims su medicininiais implantais rekomenduojame pasikonsultuoti su savo gydytoju arba medicininį implantų gamintoju.

### **DĖMESIO**

Gaminys yra 20 V IXES serijos dalis ir jo negalima eksploatuoti su šios serijos akumulatoriais. Akumulatorius leidžiama įkrauti tik su šios serijos įkrovikliais. Čia atsižvelkite į gamintojo duomenis.

### **⚠️ ĮSPĖJIMAS**

**Laikykites saugos ir įkrovimo bei tinkamo naudojimo nuorodų, pateiktų Jūsų 20V IXES serijos akumulatoriaus ir įkroviklio eksploatavimo instrukcijoje. Išsamų įkrovimo proceso aprašymą ir kitos informacijos rasite atsikroje naudojimo instrukcijoje.**

## **6 Techniniai duomenys**

Skaičiuotinė įtampa	20 V
Vardinis slėgis / darbinis slėgis (p)	24,5 bar (2,45 Mpa)
Maks. leistinas slėgis (p maks.)	35 bar (3,5 Mpa)
Maks. tiekiamojo vandens slėgis (p maks.)	12 bar (1,2 Mpa)
Maks. tiekiamojo vandens temperatūra (t maks.)	50 °C
Skaičiuotinis pratakos kiekis (Q)	2,2 l/min.
Maks. pratakos kiekis (Q <sub>maks.</sub> )	3,0 l/min.
Maks. įsiurbimo aukštis	0,6 m
Svoris	1,5 kg

Pasiliecame teisę atlikti techninius pakeitimus!

## **7 Išpakavimas**

### **⚠️ ĮSPĖJIMAS**

**Gaminys ir pakavimo medžiagos nėra vaikų žaislas! Vaikams draudžiama žaisti su plastikiniais maišeliais, plėvelėmis ir mažomis dalimis! Pavojus praryti ir uždusti!**

- Atidarykite pakuotę ir atsargiai išimkite gaminį.
- Nuimkite pakavimo medžiagą ir ištraukite pakavimo / transportavimo fiksatorius (jei yra).
- Patikrinkite, ar komplektacijoje viskas yra.
- Patikrinkite gaminį ir priedus, ar transportuojant jie nebuvo pažeisti. Apie bet kokius pažeidimus nedelsdami informuokite transporto įmonę, kuri pristatė gaminį. Vėliau reklamacijos nebus pripažintos.
- Jei įmanoma, saugokite pakuotę, kol nepasibaigs garantinis laikotarpis.
- Prieš naudodami, pagal naudojimo instrukciją susipažinkite su gaminiu.
- Priedams be greitai susidėvinčioms ir atsarginėms dalims naudokite tik originalias dalis. Atsarginių dalių įsigysite iš savo prekybos atstovo.
- Užsakydami nurodykite mūsų gaminių numerius bei gaminio tipą ir pagaminimo metus.

## **8 Prieš pradant eksploatuoti**

### **⚠️ ATSARGIAI**

**Pavojus susižaloti!**

Įdėkite akumuliatorių tik tada, kai akumulatorinis įrankis bus paruoštas naudoti.

- Vandeniui tiekti naudokite tik įprastą ½", mažiausiai 5 m ilgio sodo žarną. Neviršykite 30 m ilgio.

### 8.1 Antgalio ilginamojo elemento (4) prijungimas / atjungimas (1, 2 pav.)

**Prijungimas:**

1. Įkiškite antgalio ilginamojo elemento (4) galą į tam skirtą purškimo pistoleto (5) jungtį.
2. Tvirtai įspauskite antgalio ilginamąjį elementą (4) į purškimo pistoleto (5) jungtį ir sukite antgalio ilginamąjį elementą (4) pagal laikrodžio rodyklę, kol jis patikimai bus sujungtas su purškimo pistoletu (2).

**Pašalinimas:**

1. Tvirtai įspauskite antgalio ilginamąjį elementą (4) į purškimo pistoleto (5) jungtį ir pasukite jį prieš laikrodžio rodyklę.
2. Nutraukite antgalio ilginamąjį elementą (4) į priekį.

### 8.2 Antgalio (2) prijungimas / atjungimas (2 pav.)

**Prijungimas:**

1. Užmaukite antgalį (2) ant antgalio ilginamojo elemento (4) ir spauskite antgalį (2) į antgalio ilginamąjį elementą (4), kol jis girdimai užsifiksuos.

**Pašalinimas:**

1. Paspauskite atskleidimo įtaisą (3) ant antgalio ilginamojo elemento (4) galo ir nutraukite antgalį (2) į priekį.

### 8.3 Įsiurbimo žarnos (12) prijungimas / atjungimas (1, 3 pav.)

**Prijungimas:**

1. Prijunkite įsiurbimo žarnos (12) jungiamąjį kištuką (12a) prie purškimo pistoleto (5) vandens jungties (11).  
Jungiamasis kištukas (12a) girdimai užsifiksuoja.

**Pašalinimas:**

1. Atlaisvinkite įsiurbimo žarnos (12) jungiamąjį kištuką (12a) nuo vandens jungties (11) ir nutraukite jungiamąjį kištuką (12a) žemyn.

### 8.4 Gaminio prijungimas / atjungimas prie / nuo sodo žarnos (1, 3 pav.)

**Prijungimas:**

1. Prijunkite sodo žarną su greitaveike mova\* prie vandens jungties (11) movos.
2. Iki galo atidarykite vandens čiaupą.

**Pašalinimas:**

1. Uždarykite vandens čiaupą.
2. Atjunkite gaminį nuo vandens.

## 9 Valdymas

**DĖMESIO**  
prieš pradėdami eksploatuoti, gaminį būtinai iki galo sumontuokite!

## 9.1 Akumulatoriaus (9) įdėjimas į akumulatoriaus laikiklį (8) / išėmimas iš jo (4 pav.)

**Akumulatoriaus įdėjimas**

1. Įstumkite akumuliatorių (9) į akumulatoriaus laikiklį (8). Akumuliatorius (9) girdimai užsifiksuoja.

**Akumulatoriaus išėmimas**

1. Paspauskite akumulatoriaus (9) atfiksavimo mygtuką (10) ir ištraukite akumuliatorių iš akumulatoriaus laikiklio (8).

## 9.2 Gaminio įjungimas / išjungimas (5 pav., 6)

**⚠ ATSAUGIAI**

Dirbdami laikykite gaminį tvirtai abiem rankomis. Suimkite abi rankenas.

**⚠ ĮSPĖJIMAS**

Atsižvelkite į purškiamos vandens čiurkšlės reaktyviają jėgą.  
Stovėkite stabiliai ir tvirtai laikykite purškimo pistoletą.  
Kitaip galite sužaloti save ar kitus asmenis!

**Įjungimas**

1. Atblokuokite įj./išj. jungiklį (6), atlenkdami įjungimo blokuotę (7) į viršų.
2. Paspauskite įj./išj. jungiklį (6) ir jį laikykite.

**Išjungimas**

1. Atleiskite įj./išj. jungiklį (6).
2. Paspauskite įj./išj. jungiklį (6), kad iš sistemos pašalintumėte esamą slėgį.
3. Atblokuokite įj./išj. jungiklį (6), nulenkdami įjungimo blokuotę (7) žemyn.

## 9.3 Automatinio įsiurbimo funkcija (1 pav.)

**⚠ PAVOJUS**

**Paties gaminio negalima merkti į atvirą vandens šaltinį.  
Kyla asmenų sužalojimo dėl elektros smūgio pavojus.**

**Nuoroda:**

- Dėl sausosios eigos gaminys pažeidžiamas.
- Gaminys neturėtų stovėti aukščiau už vandens ėmimo vietą.
- Naudokite automatinio įsiurbimo funkciją tik su ta įsiurbimo žarna, kuri yra su filtru.
- 1. Įkiškite filtrą (12b) į vandens ėmimo vietą (pvz., vandens kibirą).  
Filtrą (12b) turi būti visiškai apsemtas vandeniu.  
Įsitikinkite, kad turite pakankamai vandens atsargų ir saugiai tiekiamas vanduo.

## 9.4 Purkštuko nustatymas (7 pav.)

### Nuoroda:

- Keičiamas purkštukas purškia 5 skirtingais purškimo raštais / kampais.
  - Baita rodyklė keičiamo purkštuko viršuje rodo, koks purškimo raštas pasirinktas.
1. Sukite keičiamą purkštuką (1), kad pasirinktumėte purškimo raštą.

## 9.5 Eksploatavimo pabaiga

1. Išjunkite gaminį, kaip aprašyta 9.2.
2. Dabar atjunkite įsiurbimo žarna (12), kaip aprašyta 8.3.
3. Atjunkite sodo žarną, kaip aprašyta 8.4.

## 10 Valymas ir techninė priežiūra

### ĮSPĖJIMAS

Šioje naudojimo instrukcijoje neaprašytus remonto ir techninės priežiūros darbus paveskite atlikti tik specializuotoms dirbtuvėms. Naudokite tik originalias atsargines dalis.

**Kyla nelaimingų atsitikimų pavojus! Techninės priežiūros ir valymo darbus visada atlikite išjungę variklį ir ištraukę tinklo kištuką. Kyla pavojus susižaloti! Prieš atlikdami bet kokius techninės priežiūros ir valymo darbus, leiskite gaminiai atvėsti. Variklio elementai yra įkaitę. Kyla pavojus susižaloti ir nudegti!**

Gaminys gali netikėtai pasileisti ir taip sužaloti.

- Prieš atlikdami bet kokius valymo ir techninės priežiūros darbus, išjunkite gaminį.
- Palaukite, kol gaminys atvės.
- Ištraukite tinklo kištuką!

### 10.1 Valymas

#### ĮSPĖJIMAS

Nepurškite ant gaminio vandens ir nevalykite jo po tekančiu vandeniu. Kyla elektros smūgio pavojus ir gaminys gali būti pažeistas.

- Stenkitės, kad apsauginiai įtaisai, vėdinimo plyšiai ir variklio korpusas būtų kuo švaresni ir nedulkėti. Esant mažam slėgiui, nuvalykite gaminį švaria šluoste\* arba išpūskite suslėgtuoju\* oru. Rekomenduojame gaminį išvalyti iš karto po kiekvieno naudojimo.
- Norėdami išvalyti, jokiu būdu nenardinkite gaminio į vandenį ar kitus skysčius.
- Reguliariai valykite gaminį drėgna šluoste\* su šiek tiek skystojo muilo. Nenaudokite valymo priemonių ir tirpiklių. Jie gali pažeisti plastines gaminio dalis. Atkreipkite dėmesį į tai, kad į gaminio vidų nepatektų vandens.
- Gaminys visada turi būti švarus, sausas ir ant jo neturi būti alyvos ar tepalo. Po kiekvieno naudojimo ir prieš padėdami į laikymo vietą pašalinkite dulkes.

### 10.1.1 Keičiamo purkštuko (1) valymas (7 pav.)

1. Svetimkūnius iš keičiamo purkštuko (1) galite pašalinti purkštukų valymo adata\*.
2. Norėdami pašalinti galimus svetimkūnius, nuplaukite keičiamą purkštuką (1) vandeniu.

\* = į komplektaciją privalomai neįeina!

### 10.1.2 Filtrų (12b) valymas (1, 8 pav.)

1. Valykite filtrą (12b) reguliariais intervalais.
2. Tam nusukite filtrą (12b) nuo įsiurbimo jungties (12).
3. Išvalykite filtrą (12b) vandeniu.

## 10.2 Techninė priežiūra

Gaminiai techninės priežiūros nereikia.

Šio gaminio viduje nėra dalių, kurias galėtų suremontuoti naudotojas. Susisiekite su kvalifikuotu specialistu, kad patikrintų ir suremontuotų gaminį.

- Prieš naudodami kaskart patikrinkite gaminį, ar nėra akivaizdžių trūkumų, pvz., atsilaisvinusių, nusidėvėjusių arba pažeistų dalių.

## 11 Transportavimas

1. Apsaugokite gaminį nuo smūgių ir stiprios vibracijos, pvz., transportuodami transporto priemonėse.
2. Apsaugokite gaminį, kad jis neslystų ir nevirstų.

## 12 Laikymas

1. Išimkite akumuliatorių.
2. Išvalykite ir patikrinkite, ar gaminys nepažeistas.

Laikykite gaminį ir jo priedus tamsioje, sausoje ir nuo šalčio apsaugotoje bei vaikams nepasiekiamoje vietoje.

Optimali laikymo temperatūra yra nuo 5 °C iki 30 °C.

Laikykite gaminį originalioje pakuotėje.

Uždenkite gaminį, kad apsaugotumėte jį nuo dulkių arba drėgmės. Laikykite naudojimo instrukciją prie gaminio.

## 13 Remontas ir atsarginių dalių užsakymas

Atkreipkite dėmesį į tai, kad šio gaminio toliau nurodytos dalys naudojant arba natūraliai dėvisi arba toliau nurodytų dalių reikia kaip vartojamųjų medžiagų.

### DĖMESIO

pagal Atsakomybės už gaminį įstatymą neatsakoma už žalą, patirtą netinkamai remontuojant ir nenaudojant originalių atsarginių dalių.

Įgalokite klientų aptarnavimo tarnybą arba įgaliotąjį specialistą. Atitinkami reikalavimai galioja ir priedų dalims.

Atsarginių dalių ir priedų įsigysite mūsų techninės priežiūros centre. Tam nuskenuokite tituliniam lapo esantį QR kodą.

### 13.1 Atsarginių dalių užsakymas

Užsakant atsargines dalis, reikia nurodyti šiuos duomenis:

- Modelio pavadinimas
- Prekės kodas

- Specifikacijų lentelės duomenys

### Atsarginės dalys / priedai

Akumulatorius SBP2.0, gam. Nr.:	7909201708
Akumulatorius SBP4.0, gam. Nr.:	7909201709
Įkroviklis SBC2.4A, gam. Nr.:	7909201710
Įkroviklis SBC4.5A, gam. Nr.:	7909201711
Įkroviklis SDBC2.4A, gam. Nr.:	7909201712
Įkroviklis SDBC4.5A, gam. Nr.:	7909201713
StarterKit SBSK2.0, gam. Nr.:	7909201720
StarterKit SBSK4.0, gam. Nr.:	7909201721

## 14 Utilizavimas ir pakartotinis atgavimas

### Pakavimo nuorodos



Pakavimo medžiagas galima perdirbti. Utilizuokite pakuotes, tausodami aplinką.

### Nuorodos dėl Elektros ir elektronikos prietaisų įstatymo (vok. ElektroG)

Panaudotų elektros ir elektronikos prietaisų negalima mesti į buitines atliekas, juos reikia surinkti ir utilizuoti atskirai!

- Panaudotas baterijas arba akumulatorius, kurie nėra fiksuotai sumontuoti sename prietaise, prieš atiduodant reikia išimti jų nepažeidžiant! Toks utilizavimas sureguliuotas Baterijų įstatyme.
- Elektros bei elektronikos prietaisų savininkai ar naudotojai yra teisiškai įpareigoti juos grąžinti po naudojimo.
- Galutinis naudotojas yra atsakingas už savo asmeninių duomenų ištrynimą iš utilizuojamo panaudoto įrenginio!
- Perbrauktos šiukšliadėžės simbolis reiškia, kad elektros ir elektronikos prietaisų negalima išmesti kartu su buitinėmis atliekomis.
- Elektros ir elektronikos prietaisus galima nemokamai grąžinti šiose vietose:
  - viešosiose atliekų šalinimo ar surinkimo vietose (pvz., savivaldybių pastatų kiemuose),

- elektros prietaisų pardavimo vietose (stacionariose ir internetinėse), jei pardavėjai privalo juos priimti atgal arba tai padaryti siūlo savanoriškai.
- Iki trijų vienos rūšies panaudotų elektros prietaisų, kurių krašto ilgis ne didesnis kaip 25 cm, galite nemokamai grąžinti gamintojui prieš tai neįsigydamu naujo prietaiso iš gamintojo arba nuvežti į kitą įgaliotą surinkimo punktą savo vietovėje.
- Dėl kitų papildomų gamintojų ir platintojų prekių priėmimo atgal sąlygų kreipkitės į atitinkamą klientų aptarnavimo tarnybą.

- Jei gamintojas pristato naują elektros prietaisą privačiam namų ūkiui, jis gali organizuoti nemokamą elektros prietaiso paėmimą galutinio naudotojo prašymu. Tam susisiekite su gamintojo klientų aptarnavimo tarnyba.
- Šie teiginiai galioja tik prietaisams, parduodamiems Europos Sąjungos šalyse, kurioms taikoma Europos direktyva 2012/19/ES. Europos Sąjungai nepriklausančiose šalyse gali būti taikomos kitokios panaudotų elektros ir elektronikos prietaisų utilizavimo nuostatos.

### Nuorodos dėl ličio jonų akumuliatorių

**Prieš utilizuodami įrenginį, išmontuokite akumuliatorių!**

- Nemeskite akumuliatoriaus į buitines atliekas, ugnį (sprogimo pavojus) arba vandenį. Pažeisti akumuliatoriai, iš jų pasklidus nuodingiems garams arba skysčiams, gali pakenkti aplinkai ir Jūsų sveikatai.
- Pažeisti arba išekvoti akumuliatoriai perdirbami pagal 2023/1542/EB direktyvą.
- Pristatykite įrenginį ir įkroviklį į perdirbimo punktą. Naudojamas plastikines ir metalines dalis galima surūšiuoti ir taip pristatyti pakartotiniam naudojimui.
- Utilizuokite akumuliatorių iškrautus. Norint apsaugoti nuo trumpojo jungimo, poliūs rekomenduojame užklijuoti lipnia juosta. Neatidarinėkite akumuliatoriaus.
- Utilizuokite akumuliatorių pagal vietos reikalavimus. Pristatykite akumuliatorių į senų akumuliatorių surinkimo vietą, kur jie pristatomi pakartotiniam naudojimui tausojant aplinką. Tuo tikslu kreipkitės į vietinę atliekų utilizavimo įmonę.

## 15 Sutrikimų šalinimas

Sutrikimas	Galima priežastis	Ką daryti
Gaminyus nepasileidžia.	Per silpna akumuliatoriaus galia.	Įkraukite akumuliatorių.
	Blogai įdėtas akumuliatorius.	Įstumkite akumuliatorių į akumuliatoriaus laikiklį. Akumuliatorius girdimai užsifiksuoja.
	Sugedęs jį./išj. jungiklis.	Kreipkitės į mūsų klientų aptarnavimo tarnybą.
	Sugedęs variklis.	
Gaminyus veikia su pertraukomis.	Vidinis blogas kontaktas.	Kreipkitės į mūsų klientų aptarnavimo tarnybą.
	Sugedęs jį./išj. jungiklis.	
Gaminyje nėra slėgio.	Linijoje sumažėjo slėgis.	Patikrinkite vandens tiekimą.
Dideli slėgio svyravimai.	Nešvarus arba užsikūšęs purkštukas.	Praplaukite purkštuką vandeniu. Prireikus išvalykite purkštuko kiaurymę purkštukų valymo adata.
Nesandarumas vandens sistemoje.	Blogai prijungtos jungtys.	Išjunkite gaminį ir atjunkite jį nuo tinklo. Vėl prijunkite gaminį prie vandens linijų.

## 16 Garantinės sąlygos – „Scheppach“ 20 V IXES serija

Peržiūros data 2024-04-25

### Gerbiami klientai,

mūsų gaminiams taikoma griežta kokybės kontrolė. Tačiau, jei nepaisant to, gaminys blogai veiktų, mes dėl to labai apgailestautume ir prašytume kreiptis į mūsų techninės priežiūros tarnybą žemiau nurodytu adresu. Su mumis taip pat galite susisiekti telefonu techninės priežiūros tarnybos iškvietimo numeriu. Toliau pateikta informacija skirta padėti Jums be problemų išnagrinėti ir patenkinti pretenziją žalos atveju.

### Norint pareikšti garantines pretenzijas, galioja:

1. **Šios garantinės sąlygos** reglamentuoja mūsų papildomas gamintojo garantijos paslaugas naujų gaminių pirkėjams (privatiems galutiniams naudotojams). Jūsų įstatymais numatytos teisės reikšti garantines pretenzijas ši garantija nelinečia. Už tai atsako pardavėjas, iš kurio įsigijote gaminį.

2. **Gamintojo garantija** apima Jūsų įsigyto naujo gaminio defektus, atsiradusius dėl medžiagų ar gamybos broko. Jei garantiniu laikotarpiu atsiranda medžiagų ar gamybos broko, gamintojas, kaip garantas, pagal šią garantiją savo nuožiūra suteikia vieną iš šių paslaugų:

- nemokamas prekių remontas,
- nemokamas prekių keitimas į lygiavertę prekę (prireikus taip pat keičiamos į kitą modelį, jei originalios prekės nebėra).

Pakeisti gaminiai arba dalys tampa mūsų nuosavybe. Atkreipkite dėmesį į tai, kad mūsų gaminiai nėra skirti naudoti komerciniams, amatiniams arba profesiniams tikslams. Todėl garantinis atvejis negalioja, jei gaminyje garantiniu laikotarpiu buvo naudojamas komercinėje, amatų ar pramoninėje veikloje arba buvo veikiamas lygiavertės apkrovos.

3. **Mūsų garantinės paslaugos netaikomos:**

- gaminio pažeidimams, atsiradusiems dėl montavimo instrukcijų nesilaikymo, netinkamo montavimo, naudojimo instrukcijų nesilaikymo (pvz., prijungimo prie netinkamos elektros tinklo įtampos ar elektros srovės tipo) arba techninės priežiūros ir saugos taisyklių ar dėl gaminio naudojimo netinkamomis aplinkos sąlygomis, taip pat dėl netinkamos priežiūros ir techninės priežiūros;
- gaminio pažeidimams, atsiradusiems dėl netinkamo naudojimo ar naudojimo ne pagal paskirtį (pvz., perkraunant gaminį arba naudojant nepatvirtintus įrankius ar priedus), pašalinių daiktų pateikimo į gaminį (pvz., smėlio, akmenukų ar dulkių), transportavimo pažeidimų, jėgos panaudojimo ar išorinio poveikio (pvz., pažeidimų nuometus);
- gaminio ar jo dalių pažeidimams dėl normalaus, įprasto (eksploatacinio) ar kitokio natūralaus susidėvėjimo, taip pat greitai susidėvįusių dalių pažeidimams ir (arba) nusidėvėjimui;
- gaminio defektams, atsiradusiems naudojant priedus, papildomas ar atsargines dalis, kurios nėra originalios arba naudojamos ne pagal paskirtį;
- gaminiams, kurie buvo keičiami ar modifikuojami;

- nedideliems nukrypimams nuo nustatytųjų savybių, kurie yra nereikšmingi gaminio vertei ir tinkamumui naudoti;
- gaminiams, kurie buvo remontuojami savavališkai arba neįgaliotų trečiųjų asmenų;
- jei trūksta gaminio ženklinimo arba identifikavimo informacijos (mašinos lipduko) arba jis / ji neįskaitomas (-a);
- gaminiams, kurie yra labai nešvarūs ir kuriuos techninės priežiūros personalas atmeta.
- Pretenzijos dėl žalos atlyginimo ir pasekminei žalai šios garantinės paslaugos netaikomos.

4. **Garantijos trukmė yra 5 metai** (baterijoms / akumuliatoriams – 12 mėnesių) ir pradeda skaičiuoti nuo gaminio pirkimo datos. Lemiamą reikšmę turi pirkimo kvito originalo data. Garantines pretenzijas reikia pareikšti iš karto apie jas sužinojus. Pasibaigus garantiniam laikotarpiui, garantinės pretenzijos nepriimamos. Dėl gaminio remonto arba pakeitimo nei pailgėja garantinis laikotarpis, nei dėl atliktų tokių paslaugų šiam gaminiui arba galimai įmontuotoms atsarginėms dalims įsigalioja naujas garantinis laikotarpis. Tai taip pat galioja ir teikiant paslaugas vietoje. Būtina sąlyga reikalavimui pagal garantiją pareikšti yra ta, kad gamintoji, kaip garantui, būtų suteikta galimybė išnagrinėti garantijos atvejį, gamintojo prašymu atsiunčiant prekes. Būtina pasirūpinti, kad transportuojant būtų išvengta pažeidimų, naudojant tinkamą pakuootę. Atitinkamai išvalytą gaminį kartu su pirkimo kvitu, kuriame turi būti nurodyta pirkimo data ir gaminio pavadinimas, kopija reikia pateikti arba išsiųsti klientų aptarnavimo tarnybai. Jei gaminys atsiunčiamas ne visas, ne visos pristatytos apimties, keičiant gaminį arba grąžinant pinigų, trūkstantį priedų vertę bus įskaityta / išskaičiuota. Iš dalies arba visiškai išardyti gaminiai negali būti pripažįstami garantiniu atveju. Nepagrįstos pretenzijos atveju arba pasibaigus garantiniam laikotarpiui pirkėjas paprastai padengia transportavimo išlaidas ir transportavimo riziką. **Apie garantinį atvejį iš anksto praneškite techninės priežiūros skyriui (žr. toliau).** Paprastai susitariama, kad sugedęs gaminys su trumpu gedimo aprašymu bus siunčiamas organizuotai grąžinant arba – taisant ne garantiniu laikotarpiu – pakankamai apmokėjus, laikantis atitinkamos pakuočės ir siuntimo nurodymų, toliau nurodytu techninės priežiūros skyriaus adresu. **Atkreipkite dėmesį į tai, kad saugumo sumetimais grąžinant gaminį (priklausomai nuo modelio) jame nebūtų jokių eksploatacinių medžiagų.** Mūsų techninės priežiūros centru siunčiamas gaminys turi būti supakuotas taip, kad transportuojant būtų išvengta gaminio, dėl kurio reikšiamos pretenzijos, pažeidimų. Suremontavę / pakeitę gaminį Jums išsiųsime nemokamai. Jei gaminių negalima suremontuoti ar pakeisti, mūsų nuožiūra gali būti grąžinta pinigine suma, neviršijanti sugedusio gaminio pirkimo kainos, atsižvelgiant į bet kokius nusidėvėjimo ir susidėvėjimo atskaitymus. Šios garantinės paslaugos galioja tik pirminiam privačiam pirkėjui ir nėra perleidžiamos ar perduodamos.

5. **Garantijos pratęsimas iki 10 metų:** „Scheppach“ siūlo papildomą 5 metų garantiją „Scheppach“ 20 V serijos gaminiams. Taigi, šioms gaminiams suteikiama 10 metų garantija. Tai netaikoma baterijoms / akumuliatoriams, įkrovikliams ir priedams. Šiuo garantijos pratęsimu galite pasinaudoti „Scheppach“ gaminį iš šio

asortimento užregistruotą internete adresu <https://garantie.scheppach.com> ne vėliau kaip per 30 dienų nuo įsigijimo dienos. Sėkmingai užregistruotą internetu, gausite su preke susijusios garantijos pratęsimo patvirtinimą.

6. **Norėdami pateikti garantinį reikalavimą, kreipkitės į mūsų techninės priežiūros centrą.**

**Pageidautina, kad naudotumėte mūsų formą, esančią mūsų pagrindiniame puslapyje:**

<https://shop.scheppach.com/contact>

**Nesiuskite mums jokių gaminių, prieš tai nesusisiekę su mūsų techninės priežiūros centru ir neužsiregistruojame.**

**Norint pasinaudoti šiomis garantijomis, būtina iš pradžių susisiekti su mūsų techninės priežiūros centru.** Garantines pretenzijas reikia pateikti iki garantinio laikotarpio pabaigos per 14 dienų nuo defekto nustatymo. Šiuo tikslu būtina pateikti pirkimo kvito originalą ir, jei taikoma, su preke susijusios garantijos pratęsimo patvirtinimą.

7. **Nagrinėjimo laikas** - Paprastai skundus išnagrinėjame per 14 dienų nuo jų gavimo mūsų techninės priežiūros centre. Jei išimtiniais atvejais nurodytas duomenų tvarkymo laikas viršijamas, apie tai informuosime laiku.
8. **Greitai susidėvinčioms dalims garantija netaikoma!** - Greitai susidėvinčios dalys yra: a) pristatytos, pritvirtintos ir (arba) sumontuotos baterijos / akumulatoriai ir b) visos nuo modelio priklausančios greitai susidėvinčios dalys (įskaitant diržus, pjūklų geležtes, įstatomus įrankius, šlifavimo diskus, filtrus, anglinius šepetėlius ir kt., žr. naudojimo instrukciją). Garantija netaikoma baterijoms arba akumulatoriams, kurie yra labai išsikrovę arba kurių korpusas ir (arba) poliai yra pažeisti.
9. **Išlaidų sąmata** - Gaminiai, kuriems garantija netaikoma arba jau nebetaikoma, remontuojame už papildomą mokestį. Mūsų techninės priežiūros centrui paprašius, galite atsiųsti sugedusius gaminius, kad būtų įvertinta jų kaina, ir, prireikus techninės priežiūros centrui pateikti raštišką sutikimą (paštu, el. paštu) dėl remonto. Be remonto patvirtinimo toliau nebus apdorojama.

**Garantinės sąlygos** galioja tik pretenzijos pateikimo metu galiojančios versijos ir prireikus jas galima rasti mūsų pagrindiniame puslapyje ([www.scheppach.com](http://www.scheppach.com)). Vertimo atveju pirmenybė visada teikiama vokiškajai versijai.

**Scheppach GmbH · Günzburger Str. 69 ·**

**89335 Ichenhausen (Vokietija)**

**Telefonas: +800 4002 4002 ·**

**El. paštas: [customerservice.LT@scheppach.com](mailto:customerservice.LT@scheppach.com) ·**

**Interneto svetainė: <https://www.scheppach.com>**

Pasiliekame teisę bet kuriuo metu keisti šias garantines sąlygas be išankstinio įspėjimo.

## 17 EB atitikties deklaracija

**Atitikties deklaracijos originalo vertimas**

**Gamintojas:**

Scheppach GmbH  
Günzburger Straße 69  
D-89335 Ichenhausen

Priisiimdami išskirtinę atsakomybę deklaruojame, kad šia aprašytas gaminytis atitinka galiojančias direktyvas ir standartus.

Prekės ženklas: **SCHEPPACH**  
Gaminio pavadinimas: **Akumuliatorinis slėginis valymo įrenginys - C-HPG35-X 5907740900**

Gam. Nr.

**ES direktyvos:**

2014/30/ES, 2011/65/EU\*, 2014/35/ES,

\* Pirmiau aprašytas deklaracijos objektas atitinka 2011 m. birželio 8 d. Europos Parlamento ir Tarybos direktyvos 2011/65/ES dėl tam tikrų pavojingų medžiagų naudojimo elektros ir elektroninėje įrangoje apribojimo reikalavimus.

**Taikyti standartai:**

EN 60335-1:2012/A16:2023;  
EN 60335-2-54:2008/A2:2021;  
EN 6233:2008; EN IEC 55014-1:2021;  
EN IEC 55014-2:2021

**Už dokumentaciją atsakingas asmuo:**

Georg Kohler  
Günzburger Str. 69  
D-89335 Ichenhausen  
Ichenhausen, 16.08.2024

  
Simon Schünk

Division Manager Product Center

  
Andreas Pecher  
Head of Project Management

## Satura rādītājs

1	Levads.....	133
2	Ražojuma apraksts (1.-5. att.).....	133
3	Piegādes komplekts (2. att.).....	133
4	Noteikumiem atbilstoša lietošana.....	134
5	Drošības norādījumi.....	134
6	Tehniskie dati.....	135
7	Izpakošana.....	135
8	Pirms lietošanas sākšanas.....	136
9	Lietošana.....	136
10	Tīrīšana un apkope.....	137
11	Transportēšana.....	137
12	Glabāšana.....	137
13	Labošana un rezerves daļu pasūtīšana.....	137
14	Utilizācija un otreizēja izmantošana.....	138
15	Traucējumu novēršana.....	139
16	Garantijas noteikumi – Scheppach 20V IXES sērija.....	139
17	ES atbilstības deklarācija.....	141
18	Klaidskats.....	219

## Uz ražojuma attēloto simbolu skaidrojums

Simbolu izmantošanai šajā rokasgrāmatā jāvērs jūsu uzmanība uz iespējamiem riskiem. Ir precīzi jāizprot drošības simboli un skaidrojumi, uz kuriem tie attiecas. Brīdinājumi paši par sevi nenovērš riskus un nevar aizvietot pareizos pasākumus, lai novērstu negadījumus.

	Pirms lietošanas sākšanas izlasiet un ievērojiet lietošanas instrukciju un drošības norādījumus!
	Lietojiet aizsargbrilles.
	Rodoties putekļiem, lietojiet respiratoru!
	Ražojumu nedrīkst tieši pievienot pie koplietošanas dzeramā ūdens apgādes tīkla.
	Litija jonu akumulators
	Ražojums atbilst spēkā esošajām Eiropas Direktīvām.
	Ražojums atbilst piemērojamām Serbijas vadlīnijām.

## 1 Ievads

### Ražotājs:

Scheppach GmbH  
Günzburger Straße 69  
D-89335 Ichenhausen, Vācija

### Godātais klient!

Vēlam prieku un izdošanos, strādājot ar šo jauno ražojumu.

### Norāde:

Šī ražojuma ražotājs saskaņā ar spēkā esošo likumu par ražotāja atbildību par ražojumu kvalitāti nav atbildīgs par zaudējumiem, kas rodas šim ražojumam vai šī ražojuma dēļ saistībā ar:

- nelietpratīgu apkalpošanu
- lietošanas instrukcijas neievērošanu
- trešo personu, nepilnvarotu speciālistu veiktiem labošanas darbiem
- neoriģinālo rezerves daļu montāžu un nomaīņu
- noteikumiem neatbilstošu lietošanu
- elektroiekārtas atteici, neievērojot elektrības noteikumus un VDE noteikumus 0100, DIN 57113/VDE0113.

### Ievērojiet!

Lietošanas instrukcija ir šī ražojuma sastāvdaļa.

Tajā ir sniegtas svarīgas norādes par drošu, lietpratīgu un ekonomisku darbu ar ražojumu, lai nepieļautu riskus, ietaupītu remonta izdevumus, samazinātu dīkstāves laikus un palielinātu ražojuma uzticamību un darbību. Papildus šīs lietošanas instrukcijas drošības noteikumiem noteikti jāievēro attiecīgajā valstī spēkā esošie noteikumi par ražojuma lietošanu.

Pirms ražojuma lietošanas iepazīstieties ar lietošanas un drošības norādījumiem. Lietojiet ražojumu tikai tādā veidā, kā ir aprakstīts, un norādītajām lietošanas jomām. Uzglabājiet lietošanas instrukciju drošā vietā un izsniedziet visus dokumentus, nododot ražojumu tālāk trešajai personai.

## 2 Ražojuma apraksts (1.-5. att.)

1. Maināma sprausla
2. Pīķis
3. Atbloķēšanas mehānisms
4. Pīķa pagarinājums
5. Smidzināšanas pistole
6. Ieslēgšanas/izslēgšanas slēdzis
7. Ieslēgšanas bloķētājs
8. Akumulatora stiprinājums
9. Akumulators\*
10. Atbloķēšanas poga (akumulatora)
11. Ūdens pieslēgums
12. Iesūkšanas šūtene
- 12a. Savienotājspaudnis
- 12b. Filtrs

## 3 Piegādes komplekts (2. att.)

Poz.	Skaitis	Apzīmējums
1.	1 x	Maināma sprausla
2.	1 x	Pīķis
4.	1 x	Pīķa pagarinājums
12.	1 x	Iesūkšanas šūtene

- 1 x Akumulatora spiediena tīrīšanas aparāts
- 1 x Lietošanas instrukcija

## 4 Noteikumiem atbilstoša lietošana

Spiediena tīrīšanas aparāts ir paredzēts mājāsaimniecības priekšmetu un automašīnu tīrīšanai, kā arī dārza aplaistīšanai.

Ražojumu drīkst izmantot tikai tam paredzētajam mērķim. Ierīces lietošana citiem mērķiem ir uzskatāma par noteikumiem neatbilstošu. Par jebkāda veida bojājumiem vai savainojumiem, kas izriet no šādas lietošanas, ir atbildīgs lietotājs un nevis ražotājs.

Noteikumiem atbilstošas lietošanas sastāvdaļa ir arī lietošanas instrukcijā minēto drošības norādījumu, kā arī montāžas instrukcijas un lietošanas norādījumu ievērošana.

Personām, kas ražojumu izmanto un apkopj, jāpārzina ražojums un jābūt informētām par iespējamiem riskiem.

Patvaļīga izmaiņu veikšana ražojumā pilnīgi atbrīvo ražotāju no atbildības par bojājumiem, kas radušies izmaiņu rezultātā.

Ražojumu drīkst lietot tikai ar ražotāja oriģinālajām daļām un oriģinālajiem piederumiem.

Jāievēro ražotāja drošības, darba un apkopes noteikumi, kā arī tehniskajos raksturlielumos minētie izmēri.

Nemiet vērā, ka mūsu ražojumi atbilstoši noteikumiem nav konstruēti komerciālai, amatnieciskai vai rūpnieciskai izmantošanai. Mēs nesniedzam garantiju, ja ražojumu izmanto komerciālos, amatniecības vai rūpniecības uzņēmumos, kā arī līdzīgos darbos.

## Lietošanas instrukcijā izmantoto signālvārdu skaidrojums

### BĪSTAMI

Signālvārds, lai apzīmētu tieši gaidāmo bīstamības situāciju, ja to pieļauj, tad tās sekas ir nāve vai smags savainojums.

### BRĪDINĀJUMS

Signālvārds, lai apzīmētu iespējamu bīstamības situāciju, ja to pieļauj, tad tās sekas varētu būt nāve vai smags savainojums.

### UZMANĪBU

Signālvārds, lai apzīmētu iespējamu bīstamības situāciju, ja to pieļauj, tad tās sekas varētu būt nenozīmīgs vai vidējs savainojums.

### IEVĒRĪBAI

Signālvārds, lai apzīmētu iespējamu bīstamības situāciju, ja to pieļauj, tad tās sekas varētu būt ražojuma vai īpašuma materiālie zaudējumi.

## 5 Drošības norādījumi

### Elektroinstrumentu vispārējie drošības norādījumi

#### BRĪDINĀJUMS

**Izlasiet visus drošības norādījumus, norādes, ilustrācijas un tehniskos datus, ar kuriem šis elektroinstrumentis ir apgādāts.**

Turpmāko norāžu neievērošana var izraisīt elektrisko triecienu, ugunsgrēku un/vai smagus savainojumus.

### Uzglabājiet visus drošības norādījumus un norādes turpmākām uziņām.

Drošības norādījumos izmantotais jēdziens "Elektroinstrument" attiecas uz elektroinstrumentiem, kurus darbina no elektrotīkla (ar tīkla vadu), vai uz elektroinstrumentiem, kurus darbina no akumulatora (bez tīkla vada).

### 5.1 Vispārējie drošības norādījumi

- Šo ražojumu var lietot bērni, kas vecāki par 8 gadiem, un personas ar ierobežotām fiziskajām, uztveres un garīgajām spējām vai ar pieredzes un zināšanu trūkumu, ja tās tiek uzraudzītas vai ir instruētas par drošu ražojuma lietošanu un izprot ar to saistītos riskus. Bērni nedrīkst rotāties ar ražojumu. Tīrīšanu un lietošana jāveic apkopi nedrīkst veikt bez uzraudzības atstāti bērni.
- Personas, kas nepārzina lietošanas instrukciju, nedrīkst lietot šo ražojumu.
- Spiediena tīrīšanas aparātus nedrīkst lietot neinstruētas personas.
- Ja lietošanas laikā rodas kāds traucējums vai bojājums, nekavējoties jāizslēdz ražojums un jānoņem akumulators. Pēc tam izlasiet nodaļu "Traucējumu novēršana".

### 5.2 Darbs ar ražojumu

#### UZMANĪBU

Tā jūs nepieļausiet nelaimes gadījumus un savainojumus:

Spiediena tīrīšanas aparāts nelietpratīgas lietošanas gadījumā var būt bīstams. Strūklu nedrīkst vērst uz personām, dzīvniekiem, aktīvu elektrisko aprīkojumu vai pašu ražojumu.

- Ražojumu nedrīkst izmantot, ja tas ir nokritis. Pārbaudiet, vai ražojumam nav redzamu bojājumu un nebūtu vietu.
- Ja ražojums ir ieslēgts vai atdziesis, tas jāargā no bērniem.
- Ūdens strūklu nekad nedrīkst vērst uz personām vai dzīvniekiem.
- Nevērsiet strūklu uz sevi vai citiem, lai notīrītu apģērbu vai apavus.
- Lai pasargātos no atpakaļ smidzināmā ūdens vai netīrumiem, lietojiet piemērotu aizsargapģērbu un aizsargbrilles.
- Nekad nelietojiet ražojumu, ja tuvumā atrodas cilvēki, it īpaši bērni vai dzīvnieki.

- Nelietojiet ražojumu viegli uzliesmojošu šķidrumu vai gāzu tuvumā. Neievērošanas gadījumā pastāv ugunsbīstamība vai sprādzienbīstamība.
- Neizsmidziniet uzliesmojošus šķidrumus. Pastāv sprādzienbīstamība.
- Uzglabājiet ražojumu sausā un bērniem nesasniedzamā vietā.
- Ražojuma lietošana negaisa laikā ir aizliegta – **Zibens spēriena risks!**

**⚠ UZMANĪBU**

**Šādi jūs nepieļausiet ražojuma bojājumus un, iespējams, no tā izrietošos miesas bojājumus:**

- Apzinieties palielināto pakļapšanas risku, ko rada ūdens šļūtene, kad izmantojat ražojumu.
- Ūdens šļūtene nedrīkst braukt pāri, saspīest vai salocīt. Pastāv bojājuma risks un līdz ar to miesas bojājumu risks.
- Neizmantojiet ražojumu logu tīrīšanai.
- Neizmantojiet peldbaseinos, kuros ir iepildīts ūdens.
- Nestādājiet ar bojātu, nepilnīgu vai bez ražotāja piekrišanas pārveidotu ražojumu. Pirms lietošanas sākšanas ļaujiet speciālistam pārbaudīt, vai ir pieejami nepieciešamie elektriskie aizsardzības pasākumi.
- Neizmantojiet ražojumu, ja ir bojātas svarīgas daļas, piem., ūdens šļūtene vai smidzināšanas pīķis. Tas var radīt savainojumus.
- Sargiet ražojumu no sala un darbināšanas bez šķidruma.
- Lai nodrošinātu ražojuma drošību, izmantojiet tikai ražotāja oriģinālās rezerves daļas vai ražotāja atļautās rezerves daļas.
- Ražojuma atvēršana jāizpilda tikai pilnvarotam kvalificētam elektriķim. Remonta nepieciešamības gadījumā vienmēr vērsieties mūsu apkopes centrā.

**Atlikušie riski**

**Ražojums ir konstruēts atbilstoši tehniskās atbilstības līmenim un atzītiem drošības tehnikas noteikumiem. Tomēr darba laikā var rasties dažādi atlikušie riski.**

- Atlikušos riskus var minimizēt, ja kopā ievēro "Drošības norādījumus" un "Noteikumiem atbilstošu lietošanu", kā arī lietošanas instrukciju.
- Izmantojiet ražojumu tā, kā tas ieteikts šajā lietošanas instrukcijā. Tā panāksiet, ka šim ražojumam ir optimāla jauda.
- Turklāt, neskatoties uz visiem veiktajiem piesardzības pasākumiem, var pastāvēt atlikušie riski, kas nav acīmredzami.

**⚠ BRĪDINĀJUMS**

Šis elektroinstruments darba laikā rada elektromagnētisko lauku. Šis lauks noteiktos apstākļos var traucēt aktīvo vai pasīvo medicīnisko implantu darbību. Lai mazinātu nopietnu vai nāvējošu savainojumu risku, personām ar medicīniskajiem implantiem pirms elektroinstrumenta lietošanas ieteicams konsultēties ar ārstu un ražotāju.

**IEVĒRĪBAI**

Ražojums ir 20V IXES sērijas daļa, un to drīkst lietot tikai ar šīs sērijas akumulatoriem. Akumulatorus drīkst lādēt tikai ar šīs sērijas lādētājiem. Ievērojiet ražotāja norādes.

**⚠ BRĪDINĀJUMS**

**Ievērojiet drošības norādījumus un norādes par uzlādēšanu un pareizu izmantošanu, kas ir sniegtas šī akumulatora un 20V IXES sērijas lādēšanas ierīces lietošanas instrukcijā. Detalizētu aprakstu par lādēšanas procesu un papildu informāciju atradīsiet šajā atsevišķajā lietošanas instrukcijā.**

**6 Tehniskie dati**

Aplēses spriegums	20 V 
Aplēses spiediens / darba spiediens (p)	24,5 bar (2,45 Mpa)
Maks. pieļaujamais spiediens (p max)	35 bar (3,5 Mpa)
Maks. pieplūdes spiediens (p max)	12 bar (1,2 Mpa)
Maks. pieplūdes temperatūra (T in max)	50 °C
Aplēses caurplūdes daudzums (Q)	2,2 l/min
Maks. caurplūdes daudzums (Q <sub>max</sub> )	3,0 l/min
Maks. iesūkšanas augstums	0,6 m
Svars	1,5 kg

Paturētas tiesības veikt tehniskas izmaiņas!

**7 Izpakošana**

**⚠ BRĪDINĀJUMS**

**Ražojums un iepakojuma materiāli nav rotaļlietas! Bērni nedrīkst rotaļāties ar plastikāta maisiņiem, plēvēm un sīkām detaļām! Pastāv norīšanas un nosmakšanas risks!**

- Atveriet iepakojumu un uzmanīgi izņemiet ražojumu.
- Noņemiet iepakojuma materiālu, kā arī iepakojuma un transportēšanas stiprinājumus (ja tādi ir).
- Pārbaudiet, vai piegādes komplekts ir pilnīgs.
- Pārbaudiet, vai ražojumam un piederumiem transportēšanas laikā nav radušies bojājumi. Nekavējoties ziņojiet par iespējamiem bojājumiem transporta uzņēmumam, kurš bija piegādājis ražojumu. Vēlākas reklamacijas netiek atzītas.
- Ja iespējams, uzglabājiet iepakojumu līdz garantijas termiņa beigām.
- Pirms lietošanas iepazīstieties ar ražojumu, izmantojot lietošanas instrukciju.
- Piederumiem, kā arī nodilušo daļu aizvietošanai un rezerves daļām izmantojiet tikai oriģinālās daļas. Rezerves daļas saņemsiet savā tirdzniecības uzņēmumā.
- Pasūtījumos norādiet mūsu preces numurus, kā arī ražojuma tipu un izgatavošanas gadu.

## 8 Pirms lietošanas sākšanas

### UZMANĪBU

#### Savainošanās risks!

Ievietojiet akumulatoru tikai tad, ja akumulatora instruments ir sagatavots lietošanai.

- Ūdens padevei izmantojiet standarta ½" dārza šļūteni vismaz 5 m garumā.  
Nedrīkst pārsniegt 30 m garumu.

### 8.1 Pīķa pagarinājuma (4) pievienošana / noņemšana (1., 2. att.)

#### Pievienošana

1. Ievadiet pīķa pagarinājuma (4) galu tam paredzētajā smidzināšanas pistoles (5) pieslēgumā.
2. Stingri iespaidiet pīķa pagarinājumu (4) smidzināšanas pistoles (5) pieslēgumā un grieziet pīķa pagarinājumu (4) pulkstenrādītāja kustības virzienā, līdz tas ir droši savienots ar smidzināšanas pistoli (5).

#### Noņemšana:

1. Stingri iespaidiet pīķa pagarinājumu (4) smidzināšanas pistoles (5) pieslēgumā un grieziet to pretēji pulkstenrādītāja kustības virzienam.
2. Izņemiet pīķa pagarinājumu (4) virzienā uz priekšu.

### 8.2 Pīķa (2) pievienošana / noņemšana (2. att.)

#### Pievienošana

1. Uzlieciet pīķi (2) uz pīķa pagarinājuma (4) un spiediet pīķi (2) iekšā pīķa pagarinājumā (4), līdz tas dzirdami nofiksējas.

#### Noņemšana:

1. Nospiediet atbloķēšanas mehānismu (3) pīķa pagarinājuma (4) priekšgalā un izņemiet pīķi (2) virzienā uz priekšu.

### 8.3 Iesūkšanas šļūtenes (12) pievienošana / noņemšana (1., 3. att.)

#### Pievienošana

1. Pievienojiet iesūkšanas šļūtenes (12) savienotājspraudni (12a) pie smidzināšanas pistoles (5) ūdens pieslēguma (11).  
Savienotājspraudnis (12a) dzirdami nofiksējas.

#### Noņemšana:

1. Atbrīvojiet iesūkšanas šļūtenes (12) savienotājspraudni (12a) no ūdens pieslēguma (11) un atvienojiet savienotājspraudni (12a) virzienā uz leju.

### 8.4 Ražojuma pievienošana pie dārza šļūtenes / noņemšana no dārza šļūtenes (1., 3. att.)

#### Pievienošana

1. Savienojiet dārza šļūteni ar ātrjaucamo savienojumu\* ar ūdens pieslēguma (11) savienojumu.
2. Pilnīgi atveriet ūdens krānu.

#### Noņemšana:

1. Aizveriet ūdens krānu.
2. Atvienojiet ražojumu no ūdens apgādes.

## 9 Lietošana

### IEVĒRĪBA!

Pirms lietošanas sākšanas noteikti pilnīgi samontējiet ražojumu!

### 9.1 Akumulatora (9) ievietošana / izņemšana no akumulatora stiprinājuma (8) (4. att.)

#### Akumulatora ievietošana

1. Iebīdīdēt akumulatoru (9) akumulatora stiprinājumā (8). Akumulators (9) dzirdami nofiksējas.

#### Akumulatora izņemšana

1. Nospiediet akumulatora (9) atbloķēšanas pogu (10) un izvelciet akumulatoru no akumulatora stiprinājuma (8).

### 9.2 Ražojuma ieslēgšana / izslēgšana (5., 6. att.)

### UZMANĪBU

Darba laikā turiet ražojumu ar abām rokām. Satveriet abus rokturus.

### BRĪDINĀJUMS

Ievērojiet izplūstošās ūdens strūkļas atsitiesa spēku. Ieņemiet stabilu pozīciju un stingri noturiet smidzināšanas pistoli.  
Citādi jūs varat savainoties vai savainot citas personas!

#### Ieslēgšana

1. Atbloķējiet ieslēgšanas / izslēgšanas slēdzi (6), atlokot uz augšu ieslēgšanas bloķētāju (7).
2. Nospiediet ieslēgšanas / izslēgšanas slēdzi (6) un turiet to.

#### Izslēgšana

1. Atlaidiet ieslēgšanas/izslēgšanas slēdzi (6).
2. Nospiediet ieslēgšanas / izslēgšanas slēdzi (6), lai samazinātu sistēmā esošo spiedienu.
3. Nosprostojiet ieslēgšanas / izslēgšanas slēdzi (6), atlokot uz leju ieslēgšanas bloķētāju (7).

### 9.3 Pašiesūkšanas funkcija (1. att.)

### BĪSTAMI

Ražojumu nedrīkst iegremdēt atklātā ūdensgūtvē.

**Pastāv personu miesas bojājumu risks, ko rada elektriskais trieciens.**

#### Norāde:

- Darbība tukšgaitā rada ražojuma bojājumu.
- Ražojumam nevajadzētu atrasties augstāk par ūdens ņemšanas vietu.

- Izmantojiet pašiesūkšanas funkciju tikai ar iesūkšanas šļūteni, kas ir aprīkota ar filtru.
1. Ievietojiet filtru (12b) ūdens ņemšanas vietā (piem., ūdens spainī).  
Filtram (12b) jābūt pilnīgi pārklātam ar ūdeni.  
Ievērojiet pietiekamu ūdens rezervi un drošu ūdens apgādi.

## 9.4 Sprauslas regulēšana (7. att.)

### Norāde:

- Maināmai sprauslai ir 5 dažādi smidzināšanas veidi / lenķi.
  - Baltā bultīņa uz maināmās sprauslas augšpuses parāda, kāds smidzināšanas veids ir izvēlēts.
1. Grieziet maināmo sprauslu (1), lai izvēlētos smidzināšanas veidu.

## 9.5 Režīma pabeigšana

1. Izslēdziet ražojumu, kā aprakstīts 9.2.
2. Noņemiet iesūkšanas šļūteni (12), kā aprakstīts 8.3.
3. Noņemiet dārza šļūteni, kā aprakstīts 8.4.

## 10 Tīrīšana un apkope

**⚠ BRĪDINĀJUMS**

**Remontdarbus un apkopes darbus, kas nav aprakstīti šajā lietošanas instrukcijā, uzticiet specializētai darbnīcai. Lietojiet tikai oriģinālās rezerves daļas.**

**Pastāv nelaiemes gadījumu risks! Principiāli veiciet apkopes un tīrīšanas darbus izslēgtam motoram un atvienojiet tīkla kontaktspraudni. Pastāv savainošanās risks! Ļaujiet ražojumam atdzist pirms visiem apkopes un tīrīšanas darbiem. Motora elementi ir karsti. Pastāv savainošanās un apdedzināšanās risks!**

Ražojums var pēkšņi sākt darboties un tādējādi radīt savainojumus.

- Pirms jebkuriem tīrīšanas un apkopes darbiem ražojumu izslēdziet.
- Ļaujiet ražojumam atdzist.
- Atvienojiet tīkla kontaktspraudni!

### 10.1 Tīrīšana

**⚠ BRĪDINĀJUMS**

Neapsmidziniet ražojumu ar ūdeni un netīriet to zem tekoša ūdens. Pastāv strāvas trieciena risks, un ražojums varētu tikt bojāts.

- Uzturiet aizsargmehānismus, gaisa spraugas un motora korpusu tīru no putekļiem un netīrumiem, cik vien tas ir iespējams. Noberziet ierīci ar tīru drānu\* vai izpūtiēt to ar zema spiediena saspiesto gaisu\*. Iesakām ražojumu notīrīt uzreiz pēc katras lietošanas reizes.
- Lai veiktu tīrīšanu, ražojumu nekādā gadījumā negremdējiet ūdenī vai citos šķidrumos.

- Regulāri tīriet ražojumu ar mitru drānu\* un nedaudz ziepju pastas. Neizmantojiet tīrīšanas līdzekļus vai šķīdinātājus; tie var sabojāt ražojuma plastmasas daļas. Uzmaniet, lai ražojumā nevarētu iekļūt ūdens.
- Vienmēr uzturiet ražojumu tīru, sausu un nenotraipītu ar eļļu vai smērvielu. Pēc katras lietošanas un pirms glabāšanas notīriet putekļus.

### 10.1.1 Maināmas sprauslas (1) tīrīšana (7. att.)

1. Svešķermeņus maināmajā sprauslā (1) varat izņemt, izmantojot sprauslas tīrīšanas adatu\*.
2. Papildus izskalojiet maināmo sprauslu (1) ar ūdeni, lai novērstu iespējamus svešķermeņus.

\* nav obligāti iekļauts piegādes komplektā!

### 10.1.2 Filtra (12b) tīrīšana (1., 8. att.)

1. Regulāros intervālos iztīriet filtru (12a).
2. Šim nolūkam noskrūvējiet filtru (12a) no iesūkšanas šļūtenes (12).
3. Iztīriet filtru (12b) ar ūdeni.

## 10.2 Apkope

Ražojumam nav nepieciešama apkope.

Šī ražojuma iekšienē neatrodas nekādas daļas, kuras lietotājs varētu labot. Vērsieties pie kvalificēta speciālista, lai uzticētu veikt pārbaudi un labošanu.

- Pirms katras lietošanas reizes pārbaudiet, vai ražojumam nav acīmredzamu trūkumu, piem., nenostiprinātas, nolietotas vai bojātas daļas.

## 11 Transportēšana

1. Pasargājiet izstrādājumu no triecieniem, grūdieniem un spēcīgām vibrācijām, piem., to transportējot transportlīdzekļos.
2. Nodrošiniet ražojumu pret pārvietošanos un apgāšanos.

## 12 Glabāšana

1. Noņemiet akumulatoru.
2. Notīriet un pārbaudiet, vai ražojumam nav bojājumu.

Uzglabājiet ražojumu un tā piederumus tumšā, sausā un no sala iedarbības aizsargātā vietā, kurai nevar piekļūt bērni.

Optimālā uzglabāšanas temperatūras amplitūda ir no 5 °C līdz 30 °C.

Glabājiet ražojumu oriģinālajā iepakojumā.

Apsedziet ražojumu, lai to pasargātu no putekļiem vai mitruma. Uzglabājiet lietošanas instrukciju pie ražojuma.

## 13 Labošana un rezerves daļu pasūtīšana

Jāievēro, ka šim ražojumam šādas daļas ir pakļautas lietošanas vai dabiskajam nodilumam, vai šādas daļas ir nepieciešamas kā patērējamie materiāli.

## IEVĒRĪBAI

Saskaņā ar Likumu par ražotāja atbildību par ražojumu kvalitāti ražotājs nav atbildīgs par bojājumiem, kas radušies nelietpratīgi veiktu remontdarbu vai oriģinālo rezerves daļu neizmantošanas dēļ.

Vērsieties klientu servisā vai pie pilnvarota speciālista. Atbilstoši nosacījumi attiecas arī uz piederumiem.

Rezerves daļas un piederumus varat saņemt mūsu servisa centrā. Šim nolūkam noskenējiet titullapā esošo kvadrāt kodu.

### 13.1 Rezerves daļu pasūtīšana

Veicot rezerves daļu pasūtīšanu, jānorāda šāda informācija:

- Modeļa apzīmējums
- Preces numurs
- Datu plāksnītē norādītie dati

#### Rezerves daļas / piederumi

Akumulators SBP2.0 preces Nr.:	7909201708
Akumulators SBP4.0 preces Nr.:	7909201709
Lādētājs SBC2.4A preces Nr.:	7909201710
Lādētājs SBC4.5A preces Nr.:	7909201711
Lādētājs SDBC2.4A preces Nr.:	7909201712
Lādētājs SDBC4.5A preces Nr.:	7909201713
StarterKit SBSK2.0 preces Nr.:	7909201720
StarterKit SBSK4.0 preces Nr.:	7909201721

## 14 Utilizācija un otrreizēja izmantošana

#### Norādes par iepakojumu



Iepakojuma materiāli ir pārstrādājami. Utilizējiet iepakojumus atbilstoši apkārtējās vides prasībām.

#### Norādes par Vācijas elektrisko un elektronisko iekārtu likumu (ElektroG)



**Nolietotās elektriskās un elektroniskās iekārtas nedrīkst izmest sadzīves atkritumos, bet gan tās jānodod šķirošanas vai utilizācijas punktā!**

- Nolietotās baterijas vai akumulatori, kas nav nekustīgi iebūvēti nolietotajās iekārtās, pirms nodošanas jāizņem bez sagraušanas! To utilizāciju regulē Vācijas likums par baterijām.
- Elektrisko un elektronisko iekārtu īpašniekiem vai lietotājiem ir uzlikts par pienākumu pēc lietošanas tās nodot likumā noteiktajā kārtībā.
- Gala lietotājs patstāvīgi ir atbildīgs par savu personīgo datu dzēšanu no utilizējamajās nolietotās iekārtās!
- Nosvītrotā atkritumu konteina simbols nozīmē, ka elektriskās un elektroniskās iekārtas nedrīkst utilizēt sadzīves atkritumos.
- Nolietotās elektriskās un elektroniskās iekārtas var nodot bez maksas šādās vietās:
  - Publiski-tiesiskās utilizācijas vai savākšanas vietas (piem., komunālie būvlaukumi)

- Elektroiekārtu pārdošanas vietas (stacionāri un tiešsaistē), ja tirdzniecības uzņēmumiem ir uzlikts par pienākumu veikt pieņemšanu atpakaļ, vai tie sniedz šādu pakalpojumu brīvpriekš.

- Līdz trim nolietotām elektroiekārtām atbilstoši katram iekārtas veidam, kuru malas garums ir maksimāli 25 centimetri, varat bez jaunas iekārtas iepriekšējas iegādes no ražotāja bez maksas nodot pie ražotāja vai kādā citā pilnvarotā savākšanas vietā jūsu tuvumā.

- Citas ražotāja un izplatītāja papildu pieņemšanas atpakaļ prasības uzzināsiet attiecīgajā klientu servisā.

- Ja ražotājs veic jaunus elektroiekārtas piegādi privātai mājāsaiņniecībai, tas var ierosināt nolietotās elektroiekārtas bezmaksas savākšanu pēc gala lietotāja pieprasījuma. Šim nolūkam sazinieties ar ražotāja klientu servisu.

- Šie apgalvojumi attiecas tikai uz ierīcēm, kas tiek atstādītas un pārdotas Eiropas Savienības dalībvalstīs, un kas ir pakļautas Eiropas Direktīvas 2012/19/ES prasībām. Valstīs, kas nav Eiropas Savienības dalībvalstīs, var būt spēkā no šīm atšķirīgas prasības attiecībā uz nolietoto elektrisko un elektronisko iekārtu utilizāciju.

#### Norādes par litija jonu akumulatoriem



#### Demontējiet akumulatoru pirms ierīces utilizācijas!

- Neizmetiet akumulatoru mājāsaiņniecības atkritumos, nemetiet ugunī (sprādzienbīstamība) vai ūdenī. Bojāti akumulatori var kaitēt apkārtējai videi un jūsu veselībai, ja izplūst indīgi tvaiki vai šķidrums.
- Bojāti vai izmantoti akumulatori jānodod otrreizējai pārstrādei saskaņā ar direktīvu 2023/1542/EK.
- Nododiet ierīci un lādētāju utilizācijas punktā Izmantotās plastmasas un metāla daļas var atdalīt viendabīgā veidā un nodot otrreizējai izmantošanai.
- Utilizējiet akumulatorus izlādētā stāvoklī. Mēs iesakām polus nosegt ar līmlenti, lai pasargātu no īssavienojuma. Neatveriet akumulatoru.
- Utilizējiet akumulatorus saskaņā ar vietējiem noteikumiem. Nododiet akumulatorus izmantotu akumulatoru savākšanas punktā, kur tos nodod otrreizējai izmantošanai atbilstoši apkārtējās vides prasībām. Jautājiet par to vietējam atkritumu utilizācijas uzņēmumam.

## 15 Traucējumu novēršana

Traucējums	Iespējamais cēlonis	Novēršana
Ražojumu nevar iedarbināt.	Pārāk zems akumulatora uzlādes līmenis.	Uzslādējiet akumulatoru.
	Akumulators nav ievietots pareizi.	Iebīdīet akumulatoru akumulatora stiprinājumā. Akumulators dzirdami nofiksējās.
	Bojāts ieslēgšanas / izslēgšanas slēdzis.	Vērsieties mūsu servisa dienestā.
Bojāts motors.		
Ražojums darbojas ar pārtraukumiem.	Ierīces iekšpusē ir vaļīgs kontakts.	Vērsieties mūsu servisa dienestā.
	Bojāts ieslēgšanas / izslēgšanas slēdzis.	
Ražojumā nav spiediena.	Spiediena cauruļvadā kritums.	Pārbaudiet ūdens apgādi.
Spēcīgas spiediena svārstības.	Piesārņota vai aizsprostota sprausla.	Izskalojiet sprauslu ar ūdeni. Pēc vajadzības iztīriet sprauslas urbumu, izmantojot sprauslas tīrīšanas adatu.
Nebliža vieta ūdensvada sistēmā.	Pieslēgumi nav pareizi uzstādīti.	Izslēdziet ražojumu un atvienojiet to no tīkla. Atkārtoti pievienojiet ražojumu pie ūdensvadiem.

## 16 Garantijas noteikumi – Schepach 20V IXES sērija

Pārbaudes datums 25.04.2024

### Augsti godātais klient, augsti cienītā kliente!

Mūsu ražojumiem tiek veikta stingra kvalitātes pārbaude. Ja tomēr kāds ražojums nevainojami nedarbojas, mēs to ļoti nožēlojam un lūdzam jūs vērsties mūsu servisa dienestā pēc zemāk norādītās adreses. Mēs esam pieejami arī telefoniski pa servisa tālruna numuru. Turpmākajām norādēm jākalpo jums netraucētai apstrādei un regulēšanai bojājuma gadījumā.

### Lai izvīrītu garantijas prasības, jāievēro šādi punkti:

- Šie garantijas noteikumi** reglamentē mūsu papildu ražotāja garantijas pakalpojumus attiecībā uz jaunu ražojumu pircējiem (privātiem gala patērētājiem). Šī garantija neskar likumā noteiktās garantijas prasības. Par tām ir atbildīgs tirdzniecības uzņēmums, pie kura esat iegādājies ražojumu.
- Garantijas pakalpojums**, ko sniedz ražotājs, attiecas vienīgi uz trūkumiem, kas rodas jūsu iegādātajam jaunajam ražojumam sakarā ar materiāla vai ražošanas defektiem. Ja garantijas perioda laikā rodas materiāla vai ražošanas defekti, tad ražotājs kā garantijas sniedzējs šīs garantijas ietvaros nodrošina kādu no turpmākajiem pakalpojumiem pēc savas izvēles:
  - Preces bezmaksas remonts
  - Preces bezmaksas nomaina pret līdzvērtīgu preci (ja nepieciešams, arī nomaina pret jaunāku modeli, ja sākotnējā prece vairs nav pieejama).

Nomainītie ražojumi vai daļas pāriet mūsu īpašumā. Ņemiet vērā, ka mūsu ražojumi atbilstoši noteikumiem nav konstruēti komerciālai, amatnieciskai vai profesionālai izmantošanai. Tādēļ garantijas gadījumus nenotiek, ja ražojums garantijas termiņa laikā bija izmantots komerciālos, amatnieciskos vai rūpnieciskos uzņēmumos vai bija pakļauts līdzvērtīgai slodzei.

### 3. Mūsu garantijas pakalpojumus nav iekļauti šādi punkti:

- Ražojuma bojājumi, kas radušies montāžas instrukcijas neievērošanas, nelietpratīgas ierīkošanas, lietošanas instrukcijas neievērošanas (piem., pieslēgums pie nepareiza tīkla sprieguma vai strāvas veida) vai apkopes un drošības tehnikas noteikumu neievērošanas vai ražojuma izmantošanas nepiemērotos apkārtējas vides apstākļos, kā arī nepietiekamas kopšanas un apkopes dēļ.
- Ražojuma bojājumi, kas radušies ļaunprātīgu vai nelietpratīgu lietošanas veidu (piem., ražojuma pārslodze vai neatļautu instrumentu vai piederumu izmantošana), svešķermeņu iekļūšanas ražojumā (piem., smiltis, akmeņi vai putekļi), transportēšanas laikā radušos bojājumu, spēka pielietošanas vai ārēju iedarbību (piem., bojājumi, ko rada nokrišana) dēļ.
- Ražojuma vai ražojuma daļu bojājumi, kas ir izskaidrojami ar noteikumiem atbilstošu, parastu (saistītu ar ekspluatācijas prasībām) vai citu dabisku nodilumu, kā arī nodilstošo detaļu bojājumi un / vai nolietojums.
- Ražojuma trūkumi, ko bija izraisījuši piederumu, papildinājuma vai rezerves daļu izmantošana, kas nav oriģinālās daļas vai to lietošana nebija noteikumiem atbilstoša.
- Ražojumi, kuriem bija veiktas izmaiņas vai modifikācijas.
- Maznozīmīgas atšķirības no nominālajām īpašībām, kas ir nesvarīgas ražojuma vērtībai un lietošanas derīgumam.
- Ražojumi, kuriem bija veikti patvaļīgi remontu vai tādi remontu, ko sevišķi veikušas nepilnvarotas trešās personas.
- Ja ražojumam nav marķējuma vai ražojuma identifikācijas informācijas (ierīces uzlīmes) vai tā ir nesalasāma.

- Ražojumi, kam piemīt pārāk liels piesārņojums, un tādēļ servisa personāls noraida to pieņemšanu.
- Prasības par zaudējumu atlīdzināšanu, kā arī ne-tiesīšie zaudējumi vispār nav iekļauti šajā garantijas pakalpojumā.

4. **Garantijas termiņš** parasti ir **5 gadi** (12 mēneši akumulatoriem) un sākas ar ražojuma pirkuma datumu. Lielākoties datums ir atrodams uz oriģinālā pirkuma apliecinošā dokumenta. Garantijas prasības jāceļ nekavējoties attiecīgi pēc informācijas saņemšanas. Garantijas prasību izvirzīšana pēc garantijas termiņa izbeigšanās ir izslēgta. Ražojuma remonts vai apmaiņa nepagarina garantijas termiņu, kā arī ar šo pakalpojumu nenosaka jaunu garantijas termiņu ražojumam vai iespējami iebūvētajām rezervēs daļām. Tas attiecas arī uz vietas veiktā servisa izmantošanu. Garantijas pakalpojuma izmantošana paredz, ka ražotājam kā garantijas sniedzējam pēc tā pieprasījuma tiek nodrošināta garantijas gadījuma pārbaude, nosūtīt tam precīzi. Ir jāuzmanās, lai transportēšanas laikā netiktu bojājumi, izmantojot atbilstošu iepakojumu. Attiecīgais ražojums notīrītā stāvoklī kopā ar pirkumu apliecinošā dokumenta kopiju, kur iekļauta informācija par pirkuma datumu un ražojuma nosaukums, jāiesniedz vai jānosūta servisa uzņēmumam. Ja ražojumu nosūta nepilnīgā veidā, bez pilnīga piegādes komplekta, trūkstošos piederumus atbilstoši to vērtībai ieskaita / atskaita, ja ražojumu nomaina vai veic atmaksu. Daļēji vai pilnīgi izjaukti ražojumi nevar tikt pieņemti kā garantijas gadījums. Nepamatotas pretentijas gadījumā vai ārpus garantijas termiņa pircējs vispār uzņemas transportēšanas izmaksas un transportēšanas risku. **Lūdzam iepriekš pieteikt garantijas gadījumu servisa centrā (sk. zemāk).** Parasti tiek atrunāts, ka bojātais ražojums ar īsu traucējuma aprakstu, izmantojot organizētu atpakļasūtīšanu, vai remonta gadījumā ārpus garantijas termiņa pietiekamā apjomā apmaksāts, ievērojot atbilstošas iepakojšanas un nosūtīšanas vadlīnijas, tiek nosūtīts uz zemāk norādīto servisa adresi. **Ievērojiet, lai šis ražojums (atkarībā no modeļa) piegādes atgriešanas gadījumā drošības apsvērumu dēļ būtu brīvs no visiem ekspluatācijas materiāliem.** Uz mūsu servisa centru nosūtītajam ražojumam jābūt iepakotam tādā veidā, lai ražojumam, par kuru iesniegta pretenzija, nepieļautu bojājumu transportēšanas laikā. Pēc veiktā remonta / nomaiņas mēs nosūtīsim jums atpakal ražojumu bez maksas. Ja ražojums nevar saremontēt vai nomainīt, pēc mūsu brīvā izvērtējuma var atmaksāt naudas summu līdz pat bojātā ražojuma pirkuma cenas apjomam, pie kam ņem vērā atskaitījumu, pamatojoties uz nolietojumu un nodilumu. [Šie garantijas pakalpojumi ir spēkā tikai par labu privātam gala pircējam, un no tiem nav iespējams atteikties vai tos attiecināt uz citu personu.](#)
5. **Garantijas termiņa pagarinājums līdz 10 gadiem:** Scheppach piedāvā papildu 5 gadu garantijas pagarinājumu uz Scheppach 20V sērijas ražojumiem. Līdz ar to uz šiem ražojumiem garantijas termiņš kopumā sasniedz 10 gadus. Iznemot akumulatorus, lādēšanas ierīces un piederumus. Šo garantijas pagarinājumu jūs varat izmantot, reģistrējot tiešsaistē tīmekļa vietnē <https://garantie.scheppach.com> šajā jomā iekļauto Scheppach ražojumu līdz vēlākais 30 dienu laikā no

pirkuma datuma. Pēc veiktās tiešsaistes reģistrācijas jūs saņemsiet precei pielāgotu garantijas pagarinājuma apstiprinājumu.

6. **Lai izvirzītu garantijas prasību sazinieties ar mūsu servisa centru.**

**Prioritāri izmantojiet mūsu veidlapu mūsu mājas lapā:**

<https://shop.scheppach.com/contact>

**Nesūtiet nekādus ražojumus bez iepriekšējas saziņāšanās un pieteikuma mūsu servisa centrā.**

**Šo garantijas saistību izmantošanai obligāts priekšnosacījums ir pirmā saziņa ar mūsu servisa centru.** Garantijas prasības jāizvirza 14 dienu laikā pēc trūkuma konstatēšanas pirms garantijas termiņa izbeigšanās. Šim nolūkam ir nepieciešams oriģināls pirkumu apliecinošais dokuments un zināmos apstākļos precei pielāgotā garantijas pagarinājuma apstiprinājums.

7. **Apstrādes laiks** - Parasti mēs nokārtojam pretenziju sūtījumus 14 dienu laikā pēc saņemšanas mūsu servisa centrā. Ja izņēmuma gadījumā minētais apstrādes laiks tiek pārsniegts, par to mēs jūs savlaicīgi informēsim.
8. **Nodilstošās detaļas vispār nav iekļautas garantijā!** - Nodilstošās detaļas ir: a) komplektā iekļautie, uzstādītie un / vai iebūvētie akumulatori, kā arī b) visas no modeļiem atkarīgas nodilstošās detaļas (tai skaitā siksnas, zāģa plātnes, darbinstrumenti, slīrpāpas, filtri, ogles sukuks utt., sk. lietošanas instrukciju). Garantijas pakalpojumā nav iekļauti pilnīgi izlādēti akumulatori vai tādi, kuriem ir bojāts korpusis un / vai akumulatora polu izvades.
9. **Iepriekšējs aprēķins** - Ražojumus, kas nav iekļauti vai vairs nav iekļauti garantijas pakalpojumā, mēs remontējam par papildu samaksu. Pēc pieprasījuma jūs varat nosūtīt bojātos ražojumus uz mūsu servisa centru uz iepriekšēja aprēķina pamata un zināmos apstākļos rakstiski (pa pastu, pa e-pastu) dot servisa centram remonta veikšanas atļauju. Bez remonta veikšanas atļaujas nenotiek turpmāka apstrāde.

**Garantijas noteikumi** ir spēkā tikai attiecīgi pašreizējā redakcijā uz pretenzijas brīdi un, ja nepieciešams, tos var izlasīt mūsu mājas lapā ([www.scheppach.com](http://www.scheppach.com)). Turkojumu gadījumā vienmēr noteicošā ir redakcija vācu valodā.

**Scheppach GmbH · Günzburger Str. 69 ·**

**89335 Ichenhausen (Vācija)**

**Tālrunis: +800 4002 4002 ·**

**E-pasts: [customerservice.LV@scheppach.com](mailto:customerservice.LV@scheppach.com) ·**

**Internets: <https://www.scheppach.com>**

Mēs paturam sev tiesības jebkurā brīdī veikt izmaiņas šajos garantijas noteikumos bez iepriekšēja brīdinājuma.

## 17 ES atbilstības deklarācija

Originālās atbilstības deklarācijas tulkojums

### Ražotājs:

Scheppach GmbH  
Günzburger Straße 69  
D-89335 Ichenhausen

Mēs, uzņemoties pilnu atbildību, paziņojam, ka šeit aprakstītais ražojums atbilst spēkā esošajām direktīvām un standartiem.

Prečzīme: **SCHEPPACH**  
Preces apzīmējums: **Akumulatora spiediena  
tīrīšanas aparāts -  
C-HPG35-X**

Preces Nr. **5907740900**

### ES direktīvas:

2014/30/ES, 2011/65/EU\*, 2014/35/ES,

\* Iepriekš aprakstītais deklarācijas priekšmets atbilst Eiropas Parlamenta un Eiropas Padomes 2011. gada 8. jūnija Direktīvas 2011/65/ES noteikumiem par noteiktu bīstamo vielu izmantošanas ierobežošanu elektriskajās un elektroniskajās ierīcēs.

### Piemērotie standarti:

EN 60335-1:2012/A16:2023;  
EN 60335-2-54:2008/A2:2021;  
EN 6233:2008; EN IEC 55014-1:2021;  
EN IEC 55014-2:2021

### Dokumentācijas sagatavošanai pilnvarotā persona:

Georg Kohler  
Günzburger Str. 69  
D-89335 Ichenhausen  
Ichenhausen, 16.08.2024

  
Simon Schünk  
Division Manager Product Center

  
Andreas Pecher  
Head of Project Management

## Innehållsförteckning

1	Inledning.....	142
2	Produktbeskrivning (bild 1-5) .....	142
3	Leveransomfång (bild 2) .....	142
4	Avsedd användning.....	143
5	Säkerhetsanvisningar.....	143
6	Tekniska specifikationer .....	144
7	Uppackning .....	144
8	Före idrifttagning .....	144
9	Manövrering .....	145
10	Rengöring och underhåll.....	146
11	Transport.....	146
12	Förvaring.....	146
13	Reparation och reservdelsbeställning .....	146
14	Avfallshantering och återvinning .....	147
15	Felsökning.....	147
16	Garantivillkor – Scheppach 20V IXES Serie .....	148
17	EU-försäkrän om överensstämmelse.....	149
18	Sprängskiss.....	219

## Förklaring av symbolerna på produkten

Användningen av symboler i den här handboken ska göra dig uppmärksam på eventuella risker. Säkerhetssymbolerna och förklaringarna som anges i samband med dessa måste förstås. Varningarna i sig undanröjer inga risker och kan inte ersätta lämpliga åtgärder för att förebygga olyckor.

	Läs och följ instruktionsmanualen och säkerhetsanvisningarna före idrifttagning!
	Använd skyddsglasögon.
	Använd andningsskydd vid dammutveckling!
	Produkten får inte anslutas direkt till dricksvattennätet.
	Litium-jon-batteri
	Produkten uppfyller kraven i gällande europeiska direktiv.
	Produkten uppfyller kraven i gällande serbiska direktiv.

## 1 Inledning

### Tillverkare:

Scheppach GmbH  
Günzburger Straße 69  
D-89335 Ichenhausen

### Bästa Kund!

Vi hoppas att du får mycket glädje och nytta av din nya produkt.

### Anvisning:

Tillverkaren av denna produkt ansvarar enligt gällande produktansvar inte för skador som kan uppstå på produkten eller genom produkten:

- Felaktig behandling
- Om instruktionsmanualen inte följs
- Reparationer genom utomstående, obehöriga fackspecialister
- Vid byte och montering av reservdelar som inte är original
- Felaktig användning
- Den elektriska anläggningen slutar fungera om man inte följer de elektriska föreskrifterna och VDE-bestämmelse 0100, DIN 57113 / VDE0113.

### Observera följande:

Drifvanvisningen är en del av den här produkten.

Den innehåller viktiga anvisningar om hur du arbetar säkert, fackmannamässigt och ekonomiskt med produkten. Den informerar om hur du undviker faror, håller nere reparationskostnader, minskar stilleståndstider, och ökar produktens tillförlitlighet och livslängd. Utöver denna instruktionsmanuals säkerhetsbestämmelser måste även föreskrifterna beaktas som gäller produktens användning i ditt land.

Bekanta dig med alla användnings- och säkerhetsanvisningar innan du börjar använda produkten. Kör produkten endast enligt beskrivningen och för de angivna användningsområdena. Förvara drifvanvisningen väl och låt alla dokument följa med om produkten lämnas vidare till tredje part.

## 2 Produktbeskrivning (bild 1-5)

1. Ställbart munstycke
2. Lans
3. Upplåsning
4. Lansförlängning
5. Sprutpistol
6. Till-/Från-brytare
7. Startspärr
8. Batterihållare
9. Batteri\*
10. Upplåsningsknapp (batteri)
11. Vattenanslutning
12. Insugnings slang
- 12a. Kopplingskontakt
- 12b. Filter

## 3 Leveransomfång (bild 2)

Pos.	Antal	Beteckning
1.	1 x	Ställbart munstycke
2.	1 x	Lans

- 4. 1 x Lansförlängning
- 12. 1 x Insugsslang
- 1 x Batteridrivna trycktvätt
- 1 x Instruktionsmanual

## 4 Avsedd användning

Trycktvätten är avsedd för hushålls- och bilrengöring samt för trädgårdsbevattnig.

Produkten får endast användas på avsett sätt. Varje användning därutöver är inte ändamålsenlig. För alla sorts skador eller personskador som uppstår om detta inte respekteras ansvarar användaren/operatören och inte tillverkaren.

I den avsedda användningen ingår också att man följer säkerhetsanvisningen liksom monteringsanvisningen och driftanvisningar i instruktionsmanualen.

Personer som använder och underhåller produkten måste veta hur den fungerar och känna till möjliga risker.

Vid förändringar på produkten undantas tillverkaren helt från ansvar och skador som beror på detta.

Produkten får bara användas med originaldelar och originaltillbehör från tillverkaren.

Tillverkarens säkerhets-, arbets- och underhållsanvisningar samt de mått som anges i den tekniska specifikationen måste följas.

Observera att våra produkter inte är konstruerade för kommersiell, hantverksmässig eller industriell användning. Vi lämnar ingen garanti när produkten används i kommersiella eller industriella verksamheter liksom liknande verksamheter.

## Förklaring av signalorden i bruksanvisningen

**⚠ FARA**

Signalord för att känneteckna en omedelbart förestående farlig situation som, om den inte undviks, kan leda till livshotande eller allvarlig personskada.

**⚠ VARNING**

Signalord för att känneteckna en tänkbart farlig situation som, om den inte undviks, kan leda till allvarlig personskada.

**⚠ VAR FÖRSIKTIG**

Signalord för att känneteckna en omedelbart förestående farlig situation som, om den inte undviks, kan leda till en mindre eller måttlig personskada.

**OBS**

Signalord för att känneteckna en omedelbart förestående farlig situation som, om den inte undviks, kan leda till materiella skador på produkten eller egendom/innehav.

## 5 Säkerhetsanvisningar

### Allmänna säkerhetsanvisningar för elverktyg

**⚠ VARNING**

**Läs alla säkerhetsanvisningar, instruktioner, illustrationer och tekniska specifikationer som medföljer detta elverktyg.**

Om du inte följer säkerhetsanvisningarna och de angivna instruktionerna finns risk för elstötar, bränder och/eller allvarliga personskador.

### Bevara alla säkerhetsanvisningar och instruktioner för framtida bruk.

Begreppet elverktyg som används i säkerhetsanvisningarna avser såväl eldrivna elverktyg (med elsladd) som batteridrivna elverktyg (utan elsladd).

### 5.1 Allmänna säkerhetsanvisningar

- Denna produkt kan användas av barn från 8 år och äldre liksom av personer med minskad fysisk, sensorisk eller mental förmåga eller med bristande erfarenhet och kunskap om de hålls under uppsikt eller instrueras om säker användning av apparaten och förstår de därav risker som uppkommer. Barn får inte leka med produkten. Rengöring och användarunderhåll får inte utföras av barn utan tillsyn.
- Personer som inte har läst bruksanvisningen får inte använda produkten.
- Trycktvättar får inte användas av ej instruerade personer.
- Om en störning eller en defekt uppstår under drift ska produkten genast kopplas från och batteriet tas bort. Läs sedan kapitlet störningsavhjälpling.

### 5.2 Arbeta med produkten

**⚠ VAR FÖRSIKTIG**

**Så undviker du olyckor och personskador:**

Trycktvättar kan vara farliga vid felaktig användning. Strålen får inte riktas mot personer, djur, aktiv elektrisk utrustning eller mot produkten själv.

- Produkten får inte användas om den har fallit ner. Kontrollera produkten regelbundet avseende synliga skador och otätheter.
- När produkten är tillkopplad eller svalnar ska den hållas borta från barn.
- Vattenstrålen får aldrig riktas mot personer eller djur.
- Rikta inte strålen mot andra eller dig själv för att rengöra klädsel eller skodon.
- Bär lämplig skyddsklädsel och lämpliga skyddsglasögon som skydd mot vattenstänk eller smuts.
- Använd aldrig produkten när andra personer, i synnerhet barn, eller djur befinner sig i närheten.
- Använd inte produkten i närheten av brännbara vätskor eller gaser. Om inte detta efterföljs finns risk för brand eller explosion.
- Spruta inga brännbara vätskor. Det finns risk för explosion.

- Förvara produkten på en torr plats och utom räckhåll för barn.
- Det är förbjudet att använda produkten under åskväder - **Risk för blixtnedslag!**

### **VAR FÖRSIKTIG**

**Så undviker du skador på produkten och eventuella personsador som beror på detta:**

- Var medveten om den ökade snubbelrisken på grund av vattenslangen när du använder produkten.
- Vattenslangen får inte köras över, klämmas eller böjas. Det finns risk för skador och därmed risk för personsador.
- Använd inte produkten till att rengöra fönster.
- Använd inte i simbassänger som innehåller vatten.
- Arbeta inte med en produkt som är skadad, ofullständig eller som har byggts om utan tillverkarens tillstånd. Inför idrifttagning, låt en specialist kontrollera att erforderliga elektriska skyddsåtgärder har vidtagits.
- Använd inte produkten om viktiga delar som vattenslangen eller sprutlansen är skadade. Detta kan leda till personsador.
- Skydda produkten mot frysgrader och torrkorning.
- Använd endast originalreservdelar från tillverkaren eller reservdelar godkända av tillverkaren för att säkerställa produktens säkerhet.
- Endast en behörig elektriker får öppna produkten. Kontakta alltid vårt servicecenter avseende reparationer.

### **Kvarstående risker**

**Produkten är konstruerad enligt senaste teknik och vedertagna säkerhetstekniska regler. Trots detta kan det uppstå vissa restrisker vid arbetet.**

- Restrisker kan minimeras genom att säkerhetsanvisningar och ändamålsenlig användning liksom driftmanualen beaktas i sin helhet.
- Använd produkten på det sätt som rekommenderas i den här driftmanualen. Då får du en produkt som ger optimal effekt.
- Trots alla vidtagna åtgärder kan det finnas restrisker som inte är uppenbara.

### **VARNING**

Elverktyget alstrar ett elektromagnetiskt fält under drift. Under vissa förhållanden kan fältet störa aktiva eller passiva medicinska implantat. För att minska risken för dödsfall eller allvarliga skador rekommenderar vi därför personer med medicinska implantat till att höra med sin läkare och kontakta tillverkaren av det medicinska implantatet innan verktyget används.

### **OBS**

Produkten ingår i 20V IXES-serien och får endast drivas med batterier från denna serie. Batterier får endast laddas med laddare från denna serie. Beakta då uppgifterna från tillverkaren.

### **VARNING**

**Observera säkerhetsinstruktionerna och instruktionerna för laddning och korrekt användning som finns i bruksanvisningen för ditt batteri och laddare i 20V IXES-serien. En detaljerad beskrivning av laddningsprocessen och ytterligare information finns i denna separata anvisning.**

## **6 Tekniska specifikationer**

Märkspänning	20 V 
Nominellt tryck/arbetstryck (p)	24,5 bar (2,45 Mpa)
Max. tillåtet tryck (p max)	35 bar (3,5 Mpa)
Max. matningstryck (p max)	12 bar (1,2 Mpa)
Max. matningstemperatur (T in max)	50 °C
Nominellt flöde (bild Q)	2,2 l/min
Max. flödes hastighet (Q <sub>max</sub> )	3,0 l/min
Max. insugshöjd	0,6 m
Vikt	1,5 kg

Med förbehåll för tekniska ändringar!

## **7 Uppackning**

### **VARNING**

**Produkten och förpackningsmaterialet är inga leksaker!**

**Barn får inte leka med plastpåsar, folie och smådelar! Risk för kvävning eller andra skador!**

- Öppna förpackningen och ta ut produkten försiktigt.
- Ta bort förpackningsmaterialet samt förpacknings- och transportsäkringar (i förekommande fall).
- Kontrollera att leveransomfånget är fullständigt.
- Kontrollera produkten och tillbehör för transportsador. Rapportera eventuella skador omedelbart till transportföretaget som levererade produkten. Senare reklamationer kan inte behandlas.
- Om möjligt, förvara förpackningen fram till utgången av garantiperioden.
- Bekanta dig med produkten innan bruk med hjälp av instruktionsmanualen.
- Använd bara originaldelar till tillbehören och till slit- och reservdelarna. Reservdelar hittar du hos din fackhandlare.
- Ange våra artikelnummer och produkttyp samt tillverkningsår vid beställningar.

## **8 Före idrifttagning**

### **VAR FÖRSIKTIG**

**Skaderisk!**

Sätt inte i batteriet förrän verktyget är förberett för användning.

- Använd en vanlig 1/2" trädgårdsslang med minst 5 m längd för vattentillförseln.  
Längden får inte överskrida 30 m.

## 8.1 Ansluta/ta bort lansförlängning (4) (bild 1, 2)

### Anslutning:

1. För in änden av lansförlängningen (4) i den avsedda anslutningen på sprutpistolen (5).
2. Tryck fast lansförlängningen (4) i anslutningen på sprutpistolen (5) och vrid lansförlängningen (4) medurs tills den är säkert ansluten till sprutpistolen (2).

### Ta bort:

1. Tryck fast lansanslutningen (4) i anslutningen på sprutpistolen (5) och vrid den moturs.
2. Dra av lansförlängningen (4) framåt.

## 8.2 Ansluta/ta bort lans (2) (bild 2)

### Anslutning:

1. Sätt dit lans (2) på lansförlängningen (4) och tryck in lans (2) i lansförlängningen (4) tills den hakar i så att det hörs.

### Ta bort:

1. Tryck på upplåsningen (3) på den främre änden av lansförlängningen (4) och dra av lans (2) framåt.

## 8.3 Ansluta/ta bort insugsslang (12) (bild 1, 3)

### Anslutning:

1. Anslut kopplingskontakten (12a) på insugsslangen (12) på vattenanslutningen (11) på sprutpistolen (5).  
Kopplingskontakten (12a) hakar i så att det hörs.

### Ta bort:

1. Lossa kopplingskontakten (12a) på insugsslangen (12) från vattenanslutningen (11) och dra av kopplingskontakten (12a) nedåt.

## 8.4 Ansluta / ta bort produkten till/från en trädgårdsslang (bild 1, 3)

### Anslutning:

1. Anslut en trädgårdsslang med snabbkoppling\* till kopplingen på vattenanslutningen (11).
2. Öppna vattenkranen fullständigt.

### Ta bort:

1. Stäng vattenkranen.
2. Skilj produkten från vattentillförseln.

## 9 Manövrering

### OBS

Montera klart hela produkten före idrifttagning!

## 9.1 Sätta i/ta ur batteriet (9) i batterihållaren (8) (bild 4)

### Sätt i batteriet

1. Skjut in batteriet (9) i batterihållaren (8). Batteriet (9) går in så att det hörs.

### Ta ut batteriet

1. Tryck på upplåsningsskruven (10) på batteriet (9) och dra ut det ur batterifacket (8).

## 9.2 Koppla till/från produkten (bild 5, 6)

### VAR FÖRSIKTIG

Håll alltid produkten med båda händerna när du arbetar. Ta tag i båda handtagen.

### VARNING

Tänk på den utträngande vattenstrålens rekylkraft. Se till att stå säkert och håll ordentligt i sprutpistolen. Annars kan du skada dig själv eller andra personer!

### Koppla till

1. Lås upp Till-/Från-brytaren (6) genom att fälla upp tillkopplingsspärren (7).
2. Tryck på Till-/Från-brytaren (6) och håll den intryckt.

### Koppla från

1. Släpp Till-/Från-brytaren (6).
2. Tryck på Till-/Från-brytaren (6) för att minska det befintliga trycket i systemet.
3. Spärra Till-/Från-brytaren (6) genom att fälla ner tillkopplingsspärren (7).

## 9.3 Självinsugningsfunktion (bild 1)

### FARA

Produkten får inte sänkas ned i den öppna vattenkällan.  
Det finns risk för personskador på grund av elstöt.

### Anvisning:

- Torrkorning leder till att produkten skadas.
  - Produkten ska inte stå högre än vattentappstället.
  - Använd endast självinsugningsfunktionen med en insugsslang som är utrustad med ett filter.
1. Stick in filtret (12b) i ett vattentappställe (t.ex. en vattenhink).  
Filtret (12b) måste vara helt täckt med vatten.  
Se till att det finns tillräckligt med vatten och en säker vattentillförsel.

## 9.4 Ställa in munstycket (bild 7)

### Anvisning:

- Det ställbara munstycket har 5 olika spraymönster/vinklar.
  - Den vita pilen på ovansidan av det ställbara munstycket anger vilket spraymönster som är valt.
1. Vrid det ställbara munstycket (1) för att välja spraymönster.

## 9.5 Avsluta driften

1. Koppla från produkten enligt beskrivningen i 9.2.
2. Ta bort insugsslangen (12) enligt beskrivningen i 8.3.
3. Ta bort trädgårdsslangen enligt beskrivningen i 8.4.

## 10 Rengöring och underhåll

### VARNING

**Överlåt underhållsarbete som inte beskrivs i denna instruktionsmanual till en fackverkstad. Använd endast originalreservdelar.**

**Det finns en risk för olyckor! Utför alltid underhålls- och rengöringsarbeten när motorn är avstängd och nätstickkontakten utdragen. Det finns risk för personskador! Låt produkten svalna helt före alla underhålls- och rengöringsarbeten. Element i motorn är varma. Det finns risk för personskador och brännskador!**

Maskinen kan oavsiktligt starta vilket kan leda till allvariga personskador.

- Stäng av produkten före alla rengörings- och underhållsarbeten.
- Låt produkten svalna.
- Dra ut nätstickkontakten!

### 10.1 Rengöring

#### VARNING

Produkten får inte spolas med vatten och får inte rengöras under rinnande vatten. Det finns risk för elstöt och produkten kan skadas.

- Se till att skyddsutrustningar, ventilationsöppningar och motorhus är så fria från damm och smuts som möjligt. Torka av produkten med en ren trasa\*, eller blås ren den med tryckluft\* med lågt tryck. Vi rekommenderar att produkten rengörs direkt efter varje användning.
- Doppa aldrig maskinen i vatten eller andra vätskor vid rengöring.
- Rengör produkten regelbundet med en fuktig trasa och lite såpa. Använd inga rengörings- eller lösningsmedel. De skulle kunna angripa produktens plastdelar. Se till att inget vatten kan hamna i produktens inre.
- Håll alltid produkten ren, torr och fri från olja och fett. Ta bort damm efter varje användning och före förvaring.

#### 10.1.1 Rengöra ställbart munstycke (1) (7)

1. Främmande föremål i det variabla munstycket (1) går att ta bort med en rengöringsnål för munstycken\*.
2. Skölj det ställbara munstycke (1) med vatten för att få bort eventuella främmande föremål.

\* = ingår inte obligatoriskt i leveransomfånget!

#### 10.1.2 Rengöra filtert (12b) (bild 1, 8)

1. Rengör filtert (12b) regelbundet.

2. Skruva då av filtert (12b) från insugsslangen (12).
3. Rengör filtert (12b) med vatten.

## 10.2 Underhåll

Produkten är underhållsfri.

Det finns inga delar inuti den här produkten som användaren kan reparera. Kontakta kvalificerad yrkespersonal för att låta kontrollera och reparera produkten.

- Kontrollera före varje användning enheten avseende uppenbara defekter som lösa, slitna eller skadade delar.

## 11 Transport

1. Skydda produkten mot slag, stötar och starka vibrationer, t.ex. vid transport i fordon.
2. Säkra produkten mot att glida och tippa.

## 12 Förvaring

1. Ta bort batteriet.
2. Rengör produkten och kontrollera om det finns skador.

Förvara produkten och dess tillbehör på en mörk, torr och frostfri plats som dessutom är oåtkomlig för barn.

Den optimala förvaringstemperaturen är mellan 5 °C och 30 °C.

Förvara produkten i originalförpackningen.

Täck över produkten för att skydda den mot damm eller fukt. Förvara bruksanvisningen vid produkten.

## 13 Reparation och reservdelsbeställning

Tänk på att produktens följande delar slits naturligt eller under bruk, eller att följande delar används som förbrukningsmaterial.

### OBS

Enligt lagen om produktansvar tas inget ansvar för skador orsakade av felaktiga reparationer eller om originaldelar inte används.

Kontakta kundtjänst eller auktoriserad fackpersonal. Detsamma gäller tillbehör.

Du kan få reservdelar och tillbehör från vårt servicecenter. För att göra detta, skanna QR-koden på förstasidan.

### 13.1 Reservdelsbeställning

Vid beställning av reservdelar ska följande uppgifter anges:

- Modellbeteckning
- Artikelnummer
- Uppgifter på typskylten

#### Reservdelar/tillbehör

Batteri SBP2.0 artikel-nr:	7909201708
Batteri SBP4.0 artikel-nr:	7909201709
Laddare SBC2.4A artikel-nr:	7909201710
Laddare SBC4.5A artikel-nr:	7909201711
Laddare SDBC2.4A artikel-nr:	7909201712

Laddare SDBC4.5A artikel-nr:	7909201713
StarterKit SBSK2.0 artikel-nr:	7909201720
StarterKit SBSK4.0 artikel-nr:	7909201721

## 14 Avfallshantering och återvinning

### Anvisningar beträffande förpackningen



Förpackningsmaterialen kan återvinnas. Avfallshandla förpackningar miljövänligt.

### Anvisningar beträffande den tyska lagen om distribution, återtagning och miljövänlig avfallshantering av elektriska och elektroniska apparater (Elektro- und Elektronikgerätegesetz - ElektroG)



**Uttjänta elektriska och elektroniska apparater ska inte kastas i hushållssoporna utan lämnas till separat insamling respektive avfallshantering!**

- Uttjänta vanliga och uppladdningsbara batterier, som inte är fast monterade i den uttjänta apparaten, måste tas ut utan skador före överlämningen! Batteriers avfallshantering regleras i batterilagstiftningen.
- Innehavare respektive användare av elektriska och elektroniska apparater är enligt lagstiftning förpliktade till återlämning efter apparaternas användning.
- Slut användaren ansvarar själv för raderingen av de egna personuppgifterna på den uttjänta apparat som ska avfallshandlas!
- Symbolen med den överkryssade soptunnan betyder att uttjänta elektriska och elektroniska apparater inte får kastas i hushållssoporna.
- Uttjänta elektriska och elektroniska apparater kan lämnas avgiftsfritt på följande ställen:
  - Offentliga avfallshandlings- respektive samlingsställen (t.ex. kommunala återvinningsenheter)
  - Inköpsställen för elektriska apparater (stationära och online), om handlare är skyldiga att ta emot eller frivilligt erbjuder detta.

– Man kan kostnadsfritt lämna upp till tre uttjänta elektriska apparater per apparattyp, med en kantlängd på maximalt 25 centimeter, hos tillverkaren utan att först köpa en ny apparat av denne, eller lämna dem till ett annat auktoriserat samlingsställe på närmare håll.

– Kontakta respektive kundservice för information om tillverkarnas och distributörernas övriga, kompletterande villkor för återlämning.

- Om tillverkaren levererar en ny elektrisk apparat till ett privat hushåll kan denne ordna med avgiftsfri hämtning av den uttjänta elektriska apparaten, efter förfrågan från slutanvändaren. Kontakta tillverkarens kundservice angående detta.
- Dessa uppgifter gäller endast för apparater som installeras och säljs i länderna i den Europeiska unionen och som omfattas av det europeiska direktivet 2012/19/EU. I länder utanför Europeiska unionen kan avvikande bestämmelser gälla för avfallshantering av uttjänta elektriska och elektroniska apparater.

### Anmärkingar för litium-jon-batterier



**Ta ut det uppladdningsbara batteriet före avfallshandlingen!**

- Släng inte batteriet i hushållsavfall, i eld (explosionsrisk) eller i vatten. Skadade batterier kan skada miljö och hälsa om giftiga ångor eller vätskor läcker ut.
- Defekta eller använda batterier måste återvinnas i enlighet med direktiv 2023/1542/EG.
- Lämnna in apparaten och laddaren på en behandlingsanläggning. Plast- och metalldelarna som används kan sorteras sortrent åtskilda och på så sätt återvinnas.
- Avfallshandla batterier urladdade. Vi rekommenderar att tejpa för polen för att skydda mot kortslutning. Öppna inte batteriet.
- Avfallshandla batterier enligt lokala föreskrifter. Lämnna in batterier på ett uppsamlingsställe för gamla batterier där de kan återvinnas miljövänligt. Fråga ditt lokala avfallsföretag om detta.

## 15 Felsökning

Störning	Möjliga orsaker	Åtgärd
Produkten kan inte startas.	Batteriets prestanda är för svag.	Ladda batteriet.
	Batteriet är inte korrekt isatt.	Skjut in batteriet i batterihållaren. Batteriet går in så att det hörs.
	Till-/Från-brytaren är defekt.	Kontakta vår kundtjänst.
	Motorn är defekt.	
Produkten arbetar med avbrott.	Intern glappkontakt.	Kontakta vår kundtjänst.
	Till-/Från-brytaren är defekt.	
Produkten har inget tryck.	Tryckfall i ledningen.	Kontrollera vattentillförseln.
Kraftiga tryckförändringar.	Munstycket är smutsigt eller igensatt.	Skölj munstycket med vatten. Rengör vid behov munstyckshålet med rengöringsnålen för munstycken.
Otätthet i vattensystemet.	Anslutningarna är inte korrekt monterade.	Koppla från produkten och skilj den från nätet. Anslut produkten till vattenledningarna igen.

## 16 Garantivillkor – Schepbach 20V IXES Serie

Revisionsdatum 2024-04-25

### Ärade kund,

Våra produkter genomgår en sträng kvalitetskontroll. Om en produkt inte fungerar som den ska beklagar vi detta mycket och ber dig kontakta vår serviceavdelning på adressen nedan. Vi hjälper dig även gärna per telefon på vårt servicenummer. Följande information är avsedd att hjälpa dig att hantera och lösa problem smidigt i händelse av skada.

### När garantianspråk ska ställas gäller följande:

1. **Dessa garantivillkor** reglerar våra extra tillverkargarantitjänster för köpare (privata slutanvändare) av nya produkter. Lagstadgade garantianspråk berörs inte av denna garanti. För dem ansvarar återförsäljaren som sålt produkten till dig.

2. Tillverkarens **garanti** omfattar endast brister på en av dig köpt produkt som beror på ett material- eller tillverkningsfel. Om det uppstår material- eller tillverkningsfel under denna garantitid väljer tillverkaren i egenskap av garantigivare inom ramen för denna garanti att erbjuda en av nedanstående tjänster:

- Kostnadsfri reparation av varan
- Kostnadsfritt byte av varan mot en likvärdig artikel (ev. även byte mot en nyare modell om den ursprungliga varan inte längre är tillgänglig).

Ersatta produkter eller delar övergår i vår ägo. Observera att våra produkter inte är konstruerade för kommersiell, hantverksmässig eller yrkesmässig användning. Garantin gäller därför inte om produkten under garantitiden utsatts för kommersiell, hantverksmässig eller yrkesmässig användning eller för likvärdiga påfrestningar.

### 3. Vår garanti gäller inte:

- Skador på produkten orsakade av att monteringsanvisningarna inte följts, felaktig installation, ignorerande av bruksanvisningen (t.ex. anslutning till felaktigt nätspänning eller typ av ström) eller av underhålls- och säkerhetsföreskrifterna eller genom att produkten används under olämpliga miljöförhållanden eller av bristande skötsel och underhåll.
- Skador på produkten som uppkommit genom felaktig eller okunnig användning (t.ex. överbelastning av produkten eller användning av icke tillåtna verktyg eller tillbehör), främmande föremål som trängt in i produkten (t.ex. sand, stenar eller damm), transportskador, våld eller främmande påverkan (t.ex. fall).
- Skador på produkten eller på delar av produkten som beror på vanligt slitage vid avsedd användning (driftförhållanden) eller annat naturligt slitage liksom skador och/eller slitage av slitdelar.
- Brister på produkten som beror på användning av tillbehörs-, kompletterings- eller reservdelar som inte är originaldelar eller inte använts på avsett vis.
- Produkter som utsatts för förändringar eller modifieringar.
- Mindre avvikelser från börtillståndet som är irrelevanta för produktens värde och användbarhet.

- Produkter som reparerats egenmäktigt, i synnerhet om dessa genomförts av obehörig utomstående.
- Om produktens märkning eller id-information (maskindekalen) saknas eller är oläsbar.
- Produkter som är mycket smutsiga och därför avisas av servicepersonalen.
- Skadestånd och följdskador är generellt uteslutna från denna garanti.

4. **Garantitiden** är normalt **5 år** (12 månader för batterier) och börjar vid produktens inköpsdatum. Datumet på det ursprungliga inköpskvittot gäller. Garantianspråk måste göras omedelbart efter att man blir medveten om avvikelser. Inga garantianspråk kan ställas när garantitiden har löpt ut. Reparation eller utbyte av produkten medför ingen förlängning av garantitiden, inte heller inleds en ny garantitid efter sådan åtgärd eller efter eventuell montering av reservdelar. Detta gäller även då service utförs på plats. Anspråk på garantin förutsätter att tillverkaren i egenskap av garantigivare på begäran får möjlighet att kontrollera garantiärendet genom att varan skickas in. Se till att undvika skador under transporten genom motsvarande förpackning. Den berörda produkten ska inlämnas eller skickas till kundtjänsten i rengjort skick tillsammans med en kopia av inköpskvittot - som innehåller information om inköpsdatum och produktamn. Om en produkt skickas ofullständig, utan hela leveransomfånget, kommer de saknade tillbehören att krediteras/dras av om produkten byts ut eller återbetalning sker. Helt eller delvis demonterade produkter kan inte accepteras som garantifall. Vid oberoende reklamation eller utanför garantitiden står kunden generellt för transportkostnader och transportrisk. **Vänligen rapportera ett garantiärende i förväg till servicecentret (se nedan)**. I regel kommer man överens om att den defekta produkten med en kort beskrivning av felet skickas till nedan angivna serviceadress via organiserad retur eller - vid reparationer utanför garantitiden - med tillräckligt porto, med hänsyn tagen till relevanta regler för förpackning och frakt. **Tänk på att produkten (beroende på modell) av säkerhetsskäl ska vara fri från alla driftmedel vid retursändningen**. Produkten som skickas till vårt servicecenter måste förpackas så att skador på den reklamerade produkten under transporten undviks. Efter genomförd reparation / utbyte sänder vi tillbaka produkten kostnadsfritt till dig. Om Produkter inte kan repareras eller utbytas kan vi, efter eget gottfinnande, återbetala ett belopp upp till inköpspriset för den defekta Produkten, med avdrag för slitage. Denna garanti gäller bara till förmån för den privata förstakunden och är inte säljas eller överlåtas.
5. **Förlängning av garantitiden till 10 år:** Schepbach erbjuder en extra förlängning av garantitiden på 5 år för produkter i serien Schepbach 20V. Därmed blir garantitiden för dessa produkter totalt 10 år. Undantagna är batterier, laddare och tillbehör. Denna garantitidsförlängning får man genom att registrera Schepbach-produkten från detta område online inom 30 dagar efter inköpsdatumet på <https://garantie.schepbach.com>. När online-registreringen lyckats får du en bekräftelse av garantiförlängningen för artikeln.
6. **Kontakta vårt servicecenter** för att meddela oss **ditt garantiärende**.

Använd helst formuläret på vår hemsida:

<https://shop.scheppach.com/contact>

**Skicka inga produkter utan att först ha kontaktat och meddelat vårt servicecenter.**

**Kontakt med vårt servicecenter är ett obligatoriskt krav för att göra anspråk på garantin.** Garantikrav måste göras inom 14 dagar efter att felet upptäckts innan garantitiden löper ut. Originalkvittot och i förekommande fall bekräftelse på den artikelrelaterade garantiförlängningen måste finnas.

7. **Bearbetningstid** - I regel klarar vi av reklamationsärenden inom 14 dagar efter anmälan till vårt servicecenter. Skulle undantagsvis bearbetningstiden överstridas, så kommer vi att informera dig i god tid.
8. **Slitdelar är generellt undantagna från garantin!** - Slitdelar är: a) medlevererade på- eller inbyggda batterier liksom b) alla modellberoende slitdelar (bland annat remmar, sågblad, insatsverktyg, slipskivor, filter, kolborstar etc., se bruksanvisningen). Djupurladdade batterier eller batterier med skadade höljen eller batteripoler är uteslutna från garantin.
9. **Kostnadsberäkning** - Produkter som inte eller inte längre omfattas av garantin reparerar vi mot betalning. Om du frågar vårt servicecenter kan du skicka in de defekta produkterna för en kostnadsberäkning och vid behov ge servicecentret tillstånd till reparation skriftligen (per post, e-post). Vi vidtar inga åtgärder utan att få klartecken.

**Garantivillkoren** gäller endast i den vid reklamationstillfället aktuella versionen och kan vid behov hämtas från vår hemsida ([www.scheppach.com](http://www.scheppach.com)). Vid översättningar har alltid den tyska versionen företräde.

**Scheppach GmbH · Günzburger Str. 69 ·**

**89335 Ichenhausen (Tyskland)**

**Telefon: +800 4002 4002 ·**

**E-Mail: [customerservice.SE@scheppach.com](mailto:customerservice.SE@scheppach.com) ·**

**Internet: <https://www.scheppach.com>**

Vi förbehåller oss rätten att när som helst göra ändringar i garantivillkoren utan föregående meddelande.

## 17 EU-försäkringen om överensstämmelse

Översättning från försäkringen om överensstämmelse i original

**Tillverkare:**

Scheppach GmbH  
Günzburger Straße 69  
DE-89335 Ichenhausen

Vi förklarar under eget ansvar att produkten som beskrivs här överensstämmer med gällande riktlinjer och standarder.

Märke: **SHEPPACH**  
Art.-beteckning: **Batteridrivnen trycktvätt - C-HPG35-X**  
Art.nr **5907740900**

**EU-direktiv:**

2014/30/EU, 2011/65/EU\*, 2014/35/EU,

\* Föremålet för försäkringen ovan överensstämmer med bestämmelserna i Europaparlamentets och rådets direktiv 2011/65/EU av den 8 juni 2011 om begränsning av användningen av vissa farliga ämnen i elektriska och elektroniska produkter.

**Tillämpade standarder:**

EN 60335-1:2012/A16:2023;  
EN 60335-2-54:2008/A2:2021;  
EN 6233:2008; EN IEC 55014-1:2021;  
EN IEC 55014-2:2021

**Ansvarig för dokumentationen:**

Georg Kohler  
Günzburger Str. 69  
DE-89335 Ichenhausen  
Ichenhausen, 16.08.2024

  
Simon Schünk

Division Manager Product Center

  
Andreas Pecher  
Head of Project Management

## Sisällysluettelo

1	Johdanto .....	150
2	Tuotteen kuvaus (kuvat 1-5) .....	150
3	Toimituksen sisältö (kuva 2) .....	150
4	Määräystenmukainen käyttö .....	151
5	Turvallisuusohjeet .....	151
6	Tekniset tiedot .....	152
7	Purkaminen pakkauksesta .....	152
8	Ennen käyttöönottoa .....	153
9	Käyttö .....	153
10	Puhdistus ja huolto .....	154
11	Kuljetus .....	154
12	Varastointi .....	154
13	Korjaus ja varaosien tilaus .....	154
14	Hävittäminen ja kierrätys .....	155
15	Ohjeet häiriöiden poistoon .....	155
16	Takuuehdot – Scheppach 20V IXES -sarja .....	156
17	EU-vaatimustenmukaisuusvakuutus .....	157
18	Räjätyskuva .....	219

## Tuotteessa olevien symbolien selitys

Tässä käyttöoppaassa olevien symbolien tarkoituksena on kiinnittää huomiosi mahdollisiin riskeihin. Turvallisuusmerkit ja selitykset on ymmärrettävä tarkalleen oikein. Varoitukset itsessään eivät poista riskejä eivätkä korvaa onnettomuuksien ehkäisyyn tarvittavia toimenpiteitä.

	Lue ja huomioi käyttöohje ja turvallisuusohjeet ennen käyttöönottoa!
	Käytä suojalaseja.
	Käytä hengityssuojainta, jos työssä muodostuu pölyä!
	Tuotetta ei saa liittää suoraan julkiseen käytövesijärjestelmään.
	Litiumioniakku
	Tuote vastaa voimassa olevia eurooppalaisia direktiivejä.
	Tuote on sovellettavien Serbian ohjeiden mukainen.

## 1 Johdanto

### Valmistaja:

Schepbach GmbH  
Günzburger Straße 69  
D-89335 Ichenhausen

## Arvoisa asiakas

Toivomme sinun viihtyvän uuden tuotteesi parissa.

### Huomaus:

Tämän tuotteen valmistaja ei tuotevastuulain mukaan vastaa vahingoista, joita aiheutuu tälle tuotteelle tai tämän tuotteen käyttöön seurauksena, jos vahinkotapaus liittyy johonkin seuraavista:

- Epäasianmukainen käsittely
- Käyttöohjeen laiminlyönti
- Ulkopuolisten, valtuuttamattomien henkilöiden toimesta tehdyt korjaukset
- Muiden kuin alkuperäisten varaosien asennus ja vaihtaminen
- Määräystenvastainen käyttö
- Sähkölaitteiden rikkoutuminen, mikäli sähkömääräyksiä ja VDE-määräyksiä 0100, DIN 57113 / VDE0113 ei noudateta.

### Huomaa:

Käyttöohje on tämän tuotteen osa.

Se sisältää tärkeitä ohjeita turvalliseen, asianmukaiseen ja taloudelliseen työskentelyyn tuotteella ja tietoja siitä, miten vältetään vaaroja, säästetään korjauskustannuksissa, ehkäistään seisokkeja ja parannetaan laitteen luotettavuutta ja pidennetään sen käyttöikää. Tässä käyttöohjeessa olevien turvallisuusohjeiden lisäksi on ehdottomasti huomioitava kansalliset tuotteen käyttöä koskevat määräykset.

Perehdy ennen tuotteen käyttöä kaikkiin käyttö- ja turvallisuusohjeisiin. Käytä tuotetta vain käyttöohjeessa kuvatulla tavalla ja vain määritellyille käyttöalueille. Säilytä käyttöohjetta hyvin ja luovuta kaikki asiakirjat tuotteen mukana seuraavalle käyttäjälle.

## 2 Tuotteen kuvaus (kuvat 1-5)

1. Säädettävä suutin
2. Suihkutusputki
3. Lukituksen avaus
4. Suihkutusputken jatke
5. Ruiskutuspistooli
6. Virtakytkin
7. Päällekytkennän esto
8. Akun kiinnitys
9. Akku\*
10. Avauspainike (akku)
11. Vesiliitäntä
12. Imuletku
- 12a. Kytkentäliitin
- 12b. Suodatin

## 3 Toimituksen sisältö (kuva 2)

Kohta	Luku-määrä	Nimike
1.	1 x	Säädettävä suutin
2.	1 x	Suihkutusputki
4.	1 x	Suihkutusputken jatke
12.	1 x	Imuletku
	1 x	Akkukäyttöinen painepesuri
	1 x	käyttöohje

## 4 Määräystenmukainen käyttö

Painepesuri on tarkoitettu kotitalouskäyttöön ja autojen pesuun ja puutarhan kasteluun.

Tuotetta saa käyttää vain sen käyttötarkoituksen mukaisesti. Kaikki muunlainen käyttö katsotaan määrästenvastaiseksi käytöksi. Kaikista näin syntyneistä vahingoista ja tapaturmista vastaa käyttäjä, ei valmistaja.

Määräystenmukaiseen käyttöön kuuluu myös turvallisuusohjeiden ja asennusohjeen sekä käyttöohjeessa olevien ohjeiden huomioiminen.

Tuotetta käyttävien ja huoltavien henkilöiden on perehdyttävä tuotteen ohjeisiin ja heillä on oltava tiedot mahdollisista vaaroista.

Jos tuotteeseen tehdään muutoksia, valmistaja ei ota mitään vastuuta siitä aiheutuvista vahingoista.

Tuotetta saa käyttää vain valmistajan alkuperäisillä osilla ja alkuperäisillä lisävarusteilla.

Valmistajan määrittämiä turvallisuus-, työ- ja huoltomääräyksiä ja teknisissä tiedoissa annettuja mittoja on noudatettava.

Huomaa, että tuotteitamme ei ole tarkoitettu kaupalliseen käyttöön, ammatin harjoittamiseen tai teolliseen käyttöön. Takuu ei ole voimassa, jos tuotetta käytetään kaupalliseen tarkoitukseen, käsityöammatin harjoittamiseen tai teollisuudessa tai jossain muussa näitä vastaavassa toiminnassa.

## Käyttöohjeessa olevien merkisanojen selitykset

**VAARA**

**Merkkisana, joka merkitsee välittömästi uhkaavaa vaaratilannetta, joka johtaa kuolemaan tai vakavaan loukkaantumiseen, jos sitä ei vältetä.**

**VAROITUS**

**Merkkisana, joka merkitsee mahdollista vaaratilannetta, joka voi johtaa kuolemaan tai vakavaan loukkaantumiseen, jos sitä ei vältetä.**

**VARO**

**Merkkisana, joka merkitsee mahdollista vaaratilannetta, joka voi johtaa lievään tai kohtalaiseen loukkaantumiseen, jos sitä ei vältetä.**

**HUOMIO**

**Merkkisana, joka merkitsee mahdollista vaaratilannetta, joka voi johtaa tuotteen tai omaisuuden vahingoittumiseen, jos sitä ei vältetä.**

## 5 Turvallisuusohjeet

### Sähkötyökalujen yleiset turvallisuusohjeet

**VAROITUS**

**Lue kaikki turvallisuusohjeet, ohjeet, kuvaukset ja tekniset tiedot, jotka ovat tämän sähkötyökalun ohessa.**

Laiminlyönnit seuraavien ohjeiden noudattamisessa voivat aiheuttaa sähköiskun, tulipalon ja/tai vakavia vammoja.

### Säilytä kaikki turvallisuusohjeet ja muut ohjeet myöhempiä tarvetta varten.

Turvallisuusohjeissa käytetty termi "sähkötyökalu" tarkoittaa verkkovirralla toimivia sähkötyökaluja (joissa on virtajohto) tai akkukäyttöisiä sähkötyökaluja (ilman virtajohtoa).

### 5.1 Yleiset turvallisuusohjeet

- Tätä tuotetta saavat käyttää vähintään 8-vuotiaat lapset sekä henkilöt, jotka ovat fyysisiltä, aistimillisilta tai henkisiltä kyvyiltään rajoittuneita tai joilla ei ole kokemusta eikä vastaavia tietoja, jos heitä valvotaan ja he ovat saaneet opastuksen laitteen turvalliseen käyttöön ja he ymmärtävät siihen liittyvät vaarat. Lapset eivät saa leikkiä tuotteen kanssa. Lapset eivät saa tehdä laitteen puhdistusta tai huoltoa ilman että heitä valvotaan.
- Henkilöt, jotka eivät ole perehtyneet käyttöohjeeseen, eivät saa käyttää tuotetta.
- Kouluttamattomat henkilöt eivät saa käyttää painepesuria.
- Jos käytön aikana esiintyy häiriö tai vika, tuote on kytkettävä heti pois päältä ja sen akku on poistettava. Lue sen jälkeen luku "Ohjeet häiriöiden poistoon".

### 5.2 Työskentely tuotteella

**VARO**

**Näin vältät onnettomuudet ja loukkaantumiset:**

Painepesuri voi olla vaarallinen, jos sitä käytetään epäasianmukaisesti. Suihkua ei saa suunnata ihmisiin, eläimiin, virtaan kytkettyihin sähkölaitteisiin tai itse tuotteeseen.

- Tuotetta ei saa käyttää, jos se on pudonnut. Tarkasta tuote näkyvien vaurioiden ja vuotojen varalta.
- Jos tuote on päälle kytkettyä tai se jäähtyy, se on pidettävä poissa lasten ulottuvilta.
- Vesisuihkua ei saa koskaan suunnata kohti ihmisiä tai eläimiä.
- Älä suuntaa suihkua itseäsi tai muita ihmisiä kohti vaatteiden tai kenkien puhdistamiseksi.
- Käytä sopivia suojavaatteita ja suojalaseja suojaaksesi takaisin roiskuvilta vedeltä tai lialta.
- Älä koskaan käytä tätä tuotetta, kun lähellä on ihmisiä (erityisesti lapsia) tai eläimiä.
- Älä käytä tuotetta syttyvien nesteiden tai kaasujen lähellä. Tämän ohjeen laiminlyönnistä aiheutuu tulipalotai räjähdysvaara.
- Älä suihkuta palavia nesteitä. Vaarana räjähdys.

- Säilytä tuotetta kuivassa paikassa ja poissa lasten ulottuvilta.
- Tuotteen käyttäminen ukkosella on kielletty - **salamaniskun vaara!**

**VARO**

**Näin vältetään tuotteen vahingoittuminen ja siitä mahdollisesti seuraavat henkilövahingot:**

- Huomioi vesiletusta johtuva kompastumisvaara, kun käytät tuotetta.
- Vesiletkun päältä ei saa ajaa eikä se saa puristua tai taipua. On olemassa vahingoittumisen vaara ja siitä aiheutuva henkilövammojen vaara.
- Älä käytä tuotetta ikkunoiden pesemiseen.
- Älä käytä uima-altaissa, joissa on vettä.
- Älä työskentele viallisella, puutteellisella tai valmistajan määräysten vastaisesti muunnellulla tuotteella. Anna ammattilaisen tarkastaa ennen käyttöönottoa, että vaadittavat sähkötekniiset suojoitoimenpiteet on suoritettu.
- Älä käytä tuotetta, jos sen tärkeät osat, kuten vesiletku tai suihkutusputki, ovat vioittuneet. Se voi johtaa loukkaantumisiin.
- Suojaa tuote jäätymiseltä ja kuivakäynniltä.
- Tuotteen turvallisuuden varmistamiseksi tulee käyttää vain valmistajan alkuperäisiä varaosia tai valmistajan hyväksymiä varaosia.
- Vain pätevä sähköasentaja saa avata tuotteen. Ota korjaustapausten osalta aina yhteyttä asiakaspalveluun.

**Jäännösriskit**

**Tuote on rakennettu valmistusajankohdan parhaan käytettävissä olleen teknisen tiedon ja voimassa olevien turvatekniisten määräysten mukaisesti. Siitä huolimatta töissä voi esiintyä yksittäisiä jäännösriskejä.**

- Jäännösriskit voidaan minimoida noudattamalla käyttöohjeen lisäksi kohdissa "Turvallisuusohjeet" ja "Määräystenmukainen käyttö" olevia ohjeita.
- Käytä tuotetta tässä käyttöohjeessa suositellulla tavalla. Näin mahdollistetaan tuotteen optimaalinen suorituskyky.
- Lisäksi kaikista asianmukaisista toimenpiteistä huolimatta voi jäljelle jäädä piileviä jäännösriskejä.

**VAROITUS**

Tämä sähkötyökalu muodostaa käytön aikana sähkömagneettisen kentän. Tämä kenttä voi joissain olosuhteissa haitata aktiivisten tai passiivisten ihonalaisen lääkinnällisten laitteiden toimintaa. Vakavien tai hengenvaarallisten vammojen vaaran vähentämiseksi suosittelemme, että ihonalaisia lääkinnällisiä laitteita käyttävät henkilöt neuvottelevat lääkärinsä kanssa ennen kuin alkavat käyttää sähkötyökalua.

**HUOMIO**

Tuote kuuluu 20V IXES -sarjaan ja sitä saa käyttää vain tämän tuotesarjan akuilla. Akut saa ladata vain tämän tuotesarjan latauslaitteilla. Huomioi tällöin valmistajan antamat tiedot.

**VAROITUS**

**Huomioi turvallisuusohjeet ja lataamista ja oikeanlaista käyttöä koskevat ohjeet, jotka ovat 20V IXES -sarjan akun ja latauslaitteen käyttöohjeessa. Yksityiskohtainen kuvaus lataamisesta ja muut tiedot ovat tässä erillisessä käyttöohjeessa.**

**6 Tekniset tiedot**

Mitoitusjännite	20 V 
Mitoituspaine/työpaine (p)	24,5 bar (2,45 Mpa)
Suurin sallittu paine (p max)	35 bar (3,5 Mpa)
Suurin tulopaine (p max)	12 bar (1,2 Mpa)
Suurin tulolämpötila (T in max)	50 °C
Mitoitusvirtausmäärä (Q)	2,2 l/min
Suurin virtausmäärä (Q <sub>max</sub> )	3,0 l/min
Suurin imukorkeus	0,6 m
Paino	1,5 kg

Oikeus teknisiin muutoksiin pidätetään!

**7 Purkaminen pakkauksesta**

**VAROITUS**

**Tuote ja pakkausmateriaalit eivät ole lasten leikkikaluja!**

**Lapset eivät saa leikkiä muovipussien, kalvojen tai pienosien kanssa! Vaarana osien joutuminen nieluun ja tukehtuminen!**

- Avaa pakkaus ja ota tuote varovasti ulos.
- Poista pakkausmateriaali sekä pakkaus- ja kuljetusvarmistukset (jos sellaiset on).
- Tarkasta, onko toimituksen sisältö täydellinen.
- Tarkasta, onko tuotteessa tai lisäosissa kuljetusvaurioita. Ilmoita mahdollisista vaurioista heti tuotteen toimittaneelle kuljetusyritykselle. Myöhemmin tehtyjä reklamaatioita ei hyväksytä.
- Säilytä pakkausta mahdollisuuksien mukaan takuuajan päättymiseen asti.
- Perekdy tuotteeseen käyttöohjeen avulla ennen sen käyttöä.
- Käytä lisävarusteina ja kulutus- ja varaosina vain alkuperäisiä osia. Voit ostaa varaosia alueellasi toimivalta alan jälleenmyyjältä.
- Ilmoita tilauksilla tuotteen tuotenumero ja valmistusvuosi.

## 8 Ennen käyttöönottoa

### VARO

#### Loukkaantumiswaara!

Aseta akku paikoilleen vasta kun akkutyökalu on valmis käyttöön.

- Käytä veden tulovirtausta varten hyvin varustetuissa kauppoissa myytävää ½ tuuman puutarhaletkua, jonka pituus on vähintään 5 m. Pituus ei saa olla yli 30 m.

### 8.1 Suihkutusputken jatkeen (4) liittäminen/poistaminen (kuvat 1, 2)

#### Liittäminen:

1. Ohjaa suihkutuspumpun jatkeen (4) pää ruiskutuspuistoolissa (5) sitä varten olevaan liitäntään.
2. Paina suihkutuspumpun jatke (4) tiukasti sisään ruiskutuspuistooliin (5) liitäntään ja kierrä suihkutuspumpun jatketta (4) myötäpäivään, kunnes se on liitetty tukevasti ruiskutuspuistooliin (2).

#### Poistaminen:

1. Paina suihkutuspumpun jatke (4) tiukasti sisään ruiskutuspuistooliin (5) liitäntään ja kierrä sitä vastapäivään.
2. Vedä suihkutuspumpun jatke (4) eteenpäin irti.

### 8.2 Suihkutusputken (2) liittäminen/poistaminen (kuva 2)

#### Liittäminen:

1. Aseta suihkutuspumppi (2) suihkutuspumpun jatkeeseen (4) ja paina suihkutuspumppiä (2) suihkutuspumpun jatkeeseen (4), kunnes se lukittuu kuuluvasti paikoilleen.

#### Poistaminen:

1. Paina lukituksen avauskappale (3) suihkutuspumpun jatkeen (4) etupäästä ja vedä suihkutuspumppiä (2) eteenpäin irti.

### 8.3 Imuletkun (12) liittäminen/irrottaminen (kuvat 1, 3)

#### Liittäminen:

1. Liitä imuletkun (12) kytkentäliitin (12a) ruiskutuspuistooliin (5) vesiliitäntään (11). Kytkentäliitin (12a) lukittuu kuuluvasti.

#### Poistaminen:

1. Avaa imuletkun (12) kytkentäliitin (12a) vesiliitäntästä (11) ja vedä kytkentäliitin (12a) alaspäin irti.

### 8.4 Tuotteen liittäminen puutarhaletkuun/irrottaminen siitä (kuvat 1, 3)

#### Liittäminen:

1. Liitä pikaliittimellä\* varustettu puutarhaletku vesiliitäntään (11) liittimeen.
2. Avaa vesihana kokonaan.

#### Poistaminen:

1. Sulje vesihana.
2. Irrota tuote vedensyötöstä.

## 9 Käyttö

### HUOMIO

Tuote on ehdottomasti asennettava täydellisesti ennen käyttöönottoa!

### 9.1 Akun (9) asettaminen akun kiinnitykseen (8) / poistaminen siitä (kuva 4)

#### Akun asettaminen paikoilleen

1. Työnnä akku (9) akun kiinnitykseen (8). Akku (9) lukittuu paikalleen kuuluvasti.

#### Akun poistaminen

1. Paina akun (9) lukituksen avauspainiketta (10) ja vedä akku pois akun kiinnityksestä (8).

### 9.2 Tuotteen kytkeminen päälle / pois päältä (kuvat 5, 6)

### VARO

Pidä tuotteesta työn aikana molemmin käsin kiinni. Tarktu molempiin kahvoihin.

### VAROITUS

Huomioi ulos purkautuvan vesisuihkun takaiskuvoima. Varmista, että seisoit tukevasti ja pidät hyvin kiinni ruiskutuspuistoolista. Muutoin on olemassa sinun tai muiden henkilöiden loukkaantumiswaara!

#### Kytkeminen päälle

1. Vapauta virtakytkin (6) kääntämällä päällekytkennän estin (7) ylös.
2. Paina virtakytkintä (6) ja pidä sitä painettuna.

#### Kytkeminen pois päältä

1. Vapauta virtakytkin (6).
2. Paina virtakytkintä (6) purkaaksesi järjestelmässä olevan paineen.
3. Lukitse virtakytkin (6) kääntämällä päällekytkennän estin (7) alas.

### 9.3 Itsenäinen imutoiminto (kuva 1)

### VAARA

Itse tuotetta ei saa upottaa avoimeen vesilähteeseen.

Sähköiskusta aiheutuva henkilövahinkojen vaara.

#### Huomautus:

- Kuivakäynti johtaa tuotteen vahingoittumiseen.
- Tuote ei saa olla vedenottokohtaa korkeammalla.
- Käytä itsenäistä imutoimintoa vain suodattimella varustetun imuletkun kanssa.

- Liitä suodatin (12b) vedenottokohtaan (esim. vesiämperi). Veden on peitettävä suodatin (12b) kokonaan. Varmista, että vettä on riittävästi ja että vedensyöttö toimii varmalla tavalla.

## 9.4 Suuttimen säätö (kuva 7)

### Huomautus:

- Säädettävä suutin mahdollistaa 5 erilaista suihkutussmallia/-kulmaa.
  - Säädettävän suuttimen yläpuolella oleva valkoinen nuoli osoittaa, mikä suihkutussmalli on valittu.
- Valitse suihkutussmalli kääntämällä säädettävää suutinta(1).

## 9.5 Laserin käyttö

- Kytke tuote kohdassa 9.2 kuvatulla tavalla pois päältä.
- Poista imuletku (12) kohdassa 8.3 kuvatulla tavalla.
- Poista puutarhaletku kohdassa 8.4 kuvatulla tavalla.

## 10 Puhdistus ja huolto

### VAROITUS

**Teetä ammattikorjaamossa sellaiset kunnossapitotyöt ja huoltotyöt, joita ei ole kuvattu tässä käyttöohjeessa. Käytä vain alkuperäisiä varaosia.**

**Onnettomuusvaara on olemassa! Suorita huolto- ja puhdistustyöt moottorin ollessa sammutettuna ja vedä virtapistoke irti pistoriasta. Loukkaantumisvaara! Anna tuotteen jäähtyä aina ennen huolto- ja puhdistustöitä. Moottorin osat ovat kuumia. On olemassa loukkaantumisvaara ja palovammojen vaara!**

Tuote voi käynnistyä odottamattomasti, mikä voi johtaa loukkaantumiseen.

- Kytke tuote pois päältä aina ennen puhdistus- ja huoltotöitä.
- Anna tuotteen jäähtyä.
- Irrota virtapistoke!

### 10.1 Puhdistus

#### VAROITUS

Älä suihkuta vettä tuotteeseen äläkä puhdista sitä juoksevan veden alla. On olemassa sähköiskun vaara ja tuote voi vioittua.

- Pidä suojalaitteet, ilmaraot ja moottorin kotelo niin pölyttömänä ja puhtaana kuin vain mahdollista. Pyyhi tuote puhtaalla liinalla\* tai puhalla se puhtaaksi paineilmalla\* alhaisella paineella. Suosittelemme, että tuote puhdistetaan heti jokaisen käyttökerran jälkeen.
- Älä missään tapauksessa upota tuotetta veteen tai muihin nesteisiin.

- Puhdista tuote säännöllisesti kostealla liinalla\* ja vähäisellä määrällä suopaa. Älä käytä puhdistus- tai liuotainaineita; ne voivat vahingoittaa tuotteen muoviosia. Pidä huoli siitä, ettei tuotteen sisäosiin pääse vettä.

- Pidä tuote aina puhtaana ja kuivana ja vapaana öljy- tai rasvatahroista. Poista pöly jokaisen käyttökerran jälkeen ja ennen varastointia.

### 10.1.1 Säädettävän suuttimen (1) puhdistaminen (kuva 7)

- Vieraat materiaalit voidaan poistaa säädettävästä suuttimesta (1) suuttimen puhdistusneulalla\*.
- Huuhtelee säädettävä suutin (1) vedellä mahdollisen vieraan materiaalin poistamiseksi.

\* = eivät välttämättä sisälly toimitukseen!

### 10.1.2 Suodattimen (12b) puhdistaminen (kuvat 1, 8)

- Puhdista suodatin (12b) säännöllisesti.
- Kierrä suodatin (12b) sitä varten irti imuletkusta (12).
- Puhdista suodatin (12b) vedellä.

## 10.2 Huolto

Tuote on huoltovapaa.

Tämän tuotteen sisällä ei ole mitään sellaisia osia, joita käyttäjä voisi korjata. Käännä pätevän ammattilaisen puoleen tuotteen tarkastamista ja korjaamista varten.

- Tarkasta tuote aina ennen käyttöä ilmeisten puutteiden, kuten löystyneiden, kuluneiden tai vahingoittuneiden osien varalta.

## 11 Kuljetus

- Suojaa tuote iskulta, törmäyksiltä ja voimakkaalta tärinältä, esim. ajoneuvossa kuljettamisen aikana.
- Varmista tuote paikaltaan luisumista ja kaatumista vastaan.

## 12 Varastointi

- Poista akku.
- Puhdista ja tarkista tuote vaurioiden varalta.

Varastoi tuotetta ja sen lisävarusteita pimeässä, kuivassa ja jäätymiseltä suojatussa paikassa niin, että se on lasten ulottumattomissa.

Optimaalinen varastointilämpötila on 5–30°C.

Säilytä tuotetta alkuperäisessä pakkauksessaan.

Peitä tuote suojataksesi sitä pölyltä tai kosteudelta. Säilytä käyttöohje tuotteen läheisyydessä.

## 13 Korjaus ja varaosien tilaus

Huomaa, että tämän tuotteen seuraavat osat altistuvat käytönmukaiselle ja luonnolliselle kulumiselle tai että seuraavia osia tarvitaan kuluvina materiaaleina.

## HUOMIO

Tuotevastuulain mukaan valmistaja ei vastaa vahingoista, jotka ovat aiheutuneet epäasianmukaisista korjauksista tai muiden kuin alkuperäisten varaosien käytämisestä.

Teetä työt asiakaspalvelussa tai valtuutetulla ammattilaisella. Sama koskee myös lisävarusteita.

Varaosia ja tarvikkeita saa huoltopalvelustamme. Skannaa sitä varten etusivulla oleva QR-koodi.

### 13.1 Varaosien tilaus

Varaosia tilattaessa on ilmoitettava seuraavat tiedot:

- Mallinimike
- Tuotenumero
- Tyyppikilven tiedot

#### Varaosat / lisätarvikkeet

Akku SBP2.0, tuotenro:	7909201708
Akku SBP4.0, tuotenro:	7909201709
Latauslaite SBC2.4A tuotenro:	7909201710
Latauslaite SBC4.5A tuotenro:	7909201711
Latauslaite SDBC2.4A tuotenro:	7909201712
Latauslaite SDBC4.5A tuotenro:	7909201713
StarterKit SBSK2.0 tuotenro:	7909201720
StarterKit SBSK4.0 tuotenro:	7909201721

## 14 Hävittäminen ja kierrätys

#### Pakkausta koskevat ohjeet



Pakkausmateriaalit voidaan kierrättää. Hävitä pakkaus ympäristönsuojelumääräysten edellyttämällä tavalla.

#### Sähkö- ja elektroniikkalaitteiden käsittelyä koskevan lain (ElektroG) tiedot



**Sähkö- ja elektroniikkalaitteet eivät kuulu sekajätteisiin, vaan ne on hävitettävä lajiteltuin!**

- Käytetyt paristot ja akut, jotka eivät ole laitteeseen kiinteästi asennettuina, on irrotettava vahingoittamattomina ennen laitteen hävittämistä! Niiden hävittämistä säädellään vastaavassa paristojen ja akkujen käsittelyä koskevassa laissa.
- Sähkö- ja elektroniikkalaitteiden omistajan tai käyttäjän velvollisuutena on toimittaa laite lain mukaisella tavalla kierrätykseen.

- Loppukäyttäjä on yksin vastuussa henkilökohtaisten tietojensa poistamisesta laitteesta!
- Yliviivattua roskalaatikkoa kuvaava symboli tarkoittaa, että sähkö- ja elektroniikkalaitteita ei saa hävittää sekajätteen mukana.
- Sähkö- ja elektroniikkalaitteet voidaan toimittaa veloituksetta seuraaviin paikkoihin:
  - Julkiset hävitys- tai keräyspaikat (esim. kunnallinen kierrätyskeskus)
  - Sähkölaitteita myyvät liikkeet (paikalliset tai verkossa toimivat), jos jälleenmyyjä on veloitettu vastaanottamaan käytettyjä laitteita tai tarjoaa tämän palvelun vapaaehtoisesti.
  - Valmistajalle tai lähialueella sijaitsevaan valtuutettuun keräyspaikkaan voidaan uutta laitetta ostamatta palauttaa maksutta enintään kolme samaa laitetyyppiä edustavaa käytettyä sähkölaitetta. joiden reunan pituus on enintään 25 cm.
  - Muut valmistajan ja jälleenmyyjän täydentävät palautusehdot saa kyseisestä asiakaspalvelusta.
- Jos valmistaja toimittaa uuden sähkölaitteen yksityistalouteen, vanha laite voidaan samalla loppukäyttäjän pyynnöstä noutaa ilman veloitusta. Ota tätä varten yhteyttä valmistajan asiakaspalveluun.
- Tämä koskee vain laitteita, jotka asennetaan ja myydään Euroopan Unionin jäsenmaissa ja joihin sovelletaan EU:n direktiiviä 2012/19/EU. Euroopan unionin ulkopuolisissa maissa käytettyjen sähkö- ja elektroniikkalaitteiden hävittämiseen voidaan soveltaa näistä poikkeavia ehtoja.

#### Litiumioniakkuja koskevia ohjeita



#### Irrota akku ennen laitteen hävittämistä!

- Älä laita akkua sekajätteen joukkoon, äläkä viskaa sitä tuleen (räjähdysvaara) tai veteen. Vioittuneet akut voivat vahingoittaa ympäristöä ja terveyttäsi, jos niistä purkautuu ulos myrkyllisiä höyryjä tai nesteitä.
- Vialliset tai käytetyt akut on toimitettava kierrätykseen direktiivin 2023/1542/EY mukaisesti.
- Toimita laite ja latauslaite käsittelylaitokseen. Käytetyt muovi- ja metalliosat voidaan lajitella ja ohjata kierrätykseen.
- Hävitä akut siten, että niiden jännite on purkautunut. Suosittelemme peittämään navat teipillä oikosululta suojaamiseksi. Älä avaa akkua.
- Hävitä akut paikallisten määräysten mukaisesti. Luovuta akku käytettyjen akkujen keräyskeskukseen, josta se toimitetaan ympäristönsuojelumääräysten mukaiseen kierrätykseen. Kysy neuvoa paikallisesta jätteenhuoltoyrityksestä.

## 15 Ohjeet häiriöiden poistoon

Häiriö	Mahdolliset syyt	Korjauskeinot
Tuote ei käynnisty.	Akun teho on liian pieni.	Lataa akku.
	Akkua ei ole asetettu oikein.	Työnnä akku akun kiinnitykseen. Akku lukittuu paikalleen kuuluvasti.
	Virtakytkin viallinen.	Ota yhteyttä huoltopalveluumme.
	Moottori viallinen.	

Häiriö	Mahdolliset syyt	Korjauskeinot
Tuote käy katkonaisesti.	Sisäinen huono kosketus. Virtakytkin viallinen.	Ota yhteyttä huoltopalveluumme.
Tuotteessa ei ole painetta.	Johdon painehäviö.	Tarkasta vedensyöttö.
Voimakkaat paineen vaihtelut.	Suutin likainen tai tukkeutunut.	Huuhtele suutin vedellä. Puhdista suuttimen aukko tarvittaessa suuttimen puhdistusneulalla.
Vuodot vesijärjestelmässä.	Liitäntöjä ei ole asennettu oikein.	Kytke tuote pois päältä ja irrota se verkkovirrasta. Liitä tuote uudelleen vesijohtoihin.

## 16 Takuehdot – Scheppach 20V IXES -sarja

Muutoksen päiväys 25.04.2024

### Arvoisa asiakas,

tuotteemme ovat läpäisseet tarkan laaduntarkastuksen. Jos tuotteen toiminnoissa kuitenkin havaitaan puutteita, pahoittelemme sitä syvästi ja pyydämme sinua ottamaan yhteyttä asiakaspalveluumme, jonka osoite on alla. Neuvomme sinua mielellämme myös puhelimitse palvelunumerossa. Seuraavien ohjeiden tarkoituksena on auttaa vahinkotapausten sääntelyssä ja käsittelyssä.

### Takuuvaatimusten voimaansaattamisen osalta pätevät seuraavat seikat:

- Näissä takuehdoissa** säädellään uusien tuotteiden ostajille (yksityisille loppukulluttajille) myönnettyjä valmistajan lisätakuuita. Tämä takuu ei heikennä lakisäänteisiä oikeuksiasi takuun osalta. Niistä vastaa se jälleenmyyjä, jolta tuote on hankittu.
- Valmistajan takuehtoja** sovelletaan vain ostamassanne uudessa tuotteessa oleviin materiaali- tai valmistusvirheisiin johtuviin puutteisiin. Jos takuaikana ilmenee materiaali- tai valmistusvirheitä, valmistaja takuun myöntäjänä tarjoaa tämän takuun puitteissa valintansa mukaan seuraavat palvelut:
  - Tuotteen veloitukseton korjaus
  - Tuotteen veloitukseton vaihtaminen samanarvoiseen tuotteeseen (tarvittaessa vaihto myös uudempaan malliin, jos alkuperäistä tuotetta ei ole enää saatavana).

Korvattavat tuotteet tai osat siirtyvät meidän omistukseemme. Huomaa, että tuotteitamme ei ole tarkoitettu kaupalliseen käyttöön, ammatin harjoittamiseen tai ammattikäyttöön. Takuuta ei sen vuoksi voida soveltaa tilanteisiin, joissa tuotetta on takuuajan aikana käytetty kaupalliseen tarkoitukseen, ammatin harjoittamiseen tai teollisuudessa tai kun sitä on rasitettu näitä käyttötapoja vastaavalla tavalla.

### 3. Takuumme ulkopuolelle on rajattu seuraavat tapaukset:

- Tuotteeseen tulevat vahingot, jotka seuraavat asennusohjeen laiminlyönnistä, epäasianmukaisesti tehdystä asennuksesta, käyttöohjeen laiminlyönnistä (esim. liittäminen väärään verkkojännitteeseen tai virtatyppiin) tai huolto- ja turvallisuusmääräysten laiminlyönnistä tai tuotteen käyttämisestä epäsuotuisissa ympäristöolosuhteissa ja tuotteen puutteellisesta hoidosta ja huollosta.
- Tuotteeseen tulevat vahingot, jotka seuraavat väärinkäytöstä tai epäasianmukaisesta käytöstä (kuten esim. tuotteen ylikuormittaminen tai muiden kuin sallittujen työkalujen tai lisävarusteiden käyt-

täminen), vieraan materiaalin pääsystä tuotteen sisälle (esim. hiekka, kivet tai pöly), kuljetusvahingot, voiman käytöstä tai ulkoisista vaikutuksista (kuten putoamisesta aiheutuvat vahingot).

- Tuotteeseen tai tuotteen osiin tulevat vahingot, jotka on johdettavissa määräystenmukaiseen, tavalliseen (käyttöön liittyvään) luonnolliseen kulumiseen, ja kulutusosien vahingoittumiseen ja/tai kulumiseen.
- Tuotteessa ilmenevät puutteet, jotka aiheutuvat sellaisten lisä-, laajennus- tai varaosien käytöstä, jotka eivät ole alkuperäisiä osia tai joita ei ole käytetty määräystenmukaisesti.
- Tuotteet, joihin on tehty muutoksia tai modifikaatioita.
- Vähäiset poikkeamat tuotteen oletusominaisuuksissa, jotka ovat tuotteen arvon ja käytettävyyden kannalta merkityksettömiä.
- Tuotteet, joihin on tehty omavaltaisia korjauksia tai jotka on annettu valtuuttamattomien henkilöiden korjattavaksi.
- Kun tuotteessa oleva tunnistetun tuotteen tunnistiedot (koneessa oleva tarra) puuttuu tai on muuttunut lukukelvottomaksi.
- Tuotteet, jotka ovat voimakkaasti likaantuneita ja jotka huoltohenkilöstö sen vuoksi hylkää.
- Vahingonkorvausvaatimukset ja jälki- ja seurausvahingot on yleisesti suljettu tämän takuun ulkopuolelle.

- Takuuaika on 5 vuotta** (paristoilla / akuilla 12 kuukautta) ja se alkaa tuotteen ostopäivästä. Alkuperäisessä ostotositteessa oleva päivämäärä on ratkaiseva. Takuuvaatimukset on esitettävä viipymättä sen jälkeen, kun vaatimuksen perusteena oleva seikka on tullut tietoon. Takuuvaatimusta ei voi esittää takuuajan umpeutumisen jälkeen. Tuotteen korjaaminen tai vaihtaminen ei pidennä takuaikaa, eikä aloita uutta takuaikaa kyseiselle tuotteelle tai millekään siihen asennetulle varaosalle. Tämä koskee myös paikan päällä käytettäviä palveluja. Takuun hyödyntäminen edellyttää, että valmistajalle takuun myöntäjänä tarjotaan mahdollisuus tarkastaa tuote takuutilanteessa lähettämällä tuote valmistajalle. On varmistettava, että kuljetuksen aikana syntyvät vahingot estetään pakkaamalla tuote asianmukaisesti. Kyseinen tuote on toimitettava tai lähetettävä puhdistettuna asiakaspalvelupisteeseen ja sen mukaan on liitettävä kopio ostotositteesta, josta käy ilmi tuotteen nimi ja tiedot ostopäivästä. Jos tuote lähetetään epätäydellisenä, poiketen täydellisestä toimituksen sisällöstä, puuttuvien tarvikkeiden arvo hyvitetään valmistajalle/vähennetään korvausmäärästä, jos tuote vaihdetaan tai jos puute korvataan alennuksella tai maksunpalautuksel-

- la. Osittain tai kokonaan purettuja tuotteita ei voida hyväksyä takuutilanteissa. Jos reklamaatio on perusteen tai se tehdään takuuajan umpeuduttua, ostaja vastaa kuljetuskustannuksista ja kuljetusriskistä. **Ilmoita takuutapauksesta ennakolta huoltopaikkaan.** Yleensä sovitaan, että viallinen tuote ja lyhyt kuvaus viasta lähetetään järjestettynä palautuksena tai -takuuaajan ulkopuolisessa korjaustapauksessa - lähetyskulut maksettuna, pakkaus- ja lähetysohjeet huomioiden, alla ilmoitettuun huolto-osoitteeseen. **Varmista, että tuote (mallista riippuen) on turvallisuussyistä tyhjennetty kaikista käyttöaineista, kun se palaute-taan.** Huoltokeskukseemme lähetettävän tuotteen on oltava pakattuna siten, että reklamoidun tuotteen vahingoittuminen kuljetuksen aikana vältetään. Korjaamisen / vaihtamisen jälkeen tuote palautetaan sinulle veloituksetta. Jos tuotteita ei voida korjata tai vaihtaa, se voidaan harkintamme mukaan korvata rahasummalla, joka vastaa enintään puutteellisen tuotteen ostohintaa vähennettynä kulumista vastaavalla hyvityksellä. **Tämä takuu koskee vain yksityisiä ensiostajia eikä se ole luovutettavissa tai siirrettävissä.**
5. **Takuuajan pidentäminen 10 vuoteen:** Scheppach tarjoaa Scheppach 20V -sarjan tuotteille lisäksi takuun pidentämisen 5 vuodella. Näin näiden tuotteiden takuuaika pidentyy 10 vuoteen. Paristot / akut, latauslaitteet ja lisävarusteet on suljettu tämän mahdollisuuden ulkopuolelle. Voit hyödyntää tämän takuun pidentämisen rekisteröimällä tähän mallistoon kuuluvan Scheppach-tuotteesi viimeistään 30 päivän kuluessa ostopäivästä internet-osoitteessa <https://garantie.scheppach.com>. Onnistuneen online-rekisteröinnin jälkeen saat vahvistuksen tuotekohtaisesta takuun pidentyksestä.
6. **Takuuvaatimuksesi voimaansaattamiseksi sinun tulee ottaa yhteyttä huoltokeskukseemme.**  
**Suosittelleme käyttämään tätä varten lomakettamme, joka löytyy kotisivuiltamme:**  
<https://shop.scheppach.com/contact>  
**Älä lähetä meille tuotteita ottamatta ensin yhteyttä ja sopimatta asiasta ensin huoltokeskukseemme kanssa.**  
**Tämän takuun hyödyntäminen edellyttää ehdottomasti yhteyden ottamista huoltokeskukseemme.** Takuuvaatimukset on esitettävä takuuajan aikana 14 päivän kuluessa puutteen toteamisesta. Tätä varten tarvitaan alkuperäinen ostotositte ja tarvittaessa vahvistus tuotekohtaisesta takuun pidentyksestä.
7. **Käsittelyaika** - Yleensä käsittelemme reklamaatiot 14 päivän kuluessa niiden saapumisesta huoltokeskukseemme. Jos mainittu käsittelyaika poikkeustapauksissa ylittyy, ilmoitamme siitä sinulle hyvissä ajoin.
8. **Kulutussosat on suljettu takuun ulkopuolelle!** - Kulutusosia ovat: a) mukana toimitetut lisäakut ja/tai asennetut paristot/akut ja b) kaikki mallikohtaiset kulutusosat (muun muassa hihnat, sahanterät, käyttötyökalut, hiomalaikat, suodattimet, hiiliharjat jne., katso käyttöohje). Takuun ulkopuolelle on suljettu syväpurkautuneet paristot tai akut tai sellaiset akut/paristot, joiden kotelo tai navat ovat vahingoittuneet.
9. **Kustannusarvio** - Takuun ulkopuolelle rajattuja tuotteita tai tuotteita, joiden takuuaika on päättynyt, korjaamme laskua vastaan. Voit pyytää huoltokeskuksellemme kustannusarvion viallisten tuotteiden korjaami-

sesta ja tarvittaessa tilata korjauksen kirjallisesti (postitse, sähköpostitse). Ilman korjauksen tilaamista käsitteilyä ei jatketa.

**Takuuehdot** pätevät vain reklamaation tekemisen ajankohtana voimassa olevassa muodossa, joka voidaan tarkistaa kotisivuiltamme ([www.scheppach.com](http://www.scheppach.com)). Käännösten osalta saksankielinen versio on ratkaiseva.

**Scheppach GmbH · Günzburger Str. 69 ·**

**89335 Ichenhausen (Saksa)**

**Puhelin: +800 4002 4002 ·**

**Sähköposti: [customerservice.FI@scheppach.com](mailto:customerservice.FI@scheppach.com) ·**

**Internet: <https://www.scheppach.com>**

Pidätämme oikeuden tehdä milloin tahansa muutoksia näihin takuuehtoihin ilman etukäteisilmoitusta.

## 17 EU-vaatimustenmukaisuusvakuutus

**Alkuperäisen vaatimustenmukaisuusvakuutuksen käännös**

**Valmistaja:**

Scheppach GmbH  
 Günzburger Straße 69  
 D-89335 Ichenhausen

Vakuutamme omalla vastuullamme, että tässä kuvattu tuote täyttää voimassa olevien direktiivien ja standardien määräykset.

**Merkki: SCHEPPACH**  
**Tuotenimike: Akkukäyttöinen painepesuri - C-HPG35-X**  
**5907740900**

Tuotenumero

**EU-direktiivit:**

2014/30/EU, 2011/65/EU\*, 2014/35/EU,

\* Yllä kuvattu vakuutuksen kohde täyttää tiettyjen vaarallisten aineiden käytön rajoittamisesta sähkö- ja elektroniikkalaitteissa 8. kesäkuuta 2011 annetun Euroopan parlamentin ja neuvoston direktiivin 2011/65/EU määräykset.

**Sovelletut standardit:**

EN 60335-1:2012/A16:2023;  
 EN 60335-2-54:2008/A2:2021;  
 EN 6233:2008; EN IEC 55014-1:2021;  
 EN IEC 55014-2:2021

**Asiakirja-aineiston kokoamisesta vastaava valtuutettu edustaja:**

Georg Kohler  
 Günzburger Str. 69  
 D-89335 Ichenhausen  
 Ichenhausen, 16.08.2024

  
 Simon Schünk  
 Division Manager Product Center

  
 Andreas Procher  
 Head of Project Management

## Indholdsfortegnelse

1	Indledning.....	158
2	Produktbeskrivelse (fig. 1-5) .....	158
3	Leveringsomfang (fig. 2) .....	158
4	Tilsigtet brug.....	159
5	Sikkerhedsforskrifter .....	159
6	Tekniske data.....	160
7	Udpakning .....	160
8	Før ibrugtagning .....	160
9	Betjening .....	161
10	Rengøring og vedligeholdelse.....	162
11	Transport.....	162
12	Opbevaring.....	162
13	Reparation og reservedelsbestilling .....	162
14	Bortskaffelse og genanvendelse .....	163
15	Afhjælpning af fejl.....	163
16	Garantivilkår – Scheppach 20V IXES-serie .....	164
17	EU-overensstemmelseserklæring .....	165
18	Ekspllosionstegning .....	219

## Forklaring til symbolerne på produktet

Symbolerne i denne brugsanvisning skal henlede din opmærksomhed på eventuelle risici. Det er vigtigt, at du forstår sikkerhedssymbolerne og forklaringerne i forbindelse med symbolerne. Selve advarselerne afhjælper ikke risici og kan ikke erstatte korrekte foranstaltninger til forebyggelse af ulykker.

	Læs og overhold brugsanvisningen og sikkerhedsforskrifterne før ibrugtagning!
	Brug beskyttelsesbriller.
	Brug åndedrætsværn i støvede omgivelser!
	Produktet må ikke tilsluttes direkte til det offentlige drikkevandsnet.
	Litium-ion-batteri
	Produktet opfylder gældende EU-direktiver.
	Produktet opfylder gældende serbiske direktiver.

## 1 Indledning

### Producent:

Scheppach GmbH  
Günzburger Straße 69  
D-89335 Ichenhausen, Tyskland

### Kære kunde

Vi ønsker dig rigtig god fornøjelse og held og lykke med arbejdet med dit nye produkt.

### Bemærk:

Iht. gældende lov om produktansvar hæfter producenten af dette produkt ikke for skader, der måtte opstå på eller i forbindelse med dette produkt som følge af:

- Forkert behandling
- Tilslidesættelse af brugsanvisningen
- Reparation foretaget af tredjepart og/eller af uautoriserede fagfolk
- Montering og udskiftning af uoriginale reservedele
- Utilstigtet brug
- svigt af det elektriske system som følge af tilslidesættelse af de elektriske forskrifter og VDE-bestemmelserne 0100, DIN 57113 / VDE0113.

### Vær opmærksom på følgende:

Brugsanvisningen er en del af dette produkt.

Den indeholder vigtige oplysninger om, hvordan man bruger produktet sikkert, professionelt og økonomisk, og hvordan man undgår farer, sparer reparationsomkostninger, reducerer driftsstop og øger produktets driftssikkerhed og levetid. Udover sikkerhedsbestemmelserne i denne brugsanvisning skal de forskrifter vedr. brug af produktet, der måtte gælde i det enkelte land (brugslandet), overholdes til punkt og prikke.

Inden du benytter produktet, skal du sørge for at blive fortrolig med alle betjenings- og sikkerhedsanvisninger. Produktet må kun benyttes som beskrevet og kun til det tilsigtede anvendelsesformål. Opbevar brugsanvisningen et sikkert sted, og hvis produktet overdrages til tredjepart, skal alle tilhørende dokumenter følge med.

## 2 Produktbeskrivelse (fig. 1-5)

1. Variabel dyse
2. Lanse
3. Udløser
4. Lanseforlænger
5. Sprøjtepistol
6. Tænd/Sluk-kontakt
7. Startspærre
8. Batteriholder
9. Batteri\*
10. Udløserknap (batteri)
11. Vandtilslutning
12. Indsugningsslange
- 12a. Koblingsstik
- 12b. Filtre

## 3 Leveringsomfang (fig. 2)

Pos.	Stk.	Betegnelse
1.	1 x	Variabel dyse
2.	1 x	Lanse
4.	1 x	Lanseforlænger

- 12. 1 x Indsugningsslange
- 1 x Batteridrevet trykrenser
- 1 x Brugsanvisning

## 4 Tilsigtet brug

Trykrenseren er beregnet til husholdnings- og bilrengøring samt havevanding.

Produktet må kun bruges som tilsigtet. Enhver anden form for brug falder uden for tilsigtet brug. Brugeren, og ikke producenten, bærer ansvaret for materielle skader eller personskader af enhver art, der måtte opstå som følge heraf.

Tilsigtet brug omfatter også overholdelse af sikkerhedsforskrifterne og monteringsvejledningen samt driftsanvisningerne i brugsanvisningen.

Personer, der anvender og vedligeholder produktet, skal være fortrolige med dette og være informeret om mulige farer.

Hvis der foretages ændringer ved produktet, bortfalder producentens ansvar for deraf følgende skader.

Produktet må kun bruges med originale dele og originalt tilbehør fra producenten.

Producentens forskrifter vedrørende sikkerhed, arbejdsmåde og vedligeholdelse samt målene, som er angivet i de tekniske data, skal overholdes.

Vær opmærksom på, at vores produkter ikke er konstrueret til erhvervsmæssig, håndværksmæssig eller industriel brug. Vi fraskriver os ethvert ansvar, hvis produktet bruges i erhvervs-, håndværks- eller industri-øjemed eller lignende arbejde.

## Forklaring til signalord i brugsanvisningen

**FARE**

Signalord til angivelse af en overhængende farlig situation, som, hvis den ikke undgås, vil medføre død eller alvorlig personskade.

**ADVARSEL**

Signalord til angivelse af en potentielt farlig situation, som, hvis den ikke undgås, kan medføre død eller alvorlig personskade.

**FORSIGTIG**

Signalord til angivelse af en potentielt farlig situation, som, hvis den ikke undgås, kan medføre mindre eller moderat personskade.

**PAS PÅ**

Signalord til angivelse af en potentielt farlig situation, som, hvis den ikke undgås, kan medføre materielle skader på produktet eller ejendom/besiddelse.

## 5 Sikkerhedsforskrifter

### Generelle sikkerhedsforskrifter for elværktøj

**ADVARSEL**

**Læs alle sikkerhedsforskrifter, anvisninger, illustrationer og tekniske data, der følger med dette elværktøj.**

Følges de følgende instruktioner ikke nøje som beskrevet, kan dette føre til elektrisk stød, brand og/eller alvorlige personskader.

### Opbevar alle sikkerhedsforskrifter og anvisninger til fremtidig brug.

Udtrykket "elværktøj", der er anvendt i sikkerhedsforskrifterne, henviser til elnet-drevne elværktøjer (med elnetkabel) eller til batteridrevne elværktøjer (uden elnetkabel).

### 5.1 Generelle sikkerhedshenvisninger

- Dette produkt kan bruges af børn fra 8 år samt af personer med begrænsede fysiske, sensoriske eller psykiske evner eller manglende erfaring og viden, hvis de overvåges eller er blevet instrueret i en sikker brug af produktet og har forstået de farer, der er forbundet hermed. Børn må ikke lege med produktet. Rengøring og brugervedligeholdelse må ikke udføres af børn uden opsyn.
- Personer, der ikke er fortrolige med brugsanvisningen, må ikke bruge produktet.
- Trykrenseren må ikke bruges af personer, der ikke er instrueret.
- Hvis der opstår funktionsfejl eller defekter under drift, skal produktet straks slukkes og batteriet fjernes. Læs derefter kapitlet "Fejlafhjælpning".

### 5.2 Arbejde med produktet

**FORSIGTIG**

Således undgås uheld og tilskadekomst:

Trykrenseren kan være farlig, hvis arbejdet udføres forkert. Strålen må ikke rettes mod personer, dyr, aktivt elektrisk udstyr eller selve produktet.

- Produktet må ikke anvendes, hvis har været faldet på gulvet. Kontrollér produktet for synlige skader og utætheder.
- Når produktet er tændt eller er under afkøling, skal det være utilgængeligt for børn.
- Vandstrålen må aldrig rettes mod personer eller dyr.
- Ret ikke strålen mod dig selv eller andre for at rengøre tøj eller fodtøj.
- Brug egnet beskyttelsestøj og beskyttelsesbriller for at beskytte dig selv mod tilbagesprøjtende vand eller snavs.
- Brug aldrig produktet, når der er mennesker, især børn, eller dyr i nærheden.
- Brug ikke produktet i nærheden af let antændelige væsker eller gasser. Overholdes dette ikke, er der risiko for brand eller eksplosion.
- Sprøjt ikke på brændbare væsker. Eksplosionsfare.

- Opbevar produktet på tørt sted og utilgængeligt for børn.
- Det er forbudt at bruge produktet i tordenvejr - **Fare for lynnedslag!**

**⚠ FORSIGTIG**

Således undgår du skader på produktet og evt. der-af følgende personskader:

- Vær opmærksom på den øgede snublefare pga. vandslangen, når du bruger produktet.
- Vandslangen må ikke køres over, klemmes eller knækkes. Fare for materielle skader og dermed fare for personskader.
- Produktet må ikke bruges til rengøring af vinduer.
- Må ikke anvendes i swimmingpools, der indeholder vand.
- Arbejd aldrig med et beskadiget, ufuldstændigt produkt eller et produkt, der er blevet ændret uden producentens godkendelse. Inden produktet tages i brug, skal man få en fagmand til at kontrollere, at der er truffet de nødvendige elektriske beskyttelsesforanstaltninger.
- Brug ikke produktet, hvis vigtige dele såsom vandslangen eller sprøjtelansen er beskadiget. Dette kan medføre personskader.
- Beskyt produktet mod frost og tørkørsel.
- Af hensyn til produktsikkerheden må der kun anvendes originale reservedele fra producenten eller reservedele godkendt af producenten.
- Produktet må kun åbnes af autoriserede elinstallatører. I tilfælde af reparation skal du altid kontakte vores service-center.

**Restrisici**

Produktet er bygget efter nyeste tekniske niveau og de anerkendte sikkerhedstekniske regler. Alligevel kan der opstå enkelte restrisici under driften.

- Restrisici kan reduceres til et minimum, hvis "Sikkerhedsforskrifterne" og "Tilsigtede Brug" samt brugsanvisningen overholdes.
- Brug produktet som anbefalet i denne brugsanvisning. Sådan opnås optimal ydeevne med produktet.
- Desuden kan der forefindes ikke-åbenlyse restrisici, selv om alle foranstaltninger er truffet.

**⚠ ADVARSEL**

Dette elværktøj danner et elektromagnetisk felt under driften. Dette felt kan under bestemte omstændigheder påvirke aktive eller passive medicinske implantater negativt. For at reducere faren for alvorlige eller dødelige personskader anbefales det personer med medicinske implantater at kontakte en læge og producenten af det medicinske implantat, før elværktøjet betjenes.

**PAS PÅ**

Produktet er en del af 20V IXES-serien og må kun benyttes med batterier i denne serie. Batterierne må kun oplades med opladere i denne serie. Vær da opmærksom på producentens anvisninger.

**⚠ ADVARSEL**

Overhold sikkerhedsforskrifterne og oplysningerne om opladning og korrekt brug i brugsanvisningen til batteri og oplader i 20V IXES-serien. Der findes en detaljeret beskrivelse af ladeprocessen og yderligere oplysninger i denne separate brugsanvisning.

**6 Tekniske data**

Mærkespænding	20 V 
Nominelt tryk/arbejdstryk (p)	24,5 bar (2,45 Mpa)
Maks. tilladt tryk (p max)	35 bar (3,5 Mpa)
Maks. indløbstryk (p max)	12 bar (1,2 Mpa)
Maks. indløbstemperatur (T i max)	50 °C
Nominel flowmængde (Q)	2,2 l/min
Maks. flowmængde (Q <sub>max</sub> )	3,0 l/min
Maks. indsugningshøjde	0,6 m
Vægt	1,5 kg

Forbehold for tekniske ændringer!

**7 Udpakning**

**⚠ ADVARSEL**

Produkt og emballeringsmaterialer er ikke legetøj!  
**Børn må ikke lege med plastposer, folie og smådele! Fare for slugning og kvælning!**

- Åbn emballagen, og tag forsigtigt produktet ud.
- Fjern emballeringsmaterialet samt emballage-/transportringsringer (hvis sådanne findes).
- Kontrollér, om leveringsomfanget er fuldstændigt.
- Kontrollér produktet og tilbehørsdelene for transport-skader. Rapportér straks evt. skader til den transportvirksomhed, som leverede produktet. Senere reklamationer anerkendes ikke.
- Opbevar så vidt muligt emballagen frem til udløbet af garantiperioden.
- Gør dig fortrolig med produktet ved at læse brugsanvisningen, før arbejdet påbegyndes.
- Tilbehør samt slid- og reservedele må kun være originale dele. Reservedele fås i faghandlen.
- Husk, at bestillinger skal være forsynet med artikelnumre samt type og fremstillingsår for produktet.

**8 Før ibrugtagning**

**⚠ FORSIGTIG**

**Fare for personskade!**

Batteriet må først isættes, når det batteridrevne værktøj er klargjort til brug.

- Brug en almindelig 1/4"-haveslange med en længde på mindst 5m til vandforsyningen.  
 Den må til gengæld ikke være længere end 30m.

## 8.1 Tilslutning/afmontering af lanseforlænger (4) (fig. 1, 2)

### Tilslutning:

1. Indfør enden af lanseforlænger (4) i den hertil indrettede tilslutning på sprøjtepipstolen (5).
2. Tryk lanseforlænger (4) fast i sprøjtepipstolens (5) tilslutning, og drej lanseforlænger (4) med uret, indtil den er sikkert tilsluttet til sprøjtepipstolen (2).

### Afmontering:

1. Tryk lanseforlænger (4) fast i sprøjtepipstolens (5) tilslutning, og drej den imod uret.
2. Træk lanseforlænger (4) af fortil.

## 8.2 Tilslutning/afmontering af lanser (2) (fig. 2)

### Tilslutning:

1. Sæt lanser (2) på lanseforlænger (4), og tryk lanser (2) ind i lanseforlænger (4), indtil den går hørbart i indgreb.

### Afmontering:

1. Tryk udløser (3) på lanseforlænger (4) forende, og træk lanser (2) af fortil.

## 8.3 Tilslutning/afmontering af indsugningslange (12) (fig. 1, 3)

### Tilslutning:

1. Tilslut indsugningsslangen (12) koblingsstik (12a) til sprøjtepipstolens (5) vandtilslutning (11). Koblingsstikket (12a) går hørbart i indgreb.

### Afmontering:

1. Løsn indsugningsslangens (12) koblingsstik (12a) fra vandtilslutningen (11), og træk koblingsstikket (12a) af nedad.

## 8.4 Tilslutning/fjernelse af produkt til/ fra en haveslange (fig. 1, 3)

### Tilslutning:

1. Tilslut en haveslange med hurtigkobling\* til koblingen på vandtilslutningen (11).
2. Åbn helt for vandhanen.

### Afmontering:

1. Luk for vandhanen.
2. Adskil produktet fra vandforsyningen.

## 9 Betjening

### PAS PÅ

Sørg for, at produktet er monteret fuldstændigt før ibrugtagning!

### 9.1 Isætning/udtagning af batteriet (9) i/af batteriholderen (8) (fig. 4)

#### Isætning af batteri

1. Skub batteriet (9) ind i batteriholderen (8). Batteriet (9) går hørbart i indgreb.

#### Udtagning af batteri

1. Tryk på udløserknappen (10) for batteriet (9), og træk det ud af batteriholderen (8).

### 9.2 Tænding/slukning af produktet (fig. 5, 6)

<b>⚠ FORSIGTIG</b>
Hold fast i produktet med begge hænder under arbejdet. Hold produktet i begge håndtag.
<b>⚠ ADVARSEL</b>
Vær opmærksom på tilbageslagskraften fra den udsendte vandstråle. Sørg for at stå sikkert, og hold godt fast i sprøjtepipstolen. Ellers kan man komme til at beskadige sig selv eller andre!

#### Tænd

1. Lås Tænd/Sluk-kontakten (6) op ved at klappe kontaktlåsen (7) op.
2. Tryk på Tænd/Sluk-kontakten (6), og hold den inde.

#### Slukning

1. Slip Tænd-/Slukk-kontakten (6) igen.
2. Tryk på Tænd/Sluk-kontakten (6) for at reducere trykket i systemet.
3. Lås Tænd/Sluk-kontakten (6) ved at klappe kontaktlåsen (7) ned.

### 9.3 Selvansugningsfunktion (fig. 1)

<b>⚠ FARE</b>
<b>Selve produktet må sænkes ned i den åbne vandkilde.</b>
<b>Fare for personskader pga. elektrisk stød.</b>

#### Bemærk:

- Hvis produktet kører tørt, vil det blive beskadiget.
  - Produktet bør ikke stå højere end vandaftapningsstedet.
  - Brug kun selvindsugningsfunktionen med en indsugningslange, der er udstyret med et filter.
1. Indsæt filteret (12b) i et vandaftapningssted (f.eks. en vandspand). Filteret (12b) skal være helt nedsænket i vandet. Sørg for, at der er en tilstrækkelig vandbeholdning og en sikker vandforsyning.

### 9.4 Indstilling af dyse (fig. 7)

#### Bemærk:

- Den variable dyse har 5 forskellige sprøjtemønstre/vinkler.
  - Den hvide pil øverst på den variable dyse angiver, hvilket sprøjtemønster der er valgt.
1. Man vælger sprøjtemønster ved at dreje den variable dyse (1).

## 9.5 Afslutning af drift

1. Tænd for produktet som beskrevet i 9.2.
2. Fjern ind sugningsslangen (12) som beskrevet i 8.3.
3. Fjern haveslangen som beskrevet i 8.4.

## 10 Rengøring og vedligeholdelse

### ADVARSEL

**Reparations- og vedligeholdelsesarbejde, der ikke er beskrevet i denne brugsanvisning, må kun udføres på et professionelt værksted. Brug kun originale reservedele.**

**Risiko for ulykker! Udfør altid vedligeholdelses- og rengøringsarbejde med motoren slukket og netstikket trukket ud. Fare for personskader! Lad produktet køle af inden påbegyndelse af enhver form for vedligeholdelses- og rengøringsarbejde. Motorelementer er meget varme. Risiko for personskade og forbrænding!**

Produktet kan starte uventet og derved medføre personskader.

- Sluk produktet inden enhver form for rengørings- og vedligeholdelsesarbejde.
- Lad produktet køle af.
- Træk netstikket ud!

### 10.1 Rengøring

#### ADVARSEL

Undlad at sprøjte vand på produktet og at rengøre det under rindende vand. Fare for elektrisk stød og beskadigelse af produktet.

- Hold beskyttelsesanordninger, luftslidser og motorhus fri for støv og snavs. Tør produktet af med en ren klud\*, eller blæs den over med trykluft\* ved lavt tryk. Vi anbefaler, at produktet altid rengøres umiddelbart efter brug.
- Nedsænk ikke produktet i vand eller andre væsker med henblik på rengøring.
- Rengør produktet med en fugtig klud\* og en smule smøresæbe med jævne mellemrum. Brug ikke rengørings- eller opløsningsmidler; disse kan angribe produktets plastdele. Sørg for, at vand ikke kan trænge ind i produktet.
- Produktet skal altid være rent, tørt og fri for olie eller smørefedt. Fjern støv før hver brug og før hver opbevaringsperiode.

#### 10.1.1 Rengøring af den variable dyse (1) (fig. 7)

1. Man kan fjerne fremmedlegemer fra den variable dyse (1) med en dyserengøringsnål\*.
2. Skyl den variable dyse (1) efter med vand for at fjerne evt. fremmedlegemer.

\* = indgår ikke nødvendigvis i leveringsomfanget!

### 10.1.2 Rensning af filter (12b) (fig. 1, 8)

1. Rens filteret (12b) med jævne mellemrum.
2. Dette gøres ved at skrue filteret (12b) af ind sugningsslangen (12).
3. Rens filteret (12b) med vand.

### 10.2 Vedligeholdelse

Produktet er vedligeholdelsesfrit.

Dette produkt indeholder ikke dele, som kan repareres af brugeren. Kontakt en kvalificeret fagmand for at få produktet eftersat og repareret.

- Kontrollér produktet før hver brug for åbenlyse mangler såsom løse, slidte eller beskadigede dele.

### 11 Transport

1. Beskyt produktet mod slag, stød og kraftige vibrationer, f.eks. når det transporteres i køretøjer.
2. Produktet skal sikres, så det ikke kan glide eller vippe.

### 12 Opbevaring

1. Fjern batteriet.
2. Rengør og kontrollér produktet for skader.

Opbevar produktet og dets tilbehør mærkt, tørt og frostfrit og utilgængeligt for børn.

Den optimale opbevaringstemperatur er mellem 5°C og 30°C.

Opbevar produktet i den originale emballage.

Tildæk produktet for at beskytte det mod støv eller fugt. Opbevar brugsanvisningen sammen med produktet.

### 13 Reparation og reservedelsbestilling

Vær opmærksom på, at følgende dele på dette produkt slides som følge af brug eller naturligt slid, og at der er brug for følgende dele som forbrugsmaterialer.

#### PAS PÅ

Iht. produktansvarsloven fraskriver vi os ansvaret for skader, der skyldes forkert reparation eller brug af ikke-originale reservedele.

Kontakt en kundeservice eller en autoriseret fagmand. Det samme gælder også for tilbehørsdele.

Reservedele og tilbehør fås hos vores service-center. Dette gøres ved at scanne QR-koden på forsiden.

#### 13.1 Bestilling af reservedele

Husk at angive følgende oplysninger, når der bestilles reservedele:

- Modelbetegnelse
- Varenummer
- Data på typeskiltet

#### Reservedele/tilbehør

Batteri SBP2.0 artikel-nr.:	7909201708
Batteri SBP4.0 artikel-nr.:	7909201709
Oplader SBC2.4A artikel-nr.:	7909201710
Oplader SBC4.5A artikel-nr.:	7909201711

Oplader SDBC2.4A artikel-nr.:	7909201712
Oplader SDBC4.5A artikel-nr.:	7909201713
StarterSætSBSK2.0 artikel-nr.:	7909201720
StarterSætSBSK4.0 artikel-nr.:	7909201721

## 14 Bortskaffelse og genanvendelse

### Oplysninger om emballage



Emballeringsmaterialerne er genanvendelige. Emballage skal bortskaffes jf. gældende miljøregler.

### Oplysninger om loven om brugt elektrisk og elektronisk udstyr (ElektroG)



**Brugt elektrisk og elektronisk udstyr (elskrot) hører ikke til husholdningsaffaldet, men skal indsamles og/eller bortskaffes separat!**

- Brugte (genopladelige) batterier, der ikke er permanent installeret i en brugt maskine, skal udtages i intakt tilstand inden aflevering! Sådanne batterier skal bortskaffes i henhold til batteriloven.
- Ejere og/eller brugere af elektriske og elektroniske maskiner er juridisk forpligtet til at returnere sådanne efter brug.
- Slutbrugeren er eneansvarlig for at slette sine personlige oplysninger på den brugte maskine, der skal bortskaffes!
- Symbolet med den overstregede skraldespand betyder, at brugte elektriske og elektroniske apparater (elskrot) ikke må bortskaffes sammen med husholdningsaffald.
- Brugte elektriske og elektroniske apparater (elskrot) kan afleveres gratis på følgende steder:
  - Offentlige bortskaffelses- og/eller indsamlingssteder (f.eks. kommunale genbrugsstationer)
  - Salgssteder for elektroniske apparater (fysiske butikker og online), forudsat at forhandleren er forpligtet til at tage sådanne apparater retur - eller tilbyder dette frivilligt.

- Du kan gratis aflevere op til tre brugte elektriske apparater pr. apparattype, med en maksimal kantlængde på 25 centimeter, hos producenten uden først at skulle købe et nyt apparat hos samme, eller du kan aflevere sådanne apparater på et andet autoriseret indsamlingssted i dit nærområde.

- Du kan indhente yderligere tilbagetagningsbetingelser hos producenten og distributører hos disses respektive kundeservice.

- Hvis et nyt elektrisk apparat leveres af producenten til en privat husstand, kan producenten foranledige, at det gamle elektriske apparat afhentes gratis efter anmodning fra slutbrugeren. For at gøre dette skal du kontakte producentens kundeservice.
- Disse erklæringer gælder kun for apparater, der installeres og sælges i landene i EU, og som er underlagt det europæiske direktiv 2012/19/EU. I lande uden for EU kan der gælde forskellige regler for bortskaffelse af brugte elektriske og elektroniske apparater (elskrot).

### Oplysninger om (genopladelige) lithium-ion-batterier



**Batteriet skal fjernes inden bortskaffelse af apparatet!**

- Smid ikke batteriet i husholdningsaffaldet, på et bål (eksplosionsfare) eller i vandet. Beskadigede batterier kan skade miljøet og dit helbred, hvis giftige dampe eller væsker slipper ud.
- Defekte eller brugte batterier skal genvindes iht. direktivet 2023/1542/EF.
- Maskinen og opladeren må kun afleveres på en genbrugsstation. De anvendte plast- og metaldele kan adskilles efter type og dermed genbruges.
- Batterierne skal bortskaffes i afladet tilstand. Vi anbefaler, at man tildækker polerne med tape for at beskytte mod kortslutning. Forsøg ikke at åbne batteriet.
- Bortskaf batterierne i henhold til de lokale bestemmelser. Batterierne skal afleveres på en genbrugsstation med henblik på miljøvenligt genbrug. Forhør dig hos kommunen.

## 15 Afhjælpning af fejl

Fejl	Mulig årsag	Afhjælpning
Produktet starter ikke.	Batterieffekten er for lav.	Oplad batteriet.
	Batteriet er ikke isat korrekt.	Skub batteriet ind i batteriholderen. Batteriet går hørbart i indgreb.
	Tænd/Sluk-kontakt defekt.	Kontakt vores kundeservice.
	Motor defekt.	
Produktet arbejder med afbrydelser.	Intern løs forbindelse.	Kontakt vores kundeservice.
	Tænd/Sluk-kontakt defekt.	
Produkt uden tryk.	Fald i ledningstryk.	Kontrollér vandforsyningen.
Kraftige trykudsving.	Dyse tilsmudset eller tilstoppet.	Skyl dysen med vand. Rens evt. dyseboringen med dyserengøringsnålen.
Utæthed i vandsystemet.	Tilslutninger ikke rigtigt monteret.	Sluk for produktet, og kobl det fra lysnettet. Tilslut atter produktet til vandledningerne.

## 16 Garantivilkår – Schepbach 20V IXES-serie

Revisionsdato 25-04-2024

### Kære kunde,

vores produkter er underlagt streng kvalitetskontrol. Skulle et produkt alligevel ikke fungere korrekt, beklager vi dette meget og beder dig kontakte vores kundeservice, der er angivet på garantikortet. Vi hjælper dig også gerne telefonisk via servicenummeret. Formålet med følgende oplysninger er at hjælpe dig med at behandle og løse problemer problemfrit i tilfælde af skader.

### For at kunne fremsætte garantikrav gælder følgende:

1. **Disse garantivilkår** regulerer vores yderligere producentgaranti for købere (private slutbrugere) af nye produkter. De lovlige garantikrav påvirkes ikke af denne garanti. Den forhandler, som du har købt produktet af, er ansvarlig for disse.

2. **Producentens garanti** omfatter kun fejl og mangler ved et nyt produkt købt af dig, som skyldes materiale- eller fabriktionsfejl. Hvis der opstår materiale- eller fabriktionsfejl i løbet af garantiperioden, yder producenten som garant en af følgende ydelser efter eget skøn inden for rammerne af denne garanti:

- Gratis reparation af varen
- Fri ombytning af varerne til en tilsvarende artikel (evt. også ombytning til en nyere model, hvis den oprindelige vare ikke længere er tilgængelig).

Erstattede produkter eller dele overgår til vores ejendom. Vær opmærksom på, at vores produkter ikke er konstrueret til erhvervs-mæssig, håndværksmæssig eller professionel brug. En garantisag kan derfor ikke komme på tale, hvis produktet har været brugt i erhvervs-, håndværks- eller industrivirksomheder inden for garantiperioden eller har været udsat for tilsvarende belastninger.

3. **Følgende er ikke omfattet af vores garanti:**

- Skader på produktet forårsaget af tilsidesættelse af monteringsvejledningen, ukorrekt installation, tilsidesættelse af brugsanvisningen (f.eks. tilslutning til forkert netspænding eller strømtype) eller vedligeholdelses- og sikkerhedsbestemmelserne eller ved brug af produktet under uegnede miljøforhold samt mangel på pleje og vedligeholdelse.
- Skader på produktet forårsaget af misbrug eller forkert brug (som f.eks. overbelastning af produktet eller brug af uautoriseret værktøj eller tilbehør), indtrængning af fremmedlegemer i produktet (som f.eks. sand, sten eller støv), transportskader, brug af vold eller eksterne påvirkninger (som f.eks. skader forårsaget af fald).
- Skader på produktet eller dele af produktet, der skyldes tilsigtet, normal (driftsbetingede) eller anden naturlig slitage samt skader og/eller slitage på sliddele.
- Fejl og mangler ved produktet forårsaget af brug af tilbehør, supplerende eller reservedele, der ikke er originale dele eller ikke anvendes som tilsigtet.
- Produkter, hvorpå der er foretaget ændringer eller modifikationer.

– Mindre afvigelser fra den ønskede beskaffenhed, som er irrelevante for produktets værdi og anvendelighed.

– Produkter, på hvilke der er udført uautoriserede reparationer eller indgreb, især af uautoriseret tredjepart.

– Hvis mærkningerne på produktet eller produktets identifikationsoplysninger (maskinmærkat) mangler eller er ulæselig.

– Produkter, der er stærkt forurenet og derfor afvises af servicepersonalet.

– Erstatningskrav og følgeskader er generelt udelukket fra denne garanti.

4. **Garanti perioden** er normalt **5 år** (12 måneder for (genopladelige) batterier) og begynder fra og med produktets købsdato. Datoen på den originale købskvittering er afgørende. Garantikrav skal fremsættes, så snart fejlen/manglen konstateres. Fremsættelse af garantikrav efter garantiperiodens udløb er udelukket. Reparation eller ombytning af produktet medfører ikke en forlængelse af garanti perioden, ligesom denne service heller ikke indleder en ny garanti periode for produktet eller for installerede reservedele. Dette gælder også ved brug af lokale tjenester. Forudsætning for at kunne fremsætte garantikrav er, at producenten som garant får mulighed for på anmodning at undersøge garantisagen via indsendelse af varen. Det er vigtigt at sikre, at skader under transport undgås via brug af passende emballage. Det pågældende produkt skal forelægges for eller fremsendes til kundeservice i rengjort stand sammen med en kopi af købskvitteringen - som skal indeholde oplysninger om købsdato og produktbetegnelse. Hvis et produkt fremsendes i ufuldstændig stand uden det komplette leveringsomfang, vil det manglende tilbehør blive krediteret/fratrullet, hvis produktet ombyttes eller refunderes. Delvist eller helt adskilte produkter kan ikke accepteres som garantikrav. Er reklamationen uberettiget og/eller uden for garantiperioden, afholder køber som udgangspunkt transportomkostningerne og -risikoen. **Garantikrav bedes anmeldt på forhånd til servicecenteret (se nedenfor).** Som udgangspunkt aftales det, at det defekte produkt med en kort beskrivelse af fejlen fremsendes til nedenstående serviceadresse via organiseret returnering eller - i tilfælde af reparation uden for garantiperioden - med tilstrækkelig porto uden hensyntagen til relevante retningslinjer for emballage og forsendelse. **Sørg venligst for, at produktet af sikkerhedsmæssige årsager (afhængigt af model) er fri for alle driftsstoffer, når det returneres.** Produktet, der sendes til vores servicecenter, skal emballeres på en sådan måde, at skader på det reklamerede produkt undgås under transporten. Så snart reparationer/ombytningen er udført, returnerer vi varen gratis til dig. Hvis produkter ikke kan repareres eller ombyttes, kan vi efter eget skøn refundere et beløb op til købsprisen for det defekte produkt med fradrag for slitage. Disse garantier gælder kun for den oprindelige private køber og kan ikke tildeles eller overdrages.

5. **Forlængelse af garanti perioden til 10 år:** Schepbach tilbyder en yderligere garantiforlængelse på 5 år på produkter i Schepbach 20V-serien. Garanti perioden for disse produkter er således i alt 10 år. Undtaget herfra er (genopladelige) batterier, opladere og til-

behør. Du kan benytte dig af denne garantiudvidelse ved at registrere dit Scheppach-produkt herfra online på <https://Garantie.scheppach.com> senest 30 dage fra købsdatoen. Efter udført online-registrering modtager du en bekræftelse på den varerelaterede garantiforlængelse.

6. **Til fremsættelse** af garantikrav bedes du **kontakte vores service-center**.

**Du bedes venligst benytte formularen på vores websted:**

<https://shop.scheppach.com/contact>

**Undlad venligst at tilsende os produkter uden først at kontakte os og registrere dig hos vores servicecenter.**

**For at kunne fremsætte garantikrav er det en ufravigelig forudsætning, at du først kontakter vores servicecenter.** Garantikrav skal fremsættes senest 14 dage efter, at fejlen eller manglen er konstateret, og inden garantiperioden udløber. Dette kræver det originale købsbevis og, hvis relevant, bekræftelse af den varerelaterede garantiforlængelse.

7. **Behandlingstid** - Vi behandler som udgangspunkt reklamationer inden for 14 dage efter modtagelsen i vores servicecenter. Hvis den oplyste behandlingstid i særlige tilfælde skulle blive overskredet, informerer vi dig i god tid.
8. **Sliddele er generelt ikke omfattet af garantien!** - Sliddele er: a) medfølgende, påmonterede og/eller installerede (genopladelige) batterier og b) alle modelafhængige sliddele (bl.a. remme, savklinger, indsatsværktøjer, slibeskiver, filtre, kulbørster osv.; se brugsanvisningen). Undtaget fra garantien er batterier, der er dybafladet eller har beskadigede huse og/eller batteripoler.
9. **Prisoverslag** - Vi kan reparere produkter, der ikke (længere) er dækket af garantien, mod beregning. På forespørgsel hos vores servicecenter kan du fremsende de defekte produkter for at få et prisoverslag og evt. skriftligt anmode servicecentret om at foretage reparation (pr. post, e-mail). Der vil ikke blive foretaget yderligere behandling uden din anmodning om reparation.

**Garantivilkårene** gælder kun i den version, der er gældende på tidspunktet for reklamationen og kan findes på vores websted ([www.scheppach.com](http://www.scheppach.com)). Ved oversættelser er den tyske version altid gældende.

**Scheppach GmbH · Günzburger Str. 69 ·  
89335 Ichenhausen (Tyskland)**

**Telefon: +800 4002 4002 ·**

**E-Mail: [customerservice.DK@scheppach.com](mailto:customerservice.DK@scheppach.com) ·**

**Internet: <https://www.scheppach.com>**

Vi forbeholder os retten til at foretage ændringer i disse garantivilkår til enhver tid uden forudgående varsel.

## 17 EU-overensstemmelseserklæring

### Øversættelse af den originale overensstemmelseserklæring

#### Producent:

Scheppach GmbH  
Günzburger Straße 69  
D-89335 Ichenhausen, Tyskland

Vi erklærer under eget ansvar, at det her beskrevne produkt overholder de gældende direktiver og standarder.

Mærke: **SHEPPACH**  
Art.-betegnelse: **Batteridrevet trykreuser - C-HPG35-X**  
Art.-nr. **5907740900**

#### EU-direktiver:

2014/30/EU, 2011/65/EU\*, 2014/35/EU,

\* Genstanden, der beskrives ovenfor i erklæringen, opfylder forskrifterne i Europa-Parlamentets og Rådets direktiv 2011/65/EU af 8. juni 2011 om begrænsning af anvendelsen af visse farlige stoffer i elektrisk og elektronisk udstyr.

#### Anvendte standarder:

EN 60335-1:2012/A16:2023;  
EN 60335-2-54:2008/A2:2021;  
EN 6233:2008; EN IEC 55014-1:2021;  
EN IEC 55014-2:2021

#### Dokumentationsansvarlig:

Georg Kohler  
Günzburger Str. 69  
D-89335 Ichenhausen  
Ichenhausen, 16.08.2024

  
Simon Schünk  
Division Manager Product Center

  
Andreas Pecher  
Head of Project Management

## Innholdsfortegnelse

1	Innledning.....	166
2	Produktbeskrivelse (fig. 1-5) .....	166
3	Leveringsomfang (fig. 2) .....	166
4	Tiltenkt bruk.....	167
5	Sikkerhetsinstruksjoner .....	167
6	Tekniske data.....	168
7	Utpakking .....	168
8	Før igangsetting .....	168
9	Betjening .....	169
10	Rengjøring og vedlikehold.....	170
11	Transport.....	170
12	Lagring .....	170
13	Reparasjons og reservedelsbestilling .....	170
14	Kassering og gjenvinning .....	171
15	Feilhjelp.....	171
16	Garantibetingelser – Scheppach 20V IXES serie .....	172
17	EU-samsvarserklæring.....	173
18	Utvidet tegning .....	219

## Forklaring av symbolene på produktet

Bruken av symboler i denne håndboken er ment å gjøre deg oppmerksom på potensielle risikoer. Sikkerhetsymbolene og forklaringene som følger med dem må bli forstått. Advarslene i seg selv eliminerer ingen risikoer og kan ikke erstatte riktige ulykkesforebyggende tiltak.

	Før igangsetting må bruksanvisningen og sikkerhetsinstruksjonene leses og følges!
	Bruk vernebrille.
	Bruk åndedrettsvern ved støvutvikling!
	Produktet må ikke kobles direkte til det offentlige drikkevannsnettet.
	Litium-ion batteri
	Produktet tilsvarende de aktuelle europeiske direktivene.
	Produktet er i samsvar med gjeldende serbiske retningslinjer.

## 1 Innledning

### Produsent:

Scheppach GmbH  
Günzburger Straße 69  
D-89335 Ichenhausen

### Kjære kunde

Vi ønsker deg mye glede og lykke til ved arbeider med ditt nye produkt.

### Henvising:

Produsenten av dette produktet er i henhold til loven om produktansvar ikke ansvarlig for skader, som oppstår på dette produktet eller grunnet dette produktet ved:

- Feil behandling
- Ignorering av brukerveiledningen
- Reparasjoner fra tredjeparter, ikke autoriserte fagfolk
- Montering og utskifting av ikke originale reservedeler
- Ikke-tiltenkt bruk
- Svikt i det elektriske anlegget ved ignorering av de elektriske forskriftene og VDE-bestemmelsene 0100, DIN 57113 / VDE0113.

### Vær oppmerksom på følgende:

Brukerveiledningen er del av produktet.

Den inneholder viktige instruksjoner om hvordan du arbeider sikkert, faglig korrekt og økonomisk, hvordan du unngår farer, sparer reparasjonskostnader, reduserer nedetider og øker påliteligheten og levetiden til produktet. I tillegg til sikkerhetsbestemmelsene i denne brukerveiledningen må du absolutt overholde gjeldende forskrifter for drift av produktet i landet ditt.

Gjør deg kjent med alle betjenings- og sikkerhetsinstruksjoner før du bruker produktet. Driv produktet kun som beskrevet og for de angitte bruksområdene. Oppbevar brukerveiledningen på et trygt sted og overlever alle dokumenter hvis du gir produktet videre til tredjepart.

## 2 Produktbeskrivelse (fig. 1-5)

1. Variabel dyse
2. Lanse
3. Opplåsing
4. Lanseforlengelse
5. Sprøytepipistol
6. På-/av-bryter
7. Startspærre
8. Batteri-holder
9. Batteri\*
10. Opplåsingstast (batteri)
11. Vanntilkobling
12. Innsugsslange
- 12a. Koblingsplugg
- 12b. Filter

## 3 Leveringsomfang (fig. 2)

Pos.	Antall	Betegnelse
1.	1 x	Variabel dyse
2.	1 x	Lanse
4.	1 x	Lanseforlengelse
12.	1 x	Sugeslange
	1 x	Batteridrevet høytrykksvasker
	1 x	Brukerveiledning

## 4 Tiltenkt bruk

Høytrykksvaskeren er ment for rengjøring av husholdning og bil samt vanning av hagen.

Produktet skal bare benyttes iht. dets formål. Enhver bruk som går utover dette er ikke tiltenkt. Brukeren, og ikke produsenten, er ansvarlig for materielle skader eller personskader av enhver art som forårsakes av dette.

Det å følge sikkerhetsinstruksjonene, montasjeanvisningene og brukerveiledningen er også en del av forskriftsmessig bruk.

Personer som bruker og vedlikeholder produktet, må kjenne godt til det og være orientert om mulige farer.

Foretas det endringer på produktet, påtar ikke produsenten seg noe ansvar for skader som kan oppstå som følge av dette.

Produktet bare brukes med originaldelene og originaltilbehør fra produsenten.

Sikkerhets-, arbeids- og vedlikeholdsforskriftene til produsenten og målene som er spesifisert i de tekniske dataene, må overholdes.

Vennligst merk at våre produkter forskriftsmessig sett ikke ble konstruert for bruk innen handel, håndverk og industri. Vi påtar oss intet garantiansvar dersom produktet benyttes innen handel, håndverk eller industri, eller ved likestilte aktiviteter.

## Forklaring av signalordene i brukerveiledningen

 <b>FARE</b>
<b>Signalord for å indikere en overhengende farlig situasjon som, hvis den ikke unngås, vil resultere i død eller alvorlig personskade.</b>

 <b>ADVARSEL</b>
<b>Signalord for å indikere en mulig farlig situasjon som, hvis den ikke unngås, kan føre til død eller alvorlig personskade.</b>

 <b>FORSIKTIG</b>
<b>Signalord for å indikere en potensielt farlig situasjon som, hvis den ikke unngås, kan føre til mindre eller moderat personskade.</b>

<b>OBS</b>
<b>Signalord for å indikere en mulig farlig situasjon som, hvis den ikke unngås, kan føre til materielle skader på produktet eller eiendom/ eiendeler.</b>

## 5 Sikkerhetsinstruksjoner

### Generelle sikkerhetsinstruksjoner for elektroverktøy

 <b>ADVARSEL</b>
<b>Les alle sikkerhetsinstruksjoner, anvisninger, illustrasjoner og tekniske data, som er vedlagt el-verktøyet.</b>
Unnlatelse av å overholde de påfølgende anvisningene kan føre til elektrisk støt, brann og/eller alvorlige personskader.

### Oppbevar alle sikkerhetsinstruksjoner og anvisninger for framtiden.

Begrepet "El-verktøy" som brukes i sikkerhetsinstruksjonene gjelder for strømdrevne el-verktøy (med strømledning) eller batteridrevne el-verktøy (uten strømledning).

### 5.1 Generelle sikkerhetsinstruksjoner

- Dette produktet kan brukes av barn i alderen 8 år og oppover, og personer med reduserte fysiske, sensoriske eller mentale evner eller mangel på erfaring og kunnskap når de har fått innføring eller instruksjon om sikker bruk av produktet og forstår de resulterende farene. Barn må ikke leke med produktet. Rengjøring og brukervedlikehold må ikke utføres av barn uten tilsyn.
- Personer, som ikke er fortrolige med bruksanvisningen, skal ikke bruke produktet.
- Høytrykksvaskere skal ikke brukes av personer som ikke har blitt undervist.
- Hvis det oppstår en feil eller defekt under drift, må produktet slås av umiddelbart og batteriet fjernes. Deretter må du lese kapittelet Feilsøking.

### 5.2 Arbeid med produktet

 <b>FORSIKTIG</b>
<b>Slik unngår du ulykker og personskader:</b>

Høytrykksvaskere kan være farlige ved feil bruk. Strålen må ikke rettes mot mennesker, dyr, aktivt elektrisk utstyr eller selve produktet.

- Produktet skal ikke brukes, hvis det har falt ned. Kontroller produktet for synlige skader og lekkasjer.
- Når produktet er slått på eller avkjøles, må det holdes unna barn.
- Vannstrålen må aldri rettes mot personer eller dyr.
- Ikke rett strålen mot deg selv eller andre for å rengjøre klær eller sko.
- Bruk egnede verneklær og vernebriller for å beskytte deg mot vannsprut eller smuss.
- Produktet må aldri drives mens mennesker, spesielt barn eller dyr, er i nærheten.
- Du skal ikke benytte produktet i nærheten av antenner, væsker eller gasser. Ved manglende overholdelse er det fare for brann eller eksplosjon.
- Ikke spray brennbare væsker. Det er eksplosjonsfare.
- Produktet må oppbevares på et tørt sted og utenfor rekkevidden til barn.
- Bruk av produktet ved tordenvær er forbudt - **Fare for lynnedslag!**

### FORSIKTIG

**Slik unngår du skader på produktet og eventuelle personskader:**

- Vær klar over den økte snublefaren på grunn av vannslangen, når du bruker produktet.
- Vannslangen må ikke overkjøres, klemmes eller knekkes. Det er fare for skader og dermed fare for personskader.
- Ikke bruk produktet til rengjøring av vinduer.
- Må ikke brukes i svømmebasseng, som inneholder vann.
- Du må ikke arbeide med et produkt som er skadet, ufullstendig eller som er bygget om uten godkjenning fra produsenten. Før idriftsetting skal en ekspert kontrollere at nødvendige elektriske beskyttelsestiltak er på plass.
- Ikke bruk produktet, hvis viktige deler som vannslangen eller sprøytelansen er skadet. Dette kan føre til personskader.
- Du må beskytte produktet mot frost og tørrkjøring.
- For å sikre produktsikkerheten, bruk kun originale reservedeler fra produsenten eller reservedeler godkjent av produsenten.
- Produktet skal kun åpnes av en autorisert elektriker. Ved reparasjoner må du ta kontakt med vårt service-senter.

### Resterende risikoer

**Produktet er konstruert og bygget i henhold til nyeste tekniske standarder og anerkjente sikkerhetstekniske regler. Likevel kan det oppstå enkelte restfarer ved arbeidet.**

- Restfarer kan minimeres dersom "Sikkerhetsinstruksjoner" og "Tiltenkt bruk" samt bruksanvisningen som helhet følges.
- Bruk produktet slik det anbefales i denne brukerveiledningen. På denne måten oppnår du at produktet gir optimal ytelse.
- Dessuten kan det, på tross av alle forholdsregler som treffes, finnes muligheter for ikke-åpenbare restfarer.

### ADVARSEL

Under drift danner dette el-verktøyet et elektromagnetisk felt. Dette feltet kan under visse omstendigheter skade aktive eller passive medisinske implantater. For å redusere faren for alvorlige eller dødelige farer anbefaler vi at personer med medisinske implantater forhører seg med legen sin eller produsenten av implantatet før elektroverktøyet betjenes.

### OBS

Produktet er en del av 20V IXES-serien og skal kun brukes med batterier fra denne serien. Batterier skal kun lades med ladere fra denne serien. Herved må du følge spesifikasjonene til produsenten.

### ADVARSEL

**Vær oppmerksom på sikkerhetsanvisningene og merknadene for lading og riktig bruk som er gitt i brukerveiledningen til batteriet og laderen fra 20V IXES-serien. En detaljert beskrivelse av ladeprosessen og ytterligere informasjon finnes i denne separate bruksanvisningen.**

## 6 Tekniske data

Merkespenning	20 V 
Merketrykk/arbeidstrykk (p)	24,5 bar (2,45 Mpa)
Maks. tillatt trykk (p maks)	35 bar (3,5 Mpa)
Maks. tilførselstrykk (p maks)	12 bar (1,2 Mpa)
Maks. innløpstemperatur (T i maks)	50 °C
Nominell gjennomstrømningsmengde (Q)	2,2 l/min
Maks. gjennomstrømningsmengde (Q <sub>maks</sub> )	3,0 l/min
Maks. sugehøyde	0,6 m
Vekt	1,5 kg

Med forbehold om tekniske endringer!

## 7 Utpakking

### ADVARSEL

**Produktet og emballasjematerialer er ikke et leketøy!**

**Barn skal ikke leke med plastposer, folier og smådeler! Det er fare for svelging og kvelning!**

- Åpne emballasjen og ta produktet forsiktig ut.
- Fjern emballasjematerialet samt emballasje- og transportsikringene (hvis det er noen).
- Sjekk at leveringsomfanget er fullstendig.
- Kontroller produktet og tilbehørsdeler for transportskader. Meld eventuelle skader straks til transportselskapet som leverte produktet. Senere reklamasjoner vil ikke bli god tatt.
- Hvis det er mulig, bør du bevare emballasjen til garanti-perioden er over.
- Gjør deg kjent med produktet ved hjelp av brukerveiledningen før du tar det i bruk.
- Når det gjelder tilbehør, slitasje- og reservedeler, skal du kun bruke originaldeler. Reservedeler får du hos din fagforhandler.
- Oppgi ved bestillinger våre artikkelnumre, samt type og byggeår for produktet.

## 8 Før igangsetting

### FORSIKTIG

**Fare for personskader!**

Sett batteriet inn først, når det batteridrevne verktøyet er klaggjort for bruk.

- Bruk en standard 1/2" hageslange med en lengde på minst 5m for vannforsyningen.  
Du må ikke overskride en lengde på 30m.

### 8.1 Koble til/fjerne lanseforlengelsen (4) (fig. 1, 2)

#### Tilkobling:

1. Før enden til lanseforlengelsen (4) inn i den foreskrevne tilkoblingen til sprøytepipstolen (5).
2. Trykk lanseforlengelsen (4) fast inn i tilkoblingen til sprøytepipstolen (5) og drei lanseforlengelsen (4) med urviseren, til den er sikkert forbundet med sprøytepipstolen (2).

#### Fjerne:

1. Trykk lanseforlengelsen (4) fast inn i tilkoblingen til sprøytepipstolen (5) og drei den mot urviseren.
2. Trekk lanseforlengelsen (4) av forover.

### 8.2 Koble til/fjerne lanse (2) (fig. 2)

#### Tilkobling:

1. Sett lanse (2) på lanseforlengelsen (4) og trykk lansens (2) inn i lanseforlengelsen (4) til den går hørbart i lås.

#### Fjerne:

1. Trykk på låsen (3) på den fremre enden av lanseforlengelsen (4) og trekk lansens (2) av forover.

### 8.3 Koble til/fjerne sugeslangen (12) (fig. 1, 3)

#### Tilkobling:

1. Koble til koblingspluggen (12a) til sugeslangen (12) på vanntilkoblingen (11) til sprøytepipstolen (5). Koblingspluggen (12a) går hørbart i lås.

#### Fjerne:

1. Løsne koblingspluggen (12a) til sugeslangen (12) fra vanntilkoblingen (11) og trekk koblingspluggen (12a) av nedover.

### 8.4 Koble til/fjerne produktet på en hageslange (fig. 1, 3)

#### Tilkobling:

1. Forbind en hageslange med hurtigkoblingen\* med koblingen på vanntilkoblingen (11).
2. Åpne vannkranen fullstendig.

#### Fjerne:

1. Steng vannkranen.
2. Koble produktet fra vannforsyningen.

## 9 Betjening

### OBS

Før idriftsetting må produktet monteres komplett!

### 9.1 Sett inn/ta ut batteriet (9) i batteriholderen (8) (fig. 4)

#### Sett inn batteriet

1. Skyv batteriet (9) inn i batteriholderen (8). Batteriet (9) klikker på plass hørbart.

#### Ta ut batteriet

1. Trykk på opplåsingstasten (10) på batteriet (9) og trekk det ut av batteriholderen (8).

### 9.2 Slå på/av produktet (fig. 5, 6)

<b>FORSIKTIG</b>
Hold produktet fast med begge hendene når du arbeider. Ta tak i begge håndtakene.

<b>ADVARSEL</b>
Vær oppmerksom på rekylkraften til vannstrålen som kommer ut. Sørg for sikkert fotfeste og hold sprøytepipstolen godt fast. Ellers kan du skade deg selv eller andre personer!

#### Innkobling

1. Lås opp på-/av-bryteren (6), ved å vippe startspærren (7) oppover.
2. Trykk på-/av-bryteren (6) og hold den fast.

#### Utkobling

1. Slipp på-/av-bryteren (6).
2. Trykk på-/av-bryteren (6), for å fjerne trykket i systemet.
3. Lås på-/av-bryteren (6), ved å vippe startspærren (7) nedover.

### 9.3 Selvsugende funksjon (fig. 1)

<b>FARE</b>
<b>Selve produktet må ikke dykkes ned i den åpne vannkilden.</b> <b>Det er fare for personskader på grunn av elektrisk støt.</b>

#### Merknad:

- Tørrkjøring fører til skade av produktet.
  - Produktet skal ikke være høyere enn vannuttakspunktet.
  - Bruk den selvsugende funksjonen kun med en sugeslange, som er utstyrt med et filter.
1. Sett filteret (12b) inn et vannuttakspunkt (f.eks. en vannbøtte).  
Filteret (12b) må være fullstendig dekket med vann.  
Sørg for at du har tilstrekkelig vannbeholdning og sikker vannforsyning.

### 9.4 Innstilling av dysen (fig. 7)

#### Merknad:

- Den variable dysen har 5 forskjellige spraymønstre/vinkler.
- Den hvite pilen på toppen av den variable dysen, viser valgt spraymønster.

1. Drei den variable dysen (1), for å velge spraymønster.

## 9.5 Avslutte driften

1. Slå av produktet som beskrevet under 9.2.
2. Fjern sugeslangen (12) som beskrevet under 8.3.
3. Fjern hageslangen som beskrevet under 8.4.

## 10 Rengjøring og vedlikehold

**⚠ ADVARSEL**

**La et fagverksted utføre reparasjons- og vedlikeholdsarbeider som ikke er beskrevet i denne brukerveiledningen. Bruk kun originale reservedeler.**

**Det er fare for ulykker! Vedlikeholds- og rengjøringsarbeider må prinsipielt utføres med avslått motor og trukket strømplugg. Det er fare for personskader! La produktet avkjøle før alle vedlikeholds- og rengjøringsarbeider. Elementer av motoren er varme. Det er fare for personskader og forbrenning!**

Produktet kan starte uventet, noe som kan føre til personskader.

- Slå av produktet før alle rengjørings- og vedlikeholdsarbeider.
- La produktet avkjøle.
- Trekk ut strømpluggen!

### 10.1 Rengjøring

**⚠ ADVARSEL**

Du må ikke spraye produktet med vann eller rengjøre det under rennende vann. Det er fare for elektrisk støt og produktet kan bli skadet.

- Hold beskyttelsesinnretninger, luftspalter og motorhuset mest mulig fri for støv og smuss. Tørk av produktet med en ren klut\* eller blås ut av det med trykkluft\* med lavt trykk. Vi anbefaler at du rengjør produktet direkte etter hver bruk.
- Senk aldri produktet i vann eller andre væsker for å rengjøre det.
- Rengjør produktet regelmessig med en fuktig klut\* og litt flytende såpe. Ikke bruk rengjørings- eller løsningsmidler. Disse kan angripe plastdelene til produktet. Pass på at det ikke kan komme vann inn i produktet.
- Produktet må alltid holdes rent, tørt og fritt for olje eller smørefett. Fjern støv etter hver bruk og før lagring.

#### 10.1.1 Rengjøre variabel dyse (1) (fig. 7)

1. Du kan fjerne fremmedlegemer i den variable dysen (1) ved å bruke dyserengjøringsnålen\*.
2. Skyll den variable dysen (1) med vann for å fjerne eventuelle fremmedlegemer.

\* = ikke absolutt inkludert i leveringsomfanget!

#### 10.1.2 Rengjøre filteret (12b) (fig. 1, 8)

1. Rengjør filteret (12b), med jevne mellomrom.

2. Hertil må du skru filteret (12b) av fra sugeslangen (12).

3. Rengjør filteret (12b) med vann.

## 10.2 Vedlikehold

Produktet er vedlikeholdsfritt.

På innsiden av dette produktet finnes ingen deler, som kan repareres av brukeren. Kontakt en kvalifisert fagperson for å få produktet kontrollert og reparert.

- Kontroller alltid produktet før bruk for synlige mangler som løse, nedslitte eller skadde deler.

## 11 Transport

1. Beskytt produktet mot slag, støt og sterke vibrasjoner, f.eks. ved transport i kjøretøy.
2. Sikre produktet mot å skli og velte.

## 12 Lagring

1. Fjern batteriet.
2. Rengjør og kontroller produktet for skader.

Lagre produktet og dets tilbehør på et mørkt, tørt, frostfritt sted og utilgjengelig for barn.

Den optimale lagringstemperaturen er mellom 5°C og 30°C.

Oppbevar produktet i originalemballasjen.

Dekk til produktet for å beskytte det mot støv eller fuktighet. Oppbevar brukerveiledningen sammen med produktet.

## 13 Reparasjons og reservedelsbestilling

Du må passe på, at følgende deler til dette produktet underligger en bruksavhengig eller naturlig slitasje hhv. følgende deler er nødvendige som forbruksmaterialer.

### OBS

I henhold til produktansvarsloven påtar vi oss ikke ansvar for skader som skyldes feilaktige reparasjoner eller manglende bruk av originale reservedeler.

Be kundeservicen eller en autorisert fagperson til å utføre reparasjoner. Det samme gjelder for tilbehørsdeler.

Reservedeler og tilbehør får du i vårt servicesenter. Hertil må du skanne QR-koden på tittelsiden.

### 13.1 Reservedelsbestilling

Ved bestilling av reservedeler må du angi følgende opplysninger:

- Modellbetegnelse
- Artikkelnummer
- Data til typeskiltet

#### Reservedeler / tilbehør

Batteri SBP2.0 artikkel-nr.:	7909201708
Batteri SBP4.0 artikkel-nr.:	7909201709
Lader SBC2.4A artikkel-nr.:	7909201710
Lader SBC4.5A artikkel-nr.:	7909201711
Lader SDBC2.4A artikkel-nr.:	7909201712

Lader SDBC4.5A artikkel-nr.:	7909201713
Startersett SBSK2.0 artikkel-nr.:	7909201720
Startersett SBSK4.0 artikkel-nr.:	7909201721

## 14 Kassering og gjenvinning

### Merknad om emballasjen



Emballasjemateriale kan resirkuleres. Vennligst kast emballasje på en miljøvennlig måte.

### Henvisninger til elektro- og elektronikkenshetslov (ElektroG)



**Brukt elektriske og elektroniske enheter skal ikke kastes i husholdningsavfallet, men må samles inn eller kasseres separat!**

- Gamle batterier eller oppladbare batterier, som ikke er fast installert i det gamle apparatet, må tas ut uten at de skades før apparatet leveres inn! Kasseringen av disse er regulert av batteriloven.
- Eieren eller brukeren av elektriske og elektroniske apparater er forpliktet til å levere disse inn til gjenvinning.
- Sluttbrukeren har ansvaret for å slette personrelaterte opplysninger fra enheten som skal kasseres!
- Symbolet med gjennomstrekke søppelkasse betyr at brukte elektriske og elektroniske enheter ikke skal kastes i husholdningsavfallet.
- Brukte elektroniske og elektriske enheter kan leveres inn gratis ved følgende steder:
  - Offentlige kasserings- eller innsamlingssteder (f.eks. kommunale miljøstasjoner)
  - Utsalgssteder for elektriske apparater (stasjonære eller online) dersom forhandleren er forpliktet til å ta enhetene tilbake eller frivillig tilbyr dette.

– Du kan levere inn opptil tre gamle elektriske enheter per type enhet, med en maksimal kantlengde på 25 centimeter, fra produsenten gratis uten å først kjøpe en ny enhet eller ta dem til et annet autorisert innsamlingspunkt i ditt område.

– Du kan finne ut flere supplerende returbetainger fra produsenter og distributører hos de respektive kundeservicene.

- Hvis produsenten leverer et nytt elektrisk apparat til en privat husholdning, kan denne arrangere at det gamle elektriske apparatet skal hentes på forespørsel fra sluttbrukeren. Ta kontakt med produsentens kundeservice for dette.
- Disse erklæringene gjelder kun for enheter som er installert og solgt i landene i EU og underlagt det europeiske direktivet 2012/19/EU. I land utenfor EU kan det være avvikende bestemmelser for kassering av brukte elektriske og elektroniske enheter.

### Henvisninger om litium-ion-batterier



**Demonter batteriet før kassering av apparatet!**

- Ikke kast batteriet i husholdningsavfallet, i ild (eksplosjonsfare) eller i vann. Skadde batterier kan skade miljøet og helsen din hvis det lekker ut giftig røyk eller væske.
- Defekte eller brukte batterier må resirkuleres iht. direktiv 2023/1542/EF.
- Lever apparatet og laderen på et gjenvinningspunkt. Plast- og metalldelene som brukes kan sorteres og gjenvinnes.
- Kast batteriene i utladet tilstand. Vi anbefaler å dekke polene med en limstrimmel for å beskytte mot kortslutning. Ikke åpne batteriet.
- Kast batterier i henhold til lokale forskrifter. Jepp, lever inn batterier på et innsamlingssted for gamle batterier hvor de blir resirkulert på en miljøvennlig måte. Spør ditt lokale renovasjonsselskap om dette.

## 15 Feilhjelp

Feil	Mulig årsak	Tiltak
Produktet starter ikke.	Batteriytelsen er for svak.	Lad opp batteriet.
	Batteriet er ikke satt inn riktig.	Skyv batteriet inn i batteri-holderen. Batteriet klikker på plass hørbart.
	På-/av-bryter defekt.	Ta kontakt med vår servicetjeneste.
	Motor defekt.	
Produktet fungerer med jevne mellomrom.	Innvendig løs kontakt.	Ta kontakt med vår servicetjeneste.
	På-/av-bryter defekt.	
Produktet har ikke trykk.	Trykkfall i ledningen.	Kontroller vannforsyningen.
Sterke trykksvingninger.	Dyse tilsmusset eller tilstoppet.	Skyll dysen med vann. Rengjør om nødvendig dyseboringen med dyserengjøringsnålen.
Lekkasje i vannsystemet.	Tilkoblinger er ikke riktig monteret.	Slå av produktet og koble det fra strømmettet. Koble produktet til vannledningene igjen.

## 16 Garantibetingelser – Scheppach 20V IXES serie

Revisjonsdato 25.04.2024

### Kjære kunde,

våre produkter er underlagt streng kvalitetskontroll. Deres et produkt likevel en gang ikke skulle fungere korrekt, beklager vi dette veldig og ber deg ta kontakte med servicetjenesten vår på adressen nedenfor. Vi er også tilgjengelig for deg på telefon via servicenummeret. Følgende henvisninger er ment å hjelpe deg med enkel bearbeiding og regulering i tilfelle skade.

### For å oppfylle garantikravene gjelder følgende:

- Disse garantibetingelsene** regulerer våre ytterligere produsentgarantitjenester for kjøpere (private sluttbrukere) av nye produkter. De lovpålagte garantikravene påvirkes ikke av denne garantien. Forhandleren du kjøpte produktet fra er ansvarlig for dette.
- Garantitjenesten** til produsenten gjelder utelukkende for mangler på et produkt du har kjøpt, som kommer fra en material- eller produksjonsfeil. Hvis det oppstår material- eller produksjonsfeil i garantiperioden, gir produsenten, som garantist, en av følgende tjenester etter eget skjønn innenfor rammen av denne garantien:
  - Gratis reparasjon av varen
  - Gratis bytte av varen mot en tilsvarende vare (ev. også bytte med en etterfølgermodell dersom den opprinnelige varen ikke lenger er tilgjengelig).

Utskiftede produkter eller deler blir vår eiendom. Vennligst merk at våre produkter forskriftsmessig sett ikke ble konstruert for kommersiell, håndverks- eller profesjonell bruk. En garantisak oppstår derfor ikke dersom produktet ble brukt i kommersiell, håndverks- eller industrivirksomhet innenfor garantiperioden eller var utsatt for tilsvarende belastning.

### 3. Unntatt fra våre garantitjenester er:

- Skader på produktet forårsaket av manglende overholdelse av monteringsanvisningen, feil installasjon, manglende overholdelse av bruksanvisningen (f.eks. tilkobling til feil nettspenning eller type strøm) eller vedlikeholds- og sikkerhetsforskriftene eller ved bruk av produktet under uegnet miljøbetingelser samt manglende pleie og vedlikehold.
- Skader på produktet forårsaket av feil eller ikke-tiltenkt bruk (som overbelastning av produktet eller bruk av uautorisert verktøy eller tilbehør), penetrering av fremmedlegemer i produktet (som sand, stein eller støv), transportskader, bruk av makt eller eksterne påvirkninger (som f.eks. skader forårsaket av fall).
- Skader på produktet eller deler av produktet som skyldes tiltenkt, normal (driftsrelatert) eller annen naturlig slitasje samt skader og/eller slitasje på slitedeler.
- Mangler på produktet forårsaket av bruk av tilbehør, tilleggs- eller reservedeler som ikke er originaldel eller ikke brukes som tiltenkt.
- Produkter der det er gjort endringer eller modifikasjoner.
- Mindre avvik fra den nominelle tilstanden som er irrelevante for produktets verdi og brukbarhet.

- Produkter som det er utført uautoriserte reparasjoner eller reparasjoner på, spesielt av en uautorisert tredjepart.
- Hvis merkingen på produktet eller identifikasjonsinformasjonen til produktet (maskinetikett) mangler eller er uleselige.
- Produkter som er sterkt forurenset og derfor avvises av servicepersonell.
- Krav på skadeerstatning samt følgeskader er generelt utelukkert fra denne garantien.

- Garantiperioden** er normalt **5 år** (12 måneder ved batterier / oppladbare batterier) og starter med kjøpsdatoen for produktet. Datoen på den originale kjøpskvitteringen er avgjørende. Garantikrav må fremsettes umiddelbart etter at du blir oppmerksom på dem. Det er ikke mulig å gjøre krav på garantikrav etter utløpet av garantiperioden. Reparasjon eller utskifting av produktet fører hverken til forlengelse av garantiperioden eller at garantiperioden startes på nytt gjennom denne ytelsen for produktet eller for installerte reservedeler. Dette gjelder også når du bruker en tjeneste på stedet. Et krav på garantitjenesten krever at produsenten som garantist har anledning til etter egen anmodning å undersøke garantisaken ved å sende inn varen. Det er viktig å sikre at skade under transport unngås ved å bruke en tilsvarende emballasje. Det berørte produktet skal fremvises eller sendes til kundeservicecenteret i rengjort stand sammen med en kopi av kjøpskvitteringen - som inneholder informasjon om kjøpsdato og produktbetegnelse. Hvis et produkt sendes ufullstendig uten fullstendig leveringsomfang, vil det manglende tilbehøret bli kreditert / trukket fra dersom produktet byttes ut eller refunderes. Delvis eller fullstendig demonterte produkter kan ikke aksepteres som et garantikrav. Dersom reklamasjonen ikke er berettiget eller utenfor garantiperioden, bærer kjøper som hovedregel transportkostnadene og transportrisikoen. **Vennligst varsle et garantikrav på forhånd til servicesenteret (se nedenfor).** Som regel avtales det at det defekte produktet med en kort beskrivelse av feilen sendes til serviceadressen angitt nedenfor per organisert retur eller - ved reparasjoner utenfor garantiperioden - med tilstrekkelig porto, tatt i betraktning relevante retningslinjer for emballasje og frakt. **Vær oppmerksom på at produktet ditt (avhengig av modell) av sikkerhetsgrunner er fritt for alle driftsstoffer når det returneres.** Produktet som sendes til vårt servicesenter skal pakkes på en slik måte at skader på det reklamerte produktet unngås under transport. Etter fullført reparasjon / utskifting sender vi produktet kostnadsfritt tilbake til deg. Hvis produkter ikke kan repareres eller skiftes ut, kan refusjon gjøres etter eget skjønn opp til kjøpesummen for det defekte produktet, med forbehold om fradrag for slitasje. Disse garantiene gjelder kun til fordel for den opprinnelige private kjøperen og kan ikke overdras eller overføres.
- Forlengelse av garantiperioden til 10 år:** Scheppach tilbyr en ekstra garantiforlengelse på 5 år på produkter fra Scheppach 20V-serien. Garantitiden for disse produktene er derfor totalt 10 år. Batterier / oppladbare batterier, ladeapparater og tilbehør er unntatt fra dette. Du kan dra nytte av denne garantiforlengelsen ved å registrere ditt Scheppach-produkt fra dette området online på <https://garantie.scheppach.com> senest

30 dager fra kjøpsdatoen. Etter vellykket online registrering mottar du en bekreftelse på den artikkelrelaterede garantiforlengelsen.

6. **Før å gjøre krav på ditt garantikrav må du ta kontakt med vårt servicesenter.**

**Vennligst bruk fortrinnsvis vårt skjema på hjemmesiden vår:**

<https://shop.scheppach.com/contact>

**Vennligst ikke send oss noen produkter uten først å kontakte oss og registrere deg hos vårt servicesenter.**

**Før å gjøre krav på denne garantien er første kontakt med vårt servicesenter et obligatorisk krav.** Garantikrav må fremsettes innen 14 dager etter at mangelen er oppdaget før garantiperioden utløper. Dette krever den originale kjøpskvitteringen og, hvis aktuelt, bekreftelse på den artikkelrelaterede garantiforlengelsen.

7. **Bearbeidingstid** - Som regel behandler vi reklamasjoner innen 14 dager etter mottak i vårt servicesenter. Dersom oppgitt bearbeidingstid i unntakstilfeller overskrides, vil vi informere deg i god tid.
8. **Slitedeler er utelukket av garantien!** - Slitedeler er: a) medfølgende, påmonterte og/eller innebygde batterier / oppladbare batterier samt b) alle modellavhengige slitedeler (inkludert reimer, sagblader, innsatsverktøy, slipeskiver, filtre, kullbørster, osv., se bruksanvisningen). Unntatt fra garantien er batterier eller oppladbare batterier som er dypt utladet eller har skadet hus og/eller batteripoler.
9. **Kostnadsoverslag** - Vi vil reparere produkter som ikke eller ikke lenger dekkes av garantien mot et gebyr. Ved forespørsel av vårt servicesenter kan du sende inn de defekte produktene for et kostnadsoverslag og om nødvendig gi servicesenteret skriftlig reparasjonsgodkjenning (per post, e-post). Ingen videre bearbeiding skjer uten reparasjonsgodkjenning.

**Garantibetingelsene** gjelder kun i gjeldende versjon på tidspunktet for reklamasjonen og er tilgjengelig på vår hjemmeside ([www.scheppach.com](http://www.scheppach.com)). Ved oversettelser gjelder alltid den tyske versjonen.

**Scheppach GmbH · Günzburger Str. 69 ·**

**89335 Ichenhausen (Tyskland)**

**Telefon: +800 4002 4002 ·**

**E-post: [customerservice.NO@scheppach.com](mailto:customerservice.NO@scheppach.com) ·**

**Internett: <https://www.scheppach.com>**

Vi forbeholder oss retten til å foreta endringer i disse garantibetingelsene når som helst uten forvarsel.

## 17 EU-samsvarserklæring

**Øversettelse av den opprinnelige samsvarserklæringen**

**Produsent:**

Scheppach GmbH  
Günzburger Straße 69  
D-89335 Ichenhausen

Vi erklærer med eneansvar at produktet som er beskrevet her er i samsvar med gjeldende direktiver og standarder.

Merke: **SHEPPACH**  
Artikkelnavn: **Batteridrevet høytrykksvasker - C-HPG35-X**  
Art.-nr. **5907740900**

**EU-direktiver:**

2014/30/EU, 2011/65/EU\*, 2014/35/EU,

\* Gjenstand for erklæringen beskrevet ovenfor oppfyller forskriftene til direktiv 2011/65/EU fra Europa-Parlamentet og Rådet av 8. juni 2011 om begrensning av bruken av bestemte farlige stoffer i elektronikk og elektronisk utstyr.

**Anvendte standarder:**

EN 60335-1:2012/A16:2023;  
EN 60335-2-54:2008/A2:2021;  
EN 6233:2008; EN IEC 55014-1:2021;  
EN IEC 55014-2:2021

**Dokumentasjonsansvarlig:**

Georg Kohler  
Günzburger Str. 69  
D-89335 Ichenhausen  
Ichenhausen, 16.08.2024

  
Simon Schünk  
Division Manager Product Center

  
Andreas Pecher  
Head of Project Management

## Съдържание

1	Увод.....	174
2	Описание на продукта (Фиг. 1-5).....	174
3	Обем на доставката (Фиг. 2).....	175
4	Употреба по предназначение.....	175
5	Указания за безопасност.....	175
6	Технически данни.....	176
7	Разопаковане.....	177
8	Преди пускане в експлоатация.....	177
9	Управление.....	177
10	Почистване и поддръжка.....	178
11	Транспортиране.....	179
12	Съхранение.....	179
13	Ремонт и поръчване на резервни части.....	179
14	Извадряне и рециклиране.....	179
15	Отстраняване на неизправности.....	180
16	Гаранционни условия – серия Schepach 20V IXES.....	181
17	ЕС Декларация за съответствие.....	183
18	Изображение в разглобен вид.....	219

## Обяснение на символите върху продукта

Използването на символи в настоящото ръководство следва да насочи вниманието Ви към евентуални рискове. Символите за безопасност и обясненията, които ги придружават, трябва да бъдат разбрани точно. Самите предупреждения не премахват рисковете и не могат да заместят правилните мерки за предотвратяване на злополуки.

	Преди пускане в експлоатация прочетете и спазвайте ръководството за експлоатация и указанията за безопасност!
	Носете защитни очила.
	При образуване на прах носете дихателна защита!
	Продуктът не трябва да се свързва директно към общественото водоснабдяване за питейна вода.
	Литиево-йонна акумулаторна батерия
	Продуктът отговаря на приложимите европейски директиви.
	Продуктът отговаря на приложимите сръбски директиви.

## 1 Увод

### Производител:

Schepach GmbH

Günzburger Straße 69

D-89335 Ichenhausen, Германия

### Уважаеми клиенти,

Желаем Ви много приятни моменти и успехи при работата с Вашия нов продукт.

### Указание:

Съгласно действащия закон за продуктова отговорност, производителят на този продукт не носи отговорност за щети, възникнали по или поради този уред, при:

- Неправилно боравене
- Неспазване на ръководството за употреба
- Ремонти от неупълномощени специалисти, явяващи се трети лица
- Монтаж и подмяна на не оригинални резервни части
- Употреба не по предназначение
- отказ на електрическата инсталация при неспазване на предписанията за работа с електричество и разпоредбите на VDE 0100, DIN 57113 / VDE0113.

### Вземете под внимание:

Ръководството за употреба е съставна част от този продукт.

То съдържа важни указания относно безопасната, правилната и икономичната работа с продукта, избягването на опасности, спестяването на разходи за ремонт, намаляването на времевата на престой и увеличаването на надеждността и експлоатационния живот на продукта. В допълнение към указанията за безопасност в това ръководство за употреба, задължително трябва да спазвате отнасящите се до експлоатацията на продукта предписания във Вашата страна.

Преди да използвате продукта, запознайте се с всички указания за работа и безопасност. Използвайте продукта само както е описано и за посочените области на употреба. Съхранявайте ръководството за употреба на сигурно място и предавайте всички документи, когато предавате продукта на трети лица.

## 2 Описание на продукта (Фиг. 1-5)

1. Променлива дюза
2. Ланцета
3. Механизъм за освобождаване
4. Удължение на ланцетата
5. Пистолет за пръскане
6. Превключвател за включване/изключване
7. Блокировка срещу включване
8. Приемно гнездо за акумулатор
9. Акумулатор\*
10. Бутон за освобождаване (акумулатор)
11. Връзка за вода
12. Смукателен маркуч
- 12a. Съединителен шекер
- 12b. Филтър

### 3 Обем на доставката (Фиг. 2)

Поз.	Брой	Обозначение
1.	1 x	Променлива дюза
2.	1 x	Ланцета
4.	1 x	Удължение на ланцетата
12.	1 x	Смукателен маркуч
	1 x	Акумулаторна машина за миене под налягане
	1 x	ръководство за употреба

### 4 Употреба по предназначение

Машината за миене под високо налягане е предназначена за почистване на дома и автомобила, както и за напояване на градината.

Продуктът може да се използва само съгласно своето предназначение. Всяка различаваща се от това употреба не е по предназначение. За всякакъв вид произтичащи от това щети или наранявания отговорност носи потребителят, а не производителят.

Съставна част от употребата по предназначение е също и спазването на указанията за безопасност, както и ръководството за монтаж и указанията за експлоатация в ръководството за употреба.

Лицата, които обслужват и поддържат продукта, трябва да са запознати с него и да са информирани относно възможните опасности.

Промените по продукта освобождават изцяло производителя от отговорност за възникнали в резултат от това щети.

Продуктът може да се използва само с оригинални резервни части и оригинални принадлежности на производителя.

Предписанията за безопасност, работа и поддръжка на производителя, както и посочените размери в Техническите данни, трябва да бъдат спазвани.

Моля, обърнете внимание, че нашите продукти не са конструирани с предназначение за търговска, професионална или промишлена употреба. Не поемаме гаранция, ако продуктът се използва в търговски, занаятчийски или промишлени предприятия, както и при равностилни дейности.

### Обяснение на сигналните думи в ръководството за експлоатация

**⚠ ОПАСНОСТ**

Сигнална дума за обозначаване на непосредствено опасна ситуация, която, ако не бъде избегната, ще доведе до смърт или сериозно нараняване.

**⚠ ПРЕДУПРЕЖДЕНИЕ**

Сигнална дума за обозначаване на възможна опасна ситуация, която, ако не бъде избегната, може да доведе до смърт или сериозно нараняване.

**⚠ ВНИМАНИЕ**

Сигнална дума за обозначаване на потенциално опасна ситуация, която, ако не бъде избегната, може да доведе до леки или средни наранявания.

**ВНИМАНИЕ**

Сигнална дума за обозначаване на потенциално опасна ситуация, която, ако не бъде избегната, може да доведе до повреждане на продукта или имуществени щети.

### 5 Указания за безопасност

Общи указания за безопасност за електрически инструменти

**⚠ ПРЕДУПРЕЖДЕНИЕ**

Прочетете всички указания за безопасност, инструкции, илюстрации и технически данни, предоставени с този електрически инструмент.

Пропуски при спазването на инструкциите по-долу могат да доведат до токов удар, пожар и/или тежки наранявания.

**Запазете всички указания за безопасност и инструкции за бъдещи справки.**

Използването в указанията за безопасност понятие „електрически инструмент“ се отнася до захранвани от мрежата електрически инструменти (с мрежов проводник) или до захранвани с акумулатор електрически инструменти (без мрежов проводник).

#### 5.1 Общи указания за безопасност

- Този продукт може да се използва от деца на възраст над 8 години и от лица с намалени физически, сетивни или психически способности или с липса на опит и познания, ако са под наблюдение или са били инструктирани за безопасното използване на уреда и разбират опасностите, свързани с това. Децата не трябва да си играят с продукта. Почистването и потребителската поддръжка не трябва да се извършват от деца без надзор.
- Лица, които не са запознати с ръководството за употреба, не бива да използват продукта.
- Машините за миене под налягане не бива да се използват от необучени лица.
- Ако по време на работа възникне неизправност или дефект, незабавно изключете продукта и извадете акумулатора. След това прочетете главата „Отстраняване на неизправности“.

#### 5.2 Работа с продукта

**⚠ ВНИМАНИЕ**

Как да избегнете злополуки и наранявания:

Машините за миене под налягане могат да бъдат опасни, ако се използват неправилно. Струята не трябва да се насочва към хора, животни, активно електрическо оборудване или към самия продукт.

- Продуктът не трябва да се използва, ако е бил изпуснат. Проверявайте продукта за видими повреди и течове.
- Когато продуктът е включен или се охлажда, дръжте го далеч от деца.
- Водната струя никога не трябва да се насочва към хора или животни.
- Не насочвайте струята към себе си или към други хора, за да почистите дрехи или обувки.
- Носете подходящо защитно облекло и защитни очила, за да се предпазите от пръски вода или мръсотия.
- Никога не работете с продукта, когато наблизо има хора, особено деца, или животни.
- Не използвайте продукта в близост до запалими течности или газове. При неспазване съществува опасност от пожар и експлозия.
- Не пръскайте запалими течности. Съществува опасност от експлозия.
- Съхранявайте продукта на сухо място извън обсега на деца.
- Забранено е използването на продукта по време на гръмотевична буря – **Опасност от мълнии!**

**⚠ ВНИМАНИЕ**

**Това ще предотврати повреда на продукта и евентуални наранявания:**

- Имайте предвид повишения риск от спъване във водния маркуч, когато използвате продукта.
- Водният маркуч не трябва да се прегазва, смачква или прегъва. Съществува опасност от повреда и съответно опасност от нараняване на хора.
- Не използвайте продукта за почистване на прозорци.
- Не използвайте в плувни басейни, съдържащи вода.
- Не работете с повреден, непълен или преработен продукт без съгласието на производителя. Преди пускане в експлоатация потърсете специалист, който да провери дали са взети необходимите мерки за електрическа защита.
- Не използвайте продукта, ако важни части като водния маркуч или разпръсквателят са повредени. Това може да доведе до наранявания.
- Защитете продукта от замръзване и работа на сухо.
- За да се гарантира безопасността на продукта, използвайте само оригинални резервни части от производителя или резервни части, одобрени от производителя.
- Продуктът може да бъде отварян само от оторизиран електротехник. В случай на ремонт винаги се обръщайте към нашия сервизен център.

**Остатъчни рискове**

**Продуктът е конструиран съгласно нивото на развитие на техниката и признатите правила на техника на безопасност. Въпреки това, при работа могат да възникнат отделни остатъчни рискове.**

- Остатъчните рискове могат да бъдат намалени, ако бъдат спазвани глави „Указания за безопасност“ и „Потребя по предназначение“, както и ръководството за употреба като цяло.
- Използвайте продукта, както е препоръчано в това ръководство за употреба. Така постигате оптимална производителност на Вашия продукт.
- Освен това, въпреки всички взети предпазни мерки, могат да съществуват неявни остатъчни рискове.

**⚠ ПРЕДУПРЕЖДЕНИЕ**

По време на експлоатация този електрически инструмент създава електромагнитно поле. При определени условия това поле може да наруши функционирането на активни или пасивни медицински импланти. За да се намали опасността от сериозни или смъртоносни наранявания, препоръчваме на лица с медицински импланти да се консултират със своя лекар и с производителя на медицинския имплант, преди електрическият инструмент да бъде използван.

**ВНИМАНИЕ**

Продуктът е част от серията 20V IXES и може да работи само с акумулатори от тази серия. Акумулаторните батерии могат да се зареждат само със зарядни устройства от тази серия. При това съблюдавайте указанията на производителя.

**⚠ ПРЕДУПРЕЖДЕНИЕ**

**Спазвайте указанията за безопасност и инструкциите за зареждане и правилна употреба, дадени в ръководството за експлоатация на Вашите акумулаторна батерия и зарядно устройство от серията 20V IXES. Подробно описание на процеса на зареждане и допълнителна информация можете да намерите в това отделно ръководство.**

**6 Технически данни**

Работно напрежение	20 V 
Номинално налягане/работно налягане (p)	24,5 bar (2,45 MPa)
Макс. допустимо налягане (p max)	35 bar (3,5 MPa)
Макс. входящо налягане (p max)	12 bar (1,2 MPa)
Макс. температура на захранване (T in max)	50 °C
Номинален дебит (Q)	2,2 l/min
Макс. дебит (Q <sub>max</sub> )	3,0 l/min
Макс. височина на засмукване	0,6 m
Тегло	1,5 kg

Запазва се правото на технически промени!

## 7 Разопаковане

### ПРЕДУПРЕЖДЕНИЕ

Продуктът и опаковъчните материали не са детска играчка!

Деца не бива да играят с пластмасови торбички, фолио и дребни части! Съществува опасност от поглъщане и задушаване!

- Отворете опаковката и внимателно извадете продукта.
- Отстранете опаковъчния материал, както и опаковъчните и транспортните осигуровки (ако има такива).
- Проверете дали обемът на доставката е пълен.
- Проверете продукта и принадлежностите за повреди от транспортирането. Незабавно съобщете на транспортната компания, с която е бил доставен продукта, за възникналите щети. По-късни рекламации не се признават.
- По възможност запазете опаковката до изтичане на гаранционния срок.
- Преди употреба се запознайте с продукта посредством ръководството за употреба.
- За принадлежности, както за износващи се и резервни части, използвайте само оригинални части. Резервни части можете да си набавите от Вашия специализиран търговец.
- При поръчки посочвайте нашия номер на артикул, както и типа и годината на производство на продукта.

## 8 Преди пускане в експлоатация

### ВНИМАНИЕ

**Опасност от нараняване!**

Поставяйте акумулаторната батерия само когато акумулаторният инструмент е готов за работа.

- Използвайте стандартен 1/2" градински маркуч с дължина най-малко 5 метра за входа за вода. Дължината от 30 метра не трябва да се превишава.

### 8.1 Свързване/Отстраняване на удължителя на ланцетата (4) (Фиг. 1, 2)

**Свързване:**

1. Вкарайте края на удължителя на ланцетата (4) в предвидената за това връзка на пистолета за пръскане (5).
2. Натиснете удължителя на ланцетата (4) здраво във връзката на пистолета за пръскане (5) и завъртете удължителя на ланцетата (4) по часовниковата стрелка, докато тя се свърже сигурно с пистолета за пръскане (2).

**Отстраняване:**

1. Натиснете удължителя на ланцетата (4) здраво във връзката на пистолета за пръскане (5) и я завъртете обратно на часовниковата стрелка.

2. Изтеглете удължителя на ланцетата (4) напред.

### 8.2 Свързване/отстраняване на ланцетата (2) (Фиг. 2)

**Свързване:**

1. Поставете ланцетата (2) върху удължителя на ланцетата (4) и натиснете ланцетата (2) в удължителя на ланцетата (4), докато чуete щракване на мястото му.

**Отстраняване:**

1. Натиснете приспособлението за освобождаване (3) в предния край на удължителя на ланцетата (4) и изтеглете ланцетата (2) напред.

### 8.3 Свързване/Разединяване на смукателния маркуч (12) (Фиг. 1, 3)

**Свързване:**

1. Свържете съединителния щекер (12a) на смукателния маркуч (12) към връзката за вода (11) на пистолета за пръскане (5). Съединителния щекер (12a) се фиксира със звук.

**Отстраняване:**

1. Отстранете съединителния щекер (12a) на смукателния маркуч (12) от връзката за вода (11) и издърпайте съединителния щекер (12a) надолу.

### 8.4 Свързване/Разединяване на продукта към/от градински маркуч (Фиг. 1, 3)

**Свързване:**

1. Свържете градински маркуч с бърза връзка\* със съединителя на връзката за вода (11).
2. Отворете крана за вода докрай.

**Отстраняване:**

1. Затворете крана за вода.
2. Изключете продукта от водоснабдяването.

## 9 Управление

### **ВНИМАНИЕ**

Преди пускането в експлоатация задължително сглобете напълно продукта!

### 9.1 Поставяне/изваждане на акумулатора (9) в/от приемното гнездо за акумулатор (8) (Фиг. 4)

**Използвайте акумулаторната батерия**

1. Плъзнете акумулатора (9) в приемното гнездо за акумулатор (8). Акумулаторът (9) щраква на мястото си.

**Изваждане на акумулаторната батерия**

1. Натиснете бутона за освобождаване (10) на акумулатора (9) и го извадете от приемното гнездо за акумулатор (8).

## 9.2 Включване/изключване на продукта (Фиг. 5, 6)

### ВНИМАНИЕ

По време на работа дръжте продукта здраво с двете си ръце. Хванете двете дръжки.

### ПРЕДУПРЕЖДЕНИЕ

Обърнете внимание на силата на отблъскване на излизщата водна струя.  
Уверете се, че стоите стабилно и дръжте здраво pistolета за пръскане.  
В противен случай можете да нараните себе си или други хора!

#### Включване

1. Отключете превключвателя за включване/изключване (6), като сгънете блокировката срещу включване (7) нагоре.
2. Натиснете превключвателя за включване/изключване (6) и го задръжте натиснат.

#### Изключване

1. Освободете превключвателя за включване/изключване (6).
2. Натиснете превключвателя за включване/изключване (6), за да освободите наличното налягане в системата.
3. Заклучете превключвателя за включване/изключване (6), като сгънете блокировката срещу включване (7) надолу.

## 9.3 Функция за самозасмукване (Фиг. 1)

### ОПАСНОСТ

**Самият продукт не трябва да се потапя в открит водоизточник.**  
**Съществува риск от нараняване вследствие на токов удар.**

#### Указание:

- Работата на сухо ще повреди продукта.
  - Продуктът не трябва да се поставя по-високо от точката на отнемане на вода.
  - Използвайте функцията за самозасмукване само със смукателния маркуч, който е снабден с филтър.
1. Поставете филтъра (12b) в точка на водоснабдяване (например кофа за вода). Филтърът (12b) трябва да е изцяло покрит с вода. Уверете се, че разполагате с достатъчно количество вода и надеждно водоснабдяване.

## 9.4 Настройка на дюзата (Фиг. 7)

#### Указание:

- Променливата дюза има 5 различни образци на пръскане/ъгъл.
- Бялата стрелка в горната част на променливата дюза показва кой образец на пръскане е избран.

1. Завъртете променливата дюза (1), за да изберете образаца на пръскане.

## 9.5 Прекратяване на работата

1. Изключете продукта, както е описано в 9.2. 9.2
2. Разединете смукателния маркуч (12), като е описано в 8.3. 8.3.
3. Разединете градинския маркуч, като е описано в 8.4. 8.4

## 10 Почистване и поддръжка

### ПРЕДУПРЕЖДЕНИЕ

**Ремонтните работи и работите по поддръжката, които не са описани в това ръководство за употреба, трябва да се извършват от специализиран сервис. Използвайте само оригинални резервни части.**

**Съществува опасност от злополука! По правило извършвайте работите по поддръжка и почистване при изключен двигател и издръпан щепсел. Съществува опасност от нараняване! Винаги оставайте продуктът да се охлади преди поддръжка и почистване. Елементите на двигателя са горещи. Съществува опасност от нараняване и изгаряне!**

Продуктът може да се стартира неочаквано, което да доведе до наранявания.

- Изключвайте продукта преди всякакви дейности по почистване и поддръжка.
- Оставете продукта да изстине.
- Изтеглете щепсела!

## 10.1 Почистване

### ПРЕДУПРЕЖДЕНИЕ

Не измивайте продукта с вода и не го почиствайте под течаща вода. Съществува риск от токов удар и продуктът може да се повреди.

- Поддържайте предпазните приспособления, вентилационните процепи и корпуса на двигателя възможно най-чисти от прах и замърсявания. Избърсвайте продукта с чиста кърпа\* или го продухвайте със състен въздух\* под ниско налягане. Препоръчваме да почиствате продукта веднага след всяка употреба.
- В никакъв случай за почистване не потапяйте продукта във вода или други течности.
- Почиствайте продукта редовно с влажна кърпа и малко мек сапун. Не използвайте почистващи препарати или разтворители; те биха могли да разядат пластмасовите части на продукта. Внимавайте за това, да не може да попадне вода във вътрешността на продукта.
- Винаги дръжте продукта чист, сух и без масло или греси. След всяка употреба и преди съхранението отстранявайте праха.

### 10.1.1 Почистване на променливата дюза (1) (Фиг. 7)

1. Можете да отстраните чуждите тела от променливата дюза (1) с иглата за почистване на дюза\*.
2. Изплакнете променливата дюза (1) с вода, за да отстраните всички чужди тела.

\* = не са включени задължително в обема на доставката!

### 10.1.2 Почистване на филтъра (12b) (Фиг. 1, 8)

1. Почиствайте филтъра (12b) на редовни интервали от време.
2. За тази цел отвийте филтъра (12b) от смукателния маркуч (12).
3. Почистете филтъра (12b) с вода.

## 10.2 Поддръжка

Продуктът не се нуждае от поддръжка.

Във вътрешността на този продукт няма части, които могат да се ремонтират от потребителя. Свържете се с квалифициран специалист, който да провери и ремонтира продукта.

- Преди всяка употреба проверявайте продукта за очевидни дефекти, като разхлабени, износени или повредени части.

## 11 Транспортиране

1. Пазете продукта от удари, сътресения и силни вибрации, напр. при транспортиране в превозни средства.
2. Обезопасете продукта срещу подхлъзване и преобръщане.

## 12 Съхранение

1. Извадете акумулаторната батерия.
2. Почистете и проверете продукта за повреди.

Съхранявайте продукта и неговите принадлежности на тъмно, сухо и незамръзващо място, недостъпно за деца.

Оптималната температура за съхранение е между 5 °C и 30 °C .

Съхранявайте продукта в оригиналната му опаковка. Покрийте продукта, за да го защитите от прах или влага. Съхранявайте ръководството за употреба при продукта.

## 13 Ремонт и поръчване на резервни части

Трябва да се има предвид, че следните части на този продукт са обект на износване поради износване или на естествено износване, респ. следните части са необходими като консумативи.

## ВНИМАНИЕ

Съгласно Закона за отговорността за продуктите не се носи отговорност за щети причинени от неправилен ремонт или неизползване на оригинални резервни части.

Обадете се в сервизен център или на оторизиран специалист. Същото важи и за аксесоарите.

Резервни части и аксесоарите се предлагат в нашия сервизен център. За целта сканирайте QR кода на главната страница.

## 13.1 Поръчване на резервни части

При поръчване на резервни части трябва да се посочат следните данни:

- Обозначение на модела
- Артикулен номер
- Данни на типовата табелка

### Резервни части / принадлежности

Акумулатор SBP2.0, артикулен №:	7909201708
Акумулатор SBP4.0, артикулен №:	7909201709
Зарядно устройство SBC2.4A, артикулен №:	7909201710
Зарядно устройство SBC4.5A, артикулен №:	7909201711
Зарядно устройство SDBC2.4A, артикулен №:	7909201712
Зарядно устройство SDBC4.5A, артикулен №:	7909201713
Комплект за стартиране SBSK2.0, артикулен №:	7909201720
Комплект за стартиране SBSK4.0, артикулен №:	7909201721

## 14 Изхвърляне и рециклиране

### Указания за опаковката



Опаковъчните материали са рециклируеми. Моля, изхвърлете опаковката по природосъобразен начин.

### Указания за Закона за електрическото и електронното оборудване (ElektroG)



Старото електрическо и електронно оборудване не трябва да се изхвърля заедно с битовите отпадъци, а трябва да се събира и изхвърля разделно!

- Старите батерии и акумулатори, които не са неподвижно монтирани в стария уред, трябва да бъдат извадени преди предаване без да се разрушават! Тяхното изхвърляне е регламентирано от Закона за батериите и акумулаторите.
- Собствениците, респ. ползвателите на електрическо и електронно оборудване са законово задължени да ги върнат след употреба.

- Крайният потребител е отговорен за изтриването на личните му данни от стария уред, който трябва да бъде изхвърлен!
- Символът на зачеркната кофа на колела означава, че отпадъците от електрическото и електронното оборудване не трябва да се изхвърлят заедно с битовите отпадъци.
- Електрическото и електронното оборудване може да се предава безплатно на следните места:
  - Публични събирателни пунктове (например дворове на общински сгради)
  - Магазини за продажба на електронни уреди (физически и онлайн), при условие че търговците са длъжни да ги вземат обратно или предлагат това вземане доброволно.
  - Можете да предадете до три стари електрически уреда от всеки тип уред с максимална дължина на ръба от 25 сантиметра без да купувате нов уред от производителя, или да ги предадете в друг оторизиран събирателен пункт във вашия район.
  - За допълнителните условия за връщане на производители и дистрибутори се обърнете към съответния център за обслужване на клиенти.
- Ако новият електрически уред се доставя от производителя на частно домакинство, той може да организира безплатно извозване на стария електрически уред при поискване от крайния потребител. За целта се свържете с отдела за обслужване на клиенти на производителя.

- Това се отнася само за уредите, които се инсталират и продават в Европейския съюз и са предмет на европейската Директива 2012/19/ЕС. В страни извън Европейския съюз могат да се прилагат различни разпоредби за изхвърляне на отпадъците от електрическо и електронно оборудване.

**Указания за литиево-йонните акумулаторни батерии**



**Извадете акумулаторната батерия преди да изхвърлите уреда!**

- Не изхвърляйте акумулаторната батерия в битовите отпадъци, в огън (опасност от експлозия) или във вода. Повредените акумулаторни батерии могат да навредят на околната среда и Вашето здраве, ако изпускат токсични изпарения или течности.
- Дефектните или използваните акумулаторни батерии трябва да се рециклират съгласно Директива 2023/1542/ЕО.
- Предайте уреда и зарядното устройство в пункт за рециклиране. Използваните пластмасови и метални части могат да бъдат сортирани и рециклирани.
- Изхвърляйте акумулаторните батерии в изтощено състояние. Препоръчваме да покриете полусите със залепваща лента, за да ги предпазите от късо съединение. Не отваряйте акумулаторната батерия.
- Изхвърляйте акумулаторните батерии съгласно местните разпоредби. Предайте акумулаторните батерии в пункт за събиране на отпадъци от батерии, където ще бъдат рециклирани по екологичен начин. Попитайте за това местната компания за изхвърляне на отпадъци.

**15 Отстраняване на неизправности**

Неизправност	Възможна причина	Отстраняване
Продуктът не може да стартира.	Производителността на акумулатора е твърде ниска.	Заредете акумулатора.
	Акумулаторът не е поставен правилно.	Плъзнете акумулатора в приемното гнездо за акумулатор. Акумулаторът щраква на мястото си.
	Дефектен превключвател за включване/изключване.	Обърнете се към нашата сервизна служба.
	Дефектен двигател.	
Продуктът работи с прекъсвания.	Разхлабен вътрешен контакт.	Обърнете се към нашата сервизна служба.
	Дефектен превключвател за включване/изключване.	
Продуктът е без налягане.	Спад на налягането в линията.	Проверете водоснабдяването.
Силни колебания в налягането.	Дюзата е замърсена или запушена.	Изплакнете дюзата с вода. При нужда почистете отвора на дюзата с иглата за почистване на дюза.
Теч във водопроводната система.	Връзките не са монтирани правилно.	Изключете продукта и го изключете от електрозахранването. Свържете отново продукта към водопроводните тръби.

## 16 Гаранционни условия – серия Schepach 20V IXES

Дата на изменение 25.04.2024 г.

### Уважаеми клиенти,

продуктите ни са обект на строг контрол на качество. Ако въпреки това се случи така, че този продукт да не функционира безупречно, изказваме съжаление за това и Ви молим да се обърнете към нашата сервизна служба на посочения по-долу адрес. С удоволствие сме на Ваше разположение и на сервизния ни телефонен номер. Следната информация има за цел да ви помогне да обработите и уредите иска си безпроблемно.

### За предявяване на гаранционни претенции важи следното:

1. **Тези гаранционни условия** регулират нашите допълнителни гаранционни услуги на производителя за купувачи (частни крайни потребители) на нови продукти. Законните гаранционни права не се засягат от тази гаранция. Това е отговорност на търговеца, от когото сте закупили продукта.

2. **Гаранционната услуга** на производителя покрива само повреди на закупен от Вас нов продукт, които се дължат на дефект на материала или производствен дефект. Ако по време на гаранционния период възникнат дефекти на материала или производствени дефекти, производителят в качеството си на гарант трябва да предостави една от следните услуги по свой избор в рамките на тази гаранция:

- безплатен ремонт на стоката
- безплатна замяна на стоката с артикул на същата стойност (ако е необходимо, също и замяна с последващ модел, ако оригиналната стока вече не е налична).

Заменените продукти или части стават наша собственост. Моля, обърнете внимание, че нашите продукти не са конструирани с предназначение за търговска, занаятчийска или професионална употреба. Следователно гаранционната претенция не е валидна, ако продуктът е бил използван в търговски, занаятчийски или промишлени предприятия в рамките на гаранционния период или е бил подложен на равностойно натоварване.

3. **Нашите гаранционни условия не включват следните неща:**

- Повреди на продукта, причинени от неспазване на инструкциите за монтаж, неправилен монтаж, неспазване на инструкциите за експлоатация (напр. свързване към неправилно мрежово напрежение или вид ток), респ. правилата за поддръжка и безопасност, или от използване на продукта при неподходящи условия на околната среда, както и от неподходящи грижи и поддръжка.
- Повреди на продукта, причинени от неправилна употреба или неправилно приложение (например претоварване на продукта или използване на неодобри инструменти или допълнителни принадлежности), проникване на чужди тела в продукта (например пясък, камъни или прах), повреди при транспортиране, използване на сила или външни въздействия (например повреди, причинени от падане).

– Повреди на продукта или на части от него, които се дължат на нормално, обичайно (експлоатационно) или друго естествено износване, както и на повреди и/или амортизация на бързоизносващите се части.

– Повреди на продукта, причинени от използването на допълнителни принадлежности, допълнителни части или резервни части, които не са оригинални части или не са използвани по предназначение.

– Продукти, които са били променени или модифицирани.

– Незначителни отклонения от нормалното състояние, които не са от значение за стойността и използваемостта на продукта.

– Продукти, на които са били извършени неразрешени ремонти или поправки, по-специално от неупълномощена трета страна.

– Ако маркировката върху продукта или идентификационната информация за продукта (стикер на машината) липсват или са нечетливи.

– Продукти, които са силно замърсени и поради това се отхвърлят от сервизния персонал.

– Искове за обезщетения и последващи щети по принцип са изключени от тази гаранция.

4. **Гаранционният срок** обикновено е **5 години** (12 месеца за батериите/акумулаторните батерии) и започва да тече от датата на закупуване на продукта. Решаваща е датата на оригиналната касова бележка за покупка. Гаранционните претенции трябва да се предявяват незабавно след узнаването им. Уважаване на гаранционни претенции след изтичане на гаранционния срок е изключено. Ремонтът или подмяната на продукта не води нито до удължаване на гаранционния срок, нито до стартиране на нов гаранционен срок за продукта или за каквито и да е вградени резервни части поради този ремонт. Същото важи и при използване на сервиз на място. Предявяването на иск по гаранция предпоставя производителят, като гарант, да има възможност, по негово искане, да разгледа гаранционния случай чрез получаване на стоката. Важно е да се гарантира, че щетите по време на транспортиране ще бъдат избегнати чрез използване на подходяща опаковка. Засегнатият продукт трябва да бъде почистен и върнат в сервизния център заедно с копие от касовата бележка за покупка, която трябва да съдържа датата на покупката и името на продукта. Ако продуктът е изпратен в непълен вид, без пълния обхват на доставката, липсващите допълнителни принадлежности ще бъдат кредитирани/приспаднати в стойностно изражение, ако продуктът бъде заменен или бъде възстановена сумата. Частично или напълно разглобени продукти не могат да бъдат приети като гаранционна претенция. Ако рекламата е неоснователна или извън гаранционния срок, купувачът по принцип поема транспортните разходи и транспортния риск. **Моля, съобщете предварително за гаранционна претенция в сервизния център (вижте по-долу).** По правило е договорено дефектния продукт, с кратко описание на повредата, да бъде изпратен чрез организирано връщане или - в случай на ремонт извън гаранцион-

ния период - с достатъчна сума за пощенски разходи, като се спазват съответните указания за опаковане и изпращане, на сервизния адрес, посочен по-долу. **Моля, имайте предвид, че от съображения за безопасност, вашият продукт (в зависимост от модела) ще бъде върнат без всички експлоатационни материали.** Продуктът, изпратен до нашия сервизен център, трябва да бъде опакован по такъв начин, че да се избегне повреда на рекламиралия продукт по време на транспортирането му. След като ремонтът/замяната бъде извършена, ние ще ви изпратим продукта обратно безплатно. Ако продуктите не могат да бъдат поправени или заменени, по наша преценка може да бъде възстановена парична сума в размер до покупната цена на дефектния продукт, като се вземат предвид всички удържки за износване. Тези гаранционни условия важат само за първоначалния частен купувач и не могат да бъдат преотстъпвани или прехвърляни.

5. **Удължаване на гаранционния срок до 10 години:** Scheppach предлага допълнително удължаване на гаранцията от 5 години за продукти от серията Scheppach 20V. Следователно гаранционният срок за тези продукти е общо 10 години. Изключения правят батериите/акумулаторните батерии, зарядните устройства и допълнителните принадлежности. Можете да се възползвате от това удължаване на гаранцията, като регистрирате вашия продукт Scheppach от тази гама онлайн на адрес <https://Garantie.scheppach.com> не по-късно от 30 дни от датата на закупуване. След успешна онлайн регистрация ще получите потвърждение за удължаване на гаранцията, свързана с артикула.

6. **За да предявите гаранционна претенция, свържете се с нашия сервизен център.**

За предпочитане е да използвате нашия формуляр на нашата начална страница:

<https://shop.scheppach.com/contact>

**Моля, не ни изпращайте никакви продукти, без първо да се свържете с нас и да се регистрирате в нашия сервизен център.**

**За да предявите гаранционна претенция, задължително изискване е първоначалният контакт с нашия сервизен център.** Гаранционните претенции трябва да бъдат предявени в рамките на 14 дни от откриването на дефекта преди изтичането на гаранционния период. За тази цел се изисква оригиналната касова бележка за покупка и, ако е приложимо, потвърждение за удължаване на гаранцията, свързана с продукта.

7. **Време на обработка** - По правило обработваме пратки с рекламации в рамките на 14 дни от получаването им в нашия сервизен център. Ако в изключителни случаи посоченият срок за обработка бъде надвишен, ние ще ви информираме своевременно.

8. **Бързоизносващите се части по принцип са изключени от гаранцията!** - Бързоизносващи се части са: а) доставените, прикрепени и/или монтирани батерии/акумулаторни батерии, както и б) всички зависими от модела бързоизносващи се части (включително ремъци, режещи дискове, работни инструменти, шлифовъчни дискове, филтри,

въглеродни четки и т.н., вижте инструкциите за експлоатация). Гаранцията не покрива батерии или акумулаторни батерии, които са дълбоко разредени, респ. с повреден корпус или клеми.

9. **Оценка на разходите** - Продуктите, които не се покриват или вече не се покриват от гаранцията, ще бъдат ремонтирани срещу заплащане. Ако поискате от нашия сервизен център, можете да изпратите дефектните продукти за оценка на разходите и, ако е необходимо, да дадете писмено решение на сервизния център за ремонт (по пощата, имейл). Няма да се извършва по-нататъшна обработка без одобрение за ремонт.

**Гаранционните условия** важат само в текущата версия към момента на рекламацията и могат да бъдат намерени на нашата начална страница ([www.scheppach.com](http://www.scheppach.com)). При преводите немската версия винаги е с предимство.

**Scheppach GmbH · Günstzburger Str. 69 · 89335 Ichenhausen (Германия)**

**Телефон: +800 4002 4002 ·**

**Имейл: [customerservice.BG@scheppach.com](mailto:customerservice.BG@scheppach.com) ·**

**Интернет: <https://www.scheppach.com>**

Запазваме си правото на промени на настоящите гаранционни условия по всяко време без предизвестие.

## 17 ЕС Декларация за съответствие

Превод на оригиналната декларация на  
съответствие

### Производител:

Scheppach GmbH  
Günzburger Straße 69  
D-89335 Ichenhausen

Ние декларираме на своя отговорност, че описаният  
тук продукт отговаря на приложимите директиви и  
стандарти.

Марка: **SCHEPPACH**  
Обозначение на **Акумулаторна машина за миене**  
артикула: **под налягане -**  
**C-NPG35-X**  
Артикулен № **5907740900**

### Директиви на ЕС:

2014/30/ЕС, 2011/65/EU\*, 2014/35/ЕС,

\* Горепосаният предмет в декларацията отговаря на  
разпоредбите на Директива 2011/65/ЕС на Европей-  
ския парламент и на Съвета от 8 юни 2011 г. относно  
ограничението на употребата на определени опасни  
вещества в електрическото и електронното оборудва-  
не.

### Приложени стандарти:

EN 60335-1:2012/A16:2023;  
EN 60335-2-54:2008/A2:2021;  
EN 6233:2008; EN IEC 55014-1:2021;  
EN IEC 55014-2:2021

### Лице, упълномощено за съставяне на техническата документация:

Georg Kohler  
Günzburger Str. 69  
D-89335 Ichenhausen  
Ichenhausen, 16.08.2024



Simon Schünk  
Division Manager Product Center



Andreas Pecher  
Head of Project Management

## Πίνακας περιεχομένων

1	Εισαγωγή	184
2	Περιγραφή προϊόντος (Εικ. 1-5)	184
3	Παραδοτέο υλικό (Εικ. 2)	185
4	Ενδεδειγμένη χρήση	185
5	Υποδείξεις ασφαλείας	185
6	Τεχνικά χαρακτηριστικά	186
7	Αποσυναρμολόγηση	187
8	Πριν από τη θέση σε λειτουργία	187
9	Χειρισμός	187
10	Καθαρισμός και συντήρηση	188
11	Μεταφορά	189
12	Αποθήκευση	189
13	Επισκευή και παραγγελία ανταλλακτικών	189
14	Απόρριψη και ανακύκλωση	189
15	Αντιμετώπιση προβλημάτων	190
16	Όροι εγγύησης - Σειρά Schepach 20V IXES	191
17	Δήλωση συμμόρφωσης ΕΕ	193
18	Διευρυμένο σχέδιο	219

## Εξήγηση των συμβόλων πάνω στο προϊόν

Η χρήση συμβόλων στο παρόν εγχειρίδιο έχει σκοπό να επιστήσει την προσοχή σας σε ενδεχόμενους κινδύνους. Τα σύμβολα ασφαλείας και οι εξηγήσεις που τα συνοδεύουν πρέπει να κατανοούνται πλήρως. Οι προειδοποιήσεις αυτές καθ' εαυτές δεν αποσοβούν τους κινδύνους και δεν υποκαθιστούν τη λήψη σωστών μέτρων πρόληψης ατυχημάτων.

	Πριν από τη θέση σε λειτουργία, διαβάστε και τηρείτε τις οδηγίες χρήσης και τις υποδείξεις ασφαλείας!
	Φοράτε προστατευτικά γυαλιά.
	Σε περίπτωση που παράγεται σκόνη, φοράτε προστασία αναπνοής!
	Το προϊόν δεν επιτρέπεται να συνδεθεί απευθείας σε δημόσιο δίκτυο πόσιμου νερού.
	Επαναφορτιζόμενη μπαταρία ιόντων λιθίου
	Το προϊόν συμμορφώνεται με τις ισχύουσες Ευρωπαϊκές Οδηγίες.
	Το προϊόν συμμορφώνεται με τις ισχύουσες σεβλικές οδηγίες.

## 1 Εισαγωγή

### Κατασκευαστής:

Schepach GmbH  
Günzburger Straße 69  
D-89335 Ichenhausen

### Αξιότιμη πελάτη

Σας ευχόμαστε να απολαύσετε κατά την εργασία σας το νέο σας προϊόν.

### Υπόδειξη:

Ο κατασκευαστής αυτού του προϊόντος δεν ευθύνεται σύμφωνα με τον ισχύοντα νόμο περί ευθύνης για προϊόντα, για ζημιές που προκαλούνται σε ή από αυτό το προϊόν στις εξής περιπτώσεις:

- Ακατάλληλη μεταχείριση
- Παράβλεψη των οδηγιών χειρισμού
- Επισκευές από τρίτους, μη εξουσιοδοτημένους τεχνικούς
- Εγκατάσταση και αντικατάσταση μη γνήσιων ανταλλακτικών
- Μη ενδεδειγμένη χρήση
- Βλάβες της ηλεκτρικής εγκατάστασης σε περίπτωση παράβλεψης των ηλεκτρικών κανόνων και των κανονισμών VDE 0100, DIN 57113 / VDE0113.

### Προσέξτε:

Οι οδηγίες χειρισμού αποτελούν μέρος αυτού του προϊόντος.

Περιέχουν σημαντικές υποδείξεις για να εργάζεστε με το προϊόν με ασφάλεια, σωστά και οικονομικά και για να αποφεύγετε κινδύνους, να εξοικονομείτε έξοδα επισκευής, να μειώνετε τους χρόνους εκτός διαθεσιμότητας και να αυξάνετε την αξιοπιστία και τη διάρκεια ζωής του προϊόντος. Επιπρόσθετα στους κανόνες ασφαλείας στις παρούσες οδηγίες χειρισμού, πρέπει να λαμβάνετε οπωσδήποτε υπόψη σας τις διατάξεις που ισχύουν στη χώρα σας για τη λειτουργία του προϊόντος.

Πριν τη χρήση του προϊόντος εξοικειωθείτε με όλες τις υποδείξεις χειρισμού και ασφαλείας. Χρησιμοποιείτε το προϊόν μόνον όπως περιγράφεται και για τους αναφερόμενους τομείς χρήσης. Φυλάξτε με ασφάλεια τις οδηγίες χειρισμού και σε περίπτωση μεταβίβασης του προϊόντος παραδώστε μαζί και όλα τα έγγραφα.

## 2 Περιγραφή προϊόντος (Εικ. 1-5)

1. Ρυθμιζόμενο ακροφύσιο
2. Ψεκαστική ράβδος
3. Μηχανισμός απασφάλισης
4. Επμήκυνση ψεκαστικής ράβδου
5. Πιστόλι ψεκασμού
6. Διακόπτης ενεργοποίησης/ απενεργοποίησης
7. Φραγή ενεργοποίησης
8. Υποδοχή επαναφορτιζόμενης μπαταρίας
9. Επαναφορτιζόμενη μπαταρία\*
10. Πλήκτρο απασφάλισης (επαναφορτιζόμενη μπαταρία)
11. Σύνδεση νερού
12. Εύκαμπτος σωλήνας αναρρόφησης
- 12a. Βύσμα σύνδεσης
- 12b. Φίλτρο

### 3 Παραδοτέο υλικό (Εικ. 2)

Θέση	Ποσό- τητα	Ονομασία
1.	1 x	Ρυθμιζόμενο ακροφύσιο
2.	1 x	Ψεκαστική ράβδος
4.	1 x	Επιμήκυνση ψεκαστικής ράβδου
12.	1 x	Εύκαμπτος σωλήνας αναρρόφησης
	1 x	Πλυστικό μπαταρίας
	1 x	Οδηγίες χειρισμού

### 4 Ενδεδειγμένη χρήση

Το πλυστικό μηχανήμα πύεσης προορίζεται για οικιακές εργασίες καθαρισμού και για καθαρισμό αυτοκινήτων καθώς και για πότισμα κήπων.

Το προϊόν επιτρέπεται να χρησιμοποιείται μόνο σύμφωνα με την ενδεδειγμένη χρήση του. Κάθε χρήση πέραν αυτής θεωρείται μη ενδεδειγμένη. Για ζημιές ή τραυματισμούς οποιουδήποτε είδους προκαλούμενες από αυτή τη χρήση, την ευθύνη φέρει ο χρήστης και όχι ο κατασκευαστής.

Συστατικό μέρος της ενδεδειγμένης χρήσης αποτελεί και η τήρηση των υποδείξεων ασφαλείας, καθώς και των οδηγιών συναρμολόγησης και των υποδείξεων λειτουργίας που υπάρχουν στις Οδηγίες χειρισμού.

Όσοι χειρίζονται και συντηρούν το προϊόν πρέπει να είναι εξοικειωμένοι με αυτό και να έχουν ενημερωθεί για τους ενδεχόμενους κινδύνους.

Οι τροποποιήσεις στο προϊόν αποκλείουν κάθε ευθύνη του κατασκευαστή καθώς και κάθε ευθύνη για όσες ζημιές προκύψουν από αυτές.

Η λειτουργία του προϊόντος επιτρέπεται μόνο με γνήσια εξαρτήματα και γνήσια αξεσουάρ από τον κατασκευαστή.

Πρέπει να τηρούνται οι κανονισμοί ασφαλείας, εργασίας και συντήρησης του κατασκευαστή καθώς και οι διαστάσεις που αναφέρονται στα τεχνικά χαρακτηριστικά.

Λάβετε υπόψη ότι τα προϊόντα μας κανονικά δεν έχουν σχεδιαστεί για εμπορική, βιοτεχνική ή βιομηχανική χρήση. Δεν αναλαμβάνουμε καμία ευθύνη αν το προϊόν χρησιμοποιηθεί σε εμπορικές, βιοτεχνικές ή βιομηχανικές επιχειρήσεις καθώς και σε παρόμοιες δραστηριότητες.

### Εξήγηση των λέξεων επισήμανσης που υπάρχουν στις οδηγίες χρήσης

#### ΚΙΝΔΥΝΟΣ

**Λέξη επισήμανσης μιας άμεσα επικείμενης επικίνδυνης κατάστασης η οποία, αν δεν αποφευχθεί, θα έχει ως συνέπεια θάνατο ή βαρύ τραυματισμό.**

#### ΠΡΟΕΙΔΟΠΟΙΗΣΗ

**Λέξη επισήμανσης μιας ενδεχόμενης επικίνδυνης κατάστασης η οποία, αν δεν αποφευχθεί, θα μπορούσε να έχει ως συνέπεια θάνατο ή βαρύ τραυματισμό.**

#### ΠΡΟΣΟΧΗ

**Λέξη επισήμανσης μιας ενδεχόμενης επικίνδυνης κατάστασης η οποία, αν δεν αποφευχθεί, θα μπορούσε να έχει ως συνέπεια μικρής ή μέτριας βαρύτητας τραυματισμό.**

#### ΕΠΙΣΗΜΑΝΣΗ

**Λέξη επισήμανσης μιας ενδεχόμενης επικίνδυνης κατάστασης η οποία, αν δεν αποφευχθεί, θα μπορούσε να έχει ως συνέπεια υλικές ζημιές στο προϊόν/σε ιδιοκτησία.**

### 5 Υποδείξεις ασφαλείας

Γενικές υποδείξεις ασφαλείας για ηλεκτρικά εργαλεία

#### ΠΡΟΕΙΔΟΠΟΙΗΣΗ

**Διαβάστε όλες τις υποδείξεις ασφαλείας, τις οδηγίες, τις απεικονίσεις και τα τεχνικά χαρακτηριστικά που παρέχονται με το ηλεκτρικό εργαλείο σας.**

Από παραλείψεις στην τήρηση των ακόλουθων οδηγιών ενδέχεται να προκληθεί ηλεκτροπληξία, φωτιά και/ή σοβαροί τραυματισμοί.

**Φυλάξτε όλες τις υποδείξεις ασφαλείας και τις οδηγίες για μελλοντική χρήση.**

Ο όρος «ηλεκτρικό εργαλείο» που χρησιμοποιείται στις υποδείξεις ασφαλείας αναφέρεται σε ηλεκτρικά εργαλεία που λειτουργούν με ρεύμα (με καλώδιο ρεύματος) ή σε ηλεκτρικά εργαλεία που λειτουργούν με επαναφορτιζόμενες μπαταρίες (χωρίς καλώδιο ρεύματος).

#### 5.1 Γενικές υποδείξεις ασφαλείας

- Αυτό το προϊόν μπορεί να χρησιμοποιείται από παιδιά ηλικίας από 8 ετών και άνω και από άτομα με μειωμένες σωματικές, αισθητηριακές ή διανοητικές ικανότητες ή από άτομα με έλλειψη εμπειρίας και γνώσης, εφόσον αυτά επιτηρούνται ή έχουν λάβει καθοδήγηση σχετικά με την ασφαλή χρήση του προϊόντος και κατανοούν τους κινδύνους που προκύπτουν από τη χρήση του. Τα παιδιά δεν επιτρέπεται να παίζουν με το προϊόν. Ο καθαρισμός και η συντήρηση από τον χρήστη δεν επιτρέπεται να γίνεται από παιδιά χωρίς επίβλεψη.
- Τα άτομα που δεν είναι εξοικειωμένα με αυτές τις οδηγίες χρήσης δεν επιτρέπεται να χρησιμοποιούν το προϊόν.
- Δεν επιτρέπεται η χρήση πλυστικών από μη καταρτισμένα άτομα.
- Σε περίπτωση που προκύψει ένα πρόβλημα ή μια βλάβη κατά τη διάρκεια της λειτουργίας, πρέπει να απενεργοποιήσετε άμεσα το προϊόν και να αφαιρέσετε την επαναφορτιζόμενη μπαταρία. Κατόπιν διαβάστε το κεφάλαιο Αντιμετώπιση προβλημάτων.

#### 5.2 Εργασία με το προϊόν

#### ΠΡΟΣΟΧΗ

**Έτσι θα αποφευχθεί ατυχήματα και τραυματισμούς:**

Τα πλυστικά μπορεί να είναι επικίνδυνα σε περίπτωση ακατάλληλης χρήσης. Ο πίδακας δεν επιτρέπεται να στρέφεται σε ανθρώπους, ζώα, ενεργό ηλεκτρικό εξοπλισμό ή στο προϊόν το ίδιο.

- Το προϊόν δεν επιτρέπεται να χρησιμοποιείται αν έχει πέσει κάτω. Ελέγχετε το προϊόν για ορατές ζημιές και διαρροές.
- Όταν το προϊόν είναι ενεργοποιημένο ή όταν κρυσώνει μετά τη χρήση, πρέπει να κρατάτε μακριά τα παιδιά.
- Ο πίδακας νερού δεν επιτρέπεται ποτέ να κατευθυνθεί προς ανθρώπους ή ζώα.
- Μην κατευθύνετε τον πίδακα ούτε προς τον ίδιο τον εαυτό σας ούτε προς άλλους, για να καθαρίσετε ρουχισμό ή υποδήματα.
- Φοράτε κατάλληλο προστατευτικό ρουχισμό και προστατευτικά γυαλιά για προστασία από εκπινασσόμενο νερό ή ακαθαρσίες.
- Ποτέ μη χρησιμοποιείτε το προϊόν όταν υπάρχουν κοντά άνθρωποι, ιδιαίτερως παιδιά, ή κατοικίδια ζώα.
- Μη χρησιμοποιείτε το προϊόν κοντά σε αναφλέξιμα υγρά ή αέρια. Σε περίπτωση μη τήρησης υπάρχει κίνδυνος φωτιάς ή έκρηξης.
- Μην ψεκάζετε καύσιμα υγρά. Υπάρχει κίνδυνος έκρηξης.
- Φυλάσσετε το προϊόν σε ένα ξηρό μέρος μακριά από παιδιά.
- Απαγορεύεται η χρήση του προϊόντος σε περίπτωση καταιγίδας - **Κίνδυνος πλήγματος από κεραυνό!**

**ΠΡΟΣΟΧΗ**

Έτσι θα αποφύγετε ζημιές στο προϊόν και σωματικές βλάβες που ενδεχομένως προκαλούνται από αυτές:

- Όταν χρησιμοποιείτε το προϊόν, μην ξεχνάτε τον αυξημένο κίνδυνο σκοντάμματος λόγω του εύκαμπτου σωλήνα νερού.
- Δεν επιτρέπεται να επιτρέπεται να πατηθεί ο εύκαμπος σωλήνας νερού από όχημα, να συμπιεστεί ή να τσακιστεί. Υπάρχει κίνδυνος ζημιών και επομένως ο κίνδυνος σωματικών βλαβών.
- Μη χρησιμοποιείτε το προϊόν για καθαρισμό παραθύρων.
- Μη χρησιμοποιείτε το προϊόν μέσα σε πισίνες που περιέχουν νερό.
- Μην εργάζεστε με ένα προϊόν που έχει υποστεί ζημιά, δεν είναι πλήρες ή έχει τροποποιηθεί χωρίς την έγκριση του κατασκευαστή. Πριν τη θέση σε λειτουργία αναθεώστε σε έναν ειδικό να ελέγξει ότι υπάρχουν τα απαιτούμενα μέτρα προστασίας από ηλεκτρικό ρεύμα.
- Μη χρησιμοποιείτε το προϊόν αν έχουν υποστεί ζημιά σημαντικά μέρη του όπως ο εύκαμπος σωλήνας νερού ή η ράβδος ψεκασμού. Αυτό μπορεί να επιφέρει τραυματισμούς.
- Προστατεύετε το προϊόν από παγετό και από λειτουργία εν ξηρώ.
- Για την εξασφάλιση της ασφάλειας του προϊόντος χρησιμοποιείτε μόνο γνήσια ανταλλακτικά από τον κατασκευαστή ή ανταλλακτικά εγκεκριμένα από τον κατασκευαστή.

- Το προϊόν επιτρέπεται να ανοίξει μόνο εξουσιοδοτημένος ειδικευμένος ηλεκτρολόγος. Σε περίπτωση που απαιτείται επισκευή, απευθυνέστε πάντα στο κέντρο σέρβις της εταιρείας μας.

## Υπολειπόμενοι κίνδυνοι

Το προϊόν είναι κατασκευασμένο σύμφωνα με το τελευταίο επίπεδο της τεχνολογίας και τους αναγνωρισμένους κανόνες τεχνικής ασφάλειας. Κατά την εργασία ενδέχεται παρόλα αυτά να παρουσιαστούν μεμονωμένοι υπολειπόμενοι κίνδυνοι.

- Οι υπολειπόμενοι κίνδυνοι μπορούν να ελαχιστοποιηθούν όταν τηρούνται οι "Υποδείξεις ασφαλείας" και η "Ενδεξιμένη χρήση", καθώς και οι οδηγίες χειρισμού στην ολόκληρά τους.
- Χρησιμοποιείτε το προϊόν έτσι όπως συνιστάται στις παρούσες οδηγίες χρήσης. Έτσι απολαμβάνετε πάντα τη μέγιστη απόδοση από το προϊόν σας.
- Παρά όλες τις προφυλάξεις που έχουν ληφθεί ενδέχεται πέραν αυτών να υπάρχουν μη προφανείς υπολειπόμενοι κίνδυνοι.

**ΠΡΟΕΙΔΟΠΟΙΗΣΗ**

Αυτό το ηλεκτρικό εργαλείο παράγει ένα ηλεκτρομαγνητικό πεδίο κατά τη διάρκεια της λειτουργίας του. Αυτό το πεδίο υπό ορισμένες περιστάσεις μπορεί να επηρεάσει ενεργά ή παθητικά ιατρικά εμφυτεύματα. Για να μειώσετε τον κίνδυνο σοβαρών ή θανατηφόρων τραυματισμών, συνιστούμε σε άτομα με ιατρικά εμφυτεύματα να συμβουλευθούν το γιατρό τους και τον κατασκευαστή του ιατρικού εμφυτεύματος, πριν το χειρισμό του ηλεκτρικού εργαλείου.

**ΕΠΙΣΗΜΑΝΣΗ**

Το προϊόν αποτελεί μέρος της σειράς 20 V IXES και επιτρέπεται να λειτουργεί αποκλειστικά με επαναφορτιζόμενες μπαταρίες αυτής της σειράς. Οι επαναφορτιζόμενες μπαταρίες επιτρέπεται να φορτίζονται αποκλειστικά με τους φορτιστές αυτής της σειράς. Λαμβάνετε σχετικά υπόψη τις υποδείξεις του κατασκευαστή.

**ΠΡΟΕΙΔΟΠΟΙΗΣΗ**

Λάβετε υπόψη τις υποδείξεις ασφαλείας και τις υποδείξεις για την φόρτιση και τη σωστή χρήση, οι οποίες παρέχονται στις οδηγίες χρήσης της επαναφορτιζόμενης μπαταρίας και του φορτιστή της σειράς 20 V IXES. Μπορείτε να βρείτε λεπτομερή περιγραφή της διαδικασίας φόρτισης και περαιτέρω πληροφορίες σε αυτές τις ξεχωριστές οδηγίες χειρισμού.

## 6 Τεχνικά χαρακτηριστικά

Όνομαστική τάση	20 V 
Όνομαστική πίεση / Πίεση εργασίας (p)	24,5 bar (2,45 MPa)
Μέγ. επιτρεπόμενη πίεση (p μέγ.)	35 bar (3,5 MPa)
Μέγ. πίεση εισόδου (p μέγ.)	12 bar (1,2 MPa)

Μέγιστη θερμοκρασία εισόδου (T εισ. μέγ.)	50 °C
Ονομαστική παροχή (Q)	2,2 l/min
Μέγ. παροχή (Q <sub>μέγ.</sub> )	3,0 l/min
Μέγ. ύψος αναρρόφησης	0,6 m
Βάρος	1,5 kg

Με την επιφύλαξη τεχνικών τροποποιήσεων!

## 7 Αποσυσκευασία

**⚠ ΠΡΟΕΙΔΟΠΟΙΗΣΗ**

Το προϊόν και τα υλικά συσκευασίας δεν είναι παιδικά παιχνίδια!

Τα παιδιά δεν επιτρέπεται να παίζουν με πλαστικές σακούλες, μεμβράνες και μικρά εξαρτήματα! Υπάρχει κίνδυνος κατάποσης και ασφυξίας!

- Ανοίξτε τη συσκευασία και αφαιρέστε προσεκτικά το προϊόν.
- Απομακρύνετε το υλικό συσκευασίας καθώς και τα ασφαλιστικά συσκευασίας και μεταφοράς (εφόσον υπάρχουν).
- Ελέγξτε εάν είναι πλήρες το παραδοτέο υλικό.
- Ελέγξτε το προϊόν και τα αξεσουάρ για τυχόν ζημιές κατά τη μεταφορά. Αναφέρετε τυχόν ζημιές άμεσα στη μεταφορική εταιρεία που παρέδωσε το προϊόν. Μεταγενέστερες αξιώσεις δεν αναγνωρίζονται.
- Φυλάξτε τη συσκευασία κατά το δυνατό μέχρι τη λήξη της εγγύησης.
- Πριν τη χρήση, εξοικειωθείτε με το προϊόν με τη βοήθεια των οδηγιών χειρισμού.
- Για αξεσουάρ, φθειρόμενα εξαρτήματα και ανταλλακτικά, χρησιμοποιείτε μόνο γνήσια εξαρτήματα. Ανταλλακτικά μπορείτε να προμηθευτείτε από τον τοπικό σας εξειδικευμένο έμπορο.
- Κατά τις παραγγελίες αναφέρετε τον αριθμό είδους των προϊόντων μας καθώς και τον τύπο και το έτος κατασκευής του προϊόντος.

## 8 Πριν από τη θέση σε λειτουργία

**⚠ ΠΡΟΣΟΧΗ**

**Κίνδυνος τραυματισμού!**

Τοποθετείτε την επαναφορτιζόμενη μπαταρία μόνον όταν το εργαλείο μπαταρίας έχει προετοιμαστεί για τη χρήση.

- Για την τροφοδοσία νερού χρησιμοποιείτε ένα λάστιχο κήπου ½" του εμπορίου με μήκος τουλάχιστον 5 m. Δεν επιτρέπεται η υπέρβαση των 30 m μήκους.

### 8.1 Σύνδεση/αφαίρεση επιμήκυνσης ψεκαστικής ράβδου (4) (Εικ. 1, 2)

#### Σύνδεση:

1. Περάστε το άκρο της επιμήκυνσης ψεκαστικής ράβδου (4) στο ειδικά προβλεπόμενο σημείο σύνδεσης του πιστολιού ψεκασμού (5).

2. Πιέστε την επιμήκυνση ψεκαστικής ράβδου (4) σταθερά μέσα στον σύνδεσμο του πιστολιού ψεκασμού (5) και περιστρέψτε την επιμήκυνση ψεκαστικής ράβδου (4) δεξιόστροφα μέχρι να συνδεθεί σταθερά με το πιστόλι ψεκασμού (2).

#### Αφαίρεση:

1. Πιέστε την επιμήκυνση ψεκαστικής ράβδου (4) σταθερά μέσα στον σύνδεσμο του πιστολιού ψεκασμού (5) και περιστρέψτε την αριστερόστροφα.
2. Αφαιρέστε την επιμήκυνση ψεκαστικής ράβδου (4) προς τα εμπρός.

### 8.2 Σύνδεση/αφαίρεση της ψεκαστικής ράβδου (2) (Εικ. 2)

#### Σύνδεση:

1. Τοποθετήστε την ψεκαστική ράβδο (2) πάνω στην επιμήκυνση ψεκαστικής ράβδου (4) και πιέστε τη ψεκαστική ράβδο (2) μέσα στην επιμήκυνση ψεκαστικής ράβδου (4) μέχρι να ασφαλίσει με χαρακτηριστικό ήχο.

#### Αφαίρεση:

1. Πιέστε τον μηχανισμό απασφάλισης (3) στο μπροστινό άκρο της επιμήκυνσης ψεκαστικής ράβδου (4) και αφαιρέστε την ψεκαστική ράβδο (2) προς τα εμπρός.

### 8.3 Σύνδεση/αφαίρεση του εύκαμπτου σωλήνα αναρρόφησης (12) (Εικ. 1, 3)

#### Σύνδεση:

1. Συνδέστε το βύσμα σύνδεσης (12a) του εύκαμπτου σωλήνα αναρρόφησης (12) στον σύνδεσμο νερού (11) του πιστολιού ψεκασμού (5). Το βύσμα σύνδεσης (12a) ασφαλίσει με χαρακτηριστικό ήχο.

#### Αφαίρεση:

1. Αποσυνδέστε το βύσμα σύνδεσης (12a) του εύκαμπτου σωλήνα αναρρόφησης (12) από τον σύνδεσμο νερού (11) και αφαιρέστε το βύσμα σύνδεσης (12a) προς τα κάτω.

### 8.4 Σύνδεση/αφαίρεση του προϊόντος σε/από λάστιχο κήπου (Εικ. 1, 3)

#### Σύνδεση:

1. Συνδέστε ένα λάστιχο κήπου με ταχυσύνδεσμο\* με τον σύνδεσμο στη σύνδεση νερού (11).
2. Ανοίξτε πλήρως τον διακόπτη νερού.

#### Αφαίρεση:

1. Κλείστε τον διακόπτη νερού.
2. Αποσυνδέστε το προϊόν από την παροχή νερού.

## 9 Χειρισμός

**ΕΠΙΣΗΜΑΝΣΗ**

Πριν από τη θέση σε λειτουργία, οπωσδήποτε συναρμολογήστε πλήρως το προϊόν!

### 9.1 Τοποθέτηση/αφαίρεση της επαναφορτιζόμενης μπαταρίας (9) στην/από την υποδοχή επαναφορτιζόμενης μπαταρίας (8) (Εικ. 4)



#### Τοποθέτηση της επαναφορτιζόμενης μπαταρίας

1. Σπρώξτε την επαναφορτιζόμενη μπαταρία (9) στην υποδοχή επαναφορτιζόμενης μπαταρίας (8). Η επαναφορτιζόμενη μπαταρία (9) ασφαλίζει με χαρακτηριστικό ήχο.

#### Αφαίρεση της επαναφορτιζόμενης μπαταρίας

1. Πατήστε το πλήκτρο απασφάλισης (10) της επαναφορτιζόμενης μπαταρίας (9) και τραβήξτε την από την υποδοχή επαναφορτιζόμενης μπαταρίας (8).

### 9.2 Ενεργοποίηση/ απενεργοποίηση του προϊόντος (Εικ. 5, 6)

 <b>ΠΡΟΣΟΧΗ</b>
Κατά τη διάρκεια της εργασίας κρατάτε το προϊόν σταθερά και με τα δύο χέρια. Πιάνετε και τις δύο λαβές.
 <b>ΠΡΟΕΙΔΟΠΟΙΗΣΗ</b>
Προσέχετε τη δύναμη ανάδρασης από τον εξερχόμενο πίδακα νερού. Φροντίστε να έχετε καλή στάση σώματος και κρατάτε καλά το πιστόλι ψεκασμού. Διαφορετικά μπορεί να τραυματίσετε τον εαυτό σας ή άλλα άτομα!

#### Ενεργοποίηση

1. Απασφαλίστε τον διακόπτη ενεργοποίησης/ απενεργοποίησης (6), γυρίζοντας προς τα πάνω τη φραγή ενεργοποίησης (7).
2. Πατήστε και κρατήστε πατημένο τον διακόπτη ενεργοποίησης/απενεργοποίησης (6).

#### Απενεργοποίηση

1. Απελευθερώστε το διακόπτη ενεργοποίησης/απενεργοποίησης (6).
2. Πατήστε τον διακόπτη ενεργοποίησης/ απενεργοποίησης (6) για να εκτονώσετε την πίεση που υπάρχει στο σύστημα.
3. Κλειδώστε τον διακόπτη ενεργοποίησης/ απενεργοποίησης (6), γυρίζοντας προς τα κάτω τη φραγή ενεργοποίησης (7).

### 9.3 Λειτουργία αυτόνομης αναρρόφησης (Εικ. 1)

 <b>ΚΙΝΔΥΝΟΣ</b>
<b>Δεν επιτρέπεται η βύθιση του ίδιου του προϊόντος στην ανοικτή πηγή νερού. Υπάρχει κίνδυνος σωματικών βλαβών λόγω ηλεκτροπληξίας.</b>

#### Υπόδειξη:

- Η λειτουργία εν ξηρώ έχει ως συνέπεια την πρόκληση ζημιάς στο προϊόν.

- Το προϊόν δεν πρέπει να βρίσκεται σε μεγαλύτερο ύψος από τη θέση λήψης νερού.
  - Χρησιμοποιείτε τη λειτουργία αυτόνομης αναρρόφησης μόνο με εύκαμπτο σωλήνα αναρρόφησης ο οποίος είναι εξοπλισμένος με φίλτρο.
1. Συνδέστε το φίλτρο (12b) σε ένα σημείο λήψης νερού (π.χ. έναν κουβά με νερό).  
Το φίλτρο (12b) πρέπει να είναι τελείως βυθισμένο στο νερό.  
Προσέξτε για επαρκές απόθεμα νερού και ασφαλή τροφοδοσία με νερό.

### 9.4 Ρύθμιση του ακροφυσίου (Εικ. 7)

#### Υπόδειξη:

- Το ρυθμιζόμενο ακροφύσιο διαθέτει 5 διαφορετικά μοτίβα/γωνίες ψεκασμού.
  - Το λευκό βέλος στην επάνω πλευρά του ρυθμιζόμενου ακροφυσίου δείχνει ποιο μοτίβο ψεκασμού έχει επιλεγεί.
1. Περιστρέψτε το ρυθμιζόμενο ακροφύσιο (1) για να επιλέξετε το μοτίβο ψεκασμού.

### 9.5 Τερματισμός της λειτουργίας

1. Απενεργοποιήστε το προϊόν όπως περιγράφεται στην ενότητα 9.2.
2. Αφαιρέστε τον εύκαμπτο σωλήνα αναρρόφησης (12) όπως περιγράφεται στην ενότητα 8.3.
3. Αφαιρέστε το λάστιχο κήπου όπως περιγράφεται στην ενότητα 8.4.

## 10 Καθαρισμός και συντήρηση

 <b>ΠΡΟΕΙΔΟΠΟΙΗΣΗ</b>
<b>Αναθέτετε σε ένα εξειδικευμένο συνεργείο τις εργασίες επισκευής και τις εργασίες σέρβις που δεν περιγράφονται στις παρούσες οδηγίες χειρισμού. Χρησιμοποιείτε μόνο γνήσια ανταλλακτικά.</b>
<b>Υπάρχει κίνδυνος ατυχήματος! Διενεργείτε εργασίες συντήρησης και καθαρισμού οπωσδήποτε με απενεργοποιημένο κινητήρα και έχοντας αφαιρέσει το φως από την πρίζα ρεύματος δικτύου. Υπάρχει κίνδυνος τραυματισμού! Πριν από κάθε εργασία συντήρησης και καθαρισμού, αφήνετε το προϊόν να κρυώσει. Μέρη του κινητήρα είναι καυτά. Υπάρχει κίνδυνος τραυματισμού και κίνδυνος εγκαυμάτων!</b>
Το προϊόν μπορεί να ξεκινήσει μη αναμενόμενα και έτσι να προκαλέσει τραυματισμούς.
<ul style="list-style-type: none"> <li>– Απενεργοποιείτε το προϊόν πριν από κάθε εργασία καθαρισμού και συντήρησης.</li> <li>– Αφήνετε το προϊόν να κρυώσει.</li> <li>– Αφαιρείτε το φως από την πρίζα ρεύματος δικτύου!</li> </ul>

## 10.1 Καθαρισμός

### ΠΡΟΕΙΔΟΠΟΙΗΣΗ

Μην ψεκάζετε το προϊόν με νερό και μην το καθαρίζετε σε τρεχούμενο νερό. Υπάρχει κίνδυνος ηλεκτροπληξίας και το προϊόν θα μπορούσε να υποστεί ζημιά.

- Διατηρείτε τις προστατευτικές διατάξεις, τις σχισμές αερισμού και το περίβλημα κινητήρα όσο το δυνατόν καθαρά από σκόνη και ακαθαρσίες. Σκουπίστε το προϊόν με καθαρό πανί\* ή φυσήξτε το με πεπιεσμένο αέρα\* χαμηλής πίεσης. Συνιστούμε να καθαρίζετε το προϊόν αμέσως μετά από κάθε χρήση.
- Σε καμία περίπτωση μη βυθίσετε το προϊόν σε νερό ή άλλο υγρό για να το καθαρίσετε.
- Καθαρίζετε το προϊόν τακτικά με ένα ελαφρά υγρό πανί και λίγο λιπαντικό σαπουνί. Μην χρησιμοποιείτε καθαριστικά ή διαλυτικά, γιατί θα μπορούσαν να προσβάλουν τα πλαστικά μέρη του προϊόντος. Προσέχετε ώστε να μην εισχωρήσει νερό στο εσωτερικό του προϊόντος.
- Διατηρείτε πάντοτε το προϊόν καθαρό, στεγνός και χωρίς λάδι ή λιπαντικά γράσα. Αφαιρείτε τη σκόνη ύστερα από κάθε χρήση και πριν από την αποθήκευση.

### 10.1.1 Καθαρισμός του ρυθμιζόμενου ακροφυσίου (1) (Εικ. 7)

1. Μπορείτε να απομακρύνετε ξένα σώματα από το ρυθμιζόμενο ακροφύσιο (1) με μια βελόνα καθαρισμού ακροφυσίου\*.
2. Ξεπλύνετε επιπλέον το ρυθμιζόμενο ακροφύσιο (1) με νερό, για να απομακρύνετε πλήρως τυχόν ξένα σώματα.

\* = δεν περιλαμβάνονται υποχρεωτικά στο παραδοτέο υλικό!

### 10.1.2 Καθαρισμός του φίλτρου (12b) (Εικ. 1, 8)

1. Καθαρίζετε τακτικά το φίλτρο (12b).
2. Για τον σκοπό αυτό, ξεβιδώνετε το φίλτρο (12b) από τον εύκαμπτο σωλήνα αναρρόφησης (12).
3. Καθαρίζετε το φίλτρο (12b) με νερό.

## 10.2 Συντήρηση

Το προϊόν δεν χρειάζεται συντήρηση.

Στο εσωτερικό αυτού του προϊόντος δεν υπάρχουν εξαρτήματα τα οποία επιδέχονται επισκευή από τον χρήστη. Απευθύνεστε σε ειδικευμένο τεχνικό για τον έλεγχο και την επισκευή του προϊόντος.

- Ελέγχετε το προϊόν πριν από κάθε χρήση για εμφανή προβλήματα όπως λασκαρισμένα, φθαρμένα εξαρτήματα ή εξαρτήματα που έχουν υποστεί ζημιά.

## 11 Μεταφορά

1. Προστατεύετε το προϊόν από χτυπήματα, πτώσεις και έντονους κραδασμούς, π.χ. κατά τη μεταφορά με οχήματα.
2. Ασφαλίστε το προϊόν έναντι ολίσθησης και ανατροπής.

## 12 Αποθήκευση

1. Αφαιρέστε την επαναφορτιζόμενη μπαταρία.
2. Καθαρίζετε και ελέγχετε το προϊόν για ζημίες.

Αποθηκεύστε το προϊόν και τα αξεσουάρ του σε χώρο σκοτεινό, στεγνό, χωρίς κίνδυνο παγετού και μη προσβάσιμο σε παιδιά.

Η ιδανική θερμοκρασία αποθήκευσης βρίσκεται μεταξύ 5 °C και 30 °C.

Φυλάσσετε το προϊόν μέσα στην αρχική συσκευασία του. Καλύψτε το προϊόν, για προστασία από σκόνη ή υγρασία. Φυλάσσετε τις οδηγίες χειρισμού μαζί με το προϊόν.

## 13 Επισκευή και παραγγελία ανταλλακτικών

Πρέπει να έχετε υπόψη σας ότι σε αυτό το προϊόν τα παρακάτω εξαρτήματα υπόκεινται σε φθορά ανάλογα με τη χρήση ή φυσική φθορά, δηλ. τα παρακάτω εξαρτήματα χρειάζονται ως αναλώσιμα.

### ΕΠΙΣΗΜΑΝΣΗ

Σύμφωνα με τη νομοθεσία ευθύνης για τα προϊόντα, δεν φέρουμε ευθύνη για βλάβες οι οποίες προκαλούνται από ακατάλληλες επισκευές ή λόγω μη χρήσης γνήσιων ανταλλακτικών.

Αναθέστε τις εργασίες σε κάποιο σέρβις ή σε έναν εξουσιοδοτημένο τεχνικό. Το αντίστοιχο ισχύει και για τα αξεσουάρ.

Ανταλλακτικά και αξεσουάρ μπορείτε να προμηθευτείτε από το κέντρο σέρβις της εταιρείας μας. Για τον σκοπό αυτόν, σαρώστε τον κωδικό QR στη σελίδα τίτλου.

### 13.1 Παραγγελία ανταλλακτικών

Κατά την παραγγελία ανταλλακτικών πρέπει να δοθούν οι παρακάτω πληροφορίες:

- Ονομασία μοντέλου
- Αριθμός είδους
- Στοιχεία της πινακίδας τύπου

### Ανταλλακτικά / Αξεσουάρ

Επαναφορτιζόμενη SBP2.0, αρ. ειδ.:	μπαταρία	7909201708
Επαναφορτιζόμενη SBP4.0, αρ. ειδ.:	μπαταρία	7909201709
Φορτιστής SBC2.4A, αρ. ειδ.:		7909201710
Φορτιστής SBC4.5A, αρ. ειδ.:		7909201711
Φορτιστής SDBC2.4A, αρ. ειδ.:		7909201712
Φορτιστής SDBC4.5A, αρ. ειδ.:		7909201713
Βασικό σετ SBSK2.0, αρ. είδους:		7909201720
Βασικό σετ SBSK4.0, αρ. είδους:		7909201721

## 14 Απόρριψη και ανακύκλωση

### Υποδείξεις σχετικά με τη συσκευασία



Τα υλικά συσκευασίας είναι ανακυκλώσιμα. Παρακαλούμε να απορρίψετε τη συσκευασία με τρόπο φιλικό προς το περιβάλλον.

**Υποδείξεις σχετικά με τον νόμο περί ηλεκτρικού και ηλεκτρονικού εξοπλισμού (ElektroG)**

 Τα απόβλητα ηλεκτρικού και ηλεκτρονικού εξοπλισμού δεν πρέπει να απορρίπτονται στα οικιακά απορρίμματα, αλλά να συλλέγονται ή να απορρίπτονται ξεχωριστά!

- Οι χρησιμοποιούμενες μπαταρίες ή επαναφορτιζόμενες μπαταρίες που δεν είναι σταθερά εγκατεστημένες στην παλαιά συσκευή, πρέπει πριν την παράδοσή τους να αφαιρούνται χωρίς να καταστραφούν! Η απόρριψή τους ρυθμίζεται από τον νόμο σχετικά με μπαταρίες.
- Οι ιδιοκτήτες ή χρήστες παλαιού ηλεκτρικού και ηλεκτρονικού εξοπλισμού υποχρεούνται από τη νομοθεσία να τον επιστρέφουν μετά το τέλος της ωφέλιμης ζωής του.
- Ο τελικός χρήστης φέρει ο ίδιος την ευθύνη για τη διαγραφή των προσωπικών δεδομένων του από την προς απόρριψη παλαιά συσκευή!
- Το σύμβολο διαγραμμένου κάδου απορριμμάτων σημαίνει ότι τα απόβλητα ηλεκτρικού και ηλεκτρονικού εξοπλισμού δεν επιτρέπεται να απορρίπτονται στα οικιακά απορρίμματα.
- Τα απόβλητα ηλεκτρικού και ηλεκτρονικού εξοπλισμού μπορούν να παραδίδονται χωρίς χρέωση στις εξής θέσεις:
  - Δημόσιες θέσεις απόρριψης ή θέσεις συλλογής (π.χ. θέσεις που έχουν ορίσει οι δημοτικές αρχές)
  - Σημεία πώλησης ηλεκτρικού εξοπλισμού (είτε φυσικά καταστήματα είτε online) εφόσον οι έμποροι έχουν την υποχρέωση παραλαβής τους ή προσφέρουν αυτή την υπηρεσία εθελοντικά.
  - Έως τρεις παλαιές ηλεκτρικές συσκευές ανά είδος συσκευής, με μήκος ακμής έως 25 εκατοστών μπορείτε να τις παραδώσετε στον κατασκευαστή, χωρίς χρέωση και χωρίς προηγούμενη αγορά νέας συσκευής, ή να τις παραδώσετε σε άλλη εξουσιοδοτημένη θέση συλλογής στην περιοχή σας.
  - Περαιτέρω συμπληρωματικούς όρους παραλαβής του κατασκευαστή και του διανομέα μπορείτε να πληροφορηθείτε από το εκάστοτε τμήμα εξυπηρέτησης πελατών.

- Σε περίπτωση παράδοσης μιας νέας ηλεκτρικής συσκευής από τον κατασκευαστή σε μια ιδιωτική οικία, αυτός μπορεί να φροντίσει για τη δωρεάν παραλαβή της παλαιάς ηλεκτρικής συσκευής, κατόπιν ζήτησης από τον τελικό χρήστη. Για τον σκοπό αυτό επικοινωνήστε με το τμήμα εξυπηρέτησης πελατών του κατασκευαστή.
- Αυτές οι δηλώσεις ισχύουν μόνο για συσκευές που εγκαθίστανται και πωλούνται σε χώρες της Ευρωπαϊκής Ένωσης και υπόκεινται στην Ευρωπαϊκή Οδηγία 2012/19/ΕΕ. Σε χώρες εκτός Ευρωπαϊκής Ένωσης μπορεί να ισχύουν διαφορετικές διατάξεις για την απόρριψη απόβλητων ηλεκτρικού και ηλεκτρονικού εξοπλισμού.

**Υποδείξεις για επαναφορτιζόμενες μπαταρίες ιόντων λιθίου**

 **Αφαιρέστε την επαναφορτιζόμενη μπαταρία πριν την απόρριψη της συσκευής!**

- Μην απορρίπτετε την επαναφορτιζόμενη μπαταρία στα οικιακά απορρίμματα, σε φωτιά (κίνδυνος έκρηξης) ή σε νερό. Οι ελαττωματικές επαναφορτιζόμενες μπαταρίες μπορούν να βλάψουν το περιβάλλον και την υγεία σας όταν εκλύονται τοξικές αναθυμιάσεις ή υγρά.
- Οι ελαττωματικές ή χρησιμοποιούμενες επαναφορτιζόμενες μπαταρίες πρέπει να ανακυκλώνονται σύμφωνα με την οδηγία 2023/1542/ΕΚ.
- Παραδώστε τη συσκευή και το φορτιστή σε ένα σημείο ανακύκλωσης. Τα χρησιμοποιούμενα πλαστικά και μεταλλικά εξαρτήματα μπορούν να διαχωριστούν με βάση τον είδος και να παραδοθούν έτσι για επαναχρησιμοποίηση.
- Απορρίπτετε τις επαναφορτιζόμενες μπαταρίες σε εκφορτισμένη κατάσταση. Συνιστάται να καλύπτετε τους πόλους με αυτοκόλλητη ταινία για προστασία από βραχυκύκλωμα. Μην ανοίξετε την επαναφορτιζόμενη μπαταρία.
- Απορρίπτετε τις επαναφορτιζόμενες μπαταρίες σύμφωνα με τους τοπικούς κανονισμούς. Παραδίετε τις επαναφορτιζόμενες μπαταρίες σε ένα σημείο συλλογής μεταχειρισμένων μπαταριών όπου αυτές προωθούνται για την οικολογική επαναχρησιμοποίηση. Ρωτήστε σχετικά την τοπική υπηρεσία αποκομιδής απορριμμάτων.

**15 Αντιμετώπιση προβλημάτων**

Πρόβλημα	Ενδεχόμενη αιτία	Μέτρο αντιμετώπισης
Το προϊόν δεν εκκινείται.	Η ισχύς της επαναφορτιζόμενης μπαταρίας είναι πολύ χαμηλή.	Φορτίστε την επαναφορτιζόμενη μπαταρία.
	Η επαναφορτιζόμενη μπαταρία δεν έχει τοποθετηθεί σωστά.	Σπρώξτε την επαναφορτιζόμενη μπαταρία στην υποδοχή επαναφορτιζόμενης μπαταρίας. Η επαναφορτιζόμενη μπαταρία ασφαλίσει με χαρακτηριστικό ήχο.
	Βλάβη διακόπτη ενεργοποίησης/ απενεργοποίησης. Βλάβη του κινητήρα.	Απευθυνθείτε στην υπηρεσία σέρβις της εταιρείας μας.
Το προϊόν λειτουργεί με διακοπές.	Λασκαρισμένη εσωτερική επαφή. Βλάβη διακόπτη ενεργοποίησης/ απενεργοποίησης.	Απευθυνθείτε στην υπηρεσία σέρβις της εταιρείας μας.
Το προϊόν δεν έχει πίεση.	Πτώση πίεσης αγωγού.	Ελέγξτε την παροχή νερού.

Πρόβλημα	Ενδεχόμενη αιτία	Μέτρο αντιμετώπισης
Έντονες διακυμάνσεις πίεσης.	Ακροφύσιο λερωμένο ή φραγμένο.	Ξεπλύνετε το ακροφύσιο με νερό. Αν χρειάζεται, καθαρίστε την οπή του ακροφυσίου με τη βελόνα καθαρισμού ακροφυσίου.
Διαρροές στο σύστημα νερού.	Οι συνδέσεις δεν έχουν εγκατασταθεί σωστά.	Απεργοποιήστε το προϊόν και αποσυνδέστε το από το δίκτυο ρεύματος. Συνδέστε εάλι το προϊόν στους αγωγούς νερού.

## 16 Όροι εγγύησης - Σειρά Schepbach 20V IXES

Ημερομηνία αναθεώρησης 25/04/2024

### Αγαπητή πελάτισσα, αγαπητή πελάτη,

τα προϊόντα μας υποβάλλονται σε αυστηρό έλεγχο ποιότητας. Αν ωστόσο, ένα προϊόν δεν λειτουργεί άμοφα, λυπούμαστε πολύ γι' αυτό και σας ζητούμε να απευθυνθείτε στην Υπηρεσία Σέρβις της εταιρείας μας στη διεύθυνση που αναφέρεται παρακάτω. Με χαρά μας μπορούμε να σας εξυπηρετήσουμε και τηλεφωνικά μέσω του αριθμό τηλεφώνου σέρβις. Οι υποδείξεις που ακολουθούν σκοπό έχουν να σας βοηθήσουν να ολοκληρωθεί χωρίς προβλήματα η επεξεργασία και η τελική ρύθμιση τυχόν αξιώσεων σε περίπτωση ζημιάς.

### Για την προβολή αξιώσεων επί της εγγύησης ισχύουν τα εξής:

- Οι παρόντες όροι εγγύησης** διέπουν τις πρόσθετες παροχές **Εγγύησης Κατασκευαστή** που προσφέρουμε για αγοραστές (ιδίωςτε τελικούς χρήστες) νέων προϊόντων. Οι νομικά προβλεπόμενες καλύψεις εγγύησης δεν επηρεάζονται από την παρούσα εγγύηση. Αυτή αποτελεί ευθύνη του εμπόρου από τον οποίο προμηθευτήκατε το προϊόν.
- Η κάλυψη εγγύησης** του κατασκευαστή περιορίζεται αποκλειστικά σε προβλήματα σε ένα νέο προϊόν που αποκτήσατε τα οποία οφείλονται σε σφάλμα υλικού ή παραγωγής. Αν κατά τη διάρκεια της περιόδου εγγύησης προκύψουν ελαττώματα υλικού ή κατασκευής, ο κατασκευαστής εγγυάται στο πλαίσιο της παρούσας εγγύησης μία από τις ακόλουθες υπηρεσίες κατ' αποκλειστική του επιλογή:
  - Δωρεάν επίσκεψή του προϊόντος
  - Δωρεάν αντικατάσταση του προϊόντος με ένα νέο είδος αντίστοιχης αξίας (αν χρειαστεί, και αντικατάσταση με επόμενο μοντέλο, εφόσον δεν είναι πλέον διαθέσιμο το αρχικό προϊόν).

Τα αντικαθιστούμενα προϊόντα ή εξαρτήματα περιέρονται στην ιδιοκτησία μας. Έχετε υπόψη μας ότι τα προϊόντα μας δεν έχουν σχεδιαστεί για εμπορική, βιοτεχνική ή επαγγελματική χρήση. Επομένως δεν παρέχεται κάλυψη από την εγγύηση αν το προϊόν εντός της περιόδου εγγύησης χρησιμοποιήθηκε σε εμπορική, βιοτεχνική ή βιομηχανική χρήση ή εκτέθηκε σε αντίστοιχη καταπόνηση.

- Από την κάλυψη της παρούσας εγγύησης εξαιρούνται τα εξής:**

- Ζημιές στο προϊόν που προέκυψαν από μη τήρηση των οδηγιών μας για τη συναρμολόγηση, μη τήρηση των οδηγιών χρήσης (π.χ. σύνδεση σε λανθασμένη τάση ρεύματος δικτύου ή λανθασμένο τύπο ρεύματος) ή μη τήρηση των κανονισμών συντήρησης και ασφάλειας, ή από χρήση του προϊόντος υπό ακατάλληλες συνθήκες περιβάλλοντος καθώς και από έλλειψη φροντίδα και συντήρηση.

- Ζημιές στο προϊόν που προέκυψαν από κακή μεταχείριση ή ακατάλληλες εφαρμογές (όπως π.χ. υπερφόρτωση του προϊόντος ή χρήση μη εγκκερισμένων εργαλείων ή αξεσουάρ), από διείσδυση ξένων σωμάτων στο προϊόν (όπως π.χ. άμμου, πετρών ή σκόνης), ζημιές από τη μεταφορά, χρήση βίας ή εξωτερικές επιδράσεις (όπως π.χ. ζημιές από πτώση).

- Ζημιές στο προϊόν ή σε μέρη του προϊόντος οι οποίες οφείλονται σε προβλεπόμενη, συνθησιμένη (σύμφωνη με τη λειτουργία) ή άλλη φυσική φθορά και/ή φθορά φθειρόμενων εξαρτημάτων.

- Ελαττώματα στο προϊόν τα οποία προκλήθηκαν από τη χρήση αξεσουάρ, συμπληρωματικών εξαρτημάτων ή ανταλλακτικών που δεν ήταν γνήσια εξαρτήματα ή δεν χρησιμοποιήθηκαν όπως προβλεπόταν.

- Προϊόντα στα οποία πραγματοποιήθηκαν αλλαγές ή τροποποιήσεις.

- Ελάχιστες αποκλίσεις από τα προβλεπόμενα χαρακτηριστικά, οι οποίες δεν επηρεάζουν την αξία και τη χρησιμότητα του προϊόντος.

- Προϊόντα στα οποία πραγματοποιήθηκαν εξ ιδίων επισκευές ή ιδιαιτέρως επισκευές από μη εξουσιοδοτημένα τρίτα άτομα.

- Αν η σήμανση του προϊόντος ή οι πληροφορίες ταυτοποίησης του προϊόντος (αυτοκόλλητα του μηχανήματος) λείπουν ή είναι δυσανάγνωστα.

- Προϊόντα που παρουσιάζουν έντονη ρύπανση, τα οποία για τον λόγο αυτόν δεν έγιναν αποδεκτά από το προσωπικό σέρβις.

- Γενικά δεν γίνονται αποδεκτές βάσει της παρούσας εγγύησης αξιώσεις αποζημίωσης για ζημιές ούτε για επακόλουθες ζημιές.

- Η περίοδος εγγύησης** ανέρχεται κανονικά σε **5 έτη** (12 μήνες για μπαταρίες / επαναφορτιζόμενες μπαταρίες) και αρχίζει από την ημερομηνία αγοράς του προϊόντος. Καθοριστική σχετικά είναι η ημερομηνία στην απόδειξη αγοράς. Οι αξιώσεις επί της εγγύησης πρέπει να υποβάλλονται αμέσως μετά την αναγνώριση του ελαττώματος. Οι αξιώσεις επί της εγγύησης δεν γίνονται αποδεκτές μετά τη λήξη της περιόδου εγγύησης. Η επισκευή ή αντικατάσταση του προϊόντος δεν επιφέρει παράταση της περιόδου εγγύησης και από την παροχή αυτή δεν αρχίζει νέα περίοδος εγγύησης για το προϊόν ή τυχόν ανταλλακτικά που τοποθετήθηκαν. Αυτό ισχύει και σε περίπτωση επιτόπιου σέρβις. Για την προβολή αξιώσεων επί της εγγύησης προϋπόθεση είναι να γίνει εφικτή για τον κατασκευαστή ως πάροχο της εγγύησης η εξέταση αυτής της υπόθεσης εγγύησης με αποστολή του προϊόντος στον κατασκευαστή, σε περίπτωση που αυτό ζητήσει ο κατασκευαστής. Πρέπει να προσέξετε να χρησιμοποιήσετε κατάλληλη συσκευασία ώστε να αποφευχθούν ζημιές κατά τη μεταφορά. Το προϊόν πρέπει να παραδοθεί ή

να αποσταλεί στο κέντρο σέρβις αφού καθαριστεί και να συνοδεύεται από ένα αντίγραφο της απόδειξης αγοράς, όπου περιέχονται τα στοιχεία ημερομηνίας αγοράς και η ονομασία του προϊόντος. Αν η αποστολή του προϊόντος είναι ημιτελής, χωρίς την πλήρη έκταση του παραδοτέου υλικού, η αξία των αξεσουάρ που λείπουν θα χρεωθεί / αφαιρεθεί, σε περίπτωση αντικατάστασης του προϊόντος ή επιστροφής χρημάτων. Εν μέρει ή πλήρως απουσιάζοντα προϊόντα δεν μπορούν να γίνουν αποδεκτά για την αξίωση επί της εγγύησης. Σε περίπτωση αξίωσης που δεν είναι δικαιολογημένη ή είναι εκτός της περιόδου εγγύησης, ο αγοραστής αναλαμβάνει ο ίδιος το κόστος και τους κινδύνους της μεταφοράς. **Παρακαλούμε να γνωστοποιήσετε εκ των προτέρων στο κέντρο σέρβις (Βλ. παρακάτω) τυχόν αξίωση επί της εγγύησης.** Κατά κανόνα συμφωνείται ότι το ελαττωματικό προϊόν αποστέλλεται στην αναφερόμενη παρακάτω διεύθυνση σέρβις συνοδευόμενο από μια σύντομη περιγραφή του προβλήματος με ήδη οργανωμένη επιστροφή ή - σε περίπτωση επισκευής εκτός της περιόδου εγγύησης - με προκαταβολή επαρκών ταχυδρομικών τελών, υπό τον όρο τήρησης των σχετικών οδηγιών συσκευασίας και αποστολής. **Παρακαλούμε να προσέξετε το προϊόν που επιστρέψετε (ανάλογα με το μοντέλο) να είναι για λόγους ασφαλείας απαλλαγμένο από όλα τα υλικά λειτουργίας.** Το προϊόν που αποστέλλεται στο κέντρο σέρβις μας πρέπει να έχει συσκευαστεί έτσι ώστε να αποφευχθούν ζημιές από τη μεταφορά στο προϊόν για το οποίο υποβάλλεται η αξίωση. Μετά από επιτυχή επισκευή / αντικατάσταση, σας επιστρέφουμε το προϊόν χωρίς χρέωση σας. Αν τα προϊόντα δεν μπορούν ούτε να επισκευαστούν ούτε να αντικατασταθούν, μπορεί κατά την αποκλειστική κρίση μας να επιστραφεί ένα χρηματικό ποσό με μέγιστο ύψος την τιμή αγοράς του ελαττωματικού προϊόντος, αφού ληφθεί υπόψη τυχόν μείωση της αξίας του προϊόντος λόγω φθοράς. Οι παρούσες παροχές εγγύησης ισχύουν μόνο προς όφελος του ιδιώτη πρώτου αγοραστή και δεν μπορούν να εκχωρηθούν ή να μεταβιβαστούν.

- Επέκταση της περιόδου εγγύησης σε 10 έτη:** Η Schepbach προσφέρει μια επέκταση κατά 5 έτη της περιόδου εγγύησης για προϊόντα της σειράς Schepbach 20V. Έτσι η περίοδος εγγύησης για τα προϊόντα αυτά συνολικά ανέρχεται σε 10 έτη. Από την εγγύηση αυτή εξαιρούνται μπαταρίες / επαναφορτιζόμενες μπαταρίες, φορτιστές και αξεσουάρ. Μπορείτε να αποκτήσετε αυτή την παράταση εγγύησης δηλώνοντας το προϊόν Schepbach που προμηθευτήκατε από τη σειρά αυτή, εντός προθεσμίας το πολύ 30 ημερών από την ημερομηνία αγοράς, στη διαδικτυακή διεύθυνση <https://garantie.schepbach.com>. Μετά από επιτυχή online δήλωση λαμβάνετε την επιβεβαίωση επέκτασης της εγγύησης για το συγκεκριμένο προϊόν.

- Για την προβολή της αξίωσής σας έναντι της εγγύησης παρακαλούμε να επικοινωνήσετε με το αρμόδιο κέντρο σέρβις της εταιρείας μας.**

**Χρησιμοποιήστε κατά προτίμηση τη φόρμα στην αρχική σελίδα μας:**

<https://shop.schepbach.com/contact>

**Μη μας αποστείλετε προϊόντα χωρίς προηγούμενη επικοινωνία και εγγραφή στο κέντρο σέρβις μας.**

**Για την αξιοποίηση αυτών των υποσχέσεων εγγύησης απαραίτητη προϋπόθεση είναι η πρώτη επαφή να γίνει με το κέντρο σέρβις της εταιρείας μας.** Οι αξιώσεις επί της εγγύησης πρέπει να υποβάλλονται πριν την παρέλευση της περιόδου εγγύησης και εντός 14 ημερών από τη διαπίστωση του ελαττώματος. Για τον σκοπό αυτό είναι απαραίτητη η απόδειξη αγοράς και η τυχόν επιβεβαίωση επέκτασης εγγύησης για το συγκεκριμένο προϊόν.

- Χρόνος επεξεργασίας** - Κατά κανόνα επεξεργάζομαστε τις αποστολές αξίωσης επί της εγγύησης εντός 14 ημερών από την άφιξη στο κέντρο σέρβις της εταιρείας μας. Σε περίπτωση που σε εξαιρετικές περιπτώσεις υπάρξει υπέρβαση του χρόνου επεξεργασίας, θα σας ενημερώσουμε έγκαιρα.
- Φθειρόμενα εξαρτήματα** - Φθειρόμενα εξαρτήματα είναι: α) παρεχόμενες, τοποθετημένες και/ή ενσωματωμένες στο προϊόν μπαταρίες / επαναφορτιζόμενες μπαταρίες καθώς και β) όλα τα, ανάλογα με το προϊόν, φθειρόμενα εξαρτήματα (μεταξύ άλλων μάντες, λάμες πριονιού, εξαρτήματα εργασίας, τροχοί λείανσης, φίλτρα, ψήκτρες άνθρακα κλπ., βλ. τις οδηγίες χειρισμού). Η εγγύηση δεν καλύπτει μπαταρίες ή επαναφορτιζόμενες μπαταρίες που έχουν υποστεί βαθιά εκφόρτιση ή έχουν υποστεί ζημιά στο περιβλήμα και/ή στους πόλους των μπαταριών..
- Εκτίμηση κόστους** - Τα προϊόντα τα οποία δεν καλύπτονται ή δεν καλύπτονται πλέον από την εγγύηση τα επισκευάζουμε έναντι χρέωσης. Κατόπιν αιτήματος προς το κέντρο σέρβις της εταιρείας μας μπορείτε να μας αποστείλετε την ελαττωματική συσκευή για μια εκτίμηση κόστους και αν χρειαστεί να παράσχετε στο εν λόγω κέντρο σέρβις (μέσω ταχυδρομείου ή e-mail) γραπτή έγκριση της επισκευής. Χωρίς έγκριση της επισκευής δεν λαμβάνει χώρα καμία περαιτέρω επεξεργασία..

**Οι όροι της εγγύησης** έχουν εφαρμογή μόνο στην εκάστοτε τρέχουσα έκδοση που ισχύει κατά τη χρονική στιγμή της αξίωσης επί της εγγύησης και μπορείτε να τα βρείτε μέσω της αρχικής σελίδας μας ([www.schepbach.com](http://www.schepbach.com)).

Σε περίπτωση μεταφάσεων, υπερισχύει το κείμενο στη γερμανική έκδοση.

**Schepbach GmbH · Günstzburger Str. 69 · 89335 Ichenhausen (Germany)**

**Τηλ: +800 4002 4002 ·**

**E-mail: [customerservice.GR@schepbach.com](mailto:customerservice.GR@schepbach.com) ·**

**Internet: <https://www.schepbach.com>**

Διατηρούμε το δικαίωμα για αλλαγές στους όρους της εγγύησης ανά πάσα στιγμή χωρίς προηγούμενη ειδοποίηση.

## 17 Δήλωση συμμόρφωσης ΕΕ

Μετάφραση του πρωτοτύπου της δήλωσης συμμόρφωσης

### Κατασκευαστής:

Scheppach GmbH  
Günzburger Straße 69  
D-89335 Ichenhausen

Δηλώνουμε με αποκλειστική μας ευθύνη ότι το προϊόν που περιγράφεται στο παρόν βρίσκεται σε συμμόρφωση με τις ισχύουσες Οδηγίες και Πρότυπα.

Μάρκα: **SCHEPPACH**  
Ονομασία ειδ.: **Πλυστικό μπαταρίας -  
C-HPG35-X**  
Αρ. ειδ. **5907740900**

### Οδηγίες ΕΕ:

2014/30/ΕΕ, 2011/65/ΕΥ\*, 2014/35/ΕΕ,

\* Το αντικείμενο της παρούσας δήλωσης, το οποίο περιγράφεται παραπάνω, εκπληρώνει τις διατάξεις της Οδηγίας 2011/65/ΕΕ του Ευρωπαϊκού Κοινοβουλίου και του Συμβουλίου της 8ης Ιουνίου 2011 για τον περιορισμό της χρήσης ορισμένων επικίνδυνων ουσιών σε ηλεκτρικό και ηλεκτρονικό εξοπλισμό.

### Πρότυπα που χρησιμοποιήθηκαν:

EN 60335-1:2012/A16:2023,  
EN 60335-2-54:2008/A2:2021,  
EN 6233:2008; EN IEC 55014-1:2021,  
EN IEC 55014-2:2021

### Εξουσιοδοτημένος αντιπρόσωπος σύνταξης του τεχνικού φακέλου:

Georg Kohler  
Günzburger Str. 69  
D-89335 Ichenhausen  
Ichenhausen, 16.08.2024

  
Simon Schünk  
Division Manager Product Center





  
Andreas Pecher  
Head of Project Management

## Cuprins

1	Introducere .....	194
2	Descrierea produsului (fig. 1-5).....	194
3	Pachetul de livrare (fig. 2) .....	195
4	Utilizarea conformă cu destinația .....	195
5	Indicații de securitate .....	195
6	Date tehnice .....	196
7	Despachetare .....	196
8	Înainte de punerea în funcțiune.....	197
9	Operarea .....	197
10	Curățarea și întreținerea curentă .....	198
11	Transport.....	199
12	Depozitare .....	199
13	Reparații și comandă pentru piese de schimb ..	199
14	Eliminarea ca deșeu și revalorificarea .....	199
15	Remedierea avariilor .....	200
16	Condiții de garanție comercială - Scheppach seria 20V IXES.....	200
17	Declarație de conformitate UE .....	202
18	Desen de ansamblu explodat.....	219

## Explicitarea simbolurilor de pe produs

Utilizarea simbolurilor din acest manual trebuie să vă atragă atenția asupra posibilelor riscuri. Simbolurile de securitate și declarațiile, care le însoțesc, trebuie înțelese exact. Avertizările în sine nu îndepărtează riscurile și nu pot înlocui măsurile corecte pentru prevenirea accidentelor.

	Înainte de punerea în funcțiune, citiți și țineți cont de manualul de utilizare și de indicațiile de securitate!
	Purtați ochelari de protecție.
	Dacă se produce praf, purtați mască de protecție a respirației!
	Produsul nu trebuie să fie conectat direct la rețeaua publică de apă potabilă.
	Acumulatori litiu-ion
	Produsul este conform cu directivele europene aplicabile.
	Produsul este conform cu directivele sârbe aplicabile.

## 1 Introducere

### Producător:

Scheppach GmbH  
Günzburger Straße 69  
D-89335 Ichenhausen

### Stimate client

Vă dorim să aveți multe satisfacții și mult succes în lucrul cu noul dumneavoastră produs.

### Indicație:

Conform legii privind garantarea produselor, producătorul acestui produs nu răspunde pentru deteriorările apărute la acest produs sau din cauza acestui produs în caz de:

- Manevrare improprie
- Nerespectarea manualului de utilizare
- Reparații executate de terțe persoane, specialiști neautorizați
- Montare și schimbare a altor piese de schimb decât cele originale
- Utilizare neconformă cu destinația
- Ieșire din funcțiune a instalației electrice în caz de nerespectare a prescripțiilor electrice și dispozițiilor VDE 0100, DIN 57113 / VDE0113.

### Acordați atenție:

Manualul de utilizare face parte integrantă din acest produs.

Acesta conține indicații importante privind modul de lucru sigur, în conformitate cu prescripțiile și economic cu produsul și cum să evitați pericolele, să economisiți costuri de reparație, să micșorați timpii de ieșire din funcțiune și să măriți fiabilitatea și durata de serviciu a produsului. Suplimentar față de dispozițiile de securitate din acest manual de utilizare trebuie să respectați neapărat prescripțiile în vigoare referitoare la exploatarea produsului din țara dumneavoastră.

Familiarizați-vă cu toate instrucțiunile de funcționare și de siguranță înainte de a utiliza produsul. Folosiți produsul numai așa cum este descris și pentru domeniile de utilizare specificate. Păstrați manualul de utilizare într-un loc sigur și predați toate documentele atunci când predați produsul unor terțe persoane.

## 2 Descrierea produsului (fig. 1-5)

1. Duză variabilă
2. Lance
3. Deblocare
4. Prelungitor lance
5. Pistol de pulverizare
6. Comutator de pornire/oprire
7. Piedică de pornire
8. Loacăș acumulator
9. Acumulator\*
10. Tastă de deblocare (acumulator)
11. Racord de apă
12. Furtun de aspirare
- 12a. Fișă de cuplaj
- 12b. Filtru

### 3 Pachetul de livrare (fig. 2)

Poz.	Număr	Denumire
1.	1 x	Duză variabilă
2.	1 x	Lance
4.	1 x	Prelungitor lance
12.	1 x	Furtun de aspirare
	1 x	Dispozitiv de curățare sub presiune cu acumulator
	1 x	Manual de utilizare

### 4 Utilizarea conformă cu destinația

Dispozitivul de curățare sub presiune este destinat pentru curățarea gospodăriei și autovehiculelor, precum și pentru irigarea grădinii.

Produsul se va utiliza numai conform destinației. Orice altă utilizare în afară de aceasta nu este conformă cu utilizarea prevăzută. Pentru pagubele materiale și vătămările de orice fel rezultate pe cale de consecință răspunde utilizatorul și nu producătorul.

Din utilizarea conformă cu destinația face parte și respectarea indicațiilor de securitate, precum și a manualului de montaj și a indicațiilor de operare din manualul de utilizare.

Persoanele care operează și întrețin produsul trebuie să fie familiarizate cu acesta și informate cu privire la posibilele pericole.

Modificările aduse produsului exclud complet orice responsabilitate din partea producătorului și orice daune rezultate.

Produsul poate fi utilizat numai cu piese și accesorii originale ale producătorului.

Prescripțiile de securitate, de lucru și de întreținere curență emise de producător, precum și dimensiunile indicate în Date tehnice trebuie să fie respectate.

Vă rugăm să aveți în vedere că produsele noastre nu au fost construite având ca destinație exploatarea profesională sau industrială. Nu preluăm garanția dacă produsul este utilizat în regim profesional sau industrial, precum și la activități la fel de solicitante.

### Explicitarea cuvintelor de semnalizare din manualul de utilizare

**⚠ PERICOL**

**Cuvânt de semnalizare pentru a indica o situație periculoasă iminentă care, dacă nu este evitată, va avea ca rezultat decesul sau vătămarea gravă.**

**⚠ AVERTIZARE**

**Cuvânt de semnalizare pentru a indica o situație potențial periculoasă care, dacă nu este evitată, ar putea avea ca rezultat decesul sau vătămarea gravă.**

**⚠ PRECAUȚIE**

**Cuvânt de semnalizare pentru a indica o situație potențial periculoasă care, dacă nu este evitată, ar putea avea ca rezultat vătămări minore sau moderate.**

**⚠ ATENȚIE**

**Cuvânt de semnalizare pentru a indica o situație potențial periculoasă care, dacă nu este evitată, ar putea avea drept rezultat daune materiale la produs sau la proprietate/pose-sie.**

## 5 Indicații de securitate

Indicații de securitate generale pentru scule electrice

**⚠ AVERTIZARE**

**Citiți toate indicațiile de securitate, instrucțiunile, ilustrațiile și datele tehnice, cu care este prevăzută această sculă electrică.**

Deficiențele la respectarea următoarelor instrucțiuni pot provoca electrocutarea, incendiul și/sau vătămări grele.

**Păstrați toate indicațiile de securitate și instrucțiunile pentru utilizarea viitoare.**

Noțiunea „sculă electrică”, utilizată în indicațiile de securitate, face referire la sculele electrice acționate prin rețea (cu cablu de rețea) sau la sculele electrice acționate prin acumulatori (fără cablu de rețea).

### 5.1 Indicații generale de securitate

- Acest produs poate fi utilizat de persoane de peste 8 ani, cu capacități fizice, senzoriale sau mentale reduse sau fără experiență și cunoștințe, dacă acestea au fost supravegheate sau instruite cu privire la utilizarea produsului în condiții de siguranță și dacă înțeleg pericolele care rezultă din utilizare. Copiii nu au permisiunea de a juca cu produsul. Curățarea și întreținerea de către utilizator nu trebuie să fie efectuate de către copii fără supraveghere.
- Persoanele care nu sunt familiarizate cu manualul de utilizare nu trebuie să utilizeze produsul.
- Dispozitivele de curățare sub presiune nu trebuie să fie utilizate de persoane neinstruite.
- Dacă apare o defecțiune sau un defect în timpul funcționării, opriți imediat produsul și îndepărtați acumulatorul. Apoi citiți capitolul Depanare.

### 5.2 Lucrul cu produsul

**⚠ PRECAUȚIE**

**Astfel evitați accidentele și vătămările:**

Dispozitivele de curățare sub presiune pot fi periculoase dacă sunt utilizate incorect. Jetul nu trebuie să fie îndreptat spre persoane, animale, echipamente electrice active sau spre produsul în sine.

- Produsul nu trebuie să fie utilizat, dacă a căzut. Verificați produsul privind deteriorările vizibile și neatenșele.

- Dacă produsul este conectat sau se răcește, trebuie să fie ținut departe de copii.
- Nu îndreptați niciodată jetul de apă spre oameni sau animale.
- Nu îndreptați jetul spre dumneavoastră sau spre alte persoane pentru a curăța hainele sau încălțăminte.
- Purtați îmbrăcăminte de protecție adecvată și ochelari de protecție pentru a vă proteja împotriva stropilor de apă sau a murdăriei.
- Nu folosiți niciodată produsul atunci când în apropiere se află persoane, în special copii sau animale.
- Nu utilizați produsul în apropierea unor lichide sau gaze inflamabile. Există pericol de incendiu sau de explozie dacă nu se respectă acest lucru.
- Nu pulverizați niciun lichid inflamabil. Există pericol de explozie.
- Păstrați produsul într-un loc uscat și departe de accesul copiilor.
- Utilizarea produsului este interzisă în caz de intemperii - **Risc de trăsnet!**

### **⚠ PRECAUȚIE**

**Acest lucru va preveni deteriorarea produsului și o-rice vătămare corporală rezultată:**

- Fiți conștient de pericolul ridicat de împiedicare din cauza furtunului de apă atunci când utilizați produsul.
- Furtunul de apă nu trebuie să fie călcat, strivit sau îndoit. Există pericol de deteriorare și, implicit, pericol de vătămări ale persoanelor.
- Nu utilizați produsul pentru curățarea ferestrelor.
- Nu utilizați în bazine de înot, care conțin apă.
- Nu lucrați cu un produs deteriorat sau incomplet sau cu unul care a fost modificat fără acordul producătorului. Înainte de punerea în funcțiune, solicitați unui specialist să verifice dacă sunt luate măsurile de siguranță electrică necesare.
- Nu utilizați produsul, dacă sunt deteriorate piese importante precum furtunul de apă sau lancea de pulverizare. Acest lucru poate duce la vătămări.
- Protejați produsul de îngheț și de funcționare pe uscat.
- Pentru a asigura securitatea produsului, utilizați numai piese de schimb originale ale producătorului sau piese de schimb avizate de acesta.
- Produsul poate fi deschis numai de către un electrician autorizat. Contactați întotdeauna centrul nostru de service în cazul unei reparații.

### **Riscuri reziduale**

**Produsul este construit în conformitate cu tehnologia de ultimă oră și cu normele de siguranță recunoscute. Cu toate acestea, în timpul lucrului pot apărea riscuri reziduale.**

- Riscurile reziduale pot fi minimizate dacă „Indicațiile de securitate” și „utilizarea conformă cu destinația”, precum și manualul de utilizare sunt respectate în totalitate.

- Utilizați produsul în modul în care este recomandat în acest manual de utilizare. Astfel veți obține performanțe optime a produsului dumneavoastră.
- În plus, există riscuri reziduale care nu sunt evidente, chiar dacă se întreprind toate măsurile preventive.

### **⚠ AVERTIZARE**

Această sculă electrică generează pe parcursul funcționării un câmp electromagnetic. Acest câmp poate în anumite împrejurări să influențeze negativ implanturile medicale active sau pasive. Pentru a micșora pericolul unor vătămări grave sau mortale, recomandăm persoanelor cu implanturi medicale să consulte medicul și producătorul implantului medical înainte de a folosi scula electrică.

### **ATENȚIE**

Produsul face parte din seria 20V IXES și poate fi utilizat numai cu acumulatori din această serie. Acumulatorii se vor încărca numai cu încărcătoare pentru această serie. Acordați atenție în acest caz indicațiilor producătorului.

### **⚠ AVERTIZARE**

**Acordați atenție indicațiilor de securitate și indicațiilor privind încărcarea și utilizarea corectă, care sunt specificate în manualul de exploatare al acumulatorului și încărcătorului dumneavoastră din seria 20V IXES. O descriere detaliată privind procesul de încărcare și informații suplimentare găsiți în acest manual de operare separat.**

## **6 Date tehnice**

Tensiune dimensionată	20 V 
Presiune nominală / presiunea de lucru (p)	24,5 bari (2,45 Mpa)
Presiunea max. admisibilă (p max)	35 bari (3,5 Mpa)
Presiunea max. de intrare (p max)	12 bari (1,2 Mpa)
Temperatura max. de alimentare (T în max.)	50 °C
Debitul nominal (Q)	2,2 l/min
Debit max. (Q <sub>max</sub> )	3,0 l/min
Înălțime max. de aspirare	0,6 m
Masă	1,5 kg

Ne rezervăm dreptul asupra modificărilor tehnice!

## **7 Despachetare**

### **⚠ AVERTIZARE**

**Produsul și materialele de ambalare nu sunt jucării pentru copii!**

**Copiii nu au voie să se joace cu sacii din plastic, foliile și piesele mici! Există pericol de înghițire și sufocare!**

- Deschideți ambalajul și scoateți cu precauție produsul.

- Înlăturați materialul de ambalat, precum și siguranțele de ambalare și de transport (dacă există).
- Verificați dacă pachetul de livrare este complet.
- Verificați dacă produsul și accesoriile prezintă deteriorări de la transport. Eventualele prejudicii trebuie semnalate companiei de transport, prin care a fost livrat produsul. Reclamațiile ulterioare nu sunt admise.
- Dacă este posibil, păstrați ambalajul până la expirarea perioadei de garanție.
- Înainte de exploatare, familiarizați-vă cu produsul prin intermediul manualului de utilizare.
- În cazul accesoriilor, precum și a pieselor de uzură și de schimb, utilizați numai piese originale. Piesele de schimb se găsesc la reprezentantul comercial.
- În caz de comenzi, indicați numărul articolului, precum și tipul și anul fabricației produsului.

## 8 Înainte de punerea în funcțiune

### **PRECAUȚIE**

#### **Pericol de vătămare!**

Introduceți acumulatorul numai atunci când unealta cu acumulator este pregătită pentru utilizare.

- Pentru alimentarea cu apă utilizați un furtun de grădina ½" uzual din comerț cu o lungime de minim 5m. Lungimea de 30m nu trebuie să fie depășită.

### 8.1 Racordarea/îndepărtarea prelungitorului lăncii (4) (fig. 1, 2)

#### **Racordarea:**

1. Introduceți capătul final al prelungitorului lăncii (4) în racordul prevăzut în acest scop al pistolului pentru stropit (5).
2. Apăsați ferm prelungitorul lăncii (4) în racordul pistolului pentru stropit (5) și rotiți prelungitorul lăncii (4) în sens orar, până când se conectează corect cu pistolul pentru stropit (2).

#### **Îndepărtare:**

1. Apăsați ferm prelungitorul lăncii (4) în racordul pistolului pentru stropit (5) și rotiți-l în sens antiorar.
2. Desprindeți prelungitorul lăncii (4) spre partea frontală.

### 8.2 Racordarea/îndepărtarea lăncii (2) (fig. 2)

#### **Racordarea:**

1. Așezați lanca (2) pe prelungitorul lăncii (4) și apăsați lanca (2) în prelungitorul lăncii (4) până când aceasta se fixează în poziție cu zgomot perceptibil.

#### **Îndepărtare:**

1. Apăsați deblocarea (3) de la capătul frontal al prelungitorului lăncii (4) și desprindeți lanca (2) spre partea frontală.

### 8.3 Racordarea/îndepărtarea furtunului de aspirare (12) (fig. 1, 3)

#### **Racordarea:**

1. Racordați fișa de cuplaj (12a) a furtunului de aspirare (12) la racordul pentru apă (11) al pistolului pentru stropit (5).  
Fișa de cuplaj (12a) se fixează în poziție cu zgomot perceptibil.

#### **Îndepărtare:**

1. Desfaceți fișa de cuplaj (12a) a furtunului de aspirare (12) de la racordul pentru apă (11) și desprindeți fișa de cuplaj (12a) în jos.

### 8.4 Racordarea/îndepărtarea produsului la/din furtunul de grădina (fig. 1, 3)

#### **Racordarea:**

1. Conectați un furtun de grădina cu cuplaj rapid\* la cuplajul de la racordul pentru apă (11).
2. Deschideți complet robinetul.

#### **Îndepărtare:**

1. Închideți robinetul.
2. Deconectați produsul de la alimentarea cu apă.

## 9 Operarea

### **ATENȚIE**

**Este esențial să asamblați complet produsul înainte de punerea în funcțiune!**

### 9.1 Introducerea/extragerea acumulatorului (9) în/din locașul acumulatorului (8) (fig. 4)

#### **Introducerea acumulatorului**

1. Împingeți acumulatorul (9) în locașul acumulatorului (8). Acumulatorul (9) se fixează în poziție cu zgomot perceptibil.

#### **Extragerea acumulatorului**

1. Apăsați tasta de deblocare (10) a acumulatorului (9) și extrageți-l din locașul acumulatorului (8).

### 9.2 Pornirea/oprirea produsului (fig. 5, 6)

### **PRECAUȚIE**

Țineți ferm produsul cu ambele mâini în timpul lucrului. Prindeți ambele mânere.

### **AVERTIZARE**

Aveți în vedere forța de recul a jetului de apă ieșit. Asigurați-vă că stați în poziție sigură și că țineți ferm pistolul de pulverizare. În caz contrar, vă puteți răni pe dumneavoastră sau alte persoane!

### Pornirea

1. Deblocați comutatorul de pornire/oprire (6) prin rabatarea în sus a pedicii de pornire (7).
2. Apăsati și mențineți apăsat comutatorul de pornire/oprire (6).

### Oprirea

1. Eliberați butonul de pornire/oprire (6).
2. Apăsati comutatorul de pornire/oprire (6), pentru a elimina presiunea existentă în sistem.
3. Blocați comutatorul de pornire/oprire (6) prin rabatarea în jos a pedicii de pornire (7).

## 9.3 Funcție de aspirare automată (fig. 1)

### ⚠ PERICOL

**Produsul în sine nu trebuie să fie scufundat în sursa de apă deschisă. Există pericol de vătămare corporală din cauza electrocutării.**

#### Indicație:

- Funcționarea pe uscat va deteriora produsul.
  - Produsul nu trebuie poziționat mai sus de punctul de ieșire a apei.
  - Utilizați funcția de aspirare automată numai cu un furtun de aspirare, care este dotat cu un filtru.
1. Introduceți filtrul (12b) într-un punct de consum pentru apă (de exemplu, o găleată de apă). Filtrul (12b) trebuie să fie complet acoperit cu apă. Asigurați-vă că aveți o rezervă suficientă de apă și o alimentare cu apă asigurată.

## 9.4 Reglarea duzei (fig. 7)

#### Indicație:

- Duza variabilă dispune de 5 modele de stropire/unghiuri diferite.
  - Săgeata albă de pe partea superioară a duzei variabile indică modelul de stropire care este selectat.
1. Rotiți duza variabilă (1), pentru a selecta modelul de stropire.

## 9.5 Terminarea operațiunii

1. Deconectați produsul conform descrierii de la 9.2.
2. Îndepărtați furtunul de aspirare (12) conform descrierii de la 8.3.
3. Îndepărtați furtunul de grădină conform descrierii de la 8.4.

## 10 Curățarea și întreținerea curentă

### ⚠ AVERTIZARE

**Dispuneți unui atelier de specialitate efectuarea lucrărilor de reparații și întreținere curentă care nu sunt descrise în acest manual de utilizare. Utilizați numai piese de schimb originale.**

**Există pericol de accident! Efectuați lucrări de întreținere curentă și de curățare cu motorul oprit și scoateți fișa de rețea din priză. Există pericol de vătămare! Lăsați produsul să se răcească înaintea tuturor lucrărilor de întreținere curentă și curățare. Elementele motorului sunt fierbinți. Există pericol de vătămare și de provocare a arsurilor!**

Produsul poate porni pe neașteptate, ceea ce poate duce la vătămări.

- Opriți produsul înainte de toate lucrările de curățare și întreținere.
- Lăsați produsul să se răcească.
- Trageți fișa de rețea!

### 10.1 Curățarea

#### ⚠ AVERTIZARE

Nu pulverizați produsul cu apă și nu îl curățați sub jet de apă. Există pericol de electrocutare și produsul ar putea fi deteriorat.

- Feriți dispozitivele de protecție, fantele pentru aer și carcasa motorului cât mai mult posibil de praf și murdărie. Frecați produsul cu o lavetă curată\* sau suflați cu aer comprimat\* la presiune scăzută. Vă recomandăm să curățați produsul imediat după fiecare utilizare.
- Nu scufundați niciodată produsul în apă sau în alte lichide pentru curățare.
- Curățați regulat produsul după fiecare folosire cu o lavetă umedă\* și puțin săpun de lubrifiere. Nu folosiți agenți de curățare sau solvenți; aceștia ar putea ataca părțile din plastic ale produsului. Aveți grijă să nu poată pătrundă apă în interiorul produsului.
- Păstrați întotdeauna produsul curat, uscat și fără ulei sau unsoari de lubrifiere. Îndepărtați praful după fiecare utilizare și înainte de depozitare.

#### 10.1.1 Curățarea duzei variabile (1) (fig. 7)

1. Corpurile străine aflate în duza variabilă (1) pot fi îndepărtate cu un ac de curățare a duzei\*.
2. Clătiți duza variabilă (1) cu apă, pentru a îndepărta eventuale corpuri străine.

\* = nu este inclus în mod obligatoriu în pachetul de livrare!

#### 10.1.2 Curățarea filtrului (12b) (fig. 1, 8)

1. Curățați filtrul (12b) la intervale de timp regulate.
2. Deșurubați în acest sens filtrul (12b) de la furtunul de aspirare (12).
3. Curățați filtrul (12b) cu apă.

## 10.2 Întreținerea curentă

Produsul nu necesită întreținere.

În interiorul produsului nu există piese care pot fi reparate de utilizator. Contactați un profesionist calificat pentru a verifica și repara produsul.

- Înainte de fiecare folosire, controlați dacă produsul prezintă deficiențe, cum ar fi piese slăbite, uzate sau deteriorate.

## 11 Transport

1. Protejați produsul împotriva lovirurilor, șocurilor și vibrațiilor puternice, de ex. la transportul în autovehicule.
2. Asigurați produsul împotriva alunecării și înclinării.

## 12 Depozitare

1. Îndepărtați acumulatorul.
2. Curățați și verificați produsul privind deteriorările.

Depozitați produsul și accesoriile acestuia într-un loc întunecos, uscat și ferit de îngheț și inaccesibil pentru copii. Temperatura optimă de depozitare se situează între 5°C și 30°C.

Păstrați produsul în ambalajul original.

Acoperiți aparatul pentru a-l proteja de praf sau umiditate. Păstrați manual de utilizare împreună cu produsul.

## 13 Reparație și comandă pentru piese de schimb

Trebuie menționat faptul că, în cazul acestui produs, următoarele piese sunt supuse uzurii în conformitate cu utilizarea prevăzută sau uzurii naturale, respectiv că următoarele componente sunt necesare drept consumabile.

<b>ATENȚIE</b>	
Conform legislației privind răspunderea pentru produse, nu se acordă garanție pentru daunele care au fost cauzate de reparații necorespunzătoare sau din cauza neutilizării pieselor de schimb originale.	
Contactați un punct de serviciu pentru clienți sau un specialist autorizat. Aceiași lucru se aplică și pentru accesorii.	

Puteți obține piese de schimb și accesorii de la centrul nostru de service. În acest scop scanați codul QR de pe pagina de titlu.

### 13.1 Comandă pentru piese de schimb

La comanda pentru piese de schimb, trebuie furnizate următoarele informații:

- Notăție model
- Număr articol
- Datele de pe plăcuța de fabricație

#### Piese de schimb / accesorii

Acumulator SBP2.0 nr. articol:	7909201708
Acumulator SBP4.0 nr. articol:	7909201709
Încărcător SBC2.4A nr. articol:	7909201710
Încărcător SBC4.5A nr. articol:	7909201711
Încărcător SDBC2.4A nr. articol:	7909201712

Încărcător SDBC4.5A nr. articol:	7909201713
Kit de pornire SBSK2.0 nr. articol:	7909201720
Kit de pornire SBSK4.0 nr. articol:	7909201721

## 14 Eliminarea ca deșeu și revalorificarea

### Indicații referitoare la ambalaj



Materialele de ambalare sunt reciclabile. Vă rugăm să eliminați ambalajele ca deșeu, în mod ecologic.

### Indicații referitoare la Legea privind echipamentele electrice și electronice (ElektroG)



**Echipamentele uzate electrice și electronice nu reprezintă gunoi menajer și trebuie colectate separat, respectiv eliminate ca deșeu!**

- Bateriile sau acumulatorii utilizați care nu sunt încorporați în aparatul uzat trebuie îndepărtați fără a fi distruși înainte de predarea acestora! Eliminarea ca deșeu a acestora este reglementată de Legea privind bateriile.
- Deținătorii, respectiv utilizatorii echipamentelor electrice și electronice sunt obligați prin lege să le returneze după folosire.
- Utilizatorul final este personal responsabil de ștergerea datelor sale cu caracter personal din echipamentul uzat care trebuie eliminat ca deșeu!
- Simbolul pubelei de gunoi barate cu două linii în formă de X înseamnă că echipamentele electrice și electronice nu pot fi aruncate la gunoiul menajer.
- Echipamentele electrice și electronice pot fi predate gratuit la următoarele puncte:
  - Puncte publice de eliminare sau colectare a deșeurilor (de exemplu, curțile ciădirilor municipale)
  - Puncte de vânzare ale echipamentelor electronice (fizice sau online), în cazul în care distribuitorii sunt obligați să primească produsele spre a fi colectate sau dacă oferă în mod voluntar acest serviciu.
  - Puteți preda gratuit către producător, fără a fi necesară achiziționarea în prealabil a unui echipament nou, sau către un alt punct de colectare autorizat din apropierea dvs. până la trei echipamente electrice uzate din fiecare tip de echipament, cu o lungime laterală de maximum 25 de centimetri.
  - Puteți afla care sunt condițiile suplimentare de colectare ale producătorului și distribuitorului la serviciul de asistență a clienților respectiv.
- În cazul în care un producător livrează un echipament electronic nou către o gospodărie privată, echipamentul electric uzat va fi colectat gratuit, la cererea utilizatorului final. În acest scop, contactați serviciul de asistență a clienților al producătorului.
- Acestea se aplică doar pentru aparatele care sunt instalate și achiziționate în țările Uniunii Europene și care sunt supuse Directivei Europene 2012/19/UE. Este posibil ca în țările din afara Uniunii Europene să se aplice alte dispoziții pentru eliminarea ca deșeu a echipamentelor electrice și electronice uzate.

## Indicații referitoare la acumulatorii Li-ion



### Demontarea acumulatorului înainte de eliminarea ca deșeu a aparatului!

- Nu aruncați acumulatorul în gunoiul menajer, în foc (pericol de explozie) sau în apă. Acumulatorii deteriorați pot dăuna mediului înconjurător și sănătății dvs., dacă se scurg aburi sau lichide toxice.
- Acumulatorii defecti sau consumați trebuie reciclați conform directivei 2023/1542/CE.

- Predați aparatul și încărcătorul la un centru de reciclare. Piese uzate din plastic și metal pot fi colectate selectiv și predate spre a fi revalorificate.
- Eliminați ca deșeu acumulatorii în stare descărcată. Vă recomandăm să acoperiți polii cu o bandă adezivă pentru protecție împotriva unui scurtcircuit. Nu deschideți acumulatorul.
- Eliminați acumulatorii în conformitate cu reglementările locale. Predați acumulatorii către un punct de colectare a bateriilor vechi, unde acestea pot fi redirecționate pentru a fi revalorificate în mod ecologic. În acest sens, consultați-vă cu firma locală de colectare a gunoiului menajer.

## 15 Remedierea avariilor

Defecțiune	Cauza posibilă	Remediere
Produsul nu poate fi pornit.	Puterea acumulatorului este prea mică.	Încărcați acumulatorul.
	Acumulatorul nu este introdus corect.	Împingeți acumulatorul în locașul acumulatorului. Acumulatorul se fixează în poziție cu zgomot perceptibil.
	Comutator de pornire/oprire defect.	Adresați-vă serviciului nostru pentru clienți.
	Motor defect.	
Produsul funcționează cu întreruperi.	Contact intern slăbit.	Adresați-vă serviciului nostru pentru clienți.
	Comutator de pornire/oprire defect.	
Produsul nu are presiune.	Cădere de presiune în conductă.	Verificați alimentarea cu apă.
Fluctuații puternice de presiune.	Duza este murdară sau înfundată.	Clătiți duza cu apă. Dacă este necesar, curățați orificiul duzei cu ajutorul acului de curățare duze.
Neetanșeități în circuitul de apă.	Racordurile nu sunt montate corect.	Oprii produsul și deconectați-l de la rețeaua electrică. Reconectați produsul la conductele de apă.

## 16 Condiții de garanție comercială - Schepach seria 20V IXES

Data reviziei 25.04.2024

### Stimată clientă, stimat client,

Produsele noastre sunt supuse unui control strict al calității. În cazul în care totuși un produs nu funcționează corect, regretăm foarte mult acest lucru și vă rugăm să vă adresați departamentului nostru de service la adresa indicată mai jos. De asemenea, vă stăm cu plăcere la dispoziție și telefonic prin intermediul numărului departamentului de service. Indicațiile următoare au scopul de a asigura procesarea și deontarea fără probleme în cazul apariției unor prejudicii.

**În ceea ce privește punerea în vigoare a drepturilor de garanție comercială, sunt valabile următoarele prevederi:**

- Aceste condiții de garanție comercială** reglementează serviciile noastre suplimentare de garanție comercială ale producătorului pentru cumpărătorii (consumatori finali privați) de produse noi. Drepturile de garanție legală nu sunt afectate de această garanție comercială. Pentru acestea este răspunzător comerciantul de la care ați achiziționat produsul.
- Serviciul de garanție comercială** al producătorului acoperă exclusiv deficiențele unui produs nou achiziționat de dumneavoastră care sunt cauzate de un defect de material sau de fabricație. În cazul în care apar

defecte de material sau de fabricație în timpul perioadei de garanție comercială, producătorul, în calitate de garant, va furniza unul dintre următoarele servicii la alegerea sa în cadrul acestei garanții comerciale:

- Reparația gratuită a produsului
- Înlocuirea gratuită a produsului cu un articol de calitate echivalentă (dacă este necesar, de asemenea, înlocuirea cu un model mai recent în cazul în care produsul inițial nu mai este disponibil).

Produsele sau piesele înlocuite vor deveni proprietatea noastră. Vă rugăm să aveți în vedere că, conform cu destinația, produsele noastre nu au fost concepute pentru utilizarea în domeniul de industrie mică, meșteșugăresc sau profesional. Prin urmare, un caz de garanție comercială nu apare dacă produsul a fost utilizat în întreprinderi de industrie mică, meșteșugărești sau industriale în perioada de garanție comercială sau dacă a fost expus unei solicitări echivalente.

- De la serviciile noastre de garanție comercială sunt exceptate:**
  - Prejudicii la produs cauzate de nerespectarea manualului de montaj, instalarea neconformă cu prescripțiile, nerespectarea manualului de utilizare (de ex. conectarea la o tensiune a rețelei sau la un tip de curent greșit), respectiv a dispozițiilor de întreținere curentă și de securitate sau prin utilizarea

produsului în condiții de mediu inadecvate, precum și prin îngrijirea și întreținerea curentă deficitară.

- Prejudicii la produs cauzate de aplicații abuzive sau improprii (ca de ex. suprasolicitarea produsului sau utilizarea de scule, respectiv accesorii neavizate), pătrunderea corpurilor străine în produs (ca de ex. nisip, pietre sau praf), deteriorări de la transport, utilizarea forței sau influențe externe (ca de ex. prejudicii prin cădere).
  - Prejudicii la produs sau la piese ale produsului cauzate de o uzură normală, obișnuită (din cauza condițiilor de funcționare) sau de altă uzură naturală, precum și prejudicii și/sau uzura pieselor de uzură.
  - Deficiențe la produs cauzate de utilizarea de accesorii, piese suplimentare sau piese de schimb care nu sunt piese originale sau care nu sunt utilizate conform destinației.
  - Produse la care au fost efectuate schimbări sau modificări.
  - Abateri minore de la conformația nominală care sunt irelevante pentru valoarea și utilizabilitatea produsului.
  - Produse la care au fost efectuate reparații abuzive sau reparații, în special de către o terță persoană neautorizată.
  - Dacă identificatorul de la produs, respectiv informațiile de identificare ale produsului (eticheta adevzivă a mașinii) lipsesc sau sunt ilizibile.
  - Produse care sunt foarte murdare și, prin urmare, sunt respinse de personalul de service.
  - Drepturile de despăgubire, precum și daunele indiredite sunt, în general, excluse de aceste servicii de garanție comercială.
4. **Perioada de garanție comercială** este în mod normal de **5 ani** (12 luni în cazul bateriilor / acumulatorilor) și începe de la data achiziției produsului. Determinantă este data de pe dovada originală a achiziției. Drepturile de garanție comercială trebuie revendicate imediat după luarea la cunoștință a acestora. Înaintarea unor pretenții de garanție pentru produs după expirarea perioadei de garanție este exclusă. Reparația sau schimbarea produsului nu duce nici la o prelungire a perioadei de garanție comercială, nici la reluarea unei noi perioade de garanție comercială din cauza acestei prestații pentru produs sau pentru eventualele piese de schimb încorporate. Acest lucru este valabil și pentru intervenția unui centru de service local. O condiție prealabilă pentru solicitarea serviciului de garanție comercială este ca producătorul, în calitate de garant, să aibă posibilitatea de a examina cazul de garanție comercială prin trimiterea produsului la cerearea producătorului. Se va avea în vedere evitarea deteriorărilor în timpul transportului prin utilizarea unui ambalaj corespunzător. Produsul în cauză trebuie să fie prezentat sau trimis la centrul de servicii pentru clienți în stare curată, împreună cu o copie a dovezii de achiziție, care conține detaliile privind data achiziției și notația produsului. În cazul în care un produs este trimis incomplet, fără pachetul complet de livrare, valoarea accesoriilor lipsă va fi luată în considerare / dedusă dacă produsul este înlocuit sau se efectuează o restituire. Produsele parțial sau complet dezasamblate

nu pot fi considerate caz de garanție comercială. În cazul unei reclamații nejustificate, respectiv în afara perioadei de garanție comercială, cumpărătorul va suporta, în general, costurile de transport și riscul de transport. **Vă rugăm să raportați în prealabil cazul de garanție comercială la punctul de service (a se vedea mai jos).** Ca regulă generală, se convine ca produsul defect, însoțit de o scurtă descriere a defecțiunii, să fie trimis înapoi la adresa de service specificată mai jos prin returnare organizată sau - în cazul unei reparații în afara perioadei de garanție comercială - cu o taxă poștală suficientă, cu respectarea directivelor de ambalare și expediere corespunzătoare. **Vă rugăm să aveți în vedere că, din motive de securitate, produsul dumneavoastră (în funcție de model) nu trebuie să conțină niciun fel de substanțe consumabile.** Produsul expediat la centrul nostru de service trebuie să fie ambalat astfel încât să fie evitate deteriorările la produsul reclamat în timpul transportului. După finalizarea reparației / înlocuirii, vă vom returna produsul gratuit. Dacă produsele nu pot fi reparate sau înlocuite, o sumă de bani până la prețul de achiziție al produsului care prezintă deficiențe poate fi rambursată la aprecierea noastră, luând în considerare o deducere pentru uzură. **Aceste servicii de garanție comercială sunt valabile numai în favoarea primului cumpărător privat și nu sunt transferabile sau cesionabile.**

5. **Prelungirea perioadei de garanție comercială la 10 ani:** Schepbach oferă o prelungire suplimentară a garanției comerciale de 5 ani pentru produsele din seria Schepbach 20V. În acest fel, perioada de garanție comercială pentru aceste produse este de 10 ani. Exceptate sunt bateriile / acumulatorii, încărcătoarele și accesoriile. Puteți beneficia de această prelungire suplimentară a garanției comerciale înregistrând produsul dumneavoastră Schepbach din această gamă online la <https://garanție.schepbach.com> în termen de 30 de zile de la data achiziției. După înregistrarea online în mod reușit veți primi confirmarea pentru prelungirea perioadei de garanție comercială aferentă articolului.
6. **Pentru punerea în vigoare a dreptului dumneavoastră de garanție comercială vă rugăm să luați legătura cu centrul nostru de service.**

**Vă rugăm să utilizați de preferință formularul nostru de pe pagina noastră de internet:**

<https://shop.schepbach.com/contact>

**Vă rugăm să nu ne trimiteți niciun produs fără să contactați și să vă înregistrați în prealabil la centrul nostru de service.**

**Contactul inițial cu centrul nostru de service este o condiție prealabilă obligatorie pentru solicitarea acestor angajamente de garanție comercială.** Drepturile de garanție comercială trebuie revendicate înainte de expirarea termenului de garanție comercială, în interval de 14 zile de la constatarea deficienței. Pentru aceasta este necesară dovada de achiziție originală și, dacă este cazul, confirmarea prelungirii garanției comerciale aferentă articolului.

7. **Timpul de procesare** - de regulă, procesăm reclamațiile în interval de 14 zile de la primirea lor la centrul nostru de service. Dacă, în cazuri de excepție, timpul de procesare menționat va fi depășit, vă vom informa la timp.

8. **Piese de uzură** - piese de uzură sunt: a) baterii / acumulatori atașate și/ sau încorporate, din pachetul de livrare, precum și b) toate piesele de uzură în funcție de model (printre altele curele, pânze de ferăstrău, scule de lucru, discuri de rectificat, filtre, perii de cărbune etc., a se vedea manualul de utilizare). Bateriile, respectiv acumulatorii care sunt complet descărcați sau deteriorați la carcasă și/sau la bornele bateriei sunt excluse de la serviciul de garanție comercială.
9. **Estimarea costurilor** - reparăm produse care nu sunt sau nu mai sunt acoperite de garanția comercială contra cost. La cererea centrului nostru de service, puteți trimite aparatele defecte pentru o estimare a costurilor și, dacă este necesar, puteți da centrului de service aprobarea în scris pentru reparație (prin poștă, e-mail). Fără aprobarea pentru reparație nu se continuă procesarea.

**Condițiile de garanție comercială** sunt valabile numai în versiunea actuală la momentul reclamației și, după caz, pot fi vizualizate pe pagina noastră de internet ([www.scheppach.com](http://www.scheppach.com)). În caz de traduceri, determinantă este întotdeauna versiunea în limba germană.

**Scheppach GmbH · Günzburger Str. 69 ·**

**89335 Ichenhausen (Germania)**

**Telefon: +800 4002 4002 ·**

**E-Mail: [customerservice.RO@scheppach.com](mailto:customerservice.RO@scheppach.com) ·**

**Internet: <https://www.scheppach.com>**

Ne rezervăm dreptul de a aduce modificări acestor condiții de garanție în orice moment, fără notificare prealabilă.

## 17 Declarație de conformitate UE

**Traducerea declarației de conformitate originale**

**Producător:**

Scheppach GmbH  
Günzburger Straße 69  
D-89335 Ichenhausen

Declarăm pe proprie răspundere că produsul descris aici coincide cu directivele și normele în vigoare.

Marcă:	<b>SCHEPPACH</b>
Notăție art.:	<b>Dispozitiv de curățare sub presiune cu acumulator - C-HPG35-X</b>
Nr. art.	<b>5907740900</b>

**Directive UE:**

2014/30/UE, 2011/65/EU\*, 2014/35/UE,

\* Obiectul declarației descris mai sus îndeplinește prescripțiile directivei 2011/65/UE a Parlamentului European și a Consiliului din 8 Iunie 2011 asupra limitării utilizării anumitor substanțe periculoase în aparatele electrice și electronice.

**Norme aplicate:**

EN 60335-1:2012/A16:2023;  
EN 60335-2-54:2008/A2:2021;  
EN 6233:2008; EN IEC 55014-1:2021;  
EN IEC 55014-2:2021

**Împuternicit pentru documentație:**

Georg Kohler

Günzburger Str. 69  
D-89335 Ichenhausen

Ichenhausen, 16.08.2024

  
Simon Schünk

Division Manager Product Center

  
Andreas Pecher







Head of Project Management

## Sadržaj

1	Uvod.....	203
2	Opis proizvoda (sl. 1-5).....	203
3	Opseg isporuke (sl. 2).....	203
4	Namenska upotreba.....	204
5	Sigurnosne napomene.....	204
6	Tehnički podaci.....	205
7	Raspakivanje.....	205
8	Pre stavljanja u pogon.....	206
9	Rukovanje.....	206
10	Čišćenje i održavanje.....	207
11	Transport.....	207
12	Skladištenje.....	207
13	Popravka i naručivanje rezervnih delova.....	207
14	Odlaganje na otpad i reciklaža.....	208
15	Pomoć za otklanjanje smetnji.....	209
16	Uslovi garancije - Scheppach 20V IXES serija ..	209
17	EU izjava o usaglašenosti.....	211
18	Znak eksplozije.....	219

## Objašnjenje simbola na proizvodu

Korišćenje simbola u ovom priručniku treba da Vam skrene pažnju na moguće rizike. Bezbednosni simboli i objašnjenja, koja ih prate, moraju da se tačno razumeju. Upozorenja sama po sebi ne otklanjaju rizike i ne mogu da zamene pravilne mere za sprečavanje nezgoda.

	Pre puštanja u rad pročitati i pridržavati se uputstva za upotrebu i sigurnosnih napomena!
	Nosite zaštitne naočare.
	U slučaju stvar. prašine, nosite zaštitu za dis. organe!
	Proizvod se ne sme priključivati direktno na javnu mrežu za snabdevanje potrošnom vodom.
	Litijum-jonski akumulator
	Proizvod odgovara važećim evropskim direktivama.
	Proizvod odgovara važećim srpskim direktivama.

## 1 Uvod

### Proizvođač:

Scheppach GmbH  
Günzburger Straße 69  
D-89335 Ichenhausen

## Poštovani kupče

Želimo Vam puno zadovoljstva i uspeha u radu sa Vašim novim proizvodom.

### Napomena:

Proizvođač ovog proizvoda, u skladu sa važećim zakonom o odgovornosti za proizvod, ne odgovara za štetu koja nastane na ovom proizvodu ili usled ovog proizvoda u slučaju:

- nestručnog rukovanja
- nepoštovanje priručnika za upotrebu
- popravki od strane trećih lica, neovlašćenih stručnih lica
- ugradnje i zamene neoriginalnih rezervnih delova
- nenamenske upotrebe
- Otkazi električne instalacije usled nepoštovanja propisa o električnim instalacijama i VDE propisa 0100, DIN 57113 / VDE0113.

### Vodite računa o sledećem:

Priručnik za upotrebu je sastavni deo ovog proizvoda.

Ono sadrži važne informacije u vezi sa bezbednim, stručnim i ekonomičnim radom sa ovim proizvodom, načinima sprečavanja opasnosti, uštede troškova popravke, skraćanjem vremena stajanja, pouzdanosti i vekom trajanja proizvoda. Dodatno uz sigurnosne napomene iz ovog priručnika za upotrebu morate obavezno da poštuujete propise u vezi rada proizvoda koji važe u vašoj državi.

Pre upotrebe proizvoda upoznajte se sa svim uputstvima za upotrebu i bezbednost. Koristite proizvod samo onako kako je opisano i samo za navedene oblasti primene. Dobro čuvajte priručnik za upotrebu i prilikom predaje proizvoda trećem licu uručite svu njegovu dokumentaciju.

## 2 Opis proizvoda (sl. 1-5)

1. Promenljiva mlaznica
2. Cev za prskanje
3. Deblokada
4. Produžetak cevi za prskanje
5. Pištolj za prskanje
6. Prekidač za uklj./isklj.
7. Blokada uključivanja
8. Prihvat za akumulator
9. Akumulator\*
10. Taster za deblokiranje (akumulator)
11. Priključak za vodu
12. Usisno crevo
- 12a. Utikač spojnice
- 12b. Filter

## 3 Opseg isporuke (sl. 2)

Poz.	Količina	Oznaka
1.	1 x	Promenljiva mlaznica
2.	1 x	Cev za prskanje
4.	1 x	Produžetak cevi za prskanje
12.	1 x	Usisno crevo
	1 x	Akumulatorski čistač pod pritiskom
	1 x	Priručnik za upotrebu

## 4 Namenska upotreba

Čistač pod pritiskom je namenjen za čišćenje u domaćinstvu i čišćenje automobila za navodnjavanje bašte.

Proizvod sme da se koristi samo u svrhu za koju je namenjen. Svaka drugačija upotreba koja izlazi iz ovih okvira smatra se nenamenskom. Za oštećenja ili povrede svih vrsta koje nastanu usled toga, odgovara korisnik, a ne proizvođač.

U namensku upotrebu spada i poštovanje sigurnosnih napomena, kao i uputstva za montažu i instrukcija za upotrebu navedenih u priručniku za upotrebu.

Osobe koje koriste proizvod i održavaju ga moraju biti upoznate sa njim i moraju biti informisane o mogućim opasnostima.

Proizvođač se oslobađa bilo kakve odgovornosti usled izmena na proizvodu i štete koja na osnovu toga nastane.

Proizvod sme da se koristi samo sa originalnim delovima i originalnom dodatnom opremom proizvođača.

Obavezno je poštovati propise proizvođača vezane za sigurnost, rad i održavanje, kao i dimenzije koje su navedene u odeljku Tehnički podaci.

Molimo vas da imate u vidu da naši proizvodi nisu namenski konstruisani za profesionalnu, zanatsku ili industrijsku upotrebu. Ne preuzimamo odgovornost ukoliko se proizvod koristi u profesionalnim, zanatskim ili industrijskim kao i srodnim delatnostima.

## Objašnjenje signalnih reči u priručniku za rad

### OPASNOST

Signalna reč koja ukazuje na neposrednu opasnu situaciju koja za posledicu ima smrtonosne ili teške povrede, ukoliko se ne izbegne.

### UPOZORENJE

Signalna reč koja ukazuje na moguću opasnu situaciju koja za posledicu može imati smrtonosne ili teške povrede, ukoliko se ne izbegne.

### OPREZ

Signalna reč koja ukazuje na moguću opasnu situaciju koja za posledicu može imati minimalne ili umerene povrede, ukoliko se ne izbegne.

### PAŽNJA

Signalna reč koja ukazuje na moguću opasnu situaciju koja za posledicu može imati materijalnu štetu na proizvodu ili svojini/vlasništvu, ukoliko se ne izbegne.

## 5 Sigurnosne napomene

### Opšte sigurnosne napomene za električni alat

#### UPOZORENJE

**Pročitajte sve sigurnosne napomene, instrukcije, ilustracije i tehničke podatke priložene uz ovaj električni alat.**

Propusti u poštovanju sigurnosnih napomena i uputstava mogu imati za posledicu električni udar, požar i/ili teške telesne povrede.

### Čuvajte sve sigurnosne napomene i uputstva za buduće potrebe.

Pojam „električni alat“ upotrebljen u sigurnosnim napomenama odnosi se na električne alate koji se napajaju iz električne mreže (sa mrežnim vodom) i električne alate koji rade na punjive baterije (bez mrežnog voda).

### 5.1 Opšte sigurnosne napomene

- Ovaj proizvod smeju da koriste deca počev od 8 godina starosti i osobe sa smanjenim fizičkim, čulnim i mentalnim sposobnostima, ili sa nedostatkom iskustva i/ili znanja, ukoliko su pod nadzorom ili ako su upućene u bezbedno korišćenje proizvoda i razumeju opasnosti koje iz toga mogu nastati. Deca ne smeju da se igraju proizvodom. Čišćenje i korisničko održavanje ne smeju da obavljaju deca bez nadzora.
- Osobe koje nisu upoznate sa uputstvom za upotrebu ne smeju koristiti proizvod.
- Uređaj za čišćenje pod pritiskom ne smeju da koriste deca ili neupućene osobe.
- U slučaju pojave smetnje ili kvara tokom rada, proizvod se mora odmah isključiti i izvući akumulator. Nakon toga pročitajte poglavlje za otklanjanje smetnji.

### 5.2 Rad sa proizvodom

#### OPREZ

**Kako da sprečite nesreće i povrede:**

U slučaju nepravilnog korišćenja uređaji za čišćenje pod pritiskom mogu biti opasni. Mlaz se ne sme usmeravati prema ljudima, životinjama, aktivnoj električnoj opremi ili prema samom proizvodu.

- Proizvod ne sme da se koristi ako je pao. Proverite proizvod u pogledu vidljivih oštećenja i mesta curenja.
- Ako je proizvod uključen ili se hladi, treba ga držati dalje od dece.
- Mlaz vode nikada ne sme da se usmeri prema ljudima ili životinjama.
- Ne usmeravajte mlaz prema sebi ili prema drugim osobama, radi čišćenja odeće ili obuće.
- Radi zaštite od povratnog prskanja vode ili prljavštine nosite odgovarajuću zaštitnu odeću i zaštitne naočare.
- Nikada nemojte da radite sa proizvodom ako u blizini ima ljudi, posebno dece, ili životinja.
- Ne koristite proizvod u blizini zapaljivih tečnosti ili gasova. U slučaju nepoštovanja postoji opasnost od požara ili eksplozije.
- Ne prskajte zapaljive tečnosti. Postoji opasnost od eksplozije.

- Proizvod čuvajte na suvom mestu i van domašaja dece.
- Upotreba proizvoda tokom nevremena je zabranjena - **Opasnost od udara groma!**

### OPREZ

Ovim ćete izbeći oštećenja proizvoda i time eventualno uzrokovane telesne povrede:

- Budite svesni povećane opasnosti od saplitanja, kada koristite proizvod.
- Preko creva za vodu ne sme da se vozi, ono ne sme da se prignječi ili presavije. Postoji opasnost od oštećenja a time i opasnost od povreda.
- Nemojte koristiti proizvod za čišćenje prozora.
- Nemojte da koristite u bazenima za plivanje koji sadrže vodu.
- Nemojte raditi sa oštećenim, nepotpunim ili bez pri- stanka proizvođača modifikovanim proizvodom. Pre puštanja u rad prepustite stručnjaku da proverí da li su sprovedene potrebne mere električne zaštite.
- Nemojte da koristite proizvod, ako su važni delovi, kao što je crevo za vodu ili koplje za raspršivanje, oštećeni. To može da dovede do povreda.
- Štitite proizvod od mraza i rada na suvo.
- Da bi se osigurala bezbednost proizvoda, koristite samo originalne rezervne delove proizvođača ili rezervne delove koji su odobreni od strane proizvođača.
- Otvaranje proizvoda sme da vrši samo ovlašćeni električar. U slučaju popravke uvek se obratite našem servisnom centru.

## Preostali rizici

Proizvod je izrađen u skladu sa stanjem tehnike i priznatim sigurnosno-tehničkim pravilima. Međutim, i pored toga se tokom rada mogu pojaviti pojedini preostali rizici.

- Preostali rizici se mogu svesti na minimum ukoliko se poštuju „bezbednosne napomene“ i „namenska upotreba“, kao i priručnik za upotrebu u celini.
- Upotrebljavajte proizvod onako, kako se preporučuje u ovom uputstvu za upotrebu. Tako ćete postići da vaš proizvod ostvaruje optimalan učinak.
- Osim toga, uprkos svim preduzetim merama predostrožnosti, može doći i do preostalih opasnosti koje nisu očigledne.

### UPOZORENJE

Ovaj električni alat u toku rada stvara elektromagnetno polje. Ovo polje pod određenim okolnostima može da negativno utiče na aktivne ili pasivne implantate. Da bi se smanjila opasnost od ozbiljnih ili smrtonosnih povreda, preporučujemo osobama sa medicinskim implantatima da konsultuju svog lekara i proizvođača medicinskog implantata, pre rukovanja električnim alatom.

### PAŽNJA

Proizvod je deo 20V IXES serije i sme da radi samo sa akumulatorima iz ove serije. Akumulatori smeju da se pune samo punjačima ove serije. Pritom se pridržavajte podataka proizvođača.

### UPOZORENJE

**Pridržavajte se sigurnosnih napomena i napomena o punjenju i pravilnom korišćenju, koje su date u uputstvu za rad vašeg akumulatora i punjača serije 20V IXES. Detaljan opis postupka punjenja i druge informacije možete pronaći u ovom posebnom uputstvu za upotrebu.**

## 6 Tehnički podaci

Nominalni napon	20 V
Nominalni pritisak/radni pritisak (p)	24,5 bar (2,45 MPa)
Maks. dozvoljeni pritisak (p max)	35 bar (3,5 MPa)
Maks. dovodni pritisak (p max)	12 bar (1,2 MPa)
Maks. temperatura dovoda (T in max)	50 °C
Nominalni protok (Q)	2,2 l/min
Maks. protok (Q <sub>max</sub> )	3,0 l/min
Maks. visina usisavanja	0,6 m
Težina	1,5 kg

Zadržana su sva prava na tehničke izmene!

## 7 Raspakivanje

### UPOZORENJE

**Proizvod i materijali za pakovanje nisu igračke za decu!**

**Deca ne smeju da se igraju plastičnim kesama, folijama i sitnim delovima! Postoji opasnost od gutanja i gušenja!**

- Otvorite pakovanje i oprezno izvadite proizvod.
- Uklonite materijal za pakovanje, kao i osigurače pakovanja/transportne osigurače (ako postoje).
- Proverite da li je opseg isporuke potpun.
- Proverite proizvod i delove opreme u pogledu transportnih oštećenja. Eventualna oštećenja odmah prijavite prevoznikom preduzeću koje je isporučilo proizvod. Kasnije reklamacije se ne priznaju.
- Ako je moguće, sačuvajte pakovanje do isteka garantnog roka.
- Pre upotrebe se upoznajete sa priručnikom za upotrebu proizvoda.
- Koristite samo originalnu dodatnu opremu kao i originalne potrošne i rezervne delove. Rezervne delove možete nabaviti kod Vašeg specijalizovanog prodavca.
- Prilikom naručivanja navedite naše brojeve artikla kao i tip i godinu proizvodnje proizvoda.

## 8 Pre stavljanja u pogon

### OPREZ

#### Opasnost od povreda!

Umetnite akumulator tek kada je akumulatorski alat pripremljen za upotrebu.

- Za dovod vode koristite standardno baštensko crevo od ½" sa dužinom od najmanje 5 m. Dužina od 30 m se ne sme prekoračiti.

### 8.1 Priklučivanje/uklanjanje produžetka koplja (4) (sl. 1, 2)

#### Priklučivanje:

1. Ubacite kraj produžetka koplja (4) u za to predviđeni priključak pištolja za raspršivanje (5).
2. Čvrsto utisnite produžetak koplja (4) u priključak pištolja za raspršivanje (5) i okrenite produžetak koplja (4) u smeru kazaljke na satu sve dok ne bude čvrsto spojeno sa pištoljem za raspršivanje (2).

#### Uklanjanje:

1. Čvrsto utisnite produžetak koplja (4) u priključak pištolja za raspršivanje (5) i okrenite ga u smeru suprotnom od kazaljke na satu.
2. Izvucite produžetak koplja (4) prema napred.

### 8.2 Priklučivanje/uklanjanje koplja (2) (sl. 2)

#### Priklučivanje:

1. Postavite koplje (2) na produžetak cevi za prskanje (4) i pritisnite koplje (2) u produžetak cevi za prskanje (4) dok čujno ne nalegne.

#### Uklanjanje:

1. Pritisnite deblokadu (3) na prednjem kraju produžetka koplja (4) i izvucite koplje (2) prema napred.

### 8.3 Priklučivanje/uklanjanje usisnog creva (12) (sl. 1, 3)

#### Priklučivanje:

1. Priključite utikač spojnice (12a) usisnog creva (12) na priključak za vodu (11) pištolja za raspršivanje (5). Utikač spojnice (12a) čujno naleže.

#### Uklanjanje:

1. Otpustite utikač spojnice (12a) usisnog creva (12) sa priključka za vodu (11) i izvucite utikač spojnice (12a) na dole.

### 8.4 Priklučivanje/uklanjanje proizvoda na/sa baštenskog creva (sl. 1, 3)

#### Priklučivanje:

1. Spojite baštensko crevo sa brzom spojnicom\* sa spojnicom na priključku za vodu (11).
2. Potpuno otvorite slavinu za vodu.

#### Uklanjanje:

1. Zatvorite slavinu za vodu.
2. Odvojite proizvod od snabdevanja vodom.

## 9 Rukovanje

### PAŽNJA

Pre stavljanja u pogon, proizvod obavezno montirati u potpunosti!

### 9.1 Umetanje/vađenje akumulatora (9) u prihvat/iz prihvata za akumulator (8) (sl. 4)

#### Umetanje akumulatora

1. Gurnite akumulator (9) u prihvat za akumulator (8). Akumulator (9) čujno naleže.

#### Vađenje akumulatora

1. Pritisnite taster za deblokiranje (10) akumulatora (9) i izvadi ga iz prihvata za akumulator (8).

### 9.2 Uključivanje / isključivanje proizvoda (sl. 5, 6)

### OPREZ

Prilikom rada držite proizvod sa obe ruke. Uхватите обе руке.

### UPOZORENJE

Vodite računa o sili povratnog udara izlazećeg vodenog mlaza.

Pobrnite se za stabilan položaj i čvrsto držite pištolj za prskanje.

U protivnom možete povrediti sebe ili druge osobe!

#### Uključivanje

1. Deblokirajte prekidač za uključivanje/isključivanje (6), tako što otklopite blokadu uključivanja (7) prema gore.
2. Pritisnite prekidač za uklj./isklj. (6) i držite ga.

#### Isključivanje

1. Pustite prekidač za uključivanje/isključivanje (6).
2. Pritisnite prekidač za uključivanje/isključivanje (6), kako bi se rasteretio postojeći pritisak u sistemu.
3. Blokirajte prekidač za uključivanje/isključivanje (6), tako što otklopite blokadu uključivanja (7) prema dole.

### 9.3 Funkcija samousisavanja (sl. 1)

### OPASNOST

**Sam proizvod se ne sme uranjati u otvoreni izvor vode.**

**Postoji opasnost od telesnih povreda usled električnog udara.**

#### Napomena:

- Rad na suvo dovodi do oštećenja proizvoda.
- Proizvod ne bi trebalo da stoji na višoj poziciji od mesta za crpljenje vode.
- Koristite funkciju samousisavanja samo sa usisnim crevom koje je opremljeno filterom.

- Gurnite filter (12b) u mesto za uzimanje vode (npr. kofu za vodu).  
Filter (12b) mora potpuno biti pokriven vodom.  
Vodite računa o dovoljnim zalihama vode i bezbednom snabdevanju vodom.

## 9.4 Podešavanje mlaznice (sl. 7)

### Napomena:

- Varijabilna mlaznica ima 5 različitih šablona raspršivanja/uglova.
  - Bela strelica na gornjoj strani varijabilne mlaznice pokazuje koji šablon raspršivanja je izabran.
- Okrenite varijabilnu mlaznicu (1), da biste izabrali šablon raspršivanja.

## 9.5 Završetak rada

- Isključite proizvod kao što je opisano pod 9.2.
- Uklonite usisno crevo (12) kao što je opisano u 8.3.
- Uklonite baštensko crevo kao što je opisano u 8.4.

## 10 Čišćenje i održavanje

**⚠ UPOZORENJE**

**Obavljanje radova na popravkama i održavanju koji nisu opisani u priručniku za upotrebu prepustite specijalizovanoj radionici. Koristite samo originalne rezervne delove.**

**Postoji opasnost od nesreća! Radove na održavanju i čišćenju uvek izvodite kada je motor isključen a mrežni utikač izvučen iz utičnice. Postoji opasnost od povreda! Pre obavljanja svih radova na održavanju i čišćenju sačekajte da se proizvod ohladi. Elementi motora su vrući. Postoji opasnost od povreda i opekotina!**

Proizvod se može neočekivano pokrenuti i time dovesti do povreda.

- Isključite proizvod pre svih radova čišćenja i održavanja.
- Ostavite proizvod da se ohladi.
- Izvučite mrežni utikač!

### 10.1 Čišćenje

**⚠ UPOZORENJE**

Ne prskajte proizvod vodom i ne čistite ga pod tekućom vodom. Postoji opasnost od strujnog udara i oštećenja uređaja.

- Održavajte zaštitnu opremu, ventilacione proreze i kućište motora što je moguće čistijim od prašine i prljavštine. Obrišite proizvod čistom krpom\* ili ga izdubajte komprimovanim vazduhom\* pod niskim pritiskom. Preporučujemo da proizvod čistite neposredno posle svakog korišćenja.
- Nikada ne uranjajte proizvod u vodu ili druge tečnosti da biste ga očistili.

- Redovno čistite proizvod sa vlažnom krpom\* i sa malo mekog sapuna. Nemojte koristiti sredstva za čišćenje ili rastvarače, jer bi mogli da oštete plastične delove proizvoda. Vodite računa da u unutrašnjost proizvoda ne može da prodre voda.

- Uvek održavajte proizvod čistim, suvim i bez ulja ili masti. Uklonite prašinu nakon svake upotrebe i pre skladištenja.

### 10.1.1 Čišćenje promerljive mlaznice (1) (sl. 7)

- Strana tela u promenljivim mlaznicama (1) možete ukloniti iglom za čišćenje mlaznice\*.
- Dodatno isperite promenljivu mlaznicu (1) vodom, kako biste uklonili eventualna strana tela.

\* = nije obavezno sadržano u opsegu isporuke!

### 10.1.2 Čišćenje filtera (12b) (sl. 1, 8)

- Čistite filter (12b) u redovnim vremenskim razmacima.
- U tu svrhu odvrnite filter (12b) sa usisnog creva (12).
- Čistite filter (12b) vodom.

## 10.2 Održavanje

Proizvod ne zahteva održavanje.

U unutrašnjosti proizvoda se ne nalaze delovi koje može da popravi korisnik. Obratite se kvalifikovanom stručnjaku da biste proverili proizvod i popravili ga.

- Pre svakog korišćenja kontrolišite proizvod na očigledne nedostatke kao što su labavi, pohabani ili oštećeni delovi.

## 11 Transport

- Zaštite proizvod od udaraca, udara i jakih vibracija, npr. pri transportu u vozilima.
- Osigurajte proizvod od klizanja i prevrtanja.

## 12 Skladištenje

- Uklonite akumulator.
- Očistite proizvod i proverite da li na njemu postoje oštećenja.

Skladištite proizvod i njegov pribor na mračnom i suvom mestu zaštićenom od mraza i nedostupnom za decu. Optimalna temperatura skladištenja je između 5 °C i 30 °C.

Čuvajte proizvod u originalnom pakovanju.

Pokrijte proizvod kako biste ga zaštitili od prašine ili vlage. Priručnik za upotrebu čuvajte uz proizvod.

## 13 Popravka i naručivanje rezervnih delova

Imajte u vidu da su sledeći delovi ovog proizvoda podložni habanju usled upotrebe ili prirodnom habanju, odn. da se sledeći delovi koriste kao potrošni materijal.

## PAŽNJA

Prema zakonu o odgovornosti za proizvod ne postoji odgovornost za štete koje su prouzrokovane nepravilnim popravkama ili nekorišćenjem originalnih rezervnih delova.

Angažujte korisničku službu ili ovlašćenog stručnjaka. Isto važi i za delove dodatne opreme.

Rezervne delove i dodatnu opremu možete nabaviti u našem servisnom centru. Potrebno je da skenirate QR kod na naslovnoj strani.

### 13.1 Poručivanje rezervnih delova

Prilikom poručivanja rezervnih delova treba navesti sledeće podatke:

- Oznaka modela
- Broj artikla
- Podaci sa tipske pločice

#### Rezervni delovi / pribor

Akumulator SBP2.0 br. artikla:	7909201708
Akumulator SBP4.0 br. artikla:	7909201709
Punjač SBC2.4A br. artikla:	7909201710
Punjač SBC4.5A br. artikla:	7909201711
Punjač SDBC2.4A br. artikla:	7909201712
Punjač SDBC4.5A br. artikla:	7909201713
StarterKit SBSK2.0 br. artikla:	7909201720
StarterKit SBSK4.0 br. artikla:	7909201721

## 14 Odlaganje na otpad i reciklaža

### Napomene o pakovanju



Materijali za pakovanje se mogu reciklirati. Odložite pakovanje na ekološki prihvatljiv način.

### Napomene o zakonu za električne i elektronske uređaje (ElektroG)



**Korišćeni električni i elektronski uređaji ne spadaju u kućni otpad, već se moraju odvojeno prikupljati i odlagati na otpad!**

- Korišćene baterije i punjive baterije koje nisu fiksno ugrađene u uređaj, pre predaje se moraju nedestruktivno ukloniti! Njihovo odlaganje na otpad je regulisano Zakonom o baterijama.
- Vlasnici, odn. korisnici električnih i elektronskih aparata su po zakonu u obavezi da ih vrate nakon njihove upotrebe.
- Krajnji korisnik snosi sopstvenu odgovornost za brisanje podataka o ličnosti sa korišćenog uređaja koji se odlaze na otpad!
- Simbol sa precrtanom kantom za smeće znači da se električni i elektronski uređaji ne smeju odlagati preko kućnog otpada.
- Električni i elektronski uređaji se mogu besplatno predati na sledećim mestima:
  - Legalne javne lokacije za odlaganje, odn. prikupljanje otpada (npr. dvorišta komunalnih objekata)

- Prodajna mesta električnih uređaja (stacionarna i onlajn), ukoliko su prodavci u obavezi da ih prihvate nazad ili tu uslugu pružaju dobrovoljno.
- Možete po tipu uređaja besplatno da vratite do tri korišćena električna uređaja sa maksimalnom dužinom icica od 25 cm, a da pritom ne morate pretihodno da kupite novi uređaj od proizvođača ili da ga odnesete na drugo ovlašćeno mesto za prikupljanje u vašoj blizini.
- Informacije o ostalim dopunskim uslovima proizvođača i distributera u vezi povraćaja možete dobiti od odgovarajuće korisničke službe.

- Ukoliko proizvođač isporučuje privatnom domaćinstvu novi električni uređaj, on na zahtev krajnjeg korisnika može da organizuje besplatno preuzimanje korišćenog električnog uređaja. U tu svrhu stupite u kontakt sa korisničkom službom proizvođača.
- Ove izjave važe samo za uređaje koji se instaliraju i prodaju u zemljama Evropske unije i koji podležu Evropskoj direktivi 2012/19/EU. U zemljama van Evropske unije se mogu primenivati drugačiji propisi za odlaganje korišćenih električnih i elektronskih uređaja na otpad.

### Napomene o litijum-jonskim punjivim baterijama



**Pre odlaganja uređaja na otpad demontirati punjive baterije!**

- Ne bacajte punjivu bateriju u kućni otpad, u vatru (opasnost od eksplozije) ili u vodu. Oštećene punjive baterije mogu da naštetu životnoj sredini i vašem zdravlju kada ispuštaju toksične pare ili tečnosti.
- Neispravne ili istrošene punjive baterije moraju se reciklirati u skladu sa direktivom 2023/1542/EC.
- Predajte uređaj i punjač na mestu za reciklažu. Plastični i metalni delovi koji se koriste mogu da se razvrstaju i recikliraju.
- Punjive baterije odložite u otpad kada su u praznom stanju. Preporučujemo da stubove pokrijete lepljivom trakom radi zaštite od kratkog spoja. Ne otvarajte punjivu bateriju.
- Odložite punjive baterije na otpad u skladu sa lokalnim propisima. Predajte punjive baterije na mestu za prikupljanje otpadnih baterija gde će biti reciklirane na ekološki prihvatljiv način. Informacije o tome potražite od lokalne kompanije za odlaganje otpada.

## 15 Pomoć za otklanjanje smetnji

Smetnja	Mogući uzrok	Uputstva za sprečavanje
Proizvod ne može da se pokrene.	Snaga akumulatora je previše slaba.	Napunite akumulator.
	Akumulator nije pravilno umetnut.	Gurnite akumulator u prihvat za akumulator. Akumulator čujno naleže.
	Neispravan prekidač za uključivanje/isključivanje.	Obratite se našem servisu.
	Neispravan motor.	
Proizvod radi isprekidano.	Interni labavi kontakt.	Obratite se našem servisu.
	Neispravan prekidač za uključivanje/isključivanje.	
Proizvod je bez pritiska.	Pad pritiska u vodu.	Proverite snabdevanje vodom.
Velika odstupanja pritiska.	Mlaznica je zaprljana ili začepljena.	Isperite mlaznicu vodom. Po potrebi očistite otvor mlaznice pomoću igle za čišćenje mlaznice.
Propuštanje u sistemu za vodu.	Priključci nisu pravilno montirani.	Isključite proizvod i odvojite ga sa mreže. Ponovo priključite proizvod na vodove za vodu.

## 16 Uslovi garancije - Scheppach 20V IXES serija

Datum revizije 25.04.2024.

### Poštovani kupci,

naši proizvodi podležu strogim kontrolama kvaliteta. Ukoliko ovaj uređaj i pored toga ne bude radio besprekorno, žao nam je zbog toga i molimo Vas da se obratite našoj servisnoj službi na adresi koja je navedena u nastavku. Sa zadovoljstvom Vam stojimo na raspolaganju i putem telefona preko servisnog broja. Napomene u nastavku treba da vam posluže za obradu i regulaciju bez problema i slučaju štete.

### Za ostvarivanje prava na garanciju važi sledeće:

- Ovi uslovi garancije** regulišu naše [dodatne usluge po osnovu garancije proizvođača](#) za kupce (privatne krajnje korisnike) novih proizvoda. Ova garancija ne utiče na zakonom utvrđena prava na reklamaciju. Za ta prava je nadležan prodavac kod kojeg ste kupili proizvod.
- Usluga po osnovu garancije** proizvođača odnosi se isključivo na nedostatke na novom proizvodu koji ste kupili, a koji su zasnovani na grešci materijala ili grešci u izradi. Ako se tokom garantnog roka pojave greške materijala ili greške u izradi, onda proizvođač kao davalac garancije u okviru ove garancije pruža jednu od sledećih usluga po svom izboru:
  - Besplatna popravka proizvoda
  - Besplatna zamena proizvoda istovetnim proizvodom (event. i zamena novijim modelom, ako prvobitni proizvod više nije dostupan).

Zamenjeni proizvodi ili delovi postaju naše vlasništvo. Molimo vas da imate u vidu da naši proizvodi nisu namenski konstruisani za profesionalnu, zanatsku ili industrijsku upotrebu. Garantni slučaj stoga ne nastaje ako je proizvod u garantnom roku korišćen u profesionalnim, zanatskim ili industrijskim pogonima ili je bio izložen ekvivalentnom opterećenju.

### 3. Od naših usluga po osnovu garancije su izuzeti:

- Oštećenja proizvoda uzrokovana nepridržavanjem uputstva za montažu, nepravilnom instalacijom, nepoštovanjem uputstva za upotrebu (npr. priključivanje na pogrešan napon mreže ili vrstu struje) odn. propisa o održavanju i bezbednosti ili korišćenjem proizvoda u neprikladnim uslovima životne sredine kao i nedostatkom nege i održavanja.
- Oštećenja na proizvodu uzrokovana zloupotrebom ili nepravilnom upotrebom (kao što je npr. preopterećenje proizvoda ili korišćenje nedozvoljenih alata odn. pribora), prodiranjem stranih tela u proizvod (kao npr. pesak, kamenje ili prašina), oštećenjem u transportu, upotrebom sile ili spoljašnjim uticajima (kao npr. šteta uzrokovana padom).
- Oštećenja na proizvodu ili delovima proizvoda usled namenskog, normalnog (radnog) ili nekog drugog prirodnog habanja, kao i oštećenja i/ili habanje potrošnih delova.
- Nedostaci na proizvodu uzrokovani upotrebom pribora, dopunskih ili rezervnih delova koji nisu originalni delovi ili se ne koriste namenski.
- Proizvodi na kojima su izvršene izmene ili modifikacije.
- Mala odstupanja od zadatih svojstava, koja su zanemarljiva za vrednost i upotrebljivost proizvoda.
- Proizvodi na kojima su na sopstvenu ruku izvršene popravke, posebno od strane neovlašćene treće osobe.
- Ako oznake na proizvodu odn. identifikacioni podaci proizvoda (nalepnice na mašini) nedostaju ili su nečitljive.
- Proizvodi koji su jako zaprljani i stoga ih servisno osoblje ne prima.
- Pravo na odštetu kao i posledična oštećenja su generalno izuzeta iz ove uslugu po osnovu garancije.

- Garantni rok** redovno iznosi **5 godina** (12 meseci za baterije/akumulatore) i počinje sa datumom kupovine proizvoda. Merodavan je datum na originalnom računu. Zahtevi po osnovu garancije moraju se podneti

odmah pošto se sazna za štetu. Potvrđivanje reklamacija po isteku garantnog roka je isključeno. Popravka ili zamena ovog proizvoda neće produžiti garantni rok niti će ova usluga pokrenuti novi garantni rok za proizvod ili eventualno ugrađene rezervne delove. Ovo se odnosi i na angažovanje servisa na licu mesta. Preduslov za dobijanje usluge po osnovu garancije da se proizvođaču kao davaocu garancije na njegov zahtev omogući provera slučajja garancije slanjem proizvoda kod njega. Treba voditi računa da se oštećenja na transportnoj ruti spreče odgovarajućim pakovanjem. Pogođeni proizvod se u očišćenom stanju zajedno sa kopijom računa kupovine, u kom su sadržani podaci o datumu kupovine i naziv proizvoda, mora staviti na uvid odn. poslati korisničkom servisu. Ako se proizvod pošalje nepotpun, bez kompletnog obima isporuke, onda će nedostajući pribor biti naplaćen/odnosno obračunat, ako se proizvod zameni ili ako dođe do vraćanja novca. Delimično ili kompletno rastavljeni proizvodi ne mogu se prihvatiti kao slučaj garancije. U slučaju neopravdane reklamacije odn. van garantnog roka kupac u opštem slučaju snosi troškove i rizik transporta. **Slučaj garancije prvo prijavite servisu (vidi dole).** Po pravilu se ugovara da se neispravni proizvod uz kratak opis smetnje putem organizovanog povraćaja ili, u slučaju popravke van garantnog roka, dovoljno frankiran, uz poštovanje direktiva za pakovanje i slanje, pošalje na adresu servisa navedenu u nastavku. **Imajte u vidu da je vaš proizvod (zavisno od modela) prilikom povraćaja, iz bezbednosnih razloga, očišćen od svih radnih materijala.** Proizvod koji je poslat našem servisnom centru mora da bude zapakovan tako da se spreče oštećenja na reklamiranom proizvodu na transportnoj ruti. Posle izvršene popravke/zamene besplatno vam šaljemo proizvod. Ako se proizvodi ne mogu popraviti ili zameniti, po našem sopstvenom nahođenju može se izvršiti povraćaj novca do kupovne cene neispravnog proizvoda, uz odbitke za istrošenost i habanje. Ove usluge po osnovu garancije važe samo u korist privatnog originalnog kupca i ne mogu se preneti.

5. **Produžavanje garantnog roka na 10 godina:** Scheppach nudi dodatno produženje garancije od 5 godina na proizvode iz Scheppach-ove serije 20V. To znači da je ukupni garantni rok 10 godina. Od ovog su izuzete baterije / akumulatori, punjači i pribor. Ovakvo produžavanje garancije možete da ostvarite tako što svoj Scheppach proizvod iz ovog područja registrujete onlajn do najkasnije 30 dana od datuma kupovine na <https://garantie.scheppach.com>. Posle uspešne onlajn registracije dobijate potvrdu o produženju garancije za odgovarajući proizvod.

6. **Za ostvarivanje vašeg prava na garanciju kontaktirajte naš servisni centar.**

**Poželjno je da koristite obrazac na našoj internet stranici:**

<https://shop.scheppach.com/contact>

**Nemojte nam slati proizvode a da nas prethodno niste kontaktirali i prijavili kod našeg servisnog centra.**

**Ta dobijanje ovih usluga po osnovu garancije obavezno je da prvo kontaktirate naš servisni centar.** Zahtevi po osnovu garancije moraju da se podnesu pre isteka garantnog roka u roku od 14 dana posle

utvrđivanja nedostatka. Za to je potreban originalni račun i po potrebi potvrda produženja garancije za određeni proizvod.

7. **Trajanje obrade** - u redovnim slučajevima obrađujemo reklamacione pošiljke u roku od 14 dana posle dostave u naš servisni centar. Ako se navedeno trajanje obrade u izuzetnim slučajevima prekorači, pravovremeno ćemo vas obavestiti.
8. **Potrošni delovi** - potrošni delovi su: a) isporučene, priključene i/ili ugrađene baterije / akumulatori kao i b) svi od modela zavisni potrošni delovi (između ostalog kaiševi, listovi testere, alati za intervenciju, brusni disko, filteri, ugljene četkice, itd., vidi uputstvo za upotrebu). Izuzeti od garancije su potpuno ispražnjene ili na polovinu oštećene baterije odn. akumulatori.
9. **Obračun troškova** - proizvode koji nisu ili nisu više pokriveni garancijom popravljamo uz naknadu. Na upit kod našeg servisnog centra neispravne uređaje možete poslati da bi se napravio obračun troškova i po potrebi servisno centru poslati pismeno (poštom, e-poštom) odobrenje za popravku. Bez odobrenja popravke neće se vršiti dalja obrada.

**Uslovi garancije** važe samo u konkretnoj aktuelnoj verziji u trenutku reklamacije i eventualno se mogu pronaći na našoj internet stranici ([www.scheppach.com](http://www.scheppach.com)). Kod prevođa je uvek merodavna nemačka verzija.

**Scheppach GmbH · Günstzburger Str. 69 ·**

**89335 Ichenhausen (Nemačka)**

**Telefon: +800 4002 4002 ·**

**E-Mail: [customerservice.RS@scheppach.com](mailto:customerservice.RS@scheppach.com) ·**

**Internet: <https://www.scheppach.com>**

Zadržavamo pravo da izvršimo izmene ovih uslova garancije u bilo kom trenutku bez prethodnog obaveštenja.

## 17 EU izjava o usaglašenosti

### Prevod originalne izjave o usklađenosti

#### Proizvođač:

Scheppach GmbH  
Günzburger Straße 69  
D-89335 Ichenhausen

Izjavljujemo na našu isključivu odgovornost da je ovde opisani proizvod usklađen sa primenljivim smernicama i standardima.

Brend: **SCHEPPACH**  
Oznaka proizvoda: **Akumulatorski čistač pod pritiskom - C-HPG35-X 5907740900**

Br. art.

#### Direktive EU:

2014/30/EU, 2011/65/EU\*, 2014/35/EU,

\* Gore opisani predmet ove izjave ispunjava odredbe Direktive 2011/65/EU Evropskog parlamenta i Saveta od 8. juna 2011. godine o ograničenju upotrebe određenih opasnih materija u električnoj i elektronskoj opremi.

#### Primenjeni standardi:

EN 60335-1:2012/A16:2023;  
EN 60335-2-54:2008/A2:2021;  
EN 6233:2008; EN IEC 55014-1:2021;  
EN IEC 55014-2:2021

#### Lice ovlašćeno za dokumentaciju:

Georg Kohler  
Günzburger Str. 69  
D-89335 Ichenhausen  
Ichenhausen, 16.08.2024

  
Simon Schünk  
Division Manager Product Center







  
Andreas Pecher  
Head of Project Management

## İçindekiler

1 Giriş.....	212
2 Ürün açıklaması (Res. 1-5).....	212
3 Teslimat kapsamı (Res. 2).....	213
4 Amacına uygun kullanım.....	213
5 Güvenlik uyarıları.....	213
6 Teknik veriler.....	214
7 Ambalajdan çıkarma.....	214
8 İşletme almadan önce.....	215
9 Kullanım.....	215
10 Temizlik ve bakım.....	216
11 Taşıma.....	216
12 Depolama.....	216
13 Onarım ve yedek parça siparişi.....	216
14 İmha ve yeniden değerlendirme.....	217
15 Arıza giderme.....	217
16 AB uygunluk beyanı.....	218
17 Patlatılmış çizim.....	219

## Ürün üzerindeki sembollerin açıklaması

Bu kılavuzda kullanılan semboller ile olası riskler konusunda dikkatinizi çekmek amaçlanmaktadır. Güvenlik sembolleri ve bu sembolleri tamamlayan açıklamalar eksiksiz olarak anlaşılmalıdır. Uyarılar, risklerin giderilmesi için yeterli değildir ve kazalardan korunmaya yönelik alınması gereken doğru tedbirlerin yerine geçmez.

	İşletme almadan önce işletim kılavuzunu ve güvenlik uyarılarını okuyun ve bunları dikkate alın!
	Bir koruyucu gözlük kullanın.
	Toz oluşan ortamlarda solunum maskesi takın!
	Ürün doğrudan kamuya açık içme suyu kaynağına bağlanmamalıdır.
	Lityum iyon akü
	Ürün Avrupa'da geçerli yönetmeliklere uygundur.
	Ürün Sırbistan'daki geçerli yönetmeliklere uygundur.

## 1 Giriş

### Üretici:

Scheppach GmbH  
Günzburger Straße 69  
D-89335 Ichenhausen

### İthalatçı:

Ankara Civata Hırdavat Bağlantı Elemanları İthalat  
İhracat Sanayi ve Ticaret A.Ş.  
Macun Mahallesi 250. Cadde No:26  
Yenimahalle/Ankara/Türkiye

### Sayın Müşterimiz

Bu yeni ürünü iyi günlerde kullanmanızı dileriz.

### Bilgi:

Bu ürünün üreticisi, geçerli ürün sorumluluk yasası uyarınca ürün üzerinde veya ürünün kullanımına bağlı olarak aşağıdaki nedenlerden ötürü oluşan hasarlar için sorumluluk kabul etmemektedir:

- Usulüne aykırı kullanım
- Kullanma kılavuzunun dikkate alınmaması
- Üçüncü şahıslar ve yetkisiz kişiler tarafından yapılan onarımlar
- Montaj ve değişim sırasında orijinal olmayan yedek parçaların kullanılması
- Amacına aykırı kullanım
- Elektrik ile ilgili yönetmeliklerin ve 0100, DIN 57113 / VDE0113 sayılı VDE direktiflerinin dikkate alınmaması nedeniyle elektrikli sistemlerin arızalanması.

### Dikkate almanız gerekenler:

Kullanım kılavuzu bu ürünün bir parçasıdır.

Kullanım kılavuzu, ürün ile güvenli, doğru ve ekonomik çalışmalar yapmanın yanı sıra tehlikelerin önlenmesi, onarım masraflarından tasarruf edilmesi, arıza sürelerinin kısaltılması ve ürünün uzun ömürlü kullanılmasına yönelik önemli bilgiler içermektedir. Bu kullanım kılavuzunun güvenlik uyarılarına ek olarak, ülkenizde ürünün kullanımı ile ilgili yönetmelikleri de mutlaka dikkate alın.

Ürünü kullanmadan önce tüm kullanım ve güvenlik talimatları hakkında bilgi edinin. Ürünü sadece tarif edildiği şekilde ve belirtilen uygulama alanları için çalıştırın. Kullanım kılavuzunu iyi saklayın ve ürünü üçüncü şahıslara devrederken tüm belgeleri teslim edin.

## 2 Ürün açıklaması (Res. 1-5)

1. Değişken nozul
2. Mızrak
3. Kilit açma
4. Mızrak uzatması
5. Püskürtme tabancası
6. Açma/Kapama şalteri
7. Çalıştırma kilidi
8. Akü yuvası
9. Akü\*
10. Kilit açma tuşu (akü)
11. Su bağlantısı
12. Emiş hortumu
- 12a. Kaplin soketi
- 12b. Filtre

### 3 Teslimat kapsamı (Res. 2)

Poz.	Adet	Tanım
1.	1 x	Değişken nozul
2.	1 x	Mızrak
4.	1 x	Mızrak uzatması
12.	1 x	Kontrol camı
	1 x	Akülü basınçlı temizleyici
	1 x	Kullanım kılavuzu

### 4 Amacına uygun kullanım

Basınçlı temizleyici, ev ve araba temizliğinin yanı sıra bahçe sulaması için tasarlanmıştır.

Ürün, sadece öngörüldüğü amaç için kullanılmalıdır. Bunun dışındaki her kullanım amacına uygun olmayan kullanım olarak kabul edilir. Bunun sonucu ortaya çıkan her tür hasardan ya da yaralanmalarda operatör sorumludur, üretici değil.

Amacına uygun kullanıma, güvenlik uyarılarının, montaj kılavuzunun ve kullanım kılavuzundaki işletim uyarılarının dikkate alınması da dahildir.

Ürünün kullanımında ve bakımında görev alan kişiler, ürün hakkında bilgi sahibi olmalı ve olası tehlikeler ile ilgili eğitim almış olmalıdır.

Üründe yapılan değişiklikler ve bu nedenle ortaya çıkaran hasarlar üreticinin sorumluluğunda değildir.

Ürün, sadece üreticinin orijinal parçaları ve orijinal aksesuarları ile kullanılabilir.

Üreticinin güvenlik, çalışma ve bakım talimatlarına ya da teknik verilerde belirtilen ölçülere uyulmalıdır.

Lütfen ürünlerimizin ticari, zanaatkar ya da endüstriyel kullanım için tasarlanmadığını dikkate alın. Ürün ticari, zanaatkar ya da endüstri işletmelerinde ya da eş değer ey-lemelerde kullanılrsa garanti hizmeti üstlenmiyoruz.

### İşletim kılavuzundaki sinyal kelimelerinin açıklaması

#### ⚠ TEHLİKE

**Kaçınılmadığı takdirde ölüm veya ciddi yaralanmayla sonuçlanacak yakın tehlikeli bir durumu gösteren sinyal kelimesi.**

#### ⚠ UYARI

**Kaçınılmadığı takdirde ölümler veya ciddi yaralanmayla sonuçlanabilecek potansiyel olarak tehlikeli bir durumu gösteren işaret sözcüğü.**

#### ⚠ İKAZ

**Kaçınılmadığı takdirde hafif veya orta derecede yaralanmayla sonuçlanabilecek potansiyel olarak tehlikeli bir durumu gösteren işaret sözcüğü.**

### DİKKAT

**Kaçınılmadığı takdirde ürüne veya mala/mülke zarar verebilecek potansiyel olarak tehlikeli bir durumu belirten sinyal sözcüğü.**

### 5 Güvenlik uyarıları

Elektrikli aletler için genel güvenlik uyarıları

#### ⚠ UYARI

**Bu elektrikli alet üzerinde bulunan tüm güvenlik uyarılarını, talimatları, resimleri ve teknik verileri okuyun.**

Takip eden talimatların dikkate alınmaması elektrik çarpmasına, yangına ve/veya ağır yaralanmalara yol açabilir.

**Daha sonra başvurmak üzere tüm güvenlik açıklamalarını ve talimatlarını saklayın.**

Güvenlik uyarılarında kullanılan "elektrikli alet" terimi, elektrikle çalışan (elektrik kablosu ile) elektrikli aletleri veya akü ile (elektrik kablosu olmadan) çalışan elektrikli aletleri kapsamaktadır.

#### 5.1 Genel güvenlik açıklamaları

- Bu ürün, 8 yaş ve üzeri çocuklar ve fiziksel, duyuşel veya zihinsel yetenekleri azalmış veya deneyim ve bilgi eksikliği olan kişiler tarafından, ürünün güvenli bir şekilde kullanılmasına ilişkin gözetim veya talimat verildiği ve ilgili tehlikeleri anladıkları takdirde kullanılabilir. Çocuklar ürünle oynamamalıdır. Temizlik ve kullanıcı bakımı, gözetim olmadan çocuklar tarafından yapılmamalıdır.
- Kullanım kılavuzuna aşına olmayan kişiler ürünü kullanmamalıdır.
- Basınçlı temizleyiciler eğitimsiz kişiler tarafından kullanılmamalıdır.
- Çalışma sırasında bir hata veya arıza meydana geldiğinde ürün derhal kapatılmalı ve akü çıkartılmalıdır. Ardından Sorun Giderme bölümünü okuyun.

#### 5.2 Ürün ile çalışma

#### ⚠ İKAZ

**Kaza yaralanmalardan korunmak için:**

Basınçlı temizleyiciler yanlış kullanıldığında tehlikeli olabilir. İşin insanlara, hayvanlara, aktif elektrikli donanımlara veya ürünün kendisine yönlendirilmemelidir.

- Eğer ürün düşürülmüşse kullanılmamalıdır. Ürünü gözle görülür hasarlar ve sızıntılar bakımından kontrol edin.
- Ürün açıksa veya soğuyorsa çocuklardan uzak tutulmalıdır.
- Su jetini asla insanlara veya hayvanlara doğru yönlendirilmemelidir.
- Giysileri veya ayakkabıları temizlemek için jeti kendinize veya başkalarına doğrultmayın.
- Su veya kir sıçramasına karşı korumak için uygun koruyucu giysi ve koruyucu gözlük kullanın.

- İnsanlar, özellikle çocuklar veya hayvanlar yakındayken ürünü asla çalıştırmayın.
- Ürünü yanıcı sıvıların veya gazların yakınında kullanmayın. Dikkat edilmemesi durumunda ciddi yangın ve patlama tehlikesi vardır.
- Yanıcı sıvılar püskürtmeyin. Patlama riski vardır.
- Ürünü kuru bir yerde ve çocukların ulaşamayacağı bir yerde saklayın.
- Gök gürültülü fırtınada çim ürünün kullanılması yasaktır - **yıldırım çarpa tehlikesi!**

## ⚠ İKAZ

**Bu, ürünün hasar görmesini ve bunun sonucunda oluşabilecek kişisel yaralanmaları önleyecektir:**

- Ürünü kullanırken su hortumu nedeniyle artan takılma tehlikesinin farkında olun.
- Su hortumunun üzerinden geçilmemeli, ezilmemeli veya bükülmemelidir. Hasar tehlikesi ve dolayısıyla kişisel yaralanma tehlikesi mevcuttur.
- Ürünü camları temizlemek için kullanmayın.
- Su içeren yüzme havuzlarında kullanmayın.
- Hasarlı veya eksik bir ürünle ya da üreticinin izni olmadan değiştirilmiş bir ürünle çalışmayın. Devreye almadan önce, gerekli elektrik güvenlik önlemlerinin yerinde olup olmadığını bir uzmana kontrol ettirin.
- Su hortumu veya püskürtme lansı gibi önemli parçalar hasarlıysa ürünü kullanmayın. Bu ciddi yaralanmalara neden olabilir.
- Ürünü dondan ve kuru çalışmadan koruyun.
- Ürün güvenliğini sağlamak için sadece üreticinin orijinal yedek parçalarını veya üretici tarafından onaylanmış yedek parçaları kullanın.
- Ürün sadece yetkili bir elektrikçi tarafından açılabilir. Onarım durumunda daima servis merkezimize iletişime geçin.

## Artık riskler

**Ürün, en son teknolojiye göre ve geçerli güvenlik kuralları dikkate alınarak üretilmiştir. Ancak yine de çalışma sırasında artık riskler oluşabilir.**

- Artık riskler, "Güvenlik uyarıları" ve "Tali matlara uygun kullanım" bölümleri ve de kullanım kılavuzun tamamı dikkate alındığında en aza indirgenebilir.
- Bu işletim kılavuzunda önerilen ürünü kullanın. Bu şekilde ürününüzün en iyi performansı elde edersiniz.
- Ayrıca alınan tüm tedbirle rağmen öngörülemeyen artık riskler mevcut olabilir.

## ⚠ UYARI

Bu elektrikli alet, çalışması sırasında elektromanyetik alan oluşturuyor. Bu elektromanyetik alan, belirli durumlarda aktif veya pasif tıbbi implantları olumsuz etkileyebilir. Ciddi ve ölümcül yaralanma tehlikesini azaltmak amacıyla, tıbbi implant taşıyan kişilerin, elektrikli aleti kullanmadan önce doktora veya tıbbi implant üreticisine danışmalarını öneriyoruz.

## DİKKAT

Ürün, 20V IXES serisinin bir parçasıdır ve sadece bu serideki şarj edilebilir akülerle çalıştırılabilir. Aküler sadece bu seriye ait şarj cihazları ile şarj edilebilir. Lütfen üreticinin talimatlarına uyun.

## ⚠ UYARI

**20V IXES serisi akünüzün ve şarj cihazınızın kullanım kılavuzunda verilen güvenlik talimatlarına ve şarj ve doğru kullanımla ilgili notlara uyun. Şarj işleminin ayrıntılı bir açıklamasını ve daha fazla bilgiyi bu ayrı kullanım kılavuzunda bulabilirsiniz.**

## 6 Teknik veriler

Anma gerilimi	20 V 
Nominal basınç / çalışma basıncı (p)	24,5 bar (2,45 Mpa)
Maks. izin verilen basınç (p maks)	35 bar (3,5 Mpa)
Maks. Giriş basıncı (p maks)	12 bar (1,2 Mpa)
Maks. Besleme sıcaklığı (T in maks)	50°C
Nominal akış hızı (Q)	2,2 l/dak
Maks. akış hızı (Q <sub>maks</sub> )	3,0 l/dak
Maks. emme yüksekliği	0,6 m
Ağırlık	1,5 kg

Teknik değişiklik yapma hakkı saklıdır!

## 7 Ambalajdan çıkarma

### ⚠ UYARI

**Ürün ve ambalaj malzemeleri, çocuklar için uygun değildir!**

**Çocuklar; plastik torbalar, folyolar ve küçük parçalar ile oynamamalıdır! Yutma ve boğulma tehlikesi söz konusudur!**

- Ambalajı açın ve ürünü dikkatlice dışarı çıkarın.
- Ambalaj malzemesini, ambalaj ve taşıma emniyetlerini çıkarın (varsa).
- Teslimat kapsamının eksiksiz olduğunu kontrol edin.
- Ürün ve aksesuar parçalarında taşıma hasarı bulunmadığını kontrol edin. Olası hasarları, ürünü teslim eden taşıma şirketine derhal bildirin. Daha sonra yapılan şikayetler kabul edilmemektedir.
- Ambalajı, mümkünse garanti süresinin sonuna kadar saklayın.
- Kullanımdan önce kullanım kılavuzunu okuyarak ürün hakkında bilgi edinin.
- Aksesuar, aşınma ve yedek parçalarında sadece orijinal parçalar kullanın. Yedek parçalarını bayinizden temin edebilirsiniz.
- Siparişlerinizde her zaman ürün numarasını ile ürünün tip ve yapım yılınız belirtin.

## 8 İşletime almadan önce

### ⚠ İKAZ

#### Yaralanma tehlikesi!

Aküyü sadece akülü takım kullanıma hazır olduğunda takın.

- Su girişi için en az 5m uzunluğunda standart bir ½" bahçe hortumu kullanın.  
30 metrelik bir uzunluk aşılmalıdır.

### 8.1 Mızrak uzatmasının (4) bağlanması/ çıkarılması (Res. 1, 2)

#### Bağlama:

1. Mızrak uzatmasının ucunu (4) püskürtme tabancasının (5) sağlanan bağlantıya takın.
2. Mızrak uzatmasını (4) püskürtme tabancasının (5) bağlantısına sıkıca bastırın ve mızrak uzatmasını (4) püskürtme tabancasına (2) güvenli bir şekilde bağlanana kadar saat yönünde çevirin.

#### Kaldır:

1. Mızrak uzatmasını (4) püskürtme tabancasının (5) bağlantısına sıkıca bastırın ve saat yönünün tersine çevirin.
2. Mızrak uzatmasını (4) tekrar öne doğru sıkın.

### 8.2 Mızrağın (2) bağlanması/çıkarılması (Res. 2)

#### Bağlama:

1. Mızrağı (2) mızrak uzatmasının (4) üzerine yerleştirin ve yerine oturduğunu duyana kadar mızrağı (2) mızrak uzatmasının (4) içine bastırın.

#### Kaldır:

1. Mızrak uzatmasının (4) ön ucundaki serbest kilit açma düğmesine (3) basın ve mızrağı (2) öne doğru çekin.

### 8.3 Çekiş hortumunun (12) bağlanması/çıkarılması (Res. 1, 3)

#### Bağlama:

1. Çekiş hortumunun (12) kaplin soketini (12a) püskürtme tabancasının (5) su bağlantısına (11) takın.  
Kaplin soketi (12a) duyulur bir şekilde oturur.

#### Kaldır:

1. Çekiş hortumunun (12) kaplin soketini (12a) su bağlantısından (11) ayırın ve kaplin soketini (12a) aşağı doğru çekin.

### 8.4 Ürünün bir bahçe hortumuna bağlanması/çıkarılması (res. 1, 3)

#### Bağlama:

1. Hızlı bağlantı elemanı\* bir bahçe hortumunu kaplinle su bağlantısına (11) bağlayın.
2. Musluğu tamamen açın.

#### Kaldır:

1. Musluğu kapatın.
2. Ürünü su kaynağından ayırın.

## 9 Kullanım

### DİKKAT

İşletime almadan önce ürünü mutlaka komple monte edin!

### 9.1 Akünün (9) akü tutucusuna (8) takılması/çıkarılması (Res. 4)

#### Akünün takılması

1. Aküyü (9) akü tutucusunun (8) içine itin. Akü (9) duyu-labilir bir şekilde yerine oturur.

#### Akünün çıkarılması

1. Akünün (9) kilit açma tuşuna (10) basın ve akü tutucu-sundan (8) dışarı çekin.

### 9.2 Ürünü açma/kapatma (Res. 5, 6)

### ⚠ İKAZ

Çalışma sırasında ürünü iki elinizle sıkıca tutun. Her iki kolu da kavrayın.

### ⚠ UYARI

Sızan su jetinin geri tepme kuvvetine dikkat edin. Güvenli bir şekilde durduğunuzdan ve püskürtme tabancasını sıkıca tuttuğunuzdan emin olun. Aksi takdirde kendinizi veya başkalarını yaralayabilirsiniz!

#### Açma

1. Açma kilidini (7) yukarı doğru çevirerek açma/kapama şalterinin (6) kilidini açın.
2. Açma/kapama şalterine (6) basın ve basılı tutun.

#### Kapatma

1. Açma/kapama şalterine (6) bırakın.
2. Sistemdeki mevcut basıncı boşaltmak için açma/kapama şalterine (6) basın.
3. Açma kilidini (7) aşağı doğru katlayarak açma/kapama şalterini (6) kilitleyin.

### 9.3 Otomatik emme işlevi (Res. 1)

### ⚠ TEHLİKE

Ürünün kendisi açık su kaynağına daldırılmamalıdır.

**Elektrik çarpması nedeniyle kişisel yaralanma riski vardır.**

#### Bilgi:

- Kuru çalışma ürüne zarar verir.
  - Ürün, su alım noktasından daha yükseğe yerleştirilmemelidir.
  - Otomatik emme fonksiyonu sadece filtre ile donatılmış bir çekiş hortumu ile kullanın.
1. Filtreyi (12b) su çıkış noktasına (örn. su kovası) takın. Filtre (12b) tamamen su ile örtülü olmalıdır. Yeterli su stoğu olmasına ve su beslemesinin güvenli olmasına dikkat edin.

## 9.4 Nozulun ayarlanması (Res. 7)

### Bilgi:

- Değişken nozul 5 farklı püskürtme desenine/açısına sahiptir.
  - Değişken nozul üstündeki beyaz ok hangi püskürtme deseninin seçili olduğunu gösterir.
1. Püskürtme desenini seçmek için değişken nozulu (1) çevirin.

## 9.5 İşlemi sonlandır

1. Ürünü 9.2 altında açıklandığı gibi kapatın.
2. Çekiş hortumunu (12) 8.3 altında açıklandığı gibi çıkarın.
3. Bahçe hortumunu 8.4 altında açıklandığı gibi çıkarın.

## 10 Temizlik ve bakım

### ⚠ UYARI

**Bu kullanım kılavuzunda açıklanmayan onarım ve bakım işlemlerini uzman bir atölyeye yaptırın. Sadece orijinal yedek parçaları kullanın.**

**Kaza tehlikesi mevcuttur! Bakım ve temizlik işlemlerini daima motor kapalıyken ve elektrik fişini çekerek gerçekleştirin. Yaralanma tehlikesi söz konusudur! Tüm bakım ve temizlik işlemlerinden önce ürünü soğumaya bırakın. Motor elemanları sıcak. Yaralanma ve yanma tehlikesi mevcuttur!**

Ürün beklenmedik şekilde çalışabilir ve bundan dolayı yaralanmaya neden olabilir.

- Herhangi bir temizlik veya bakım işlemi yapmadan önce ürünü kapatın.
- Ürünün soğumasını bekleyin.
- Elektrik fişini çekin!

### 10.1 Temizlik

### ⚠ UYARI

Ürüne su püskürtmeyin veya akan su altında temizlemeyin. Elektrik çarpması riski vardır ve ürün hasar görebilir.

- Koruma tertibatlarını, hava deliklerini ve motor gövdesini tozdan ve kirden mümkün olduğu kadar temiz tutun. Ürünü temiz bir bezle\* silin veya düşük basınçta basınçlı hava\* üfleyin. Ürünü her kullanım sonrasında doğrudan temizlenmesini öneriyoruz.
- Ürünü temizlemek için asla suya veya diğer sıvılara daldırmayın.
- Ürünü düzenli olarak nemli bir bez\* ve biraz yumuşak sabunla temizleyin. Temizlik ya da çözültü maddesi kullanmayın; bunlar ürünün plastik parçalarına zarar verebilir. Ürünün içine su girmedikinden emin olun.
- Ürünü daima temiz, kuru ve yağdan ya da yağlama greslerinden arınmış olarak tutun. Her kullanımdan sonra ve depolamadan önce tozu temizleyin.

### 10.1.1 Değişken nozulun (1) temizlenmesi (Res. 7)

1. Tıkanmış nozullardaki (1) yabancı maddeler nozul temizleme iğnesi\* ile çıkarılabilir.
2. Olası yabancı cisimleri çıkarmak için değişken nozulları (1) suyla durulayın.

\* = teslimat kapsamına dahil değildir!

### 10.1.2 Filtrenin (12b) temizlenmesi (Res. 1, 8)

1. Filtreyi (12b) düzenli aralıklarla temizleyin.
2. Bunun için filtreyi (12b) çekiş hortumundan (12) sökün.
3. Filtreyi (12b) su ile temizleyin.

## 10.2 Bakım

Ürün bakım gerektirmez.

Bu ürünün içinde kullanıcı tarafından onarılabilen parçalar yoktur. Ürünü kontrol ettirmek ve onarmak için kalifiye bir uzmana başvurun.

- Ürünü her kullanımdan önce, hasar, gevşek, yıpranmış veya hasarlı parçaları bakımından kontrol edin.

## 11 Taşıma

1. Ürünü, örneğin araçlarda taşıma sırasında çarpmalara, darbelere ve şiddetli titreşimlere karşı koruyun.
2. Ürünü kaymaya ve devrilmeye karşı emniyete alın.

## 12 Depolama

1. Aküyü çıkarın.
  2. Ürünü temizleyin ve hasar bakımından kontrol edin.
- Ürünü ve aksesuarlarını karanlık, kuru ve buzlanmayan ve çocukların erişemeyeceği bir yerde muhafaza edin. Optimum saklama sıcaklığı 5 °C ile 30 °C arasındadır. Ürünü orijinal ambalajında saklayın. Toz ve ıslaklığa karşı korumak için ürünün üzerini kapatın. Kullanım kılavuzunu ürünün yanında muhafaza edin.

## 13 Onarım ve yedek parça siparişi

Ürünün aşağıdaki parçalarının kullanıma veya doğal sürece bağlı olarak aşınmaya tabi olduğu veya aşağıdaki parçaların sarf malzemeleri olarak gerekli olduğu dikkate alınmalıdır.

### DİKKAT

Ürün Sorumluluğu Kanununa uyarınca uygun olmayan onarım veya orijinal olmayan parça kullanımından kaynaklanan hasarlardan sorumlu değildir.

Müşteri hizmetlerine veya yetkili bir uzmana başvurun. Bu aksesuar parçaları için de geçerlidir.

Yedek parçalar ve aksesuarları servis merkezimizden temin edebilirsiniz. Bunun için kapak sayfasındaki QR kodunu tarayın.

### 13.1 Yedek parça siparişi

Yedek parça siparişinde şu bilgiler verilmelidir:

- Model tanımı
- Ürün numarası
- Tip etiketinin verileri

## Yedek parçalar / Aksesuar

Akü SBP2.0 ürün no.:	7909201708
Akü SBP4.0 ürün no.:	7909201709
Şarj cihazı SBC2.4A ürün no.:	7909201710
Şarj cihazı SBC4.5A ürün no.:	7909201711
Şarj cihazı SDBC2.4A ürün no.:	7909201712
Şarj cihazı SDBC4.5A ürün no.:	7909201713
StarterKit SBSK2.0 ürün no:	7909201720
StarterKit SBSK4.0 ürün no:	7909201721

## 14 İmha ve yeniden değerlendirme

## Ambalaj ile ilgili bilgiler



Ambalaj malzemeleri geri dönüştürülebilir özelliktedir. Lütfen ambalajları çevreye uygun bir şekilde tasfiye edin.

## Elektrikli ve elektronik cihaz yasasına (ElektroG) ilişkin bilgiler



**Elektrikli ve elektronik eski cihazlar evsel atıklara ait değildir, ayrı olarak toplanmalı veya tasfiye edilmelidir!**

- Eski cihazda takılı olmayan eski batarya veya aküler, verilmeden önce tahrip edilmeden çıkarılmalıdır! Bunlar batarya yasasına göre tasfiye edilir.
- Elektrikli ve elektronik cihaz sahipleri veya kullanıcıları, bunları kullandıktan sonra yasal olarak iade etmekle yükümlüdür.
- Eski cihazdaki kişisel verilerinin tasfiye için silinmesinden son kullanıcı sorumludur!
- Üzerinde çarpı olan çöp kutusu sembolü, elektrikli ve elektronik cihazların ev çöpüne atılmayacağına işaret eder.
- Elektrikli ve elektronik eski cihazlar aşağıdaki yerlere ücretsiz olarak teslim edilebilir:
  - Kamusal tasfiye veya toplama yerleri (örn. belediye şantiyeleri)

- Satıcıların bunları gönüllü olarak geri almak veya sunmakla yükümlü olması koşuluyla, elektronik cihazlara yönelik satış noktaları (sabit ve çevrim içi).
- Cihaz başına, kenar uzunluğu maksimum 25 santimetre olan yaklaşık üç eski elektronik cihazı, öncesinde yeni bir cihaz satın almadan veya bölgenizdeki başka bir yetkili toplama yerine götürmeden üreticiye ücretsiz olarak teslim edebilirsiniz.
- Üreticinin ve satıcının diğer ek iade alma koşullarını ilgili müşteri hizmetlerinden öğrenebilirsiniz.
- Üretici tarafından özel bir eve yeni bir elektronik cihazın teslim edilmesi durumunda, son kullanıcının talebi üzerine eski elektronik cihazın ücretsiz olarak teslim alınmasını sağlayabilir. Bu konu ile ilgili üreticinin müşteri hizmetleri ile iletişime geçin.
- Bu beyanlar sadece Avrupa Birliği ülkelerinde kurulu olan ve satılan ve 2012/19/AB Avrupa Yönetmeliğine tabi olan cihazlar için geçerlidir. Avrupa Birliği dışındaki ülkelerde, elektrikli ve elektronik eski cihazların tasfiye işlemi için farklı düzenlemeler geçerli olabilir.

## Lityum-iyon aküler hakkında notlar

## Cihazı atmadan önce aküyü çıkarın!



- Akü evsel atıklara, ateşe (patlama tehlikesi) veya suya atmayın. Hasarlı aküler, zehirli buharlar veya sıvılar sızarsa çevreye ve sağlığınıza zarar verebilir.
- Bozuk veya bitmiş aküler 2023/1542/EG direktifi uyarınca geri dönüşüme aktarılmalıdır.
- Cihazı ve şarj cihazını bir geri dönüşüm merkezine götürün. Kullanılan plastik ve metal parçalar türlerine göre ayrılabilir ve bu şekilde geri dönüştürülebilir.
- Aküleri deşarj olmuş durumda tasfiye edin. Kısa devreler karşı korumak için kutupları yapışkan bantla kapatmanızı öneririz. Aküyü açmayın.
- Aküleri yerel yönetmeliklere uygun olarak tasfiye edin. Şarj edilebilir aküleri, çevre dostu bir şekilde geri dönüştürülecekleri bir atık akü toplama noktasına atın. Bu konuda yerel atık imha şirketinize danışın.

## 15 Arıza giderme

Arıza	Olası sebep	Yardım
Ürün çalışmıyor.	Akü gücü çok zayıf.	Aküyü şarj edin.
	Akü doğru şekilde takılmamış.	Aküyü akü tutucusunun içine itin. Akü duyulabilir bir şekilde yerine oturur.
	Açma / kapama şalteri bozuk.	Lütfen servis departmanımızla iletişime geçin.
	Motor arızalı.	
Ürün kesintilerle çalışıyor.	Dahili gevşek kontak.	Lütfen servis departmanımızla iletişime geçin.
	Açma / kapama şalteri bozuk.	
Üründe basınç yoktur.	Hat basınç düşüşü.	Su kaynağını kontrol edin.
Güçlü basınç dalgalanmaları.	Nozul kirli veya tıkalı.	Nozulu su ile durulayın. Gerekirse nozul deliğini nozul temizleme iğnesi ile temizleyin.
Su sistemindeki sızıntı.	Bağlantılar doğru takılmamış.	Ürünü kapatın ve elektrik bağlantısını kesin. Ürünü su borularına yeniden bağlayın.

## 16 AB uygunluk beyanı

### Orijinal uygunluk beyanının çevirisi

#### Üretici:

Scheppach GmbH  
Günzburger Straße 69  
D-89335 Ichenhausen

Burada açıklanan ürünün geçerli yönetmeliklere ve standartlara uygun olduğunu tamamen kendi sorumluluğumuz altında beyan ediyoruz.

Marka: **SCHEPPACH**  
Ürün adı: **Akülü basınçlı temizleyici - C-HPG35-X**  
Ürün no. **5907740900**

#### AB yönetmeliği:

2014/30/AB, 2011/65/EU\*, 2014/35/AB,

\* İşbu uygunluk beyanının düzenlendiği yukarıda adı geçen ürün, Avrupa Parlamentosu'nun ve 8 Haziran 2011 tarihli Konsey'in elektrik ve elektronik cihazlarda belirli tehlikeli maddelerin sınırlandırılmasına ilişkin 2011/65/AT sayılı direktifini yerine getirmektedir.

#### Uygulanan standartlar:

EN 60335-1:2012/A16:2023;  
EN 60335-2-54:2008/A2:2021;  
EN 6233:2008; EN IEC 55014-1:2021;  
EN IEC 55014-2:2021

#### Yetkili dokümantasyon temsilcisi:

Georg Kohler  
Günzburger Str. 69  
D-89335 Ichenhausen  
Ichenhausen, 16.08.2024

  
Simon Schünk  
Division Manager Product Center

  
Andreas Pecher  
Head of Project Management

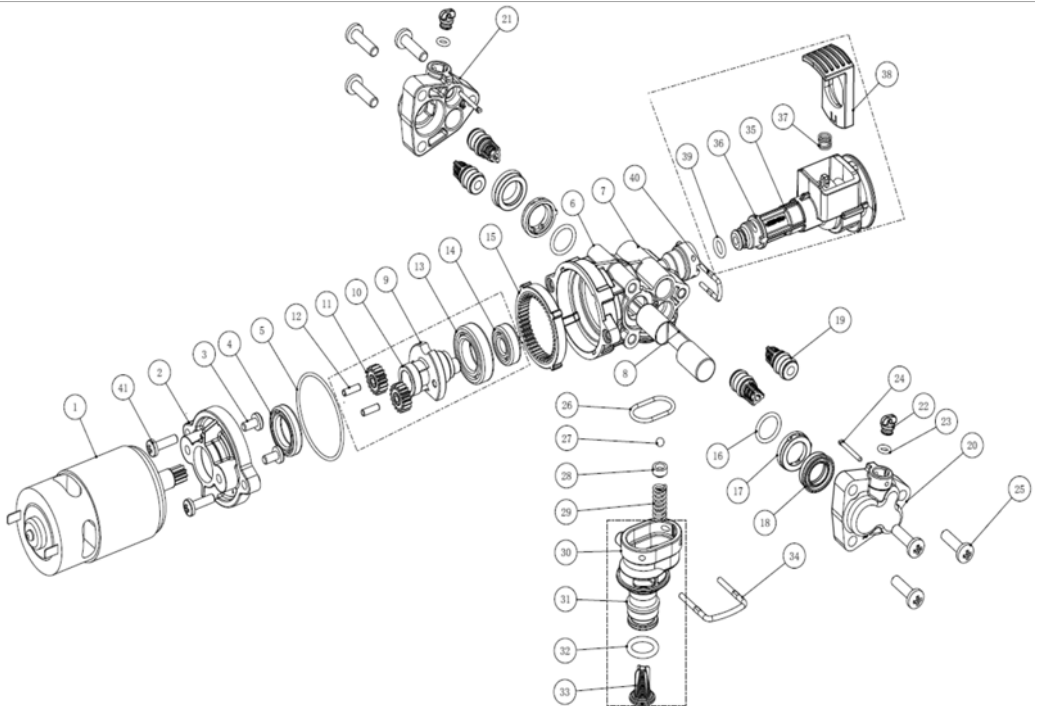
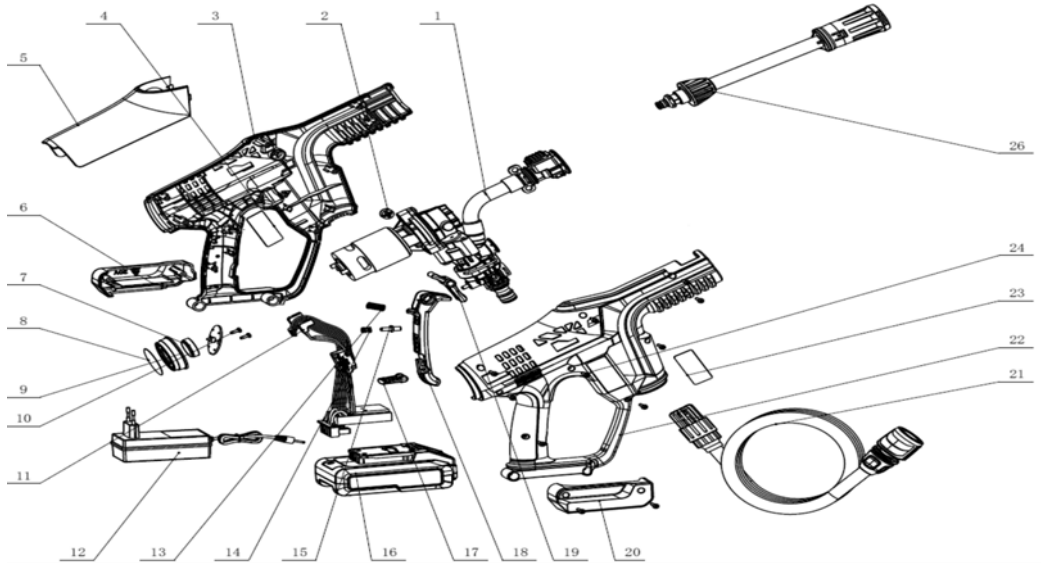



**SCHEPPACH GMBH**  
Günzburger Str. 69  
D-89335 Ichenhausen



Stand der Informationen · Status of the information · Version des informations · Versione delle informazioni · Stand van de informatie ·  
Información disponible · Versão das informações · Stav informací · Stav informácií · Az információk kelte · Stan informacji · Verzija  
informacija · Stanje informacij · Informatsiooni seis · Informācijas data · Informācijas stāvoklis · Informationens status · Tietojen tila ·  
Informationsstatus · Status for informasjon · Последна редакция на информацията · Έκδοση των πληροφοριών · Stadiul informațiilor ·  
Izdanje informacija · Bilgilerin güncelliği

Update: 08/2025 · Ident.-No.: 5907740900