

# BE COOL

## Bedienungsanleitung Operation manual

BC90LEF2202  
90L Luftentfeuchter/ Bautrockner

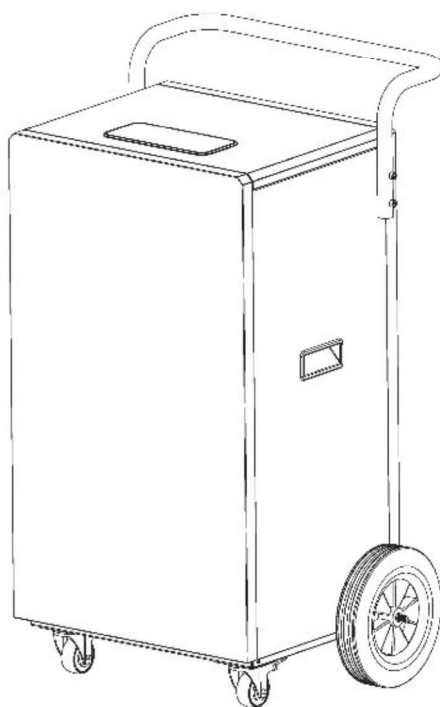

DE

DEUTSCH

Seite 2 – 21

EN

ENGLISH

Seite 22 – 40

## 1. HINWEIS UND SICHERHEITSHINWEIS



### WICHTIGE INFORMATIONEN ZUR SICHERHEIT, STANDORT, FÜLLMITTEL UND ZUM ELEKTRISCHEN ANSCHLUSS.

**Verwenden Sie dieses Gerät ausschließlich gemäß den Richtlinien in der Bedienungsanleitung. Jede andere Verwendung, die nicht vom Hersteller empfohlen wird, könnte zu Bränden, elektrischen Schlägen oder Personenschäden führen.**

1. Dieses Gerät ist ausschließlich zum Entfeuchten im Innenbereich vorgesehen und darf für keine anderen Zwecke eingesetzt werden.
2. Entfernen Sie die Verpackung und stellen Sie sicher, dass das Gerät nicht beschädigt ist. Im Zweifelsfall verwenden Sie das Gerät nicht und kontaktieren die Servicestelle oder Ihren Händler.
3. Weist das Gerät einen Defekt auf, so schalten Sie es aus und kontaktieren Ihren Händler oder die Kundenhotline.
4. Ist das Stromversorgungskabel beschädigt, muss es vom Hersteller oder einer autorisierten Servicestelle ausgetauscht werden, um alle möglichen Risiken zu vermeiden.
5. Wenden Sie sich für eventuelle Reparaturen stets und ausschließlich an vom Hersteller autorisierte Kundendienststellen.
6. Die Kundendienststellen können Sie online unter [www.becool.at](http://www.becool.at) abrufen.
7. Vor Anschluss an das Netz müssen Sie überprüfen, ob Stromart und Netzspannung mit den Angaben des Gerätetypenschildes übereinstimmen. Das Gerät sollte in Übereinstimmung mit den entsprechenden nationalen Verdrahtungsvorschriften installiert werden.
8. Die elektrische Steckdose, in der Sie das Gerät anschließen, darf nicht defekt oder lose sein und muss für die erforderliche Strombelastung geeignet und vor allem zuverlässig geerdet sein. Im Zweifelsfall lassen Sie Ihre elektrische Installation von einem qualifizierten Elektriker überprüfen.
9. Vermeiden Sie die Verwendung eines Verlängerungskabels, denn dieses könnte überhitzt werden und einen Brand erzeugen.

10. Es ist verboten die Eigenschaften dieses Gerätes wie auch immer anzupassen oder zu modifizieren und verwenden Sie nur vom Hersteller empfohlene Ersatz- und Zubehörteile **(Nichtbeachtung führt zum Verlust der Garantie und Gewährleistung)**
11. **Kinder dürfen nicht mit dem Gerät spielen.**
12. **Lassen Sie Kinder nicht mit der Verpackung spielen.**
13. **BEI VERSCHLUCKEN VON KLEINTEILEN BESTEHT ERSTICKUNGSGEFAHR!**
14. **Kinder unter 8 Jahren und Personen mit eingeschränkten physischen, psychischen, sensorischen oder geistigen Fähigkeiten sowie mangelnder Erfahrung und Wissen dürfen dieses Gerät nur benutzen, wenn es unter einer angemessenen Aufsicht geschieht und es zu einer ausführlichen Anleitung zur Benutzung des Geräts in einer sicheren Art und Weise gekommen ist, sowie die bestehenden Gefahren beschrieben wurden.**
15. Betreiben Sie das Gerät nicht unbeaufsichtigt. Sollten Sie den Raum verlassen, schalten Sie das Gerät immer aus.
16. Verdrehen Sie das Netzkabel nicht und knicken Sie es nicht ab. Wenn das Netzkabel beschädigt ist, muss es von einer Fachkraft des Kundendienstes des Herstellers oder einer ähnlichen Stelle ersetzt werden, um Gefahren zu vermeiden.
17. Verwenden Sie das Gerät nicht mit nassen Händen.
18. Verwenden Sie das Gerät nicht im Freien.
19. Decken Sie das Gerät niemals ab.
20. Betreiben Sie das Gerät keinesfalls in Räumen wo Gas, Öl oder Schwefel vorkommen.
21. Benutzen Sie das Gerät nicht in der Nähe von Wasser oder starkem Wasserstrahlen, z.B. in überfluteten Kellern, neben Schwimmbecken, Badewannen oder Duschen. Stellen Sie das Gerät nicht in Wasser oder andere Flüssigkeiten.
22. Achten Sie darauf, dass kein Wasser in das Gerät eindringt.
23. Stellen Sie das Gerät nicht in der Nähe von Wärmequellen auf (z.B.: neben Heizanlagen) und vermeiden Sie direkte Sonneneinstrahlung.
24. Halten Sie einen Mindestabstand von mind. 50cm zu brennbaren Stoffen (z.B.: Alkohol) oder unter Druck befindlichen Gefäßen (z.B.: Sprühbehälter).
25. Stellen Sie keine schwere oder heiße Gegenstände auf das Gerät.

26. Legen Sie keine Stäbchen oder harten Gegenstände in das Gerät, um Fehler oder Schäden zu vermeiden. Bei Anomalien (z. B. Brandgeruch) schalten Sie das Gerät aus und ziehen Sie den Netzstecker.
27. Stellen Sie das Gerät auf einen stabilen und ebenen Untergrund. Bitte stellen Sie das Gerät auf einer ebenen, offenen Fläche auf und halten Sie einen Abstand von mindestens 50 cm zwischen dem Gerät und den umgebenden Gegenständen ein.
28. Stecken Sie niemals Finger, Stifte oder andere Gegenstände in das Gerät und achten Sie darauf, dass Luftein- und -auslass niemals blockiert werden.
29. Achten Sie beim Einsetzen des Drinageschlauches immer darauf, diesen fest in den Entfeuchter zu drücken.
30. Die Betriebstemperatur ist zwischen 5°C und 32°C.
31. **BITTE BEACHTEN SIE** Der Entfeuchter hat eine automatische Enteisungsfunktion. Wenn sich auf der Verdampfspule Frost bildet, schaltet sich der Kompressor automatisch ab, der Kühler jedoch läuft weiter, bis sich der Frost auflöst. Wenn die Spule vollständig aufgetaut ist, startet der Kompressor automatisch und die Entfeuchtung wird fortgesetzt.
32. Ziehen Sie den Stecker wenn Sie das Gerät nicht verwenden.
33. Schalten Sie das Gerät immer aus, bevor Sie den Netzstecker ziehen.
34. Ziehen Sie nicht am Netzkabel, um das Gerät vom Netzstrom zu trennen. Ziehen Sie immer am Stecker, um das Netzkabel herauszuziehen.
35. Fassen Sie den Stecker nicht mit nassen Händen an, um Stromschläge zu vermeiden.
36. Bewahren Sie das Gerät senkrecht einem sicheren, trockenen und für Kinder unzugänglichem Ort auf, wenn es nicht verwendet wird und verdecken Sie das Gerät nicht mit Kunststoffverpackungen.
37. Erhalten Sie das Gerät in einem guten Zustand, indem Sie das Gerät pflegen und reinigen. Falls Sie Fragen zur Instandhaltung haben, können Sie mit der vom Hersteller autorisierten Kundenhotline/ Servicestelle in Kontakt treten.
38. Verwenden Sie keine Insektizidsprays oder andere brennbare Substanzen in der Nähe des Gerätes.
39. Zerkratzen Sie das Äußere des Geräts nicht mit scharfen Gegenständen.
40. Spritzen Sie kein Öl oder Wasser in das Gerät. Reinigen Sie das Gerät nicht mit Wasser, sondern wischen Sie es nur mit einem weichen, halbfeuchten Tuch ab.

41. Wischen Sie das Gerät nicht mit chemischen Lösungsmitteln wie Benzol, Benzin, Alkohol usw. ab. Wenn die Maschine stark verschmutzt ist, verwenden Sie einen neutralen Reiniger.
42. Stellen Sie das Gerät nicht auf den Kopf.

## **SPEZIFISCHE INFORMATIONEN ZUM KÄLTEMITTEL R290**

1. R290 ist ein Kältemittel gemäß den EG-Umweltvorgaben.
2. Das Kältemittel ist geruchslos.
3. Das Gerät ist in einem Raum aufzustellen, in dem sich keine Zündquellen im Betrieb befinden (z.B.: offenes Feuer, in Betrieb befindliche Gas- und Elektrogeräte mit offener Wärmequelle)
4. Sie dürfen den Entfeuchter weder perforieren noch verbrennen.
5. Es ist darauf zu achten, dass der Kühlkreislauf nicht angebohrt wird.
6. Nicht belüftete Räume, in denen das Gerät installiert, betrieben oder gelagert wird, müssen so gebaut sein, dass sich eventuelle Kältemittelverluste nicht anstauen. So werden Brand- oder Explosionsgefahren vermieden, welche durch eine von Elektroöfen, Kochherden oder anderen Zündquellen verursachte Zündung des Kältemittels entstehen.
7. Das Gerät ist so zu verwahren, dass keine mechanischen Schäden auftreten können.
8. Die Personen, die an einem Kühlkreis arbeiten bzw. Eingriffe vornehmen, müssen im Besitz einer von einer bevollmächtigten Behörde ausgestellten gültigen Bescheinigung sein, welche ihre Sachkenntnis hinsichtlich des Umgangs mit Kältemitteln durch eine von den Industrieverbänden anerkannte, Bewertungsspezifikation bescheinigt.
9. Die Reparaturingriffe müssen entsprechend der Anleitungen der Herstellerfirma des Gerätes durchgeführt werden. Reparatur- und Wartungseingriffe, die den Einsatz von weiterem Fachpersonal erforderlich machen, sind unter der Aufsicht der Fachkraft durchzuführen, welche für den Umgang mit entzündlichen Kältemitteln zuständig ist.



## RECYCLING

Die Verpackungsmaterialien können recycelt werden. Deswegen wird empfohlen, diese im sortierten Abfall zu entsorgen.

## ENTSORGUNG



Das Symbol „durchgestrichene Mülltonne“ erfordert die separate Entsorgung von Elektro- und Elektronik-Altgeräten (WEEE). Elektrische und elektronische Geräte können gefährliche und umweltgefährdende Stoffe enthalten. Entsorgen Sie dieses daher nicht im unsortierten Restmüll, sondern an einer ausgewiesenen Sammelstelle für Elektro- und Elektronik-Altgeräte. Dadurch tragen Sie zum Schutz der Ressourcen und der Umwelt bei. Für weitere Information wenden Sie sich bitte an Ihren Händler oder die örtlichen Behörden.

## KONFORMITÄTSERKLÄRUNG



Hiermit bestätigen wir, dass dieser Artikel den grundlegenden Anforderungen, Vorschriften und Richtlinien der EU entspricht. Die ausführliche Konformitätserklärung können Sie jederzeit unter folgendem Link einsehen:  
[www.becool.at/downloads](http://www.becool.at/downloads)

**Irrtümer und technische Änderungen vorbehalten.**  
**[www.becool.at](http://www.becool.at)**

## 2. BESCHREIBUNG DES GERÄTES:

### Vorderseite:

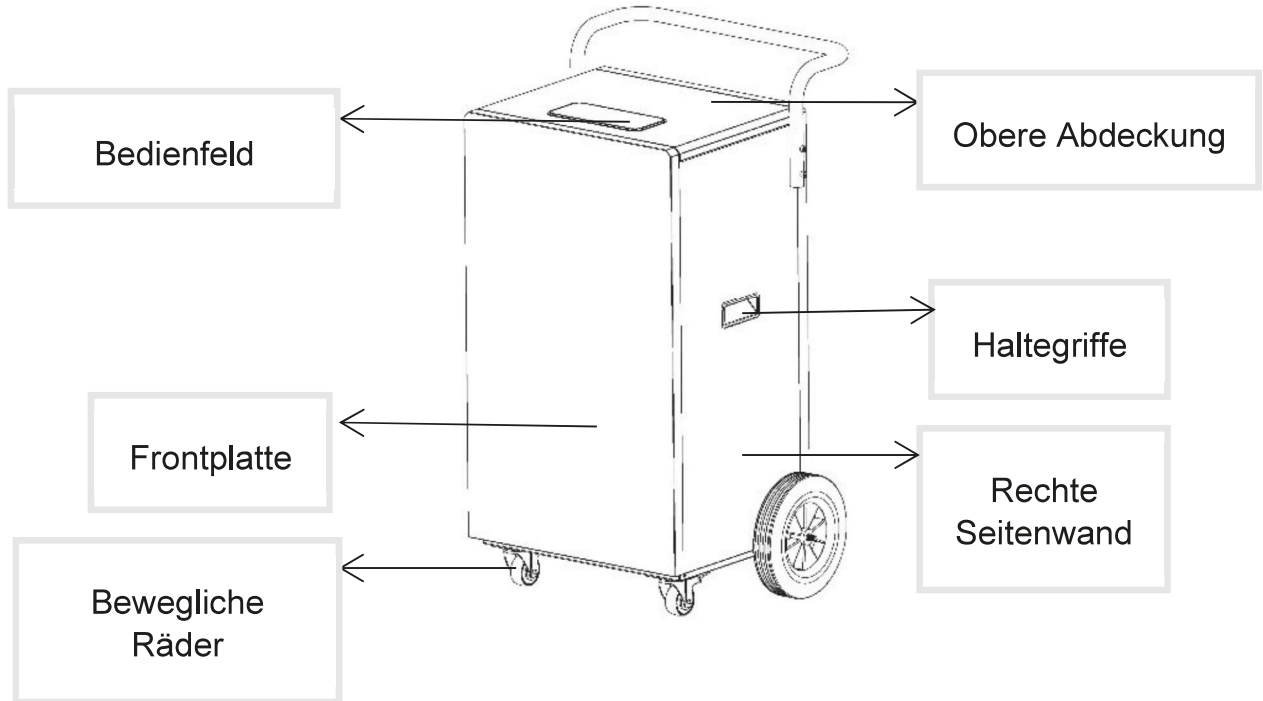

### Hinterseite

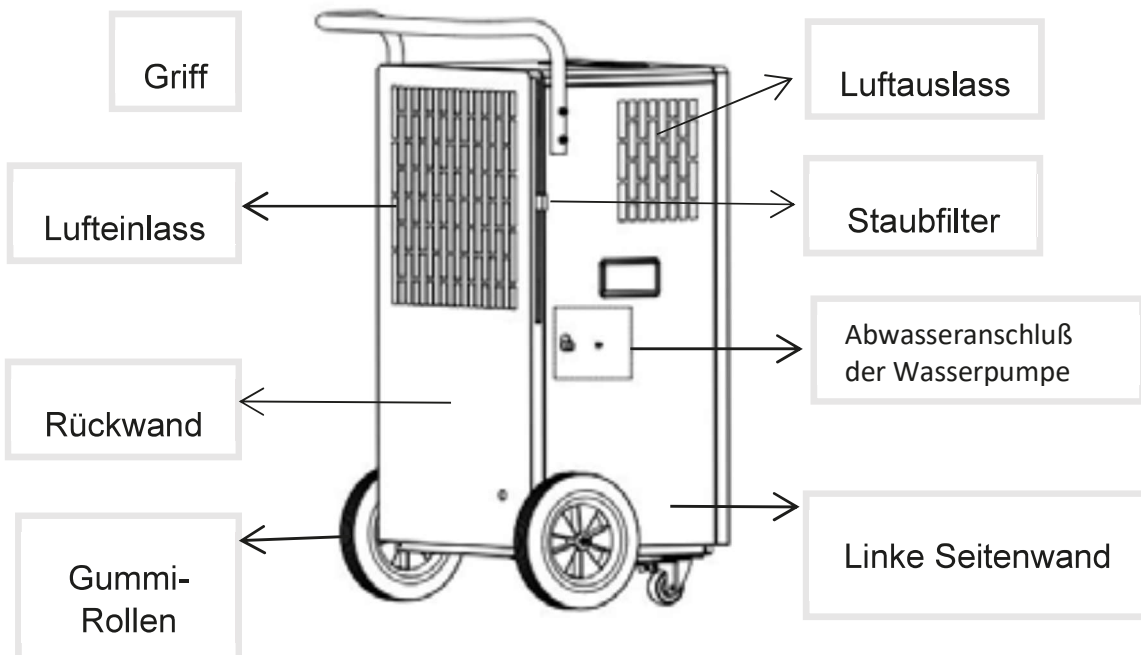



## Einsetzen des Filters

- Setzen Sie den Filter so in das hintere Gehäuse ein, damit der Filter die Luft reinigt.
- Der Filter kann durch Ziehen wie in der Abbildung unten entfernt werden und umgekehrt wieder in die Anlage eingesetzt werden.

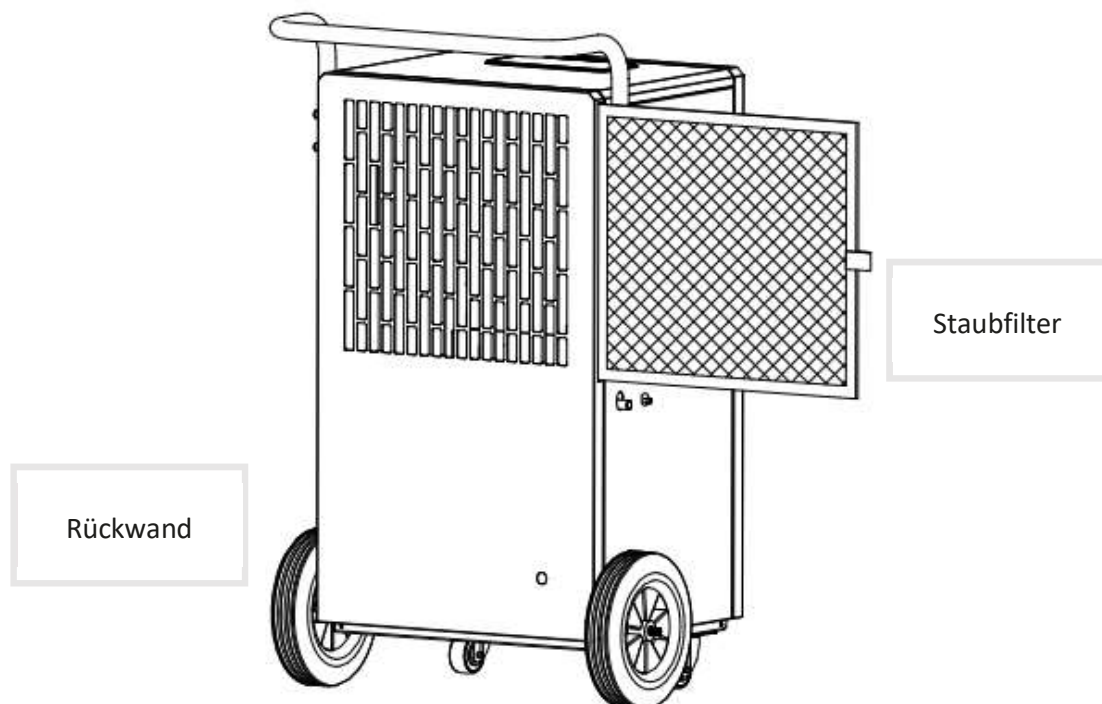



## Befestigung der Griffe

- Befestigen Sie die Griffe mit den beige-packten Innensechskantschrauben (ST6 x 45) am Gerät.
- Fixieren Sie den Griff und drehen Sie die vier Schrauben abwechselnd in die vier Löcher auf der linken und rechten Seite ein.
- Der Griff ist nun montiert.

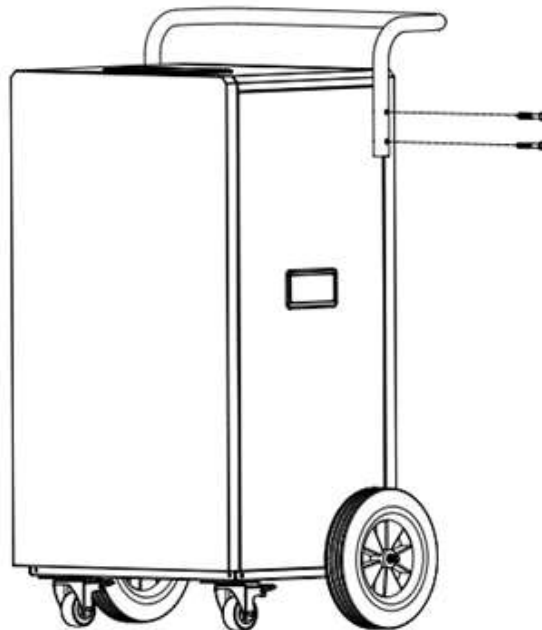

## Transportrollen

Für einen leichteren Transport ist das Gerät mit Transportrollen ausgestattet. Stellen Sie das Gerät auf einen ebenen und festen Untergrund. Der Abstand zu Wänden oder anderen Objekten muss mindestens 50 cm betragen.

Vergewissern Sie sich vor dem Geräteinsatz, dass sowohl der Lufteinlass als auch der Luftauslass frei von Hindernissen und nicht blockiert ist. Schließen Sie das Gerät an eine geerdete Steckdose an.

## Bedienfeld

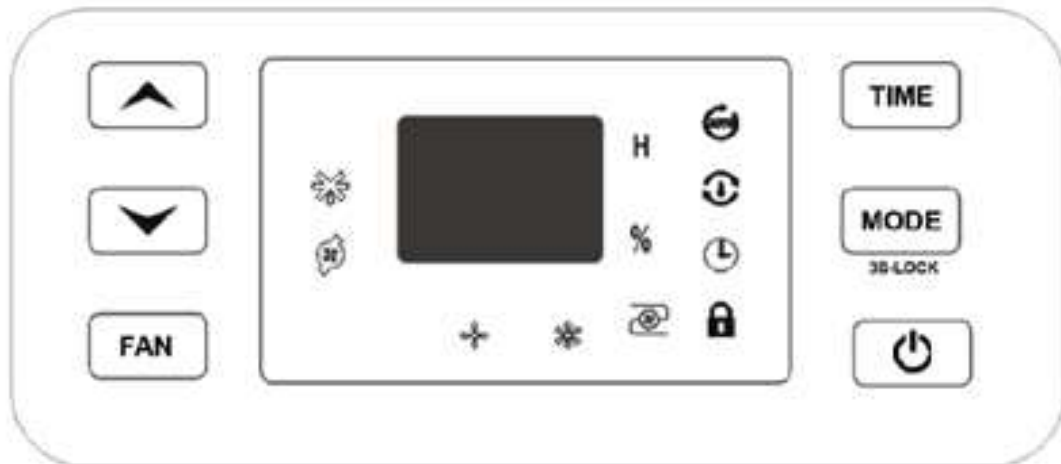

- **EIN/AUS-Taste:**  
Drücken Sie diese Taste um das Gerät ein- und auszuschalten.
- **MODE-Taste:**  
Im eingeschalteten Zustand oder im zeitgesteuerten Zustand können Sie mit dieser Taste zwischen den Betriebsarten automatische Entfeuchtung und kontinuierliche Entfeuchtung wählen.  
**Kindersicherung:**  
Halten Sie die **MODE-Taste** 3 Sekunden lang gedrückt, um die Tastensperre zu aktivieren. Halten Sie diese Taste erneut 3 Sekunden lang gedrückt, um die Tastensperre zu deaktivieren.
- **TIMER-Taste:**  
Drücken Sie diese Taste, um die Timer-Funktion zu gelangen.
- **FAN-Taste:**  
Drücken Sie diese Taste, um die Windgeschwindigkeit zu ändern.
- **AUF/AB-Taste:**  
Im automatischen Entfeuchtungsmodus können Sie die Luftfeuchtigkeit mit der AUF/AB-Taste einstellen. Der Einstellbereich für die Luftfeuchtigkeit beträgt 30-80%.

## 3. FUNKTIONSBESCHREIBUNG

### Einstellungen für die zeitgesteuerte Abschaltung

Drücken Sie während das Gerät läuft die TIMER-Taste, um in den Timereinstellung zu gelangen. Mit der Timer-Taste können Sie die Zeit von 0 bis 24 Stunden einstellen, bei jedem Drücken erhöht sich die eingestellte Zeit um 1 Stunde. Nach mehr als 24 Stunden kehrt die Zahl auf 0 zurück und der Zyklus beginnt von vorne. Wenn die Timer-Taste nicht innerhalb von 5 Sekunden gedrückt wird, wird die Zeit bestätigt. Sobald die eingestellte Zeit abgelaufen ist, schaltet sich das Gerät automatisch aus.

### Einstellungen für zeitgesteuertes Einschalten

Drücken Sie im Standby-Zustand des Geräts die Timer-Taste, um in den Timer-Einstellung zu gelangen. Stellen Sie die gewünschte Timer-Zeit mit der Timer-Taste auf die gleiche Weise ein wie beim Ausschalten des Timers. Wenn die Timer-Taste nach Abschluss der Einstellung innerhalb von 5 Sekunden keine Aktion auslöst, bedeutet dies, dass die Zeit bestätigt ist.

### Automatischer Entfeuchtungsmodus

Für automatische Entfeuchtung, aktivieren Sie die Option mit der MODE-Taste. Wenn die Raumfeuchtigkeit  $>$  eingestellte Luftfeuchtigkeit + 5% ist, startet der Kompressor und der Ventilator läuft mit der eingestellten Luftgeschwindigkeit. Wenn die Raumfeuchtigkeit  $<$  eingestellte Luftfeuchtigkeit -5% ist, stoppt der Kompressor und der Ventilator läuft nicht mehr. Wenn die Raumfeuchtigkeit zwischen eingestellter Luftfeuchtigkeit + 5% und eingestellter Luftfeuchtigkeit - 5% ist, läuft das ganze Gerät im ursprünglichen Betriebszustand. Der Anfangswert der eingestellten Luftfeuchtigkeit ist 50%.

Hinweis: Bei diesem Modell schaltet der Kompressor ab, wenn die Raumluftfeuchtigkeit weniger als -5% der eingestellten Luftfeuchtigkeit beträgt, der Ventilator läuft mit der eingestellten Luftgeschwindigkeit weiter.

### Kontinuierlicher Entfeuchtungsmodus

Für kontinuierliche Entfeuchtung, aktivieren Sie diese Option mit der MODE-Taste. Dann startet der Kompressor unabhängig von der relativen

Luftfeuchtigkeit im Raum, der Ventilator läuft standardmäßig mit höchster Geschwindigkeit und die Luftgeschwindigkeit kann eingestellt werden.

## Kindersicherungsfunktion

Halten Sie die MODE-Taste 3 Sekunden gedrückt, um die Tastensperre zu aktivieren oder zu deaktivieren. (Alle Tasten des Bedienfelds sind deaktiviert, wenn die Tastensperre aktiviert ist)

## 4. ANWENDUNG

### Entfeuchtung

Das Gerät wird kontinuierlich entfeuchtet und der Abwasserschlauch (12 mm Innendurchmesser) wird an der Seite des Gerätes angebracht, um das Wasser abzuleiten.

Suchen Sie die Abwasseranschluß auf der linken Seite und ziehen Sie den Wasserstopfen heraus.

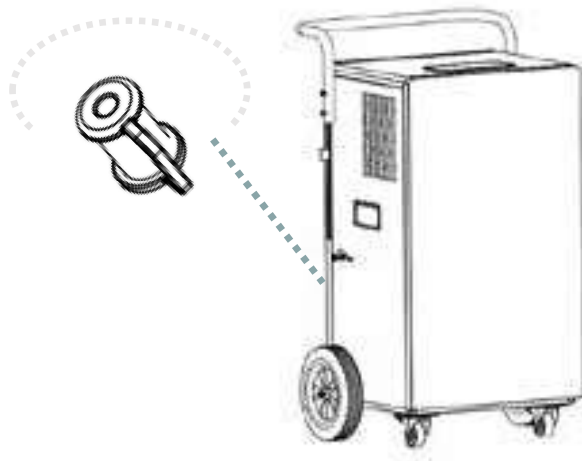

Schließen Sie ein Abwasserschlauch mit 12 mm Innendurchmesser an den Abwasseranschluß an.

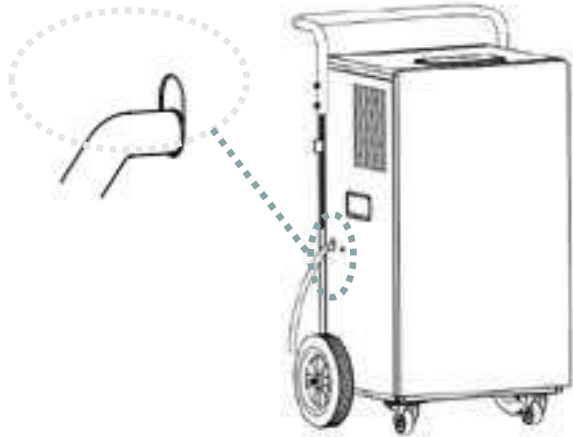

Das folgende Bild veranschaulicht den Anschluss einer kontinuierlichen Entfeuchtung.

**Hinweis:** Vergewissern Sie sich vor der Inbetriebnahme des Gerätes, dass der Wasserstopfen entfernt und der Abwasserschlauch an den Abwasseranschluß angeschlossen ist. Die Höhe des Wasserleitungsendes muss mindestens 10 cm unter der Höhe der Anschluß des Gerätes liegen, und der Schlauch muss glatt und darf nicht geknickt sein, da sonst das Wasser nicht richtig abfließen kann.



## Entfeuchtung mit der Wasserpumpe

Prüfen Sie, ob die Wasserstopfen entfernt ist und ob der Auslass nicht verstopft ist.

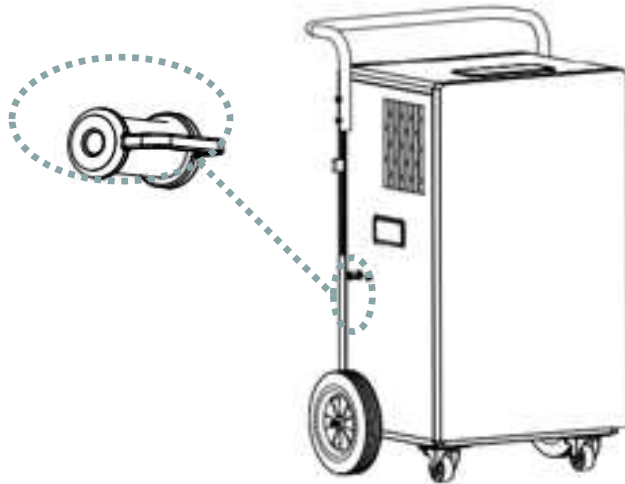

Führen Sie ein Wasserschlauch mit einem Innendurchmesser von 5 mm in den Abwasseranschluß der Pumpe ein (der Zugang ist in einem beliebigen Winkel möglich).

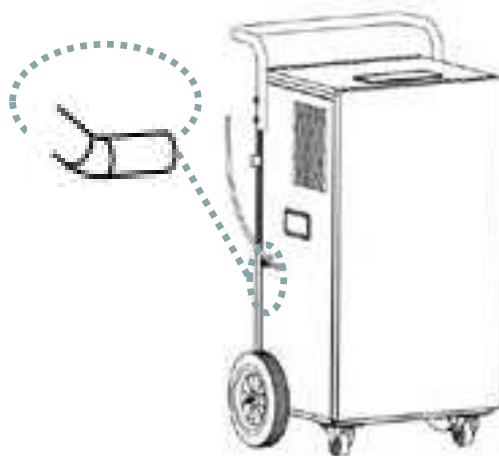

## Hinweis

- Schließen Sie vor dem Starten des Gerätes den Wasserschlauch an den kontinuierlichen Abwasseranschluß an und verbinden Sie den Schlauch mit dem Pumpenanschluß.
- **Tipp:** Bevor Sie das Gerät mit der Pumpe zur kontinuierlichen Entfeuchtung verwenden, müssen Sie den Wasserstopfen herausziehen und den Abwasserschlauch anschließen.

## 5. STAUBFILTER REINIGEN

Um eine effiziente Funktion des Entfeuchters sicherzustellen, sollten Sie den Staubfilter nach jeder Betriebswoche reinigen. Befolgen Sie dazu bitte folgende Schritte:

1. Schalten Sie das Gerät vor der Reinigung aus, warten anschließend einige Minuten und ziehen dann den Netzstecker ab, um das Gerät vom Stromnetz zu trennen.
2. Entnehmen Sie den eingeschobenen Luftfilter.
3. Zur Beseitigung der auf dem Filter angesammelten Staubes benutzen Sie einen Staubsauger.
4. Sind das Gitter und der Filter sehr schmutzig, tauchen Sie den Filter in Warmwasser und spülen diesen mehrmals durch – die Wassertemperatur sollte allerdings nicht 40°C überschreiten. Das reinigen Sie mit einem Staubausger.
5. Lassen Sie den Staubfilter nach dem Waschen gut austrocknen, und setzen diese wieder in den Entfeuchter ein.

### HINWEIS

Wir empfehlen jedoch den Filter wie beschrieben nach jeder Betriebswoche zu reinigen, damit das Gerät so effizient wie möglich arbeitet.

### HINWEIS

Benutzen Sie das Gerät nie ohne Filter.



## 6. REINIGEN DES GEHÄUSES

Schalten Sie das Gerät vor der Reinigung aus, warten anschließend einige Minuten und ziehen dann den Netzstecker ab, um das Gerät vom Stromnetz zu trennen.

Reinigen Sie das Gerät mit einem mäßig feuchten Tuch und wischen es anschließend mit einem trockenen Tuch ab.

- Verwenden Sie zur Reinigung des Geräts nie Benzin, Alkohol oder Lösungsmittel – dies könnte gefährlich sein.
- Sprühen Sie keine Insektizide oder ähnliche Mittel auf den Entfeuchter.

## 7. TÄTIGKEITEN ZU SAISONBEGINN/- ENDE

### TÄTIGKEITEN ZU SAISONENDE

Schalten Sie das Gerät aus und ziehen Sie den Netzstecker.  
Reinigen Sie den Filter und setzen wieder. Verpacken Sie das Gerät und bewahren Sie es an einem kühlen, trockenen Ort auf.

### KONTROLLEN ZU SAISONBEGINN

Überprüfen Sie, ob das Stromversorgungskabel in Ordnung ist und ob die Erdung funktionsfähig ist. Befolgen Sie die Installations- und Sicherheitsanweisungen genauestens.

## 8. BEHEBUNG VON PROBLEMEN

Bevor Sie sich mit unserer Kundenhotline/ Servicestelle in Verbindung setzen, prüfen Sie bitte, ob sich der Fehler anhand der untenstehenden Hinweise beheben lässt. .

### Codebeschreibungen am Display

Code	Beschreibung
P1	Das Gerät befindet sich im Abtauzustand
CL	Das Gerät ist in einem Trocknungszustand
LC	Die Maschine befindet sich in der Sperrbildschirmfunktion

Status	Mögliche Ursachen	Lösungen
Luftentfeuchter läuft nicht	Ist der Netzstecker angesteckt?	Stecken Sie den Netzstecker in die Steckdose.
	Is the room temperature below 5°C or above 32°C?	Bitte überprüfen Sie die Raumtemperatur und beachten, dass der Entfeuchter nur von 5°C – 32°C aktiviert werden kann.
Die Entfeuchtungsfunktion funktioniert nicht	Ist die Temperatur oder die Luftfeuchtigkeit im Raum zu niedrig?	In trockenen Jahreszeiten wird die Entfeuchtungsleistung reduziert.
	Sind der Luftauslass und der Lufteinlass verstopft?	Entfernen Sie alle Gegenstände, die den Luftauslass und den Lufteinlass blockieren.
Keine Luftzirkulation	Ist der Luftfilter verstopft?	Reinigen Sie den Luftfilter.

Ungewöhnliche Geräusche während des Betriebs	Ist die Maschine aufgrund einer unsachgemäßen Aufstellung gekippt oder instabil?	Bitte stellen Sie den Luftentfeuchter an einem stabilen Ort auf.
	Ist der Luftfilter verstopft?	Reinigen Sie den Luftfilter.
	Es ist ein "puffender" Ton zu hören	Das Geräusch des Kältemittelflusses ist normal
Austretendes Wasser	Lose Abflussverbindungen	Schließen Sie den Abflussschlauch an
	Abwassersystem verstopft	Verstopfte Abflußleitungen reinigen
Frost auf den Spulen	Niedrige Umgebungstemperatur, in einem Zustand der anstehenden Abtauung	Die Maschine hat eine automatische Abtaufunktion.
Fehlerleuchte Wasserpumpe blinkt	Verstopftes Druckrohr der Wasserpumpe	Prüfung des Pumpenabflusses auf Leichtgängigkeit
	Beschädigte Wasserpumpe	Austausch der Pumpe

### FEHLERCODES

E1	Störung der Spulensensorerkennung	Kontaktieren Sie den Kundenservice.
E2	Störung des Temperaturfühlers	Kontaktieren Sie den Kundenservice.
E6	Fluoridschutz, Anhalten des Kompressors	Kontaktieren Sie den Kundenservice.

## 9. TECHNISCHE DATEN

Technical information	
<b>Eingangsspannung</b>	220-240V
<b>Frequenz</b>	50Hz
<b>Leistungsaufnahme</b>	1400 W
<b>Kältemittel</b>	R290
<b>Schalleistung</b>	65dB(A)
<b>Abmessung</b>	540 x 800 x 350 mm
<b>Gewicht</b>	40kg
<b>Kontaktadressen für weitere Informationen und Serviceline:</b>	<b>Schuss Home Electronic GmbH</b> Scheringgasse 3, A -1140 Wien Tel: +43 (1) 97 0 21 - 0 Serviceline: +43 (1) 97 0 21 - 544 <a href="http://www.becool.at">www.becool.at</a> FB-Nr: 236974 t / FB-Gericht: Wien

## GARANTIE

Mit diesem Qualitätsprodukt von BECOOL haben Sie eine Entscheidung für Innovation, Langlebigkeit und Zuverlässigkeit getroffen.

Für dieses BECOOL Gerät gewähren wir eine Garantiezeit von 2 Jahren ab Kaufdatum gültig in Österreich!

Sollten in diesem Zeitraum wider Erwarten dennoch Servicearbeiten an Ihrem Gerät notwendig sein, garantieren wir Ihnen hiermit eine kostenlose Reparatur (Ersatzteile und Arbeitszeit) oder (nach Ermessen der Firma Schuss) das Produkt auszutauschen. Sollten weder Reparatur noch Tausch aus wirtschaftlichen Gründen möglich sein, behalten wir uns das Recht vor, eine Zeitwertgutschrift zu erstellen.

Bitte wenden Sie sich im Falle von Klimageräten auf jeden Fall als ersten Schritt an die Kundenhotline (siehe Kleber am Gerät bzw. Titelseite Gebrauchsanweisung), bei Ventilatoren hierzu an Ihren Fachhändler oder direkt an uns. Wir weisen darauf hin, dass Reparaturarbeiten, die nicht durch die autorisierte Vertragswerkstätte in Österreich vorgenommen worden sind, die Gültigkeit dieser Garantie sofort beenden.

### Von dieser Garantie nicht umfasst sind:

- Reparatur oder Tausch von Teilen aufgrund üblicher Verschleißerscheinungen
- Schäden auf Grund Nichtbeachtung der Bedienungsanleitung
- Geräte, die - auch nur teilweise - gewerblich genutzt werden
- durch äußeren Einfluss mechanisch beschädigte Geräte (Sturz, Stoß, Bruch, unsachgemäßer Gebrauch etc.) sowie Abnutzungserscheinungen ästhetischer Art.
- Geräte, die unsachgemäß behandelt wurden
- Geräte, die nicht von unserer autorisierten Servicewerkstätte geöffnet wurden.
- Schäden, die in Folge nicht ordnungsgemäß geschlossener Kondenswasserablassventile von Klimageräten oder nicht korrekt eingesetztem Wasserbehälter entstanden sind.
- Nicht erfüllte Konsumentenerwartungen.
- Schäden, die auf höhere Gewalt, Wasser, Blitzschlag, Überspannung zurückzuführen sind.
- Geräte, bei denen die Typenbezeichnung und/oder Seriennummer am Gerät geändert, gelöscht, unleserlich gemacht oder entfernt worden ist.
- Dienstleistungen außerhalb unserer Vertragswerkstätten, die Transportkosten zu einer Vertragswerkstatt oder an uns und retour sowie die damit verbundenen Risiken.

Wir weisen nachdrücklich darauf hin, dass innerhalb der Garantiezeit bei Bedienungsfehlern oder wenn kein Fehler festgestellt wurde ein Pauschalbetrag von € 60,- (indiziert Basis VPI 2010, Juni 2015) in Rechnung gestellt wird.

Durch die Erbringung einer Garantieleistung (Reparatur oder Austausch des Gerätes) wird die absolut Garantiedauer von 2 Jahren ab Kaufdatum nicht verlängert.

Die 2 Jahres Garantie gilt nur gegen Vorlage des Kaufbelegs (muss Name und Anschrift des Händlers sowie die vollständige Gerätebezeichnung enthalten) und des dazugehörigen Garantiezertifikats, auf dem die Gerätetype sowie die Seriennummer (am Karton und auf der Geräterück- bzw. Unterseite ersichtlich) zu vermerken sind! Ohne Vorlage des Garantiezertifikats gilt nur die gesetzliche Gewährleistung!

Wir weisen ausdrücklich darauf hin, dass die gesetzlichen Gewährleistungsrechte durch diese Garantie nicht berührt werden und unvermindert fortbestehen.

Eine Schadenersatzpflicht seitens Schuss Home Electronic GmbH sowie deren Erfüllungsgehilfen besteht nur bei Vorliegen grober Fahrlässigkeit oder Vorsatz. Ausgeschlossen ist jedenfalls die Haftung für entgangenen Gewinn, erwartete, aber nicht eingetretene Ersparnisse, Folgeschäden und Schäden aus Ansprüchen Dritte. Schäden an oder für aufgezeichnete Daten sind immer aus der Schadenersatzpflicht ausgenommen.

Herzliche Gratulation zu Ihrer Wahl. Wir wünschen Ihnen viel Freude mit Ihrem BECOOL Gerät!

ANSCHRIFT  
Schuss Home Electronic GmbH  
1140 Wien, Scheringgasse 3  
Tel.: +43 (0)1/ 970 21

Typenbezeichnung: .....
Seriennummer: .....

**Dieses Garantiezertifikat ist im Garantiefall gemeinsam mit dem Gerät der autorisierten Servicewerkstätte oder dem Händler auszufolgen, bei dem Sie das Gerät gekauft haben!**

## 1. NOTICE AND SAFETY INSTRUCTION



Caution, risk of fire



### **IMPORTANT INFORMATION ON SAFETY, LOCATION, FILLING AGENT AND ELECTRICAL CONNECTION.**

**Only use this appliance in accordance with the guidelines in the operating instructions. Any other use not recommended by the manufacturer could result in fire, electric shock or personal injury.**

1. This appliance is intended for indoor dehumidification only and must not be used for any other purpose.
2. Remove the packaging and make sure that the unit is not damaged. If in doubt, do not use the appliance and contact the service centre or your dealer.
3. If the unit has a defect, switch it off and contact your dealer or the customer hotline.
4. If the power supply cable is damaged, it must be replaced by the manufacturer or an authorised service centre in order to avoid all possible risks.
5. Always and only contact service centres authorised by the manufacturer for any repairs.
6. You can find the service centres online at [www.becool.at](http://www.becool.at)
7. Before connecting the appliance to the mains, check that the type of current and mains voltage correspond to the specifications on the appliance rating plate. The appliance should be installed in accordance with the relevant national wiring regulations.
8. The electrical socket in which you connect the unit must not be defective or loose and must be suitable for the required current load and, above all, reliably earthed. If in doubt, have your electrical installation checked by a qualified electrician.
9. Avoid using an extension cord as it could overheat and cause a fire.
10. It is forbidden to adapt or modify the characteristics of this appliance in any way and use only spare parts and accessories recommended by



the manufacturer. **(Non-compliance will result in the loss of the guarantee and warranty)**

11. **Do not allow children to play with the appliance.**
12. **Do not allow children to play with the packaging.**
13. **THERE IS A RISK OF SUFFOCATION IF SMALL PARTS ARE SWALLOWED!**
14. **Children under the age of 8 and persons with reduced physical, mental, sensory or spiritual capabilities or lack of experience and knowledge should not use this appliance unless they have been given supervision or instruction concerning use of the appliance in a safe way and understand the hazards involved.**
15. Do not leave the appliance unattended. If you leave the room, always switch off the appliance.
16. Do not twist or bend the power cord. If the mains cable is damaged, it must be replaced by a specialist from the manufacturer's customer service department or similar in order to avoid danger.
17. Do not use the appliance with wet hands.
18. Do not use the appliance outdoors.
19. Never cover the appliance.
20. Do not operate the appliance in areas where gas, oil or sulphur are present.
21. Do not use the appliance near water or strong jets of water, e.g. in flooded basements, next to swimming pools, bathtubs or showers. Do not place the appliance in water or other liquids.
22. Make sure that no water enters the unit.
23. Do not place the appliance near heat sources (e.g.: next to heating systems) and avoid direct sunlight.
24. Keep a minimum distance of at least 50 cm from flammable substances (e.g. alcohol) or pressurised vessels (e.g. spray containers).
25. Do not place heavy or hot objects on the appliance.
26. Do not place sticks or hard objects in the appliance to avoid faults or damage. In case of any abnormality (e.g. burning smell), switch off the appliance and unplug the power cord.
27. Place the appliance on a stable and level surface. Please place the appliance on a flat, open surface and keep a distance of at least 50 cm between the appliance and surrounding objects.
28. Never insert fingers, pins or other objects into the unit and make sure that the air inlet and outlet are never blocked.

29. When inserting the drip hose, always make sure to press it firmly into the dehumidifier.
30. The operating temperature is between 5°C and 32°C.
31. **PLEASE NOTE** The dehumidifier has an automatic defrost function. If frost forms on the evaporator coil, the compressor switches off automatically, but the cooler continues to run until the frost dissipates. When the coil is completely thawed, the compressor starts automatically and dehumidification continues.
32. Unplug the appliance when not in use.
33. Always switch off the appliance before unplugging it from the mains.
34. Do not pull the power cord to disconnect the appliance from the mains. Always pull the plug to unplug the mains cable.
35. Do not handle the plug with wet hands to avoid electric shock.
36. Store the appliance vertically in a safe, dry place out of reach of children when not in use and do not cover the appliance with plastic packaging.
37. Keep the appliance in good condition by maintaining and cleaning the appliance. If you have any questions about maintenance, you can contact the customer hotline/service centre authorised by the manufacturer.
38. Do not use insecticide sprays or other flammable substances near the unit.
39. Do not scratch the exterior of the appliance with sharp objects.
40. Do not spray oil or water into the unit. Do not clean the unit with water, but only wipe it with a soft, semi-moist cloth.
41. Do not wipe the machine with chemical solvents such as benzene, petrol, alcohol, etc. If the machine is very dirty, use a neutral cleaner.
42. Do not turn the machine upside down.

## **SPECIFIC INFORMATION ON REFRIGERANT R290**

1. R290 is a refrigerant according to the EC environmental guidelines.
2. The refrigerant is odorless.
3. The appliance should be installed in a room where there are no ignition sources in operation (e.g.: open fire, gas and electrical appliances in operation with open heat source)
4. Do not perforate or burn the air conditioner.
5. Make sure that the cooling circuit is not drilled.

6. Non-ventilated rooms in which the appliance is installed, operated or stored must be designed in such a way that any loss of refrigerant does not build up. This avoids the risk of fire or explosion caused by ignition of the refrigerant caused by electric ovens, cookers or other sources of ignition. The device must be stored in such a way that no mechanical damage can occur.
7. Persons operating or intervening on a refrigeration circuit shall be in possession of a valid certificate issued by an authorized authority certifying their expertise in the handling of refrigerants by a rating specification recognized by the industry associations.
8. The repair work must be carried out according to the instructions of the manufacturer of the device. Repair and maintenance operations that require the use of additional specialist personnel are to be carried out under the supervision of a specialist who is responsible for the handling of flammable refrigerants.



## RECYCLING

The packaging materials can be recycled. Therefore it is recommended to dispose of them in sorted waste.



## DISPOSAL

The crossed-out bin symbol requires the separate disposal of waste electrical and electronic equipment (WEEE). Electrical and electronic equipment may contain hazardous and environmentally hazardous substances. Therefore, do not dispose of it in unsorted residual waste, but at a designated collection point for waste electrical and electronic equipment. This helps to protect resources and the environment.

For more information, contact your dealer or the local authorities.



## DECLARATION OF CONFIRMITY

We hereby confirm that this article complies with the basic requirements, regulations and directives of the EU.

You can view the detailed declaration of conformity at any time under the following link:

[www.becool.at/downloads](http://www.becool.at/downloads)

**Errors and technical changes reserved.**

[www.becool.at](http://www.becool.at)

## 2. DESCRIPTION OF THE DEVICE:

### Front

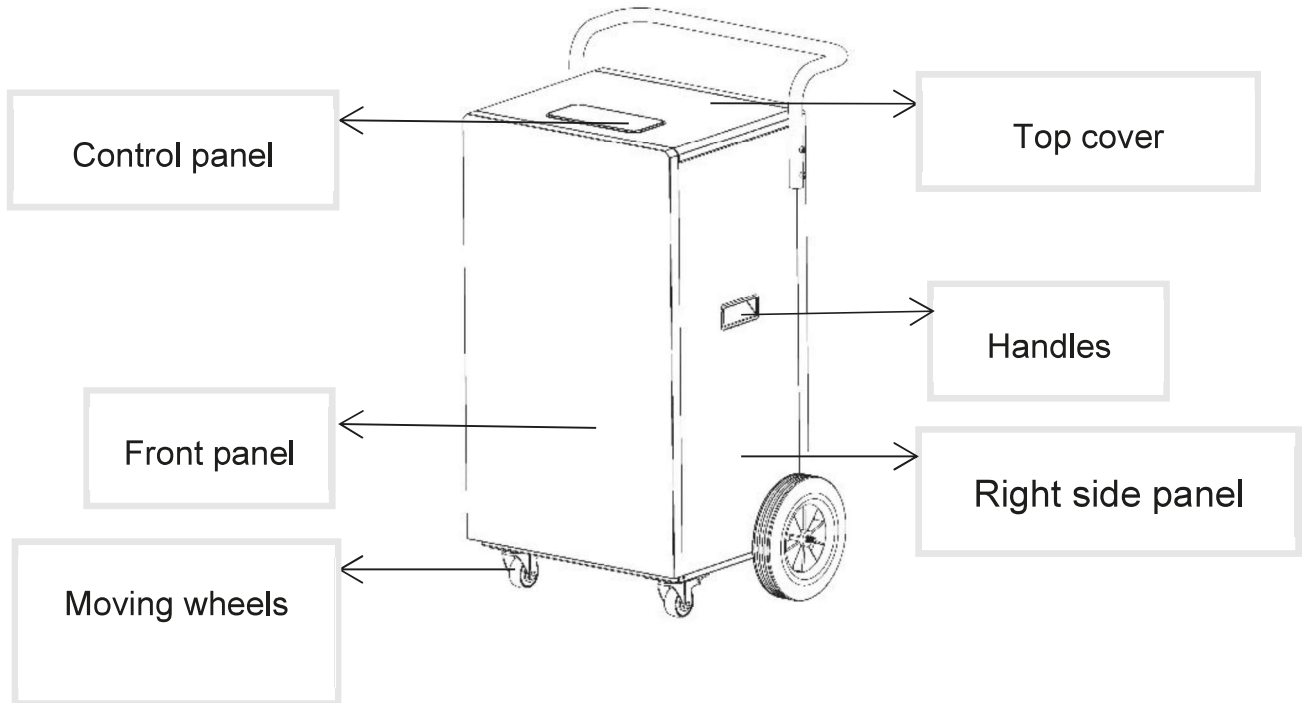

### Back side

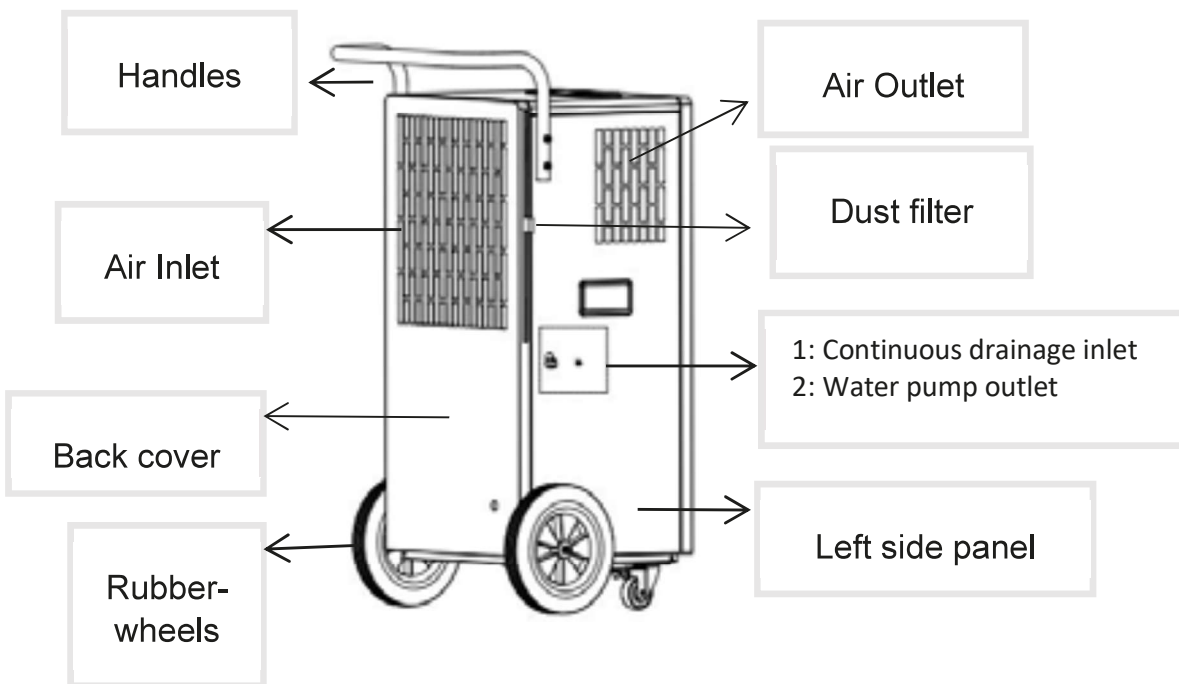

## Insert the filter

- Insert the filter into the rear housing so that the filter cleans the air.
- The filter can be removed by pulling it as shown in the illustration below and inserted back into the unit.

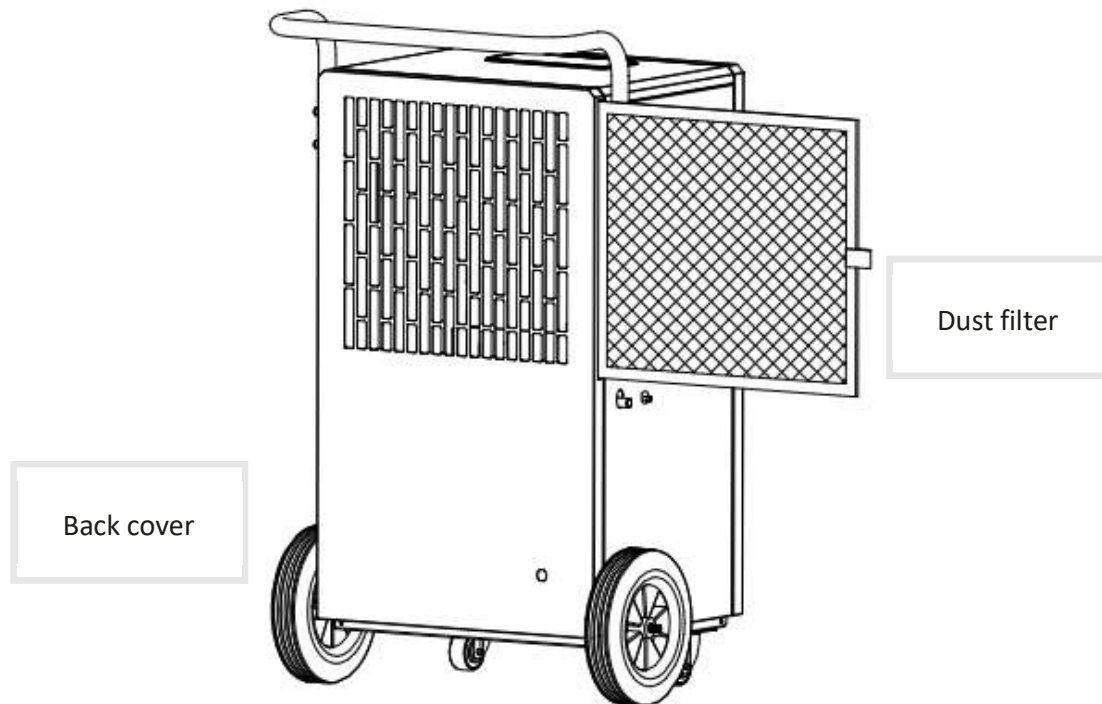

## Handle mounting

- Secure the handles to the unit with the enclosed hexagon socket screws (ST6 x 45).
- Fix the handle and screw the four screws alternately into the four holes on the left and right side.
- The handle is now mounted.

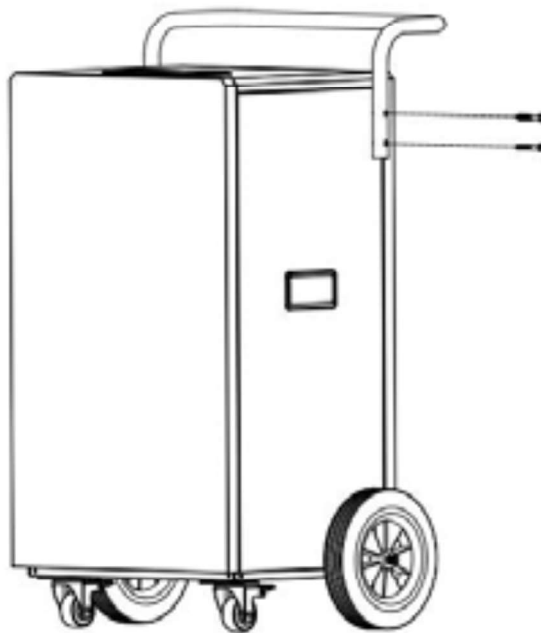

## Transport wheels

For easier transport, the unit is equipped with transport wheels. Place the unit on a level and firm surface. The distance to walls or other objects must be at least 50 cm. Before using the unit, make sure that both the air inlet and the air outlet are free of obstacles and not blocked. Connect the appliance to an earthed socket.



## Control panel

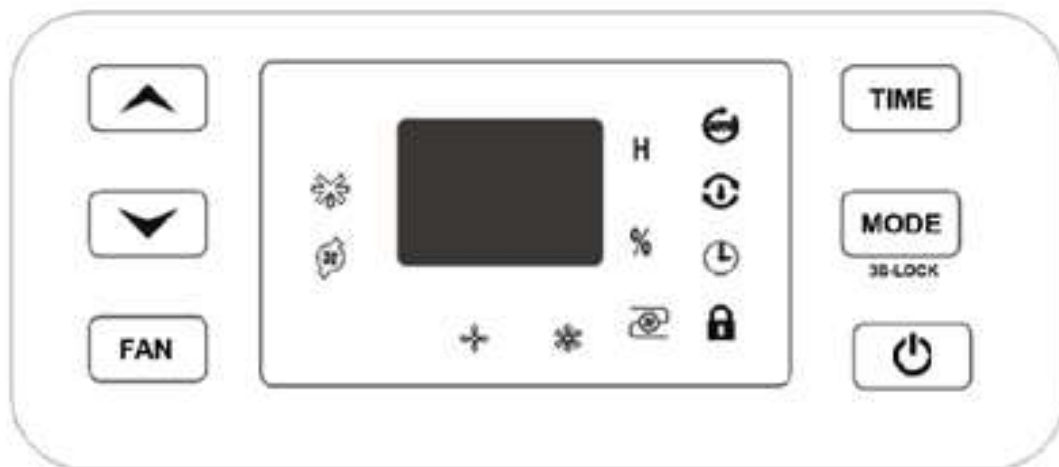

- **ON/OFF-Button:**  
Press this button to turn the device on and off.
- **MODE-Button:**  
In the turn-on state or in the timed state, you can use this key to select between the automatic dehumidification and continuous dehumidification operating modes.
- **Child lock:**  
Press and hold the MODE button for 3 seconds to activate the key lock. Hold this button again for 3 seconds
- **TIMER-Button:**  
Press this button to enter the timer function.
- **FAN-Button:**  
Press this button to change the fan speed, you can choose between a high or low speed.
- **UP/DOWN-Button:**  
In the automatic dehumidification mode, you can set the humidity with the UP/DOWN key. The setting range for the humidity is 30-80%.

## 3. FUNCTIONAL DESCRIPTION

### Setting for automatic switching off

While the device is running, press the TIMER-Button to enter the timer setting. With the timer-button you can set the time from 0 to 24 hours, each time you press it, the set time increases by 1 hour. After more than 24 hours, the number returns to 0 and the cycle starts again. If the timer button does not move within 5 seconds, it means that the time is confirmed. Once the set time has elapsed, the device automatically turns off.

### Settings for automatic switch on

In the standby state of the device, press the timer key to enter the timer setting. Set the desired time with the timer button in the same way as when the timer is turned off. If the timer button does not trigger any action within 5 seconds after completing the setting, it means that the time is confirmed.

### Automatic dehumidification mode

For automatic dehumidification, activate the option with the MODE-Button. If the room humidity is  $>$  set humidity + 5%, the compressor starts and the fan runs at the set air speed. If the room humidity is  $<$  set humidity - 5%, the compressor will stop and the fan will not run. If the room humidity is between set humidity + 5% and set humidity - 5%, the whole unit runs in the initial operating condition. The initial value of the set humidity is 50%.

Note: With this model, the compressor switches off when the room humidity is less than -5% of the set humidity, the fan continues to run at the set air speed.

### Continuous dehumidification mode

For continuous dehumidification, activate this option with the MODE-Button. Then the compressor will start regardless of the relative humidity in the room, the fan will run at the highest speed by default and the fan speed can be adjusted.

### Child lock function

Press and hold the MODE key 3 sec. to activate or deactivate the key lock. (All buttons on the control panel are disabled when the key lock is activated).

## 4. APPLICATION

### Dehumidification

The appliance is continuously dehumidified and the drain hose (12 mm inner diameter) is attached to the side of the device to drain the water.

Look for the water drainage connection on the left side and pull out the water stopper.

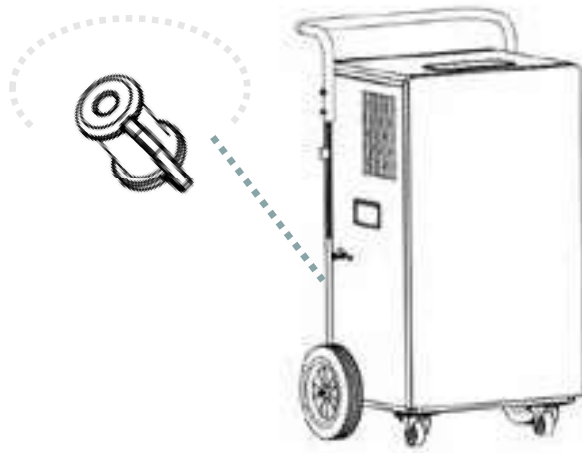

Connect a drain hose with 12 mm inner diameter to the water drainage connection.

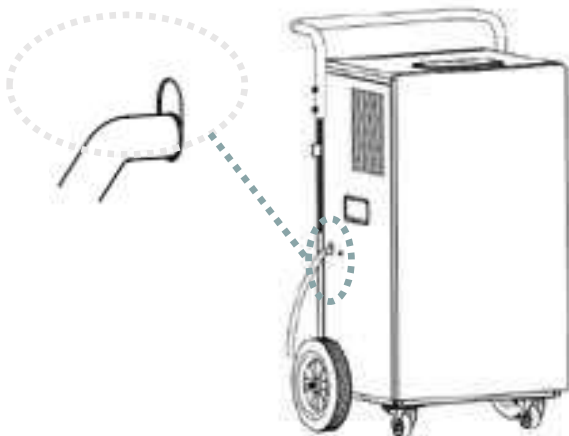

The following figure illustrates the connection of a continuous dehumidification.

**Note:** Before operating the device, make sure that the water plug is removed and the drain hose is connected to the drain connection. The height of the water pipe end must be at least 10 cm below the height of the unit's connection, and the hose must be smooth and not kinked, otherwise it will not drain properly.



## Dehumidification with the water pump

Check that the water plug is removed and that the outlet is not blocked.

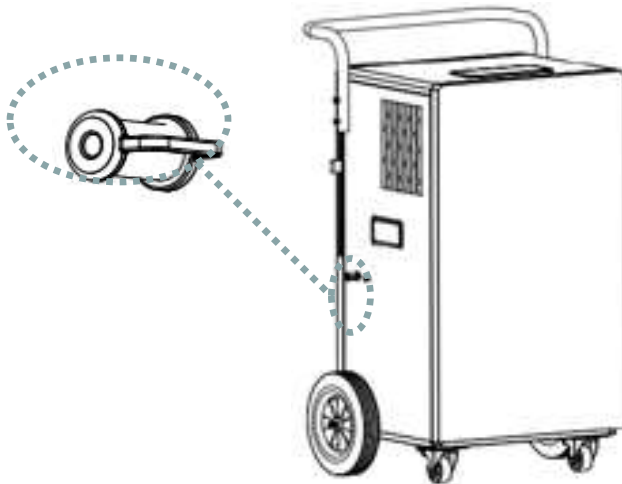

Insert a water hose with an inner diameter of 5 mm into the water drainage connection of the pump (access is possible at any angle).

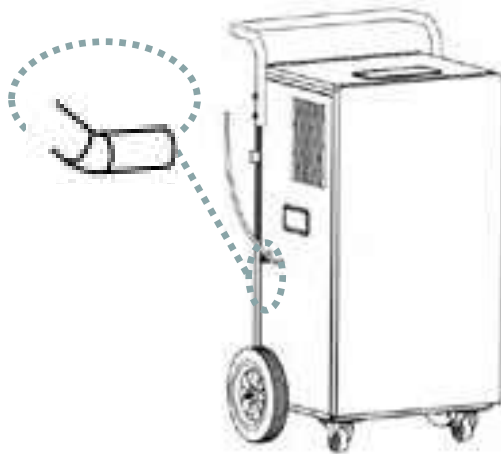

## Note

- Before starting the unit, connect the water connection to the continuous water connection and connect the hose to the pump connection so that the floor does not get wet.
- **Tip:** Before using the unit with the continuous dehumidification pump, you must pull out the water plug and connect the waste water hose to the continuous dehumidification connection.

## 5. CLEAN THE DUST FILTER

To ensure efficient operation of the dehumidifier, you should clean the dust filter after each week of operation. To do this, please follow the steps below:

1. Switch off the appliance before cleaning, then wait a few minutes and unplug the appliance to disconnect it from the mains.
2. Remove the inserted air filter.
3. Use a Vacuum Cleaner to remove the dust accumulated on the filter.
4. If the grille and the filter are very dirty, soak the filter in hot water and rinse it several times - the water temperature should not exceed 40°C, however. Clean with a Vacuum Cleaner.
5. Allow the dust filter to dry thoroughly after washing and put it back into the dehumidifier.

## NOTE

However, we recommend cleaning the filter as described after each week of operation to ensure that the appliance works as efficiently as possible.

## NOTE

Never use the appliance without the filter.

## 6. CLEANING THE HOUSING

Before cleaning, switch off the unit, then wait a few minutes and unplug the power cord to disconnect the unit from the mains.

Clean the unit with a moderately damp cloth and then wipe it with a dry cloth.

- Never use petrol, alcohol or solvents to clean the unit - this could be dangerous.
- Do not spray insecticides or similar agents on the dehumidifier.

## 7. ACTIVITIES AT THE BEGINNING/END OF THE SEASON

### END OF SEASON ACTIVITIES

Switch off the unit and disconnect the mains plug. Clean the filter and replace it. Pack the unit and store it in a cool, dry place.

### CHECKS AT THE BEGINNING OF THE SEASON

Check that the power supply cable is in order and that the earthing is functional. Follow the installation and safety instructions carefully.

## 8. TROUBLESHOOTING

Before contacting our customer hotline/service centre, please check whether the error can be rectified using the instructions below.

### Error code description

Code	Description
P1	The device is in defrost state
CL	The device is in a dry state
LC	The machine is in the lock screen function

Status	possible causes	Solutions
Dehumidifier does not run	Is the power plug plugged in?	Plug the power supply into the socket.
	Is the room temperature below 5°C or above 32°C?	Please check the room temperature and note that the dehumidifier can only be activated from 5°C - 32°C.
The dehumidification function does not work	Is the temperature or humidity in the room too low?	In dry seasons, the dehumidification capacity is reduced.
	Are the air outlet and the air inlet blocked?	Remove all objects blocking the air outlet and air inlet.
No air circulation	Is the air filter blocked?	Clean the air filter.

Unusual noises during operation	Is the device tilted or unstable due to improper setup?	Please place the dehumidifier in a stable place.
	Is the air filter blocked?	Clean the air filter.
	A "puffing" sound can be heard	The sound of the refrigerant flow is normal
Leaking water	Loose drain connections	Plug in the drain hose and water pipe.
	Drainage system clogged	Clean clogged drains
Frost on the coils	Low ambient temperature, in a state of pending defrost.	The unit has an automatic defrost function.
Error light water pump flashes	Clogged water pump discharge pipe	Checking the pump discharge for ease of movement
	Damaged water pump	Pump replacement

### Error Codes

E1	Fault in the coil sensor detection	Contact the customer service
E2	Temperature sensor fault	Contact the customer service
E6	Fluoride protection, stopping the compressor	Contact the customer service



## 9. TECHNICAL DATA

Technical information	
<b>Input voltage</b>	220-240V
<b>Frequency</b>	50Hz
<b>Rated Power</b>	1400 W
<b>Refrigerant</b>	R290
<b>Sound power level</b>	65dB(A)
<b>Dimension</b>	540 x 800 x 350 mm
<b>Weight</b>	40kg
<b>Contact addresses for further information:</b>	Schuss Home Electronic GmbH Scheringgasse 3, A -1140 Wien Tel: +43 (1) 97 0 21 - 0 <a href="http://www.becool.at">www.becool.at</a> FB-Nr: 236974 t / FB-Gericht: Wien

## WARRANTY

By purchasing a BECOOL quality product you have acquired an innovative, long lasting and reliable item.

For this BECOOL device we grant a warranty of 2 years from the date of purchase, valid in Austria only.

In the unlikely event that service work is required on your device in this period we warrant free repair (spare parts and labour) or (subject to Schuss's decision) to replace the product. In the event that neither repair nor exchange make sense from an economical perspective we reserve the right to issue a credit based on current value.

When dealing with air conditioning devices you should always contact the customer hotline first (see label on the device or the title page of the instruction manual), in case of fans contact your dealer or us directly. Please note that repair not performed by the authorised workshop in Austria immediately renders this warranty void.

### This warranty does not include:

- Repair or replacement of parts due to normal wear
- Damage due to non-compliance with the instruction manual
- Devices that are used commercially – even in part
- Devices damaged by external forces (falling, impact, cracking, improper use etc.) as well as aesthetic wear
- Devices that have been used improperly
- Devices that were not opened by our authorised workshop.
- Damages caused by improperly closed condensation drains on air conditioning devices or improperly inserted water container.
- Unfulfilled customer expectations.
- Damage caused by force majeure, water, lightning and overvoltage.
- Devices on which type denomination and/or serial number on the device have been erased, rendered illegible or removed.
- Service work not performed by our authorised workshops, transport costs to an authorised workshop or us and back as well as associated risks.

Please note that within the warranty period we charge a flat rate of 60 € (indexed as per consumer price index 2010, June 2015) in case of operating errors or if no fault can be found.

The total warranty period of 2 years is not extended if warranty service is performed (repair or device replacement).

The 2 year warranty is only valid if the original invoice (must contain name and address of the dealer as well as full device name) and the respective warranty certificate are produced, on which the device type and serial number (can be found on the box and the device's rear or bottom) are to be noted! Only the statutory warranty coverage applies if the warranty certificate cannot be produced!

Please note that the statutory warranty coverage is not altered by this warranty and that it applies in full regardless.

Schuss Home Electronic GmbH and its vicarious agents are only liable for damages in case of gross negligence or intent. Liability for loss of profit, expected but not incurred savings, consequential damages and damages from third party claims is excluded in any case. Damages to or for recorded data are always excluded from the liability for damages.

Congratulations on your choice. We hope you will enjoy using your BECOOL device!

**ADDRESS**

Schuss Home Electronic GmbH  
1140 Vienna, Scheringgasse 3  
Tel.: +43 (0)1/ 970 21

Type designation:.....
Serial number:.....

**Together with the device, this warranty certificate must be handed to the authorised workshop or dealer you bought the device from in the event of a warranty claim!**