

BE COOL

BEDIENUNGSANLEITUNG

Mobiles Klimagerät BC16KL2501GW



HERZLICHEN GLÜCKWUNSCH!

VIELEN DANK, DASS SIE SICH FÜR EIN PRODUKT VON **BE COOL** ENTSCIEDEN HABEN.

Diese Bedienungsanleitung gibt es in folgenden Sprachen

DE	FR	IT	NL	ES	CZ	
20	39	58	78	97		
SK	RO	PL	SL	HR	EN	DOC
116	135	154	173	191	209	234



Aktuelle Bedienungsanleitungen und weitere Sprachen

Laden Sie aktuelle Bedienungsanleitungen in verschiedenen Sprachen über den Link www.becool.at/downloads herunter oder scannen Sie den abgebildeten QR-Code. Befolgen Sie die Anweisungen auf der Webseite.



LESEN SIE BITTE DIE BEDIENUNGSANLEITUNG SORGFÄLTIG DURCH BEVOR SIE MIT MONTAGE, INSTALLATION, BEDIENUNG ODER WARTUNG BEGINNEN. SCHÜTZEN SIE SICH SELBST UND ANDERE, INDEM SIE DIE SICHERHEITSHINWEISE BEFOLGEN. DIE NICHTBEACHTUNG VON ANWEISUNGEN KÖNNTE ZU PERSONEN UND/ODER SACHSCHÄDEN UND/ODER ZUM VERLUST DES GARANTIEANSPRUCHS FÜHREN!

WICHTIGE INFORMATIONEN ZUR SICHERHEIT, STANDORT UND ZUM ELEKTRISCHEN ANSCHLUSS.



1. Lesen Sie bitte alle Anweisungen sorgfältig durch, bevor Sie das Gerät benutzen.
2. Verwenden Sie dieses Gerät **ausschließlich gemäß den Richtlinien in der Bedienungsanleitung.** Jede andere Verwendung, die nicht vom Hersteller empfohlen wird, könnte zu Bränden, elektrischen Schlägen oder Personenschäden führen.
3. Dieses Gerät ist ausschließlich zum Klimatisieren von Wohnräumen in Haushalten vorgesehen und darf für keine anderen Zwecke eingesetzt werden.
4. Das Gerät ist **nicht für Dauer- und Präzisionsbetrieb geeignet** und sollte auch nicht zur Kühlung elektrischer Systeme eingesetzt werden (z.B.: in Serverräumen).
5. Es ist verboten die Eigenschaften dieses Gerätes wie auch immer anzupassen oder zu modifizieren und verwenden Sie nur vom Hersteller empfohlene Ersatz- und Zubehörteile (Nichtbeachtung führt zum Verlust der Garantie und Gewährleistung).
6. Wenden Sie sich für eventuelle Reparaturen des Geräts, des Netzsteckers oder Kabels stets und ausschließlich an vom Hersteller autorisierte Kundendienststellen. Die Kundendienststellen können Sie online unter www.becool.at abrufen.
7. Entfernen Sie die Verpackung und stellen sicher, dass das Klimagerät nicht beschädigt ist. Im Zweifelsfall verwenden Sie das Klimagerät nicht und kontaktieren Sie die Servicestelle oder Ihren Händler.

BE COOL

8. Halten Sie Kinder von Verpackungsmaterial fern. Bei Verschlucken besteht Erstickungsgefahr!
9. Ist das Stromversorgungskabel beschädigt muss es vom Hersteller oder einer autorisierten Servicestelle ausgetauscht werden, um alle möglichen Risiken zu vermeiden.
10. Das Gerät muss in Übereinstimmung mit lokalen Aufstellungs- und Betriebsvorschriften für elektrische Anlagen installiert werden.
11. Die elektrische Steckdose, in der Sie das Gerät anschließen, darf nicht defekt oder lose sein und muss für die erforderliche Strombelastung geeignet und vor allem zuverlässig geerdet sein. Im Zweifelsfall lassen Sie Ihre elektrische Installation von einem qualifizierten Elektriker überprüfen.
12. Vor Anschluss an das Netz müssen Sie überprüfen, ob Stromart und Netzspannung mit den Angaben des rückseitig befindlichen Gerätetypenschildes übereinstimmen.
13. Vermeiden Sie die Verwendung eines Verlängerungskabels, denn dieses könnte überhitzten und einen Brand erzeugen.
14. Verdrehen Sie das Netzkabel nicht und knicken Sie es nicht ab.
15. Dieses Gerät darf ausschließlich von Erwachsenen benutzt werden.
16. Kinder unter 8 Jahre und Personen mit eingeschränkten physischen, psychischen, sensorischen oder geistigen Fähigkeiten sowie mangelnder Erfahrung und Wissen dürfen dieses Gerät nur benutzen, wenn es unter einer angemessenen Aufsicht geschieht und es zu einer ausführlichen Anleitung zur Benutzung des Geräts in einer sicheren Art und Weise gekommen ist, sowie die bestehenden Gefahren beschrieben wurden.
17. Lassen Sie Kinder nicht mit der Verpackung spielen und achten Sie auch darauf, dass Kinder nicht mit dem Gerät spielen.
18. Verwenden Sie das Klimagerät nicht im Freien.
19. Verwenden Sie das Gerät nicht mit nassen Händen.
20. Betreiben Sie das Gerät keinesfalls in Räumen wo Gas, Öl oder Schwefel vorkommen.
21. Stellen Sie das Gerät nicht in der Nähe von Wärmequellen auf (z.B.: neben Heizanlagen und Gasthermen) und vermeiden Sie direkte Sonneneinstrahlung.
22. Halten Sie einen Mindestabstand von mind. 50cm zu brennbaren Stoffen (z.B. Alkohol, u.ä.) oder unter Druck befindlichen Gefäßen (z.B. Sprühbehälter) ein.
23. Benutzen Sie das Klimagerät nicht in der Nähe von Wasser oder starker Feuchtigkeit, z.B. im feuchten Keller, neben Schwimmbecken, Badewanne oder Dusche. Achten Sie darauf, dass kein Wasser in das Gerät eindringt.
24. Stellen Sie keine schweren oder heißen Gegenstände auf das Gerät und decken Sie das Gerät nie ab.
25. Stecken Sie niemals Finger, Stifte oder andere Gegenstände in das Gerät und achten Sie darauf, dass Luftein- und -auslass niemals blockiert werden.
26. Schalten Sie das Gerät immer aus, bevor Sie den Netzstecker ziehen.
27. Ziehen Sie nicht am Netzkabel, um das Gerät vom Netzstrom zu trennen. Ziehen Sie immer am Stecker, um das Netzkabel herauszuziehen. Fassen Sie den Stecker nicht mit nassen Händen an, um Stromschläge zu vermeiden.
28. Ziehen Sie den Stecker, wenn Sie das Gerät nicht verwenden, bevor Sie es reinigen, es gewartet werden muss oder von einem Ort zu einem anderen bewegt wird.

BE COOL

29. Weist das Gerät einen Defekt auf, so schalten Sie es mit der Ein/Aus-Taste am Bedienfeld aus und kontaktieren Sie die Kundenhotline.
30. Erhalten Sie das Klimagerät in einem guten Zustand, indem Sie das Gerät pflegen und reinigen.
31. Der Luftfilter ist mindestens einmal wöchentlich zu reinigen.
32. Bewahren Sie das Gerät senkrecht an einem sicheren, trockenen und für Kinder unzugänglichem Ort auf, wenn es nicht verwendet wird. Verdecken Sie das Gerät nicht mit Kunststoffverpackungen.
33. Lagern Sie das Gerät in einem Raum ohne in Betrieb befindliche Zündquellen (z. B. offenes Feuer, ein Betriebsgasgerät oder eine Elektroheizung mit offener Wärmequelle).
34. Das Klimagerät ist in aufrechter Position oder leichter Seitenlage zu transportieren. Entleeren Sie zuvor den internen Kondenswasserbehälter. Warten Sie mindestens eine Stunde nach dem Gerätetransport, bevor Sie das Gerät einschalten.
35. Wenden Sie sich für eventuelle Reparaturen des Geräts, des Netzsteckers oder Kabels stets und ausschließlich an vom Hersteller autorisierte Kundendienststellen.
36. Verwenden Sie keine Mittel, um den Abtauprozess zu beschleunigen oder zu beseitigen, das Gerät macht dies selbstständig.
37. Falls Sie Fragen zur Instandhaltung haben, können Sie mit der vom Hersteller autorisierten Kundenhotline/ Servicestelle in Kontakt treten.

WARNUNG

Der Hauptschalter und der On/Off-Schalter sollte nicht als alleiniges Mittel zur Stromtrennung verwendet werden. Ziehen Sie immer den Netzstecker aus, bevor Sie mit Wartungsarbeiten beginnen oder das Gerät bewegen.

Um die Gefahr eines elektrischen Schlags zu vermeiden, ziehen Sie den Stecker aus der Steckdose, wenn das Gerät nicht in Verwendung ist - ebenso vor jeder Reinigung.

SPEZIFISCHE INFORMATIONEN ZUM KÄLTEMITTEL R290

1. R290 ist ein Kältemittel gemäß den EG-Umweltvorgaben.
2. Das Kältemittel ist geruchslos.
3. Das Gerät ist in einem Raum aufzustellen, in dem sich keine Zündquellen im Betrieb befinden (z.B.: offenes Feuer, in Betrieb befindliche Gas- und Elektrogeräte mit offener Wärmequelle)
4. Sie dürfen das Klimagerät weder perforieren noch verbrennen.
5. Es ist darauf zu achten, dass der Kühlkreislauf nicht angebohrt wird.
6. Nicht belüftete Räume, in denen das Gerät installiert, betrieben oder gelagert wird, müssen so gebaut sein, dass sich eventuelle Kältemittelverluste nicht anstauen. So werden Brand- oder Explosionsgefahren vermieden, welche durch eine von Elektroöfen, Kochherden oder anderen Zündquellen verursachte Zündung des Kältemittels entstehen.
7. Das Gerät ist so zu verwahren, dass keine mechanischen Schäden auftreten können.

BE COOL

8. Die Personen, die an einem Kühlkreis arbeiten bzw. Eingriffe vornehmen, müssen im Besitz einer von einer bevollmächtigten Behörde ausgestellten gültigen Bescheinigung sein, welche ihre Sachkenntnis hinsichtlich des Umgangs mit Kältemitteln durch eine von den Industrieverbänden anerkannte Bewertungsspezifikation bescheinigt.
9. Die Reparaturingriffe müssen entsprechend der Anleitungen der Herstellerfirma des Gerätes durchgeführt werden. Reparatur- und Wartungseingriffe, die den Einsatz von weiterem Fachpersonal erforderlich machen, sind unter der Aufsicht der Fachkraft durchzuführen, welche für den Umgang mit entzündlichen Kältemitteln zuständig ist.



RECYCLING

Die Verpackungsmaterialien können recycelt werden. Deswegen wird empfohlen, diese im sortierten Abfall zu entsorgen.



ENTSORGUNG

Das Symbol „durchgestrichene Mülltonne“ erfordert die separate Entsorgung von Elektro- und Elektronik-Altgeräten (WEEE). Elektrische und elektronische Geräte können gefährliche und umweltgefährdende Stoffe enthalten. Entsorgen Sie dieses daher nicht im unsortierten Restmüll, sondern an einer ausgewiesenen Sammelstelle für Elektro- und Elektronik-Altgeräte. Dadurch tragen Sie zum Schutz der Ressourcen und der Umwelt bei. Für weitere Information wenden Sie sich bitte an Ihren Händler oder die örtlichen Behörden.



ENTSORGUNG DER BATTERIEN

Gemäß der Gesetzesverordnung 188 vom 20. November 2008 zur Umsetzung der Richtlinie 2006/66/EG über Batterien, Akkumulatoren und verwandte Abfälle weist das Symbol der durchgestrichenen Mülltonne auf der Batterie darauf hin, dass es verboten ist, Altbatterien im Hausmüll zu entsorgen. Batterien und Akkus enthalten stark umweltbelastende Stoffe. Der Benutzer ist verpflichtet, Altbatterien an den Sammelstellen in der Gemeinde oder in den entsprechenden Behältern zu entsorgen. Der Service ist kostenlos. Auf diese Weise werden die gesetzlichen Anforderungen eingehalten und die Umwelt geschont.

Diese Zeichen finden Sie auf Batterien:

Li = Batterie enthält Lithium

Al = Batterie enthält Alkali

Mn = Batterie enthält Mangan

CR 2025 (Li); AA (Al, Mn); AAA (Al, Mn)

KONFORMITÄTSERKLÄRUNG



Hiermit bestätigen wir, dass dieser Artikel den grundlegenden Anforderungen, Vorschriften und Richtlinien der EU entspricht.

Die ausführliche Konformitätserklärung können Sie jederzeit unter folgendem Link einsehen:

www.becool.at/downloads

Irrtümer und technische Änderungen vorbehalten.

www.becool.at

BE COOL

BESCHREIBUNG DES GERÄTES UND LIEFERUMFANG

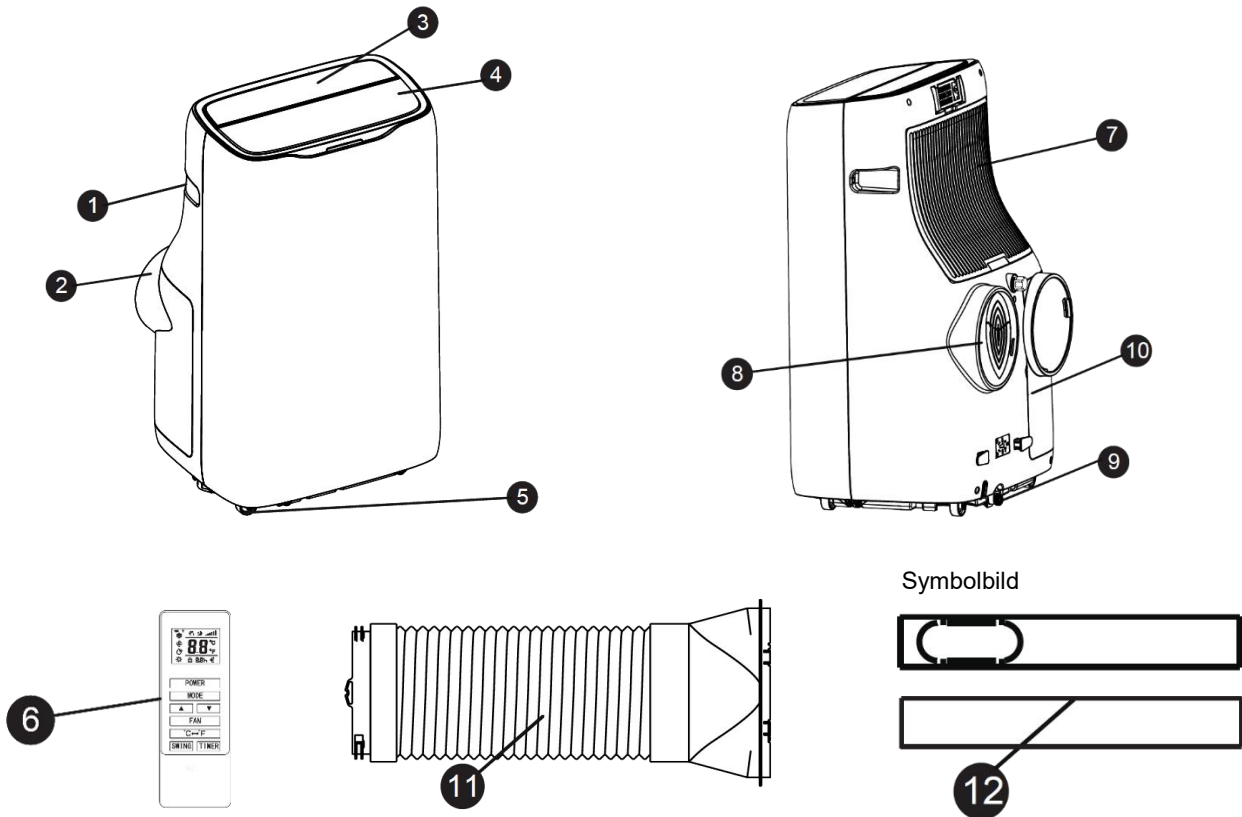

- 1. Griff (Beidseitig)
- 2. Lufteinlass
- 3. Bedienfeld
- 4. Luftauslasgitter
- 5. Rollen
- 6. Fernbedienung

- 7. Oberer Lufteinlass
- 8. Auslass für Abluft
- 9. Entwässerungsstutzen
- 10. Doppelrohramen
- 11. Abluftschlauch mit Adapter
- 12. Fensterabdichtung

BEDIENFELD UND FERNBEDIENUNG

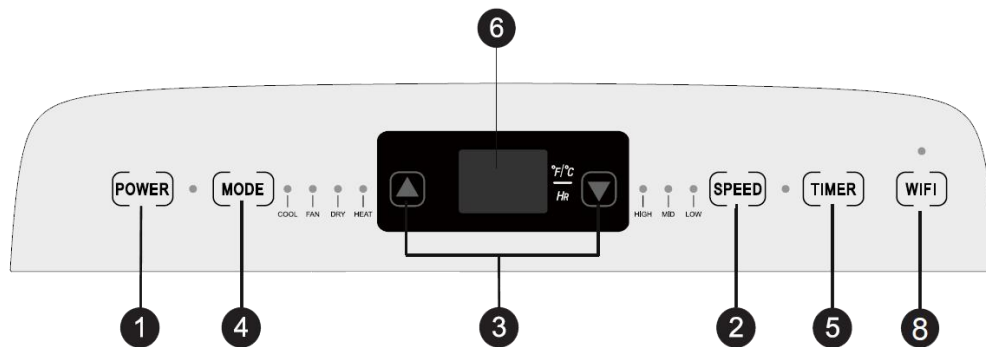

BE COOL

1. Ein/Aus-Schalter

Drücken Sie die Taste, um die Klimaanlage ein- oder auszuschalten.

2. Geschwindigkeitstaste

Drücken Sie die Taste, um die hohe/mittlere/niedrige Geschwindigkeit auszuwählen.

3. Temperatur-/Zeiteinstellungstaste

Drücken Sie die Taste im Kühlmodus, um die eingestellte Temperatur zu erhöhen/reduzieren. Drücken Sie sie im Zeitmodus, um die Ein-/Ausschaltzeit anzupassen. Drücken Sie die Tasten "Hoch" und "Niedrig" gleichzeitig, um zwischen Fahrenheit und Grad Celsius umzuschalten.

4. Modus-Taste

Drücken Sie die Taste, um zwischen Kühlung, Lüftung, Trocknen und Heizen zu wählen.

5. Timer-Taste

Drücken Sie die Taste im Standby-Modus, um die Einschaltzeit festzulegen. Drücken Sie diese Taste im Ein-Modus, um die Ausschaltzeit festzulegen.

6. Temperatur-/Zeitanzeigefenster

Dieses Fenster zeigt die eingestellte Temperatur und die Zeit an.

7. Schwenk-Taste

Drücken Sie die Taste für die Schwenkfunktion.

8. WiFi-Taste

Drücken Sie die Taste um die WiFi-Funktion einzuschalten, das Gerät muss sich im Standby-Modus befinden.

9. Temperaturschalter-Taste

Die Taste dient zum Wechsel zwischen °C und °F.

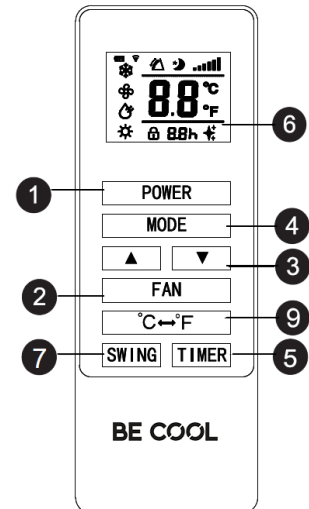

INBETRIEBNAHME

VORBEREITUNG ZUR VERWENDUNG

WICHTIG!

Lassen Sie das Gerät mindestens 2 Stunden aufrecht stehen, bevor Sie es das erste Mal in Betrieb nehmen und vergewissern Sie sich, dass der Kondenswasserauslass gut verschlossen ist.

- Stellen Sie das Gerät bei einer richtig geerdeten Steckdose auf einen ebenen Untergrund in der Nähe des Fensters auf.
- Der Abstand zu Wänden oder anderen Objekten muss mindestens 50 cm betragen.
- Vergewissern Sie sich vor dem Geräteeinsatz, dass sowohl Lufteingang und Luftausgang frei von Hindernissen und nicht blockiert sind.
- Beachten Sie die Hinweise des Kapitels „Wichtige Informationen zur Sicherheit, Standort und zum elektrischen Anschluss“.

PLATZIERUNG UND INSTALLATION

Platzierung

- Stellen Sie das Gerät auf den horizontalen Boden in der Nähe des Fensters.
- Für eine ordnungsgemäße Belüftung und beste Leistung des Geräts sollte das Gerät mindestens 50 cm von der Umgebung entfernt sein.

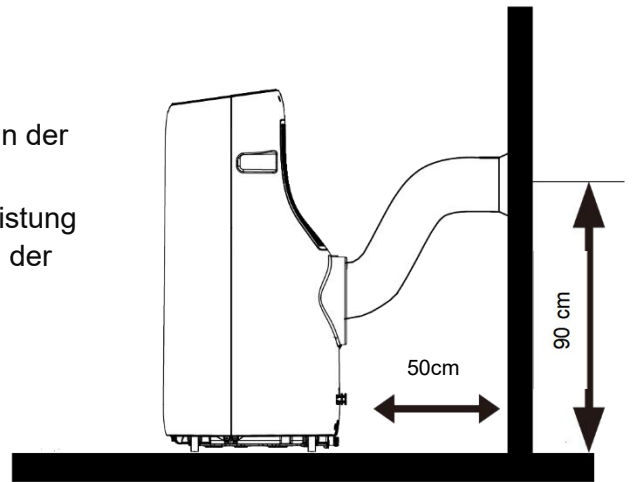

Installation

Montage des Abluftrohrs

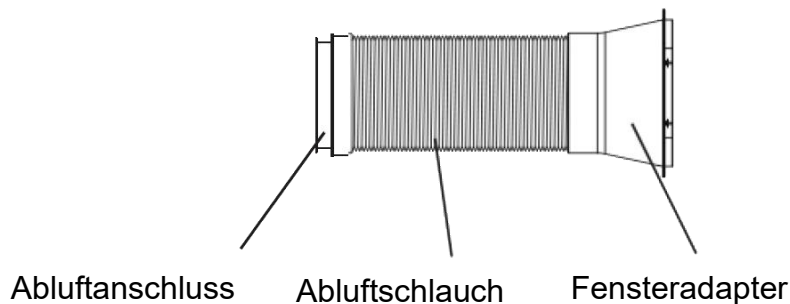

Montage der Fensterabdichtung

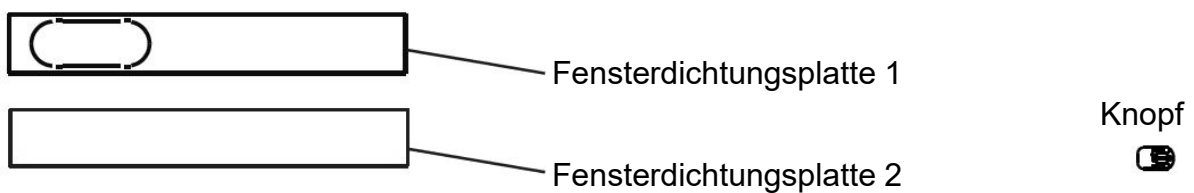

Schritt 1:

Griff - stufenlos verstellbare Länge

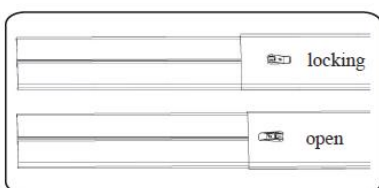

1. Messen Sie die Größe des Fensters.
2. Passen Sie die Länge der Fensterdichtungsplatte an die Größe des Fensters an. Nachdem Sie die Fensterdichtungsplatte angepasst haben, befestigen

BE COOL

Sie sie mit Knöpfen (siehe Abbildung).

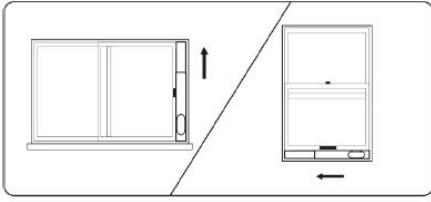

Schritt 2:

Installieren Sie die feststehende Fensterdichtungsplatte am Fenster. (siehe Abbildung).

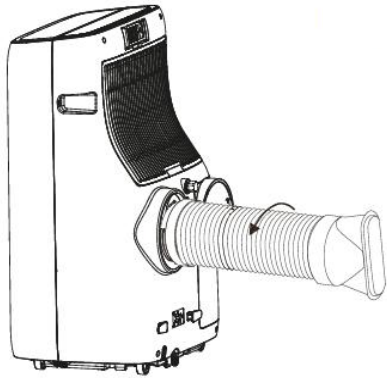

Schritt 3:

Drehen Sie den Abluftschlauch (Abluftgelenk) gegen den Uhrzeigersinn in den Auslass für Abluft des hinteren Gehäuses.

Schritt 4:

Befestigen Sie die Abluftrohrmontage (Fensteradapter) an der Fensterdichtungsplattenmontage und schrauben Sie sie fest.

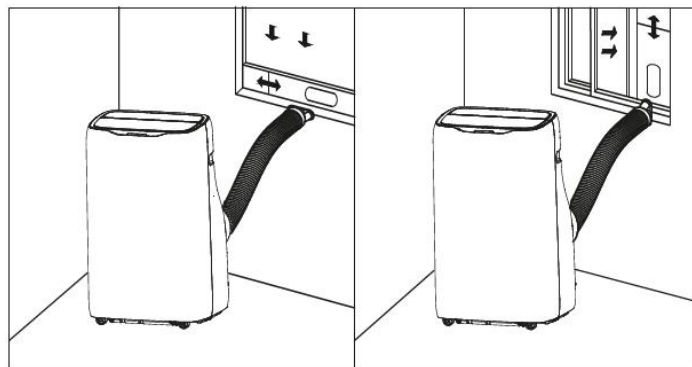

Gesamtansichtsdiagramm nach der Montage

HINWEIS

Wenn die Fensteröffnung kleiner als die Mindestlänge des Fensterschiebersets ist, schneiden Sie das Ende ohne der Luke bis es in das Fenster passt.

Schneiden Sie nie in das Loch des Fensterschiebersets.

BE COOL

ACHTUNG!! Bitte beachten Sie bei beiden Installationen folgende Hinweise:	Der Abluftschlauch muss möglichst kurz und so wenig wie möglich gebogen sein, damit die Luft frei strömen kann.
	Das Klimagerät sollte auf einem festen Boden aufgestellt werden, um Lärm und Vibrationen zu minimieren. Stellen Sie das Gerät auf einen geraden, ebenen Untergrund, der stark genug ist, das Gerät zu tragen.
	Das Gerät muss in Reichweite einer richtig geerdeten Steckdose aufgestellt werden. Behindern Sie niemals die Luftansaug- oder Ausblasöffnungen des Gerätes.
	Der Abluftschlauch ist genau auf dieses Gerät abgestimmt. Verlängern Sie ihn nicht und ersetzen Sie ihn auch nicht durch einen anderen Schlauch, andernfalls könnten Sie das Gerät beschädigen.

Erste Inbetriebnahme der Fernbedienung oder Tausch der Batterien:

- Entfernen Sie die Abdeckung auf der Rückseite der Fernbedienung.
- Legen Sie zwei "AAA" 1,5V Batterien in der richtigen Position ein (siehe Anweisungen im Batteriefach)

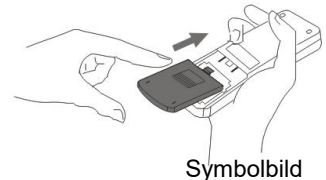

Sicherheitshinweise für den Batterietausch:

- Wenn die Fernbedienung ausgetauscht oder entsorgt wird, müssen die Batterien entfernt und in Übereinstimmung mit der geltenden Gesetzgebung entsorgt werden, da sie umweltschädlich sind.
- Alte und neue Batterien dürfen nicht gemischt werden. Mischen Sie keine Alkali-, Standard (Kohlenstoff Zink) oder wieder aufladbare (Nickel Cadmium) Batterien.
- Entsorgen Sie Batterien nicht im Feuer. Batterien können explodieren oder auslaufen.
- Wenn die Fernbedienung für eine längere Zeit lang nicht benutzt wird, entfernen Sie die Batterien.

HINWEIS

Falls die Fernbedienung ausgetauscht oder entsorgt werden muss, müssen die Batterien herausgenommen werden und diese ordnungsgemäß nach gültiger Vorschrift entsorgt werden! Entnehmen Sie die Batterien auch, wenn die Fernbedienung für längere Zeit nicht verwendet wird, um Korrosionsschäden vorzubeugen.

Müssen die Batterien getauscht werden, ersetzen Sie immer beide durch welche gleichen Typs und Ladezustands.

BE COOL

EMPFEHLUNG VON BE COOL

Wir empfehlen Ihnen einen SHE Hot-Air Stop bei der Installation an Fenstern, Balkontüren oder Schiebetüren.

Diese bieten folgende Vorteile:



- Es strömt keine warme Luft in den Wohnraum
→ daher Energieeinsparung
- Einfache und schnelle Montage
- Strapazierfähiges, wasserabweisendes Material
- Öffnen und Schließen möglich
- Waschbar

Erhältlich bei Ihrem Klimageräte-Anbieter.

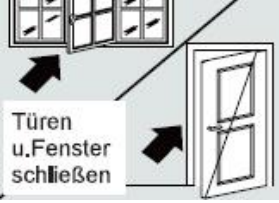

TIPPS ZUR RICHTIGEN ANWENDUNG

Finden Sie hier einige Hinweise, um die optimale Leistung des Klimagerätes zu erzielen:

Fenster und Türen in dem zu klimatisierenden Raum schließen.	
Den Raum mit Vorhängen, Jalousien oder Rollläden vor direktem Sonnenlicht schützen. So sparen Sie Energie.	
Keine Gegenstände auf das Gerät legen und Lufteinlass und Luftauslass nicht verdecken. Halten Sie die Gitter frei.	
Vergewissern Sie sich, dass keine Wärmequellen im Raum betrieben werden.	
Das Gerät nie in sehr feuchten Räumen einsetzen (z.B. Waschküchen).	
Das Gerät nicht im Freien verwenden.	
Vergewissern Sie sich, dass das Klimagerät auf ebenem Fußboden steht.	

HANDHABUNGSHINWEISE

KÜHLMODUS

- Nach dem Einschalten ist die Standard-Einstellung der Kühlmodus. Nachdem der Kühlmodus ausgewählt wurde, leuchtet die Kühlanzeige auf.
- Drücken Sie die Auf-/Ab-Taste, um die eingestellte Temperatur von 16°C bis 30°C anzupassen.

BE COOL

- Drücken Sie die Geschwindigkeitstaste, um zwischen den Geschwindigkeitsstufen Hoch/Mittel/Niedrig zu wählen.

VENTILATORMODUS

- Nachdem der Ventilator-Modus mit der Fernbedienung ausgewählt wurde, leuchtet die Windanzeige auf.
- Drücken Sie die Geschwindigkeitstaste, um zwischen den Geschwindigkeitsstufen Hoch/Mittel/Niedrig zu wählen.

Die Temperatur kann nicht eingestellt werden.

ENTFEUCHTUNGSMODUS

Im Trockenmodus wird die Trockenanzeigeleuchte aktiviert. Entfernen Sie den Wasserstopfen auf der Rückseite des Geräts, wie in der Abbildung gezeigt. Führen Sie das Wasserrohr (nicht im Lieferumfang enthalten) ein und legen Sie das andere Ende in einen Wassertank oder in einen Abflusskanal. Im Trockenmodus startet der Kompressor, wenn die Raumtemperatur höher als $\geq 17^{\circ}\text{C}$ (63°F) ist. Der Kompressor folgt den folgenden Regeln:



Symbolbild

- Wenn die Raumtemperatur $\leq 15^{\circ}\text{C}$ (59°F) beträgt, wird der Kompressor ausgeschaltet.
- Wenn die Raumtemperatur $\geq 17^{\circ}\text{C}$ (63°F) beträgt, wird der Kompressor neu gestartet. (Der Neustart erfolgt aufgrund der Schutzfunktion nach drei Minuten.)

Im Trockenmodus läuft der Ventilator standardmäßig auf niedriger Geschwindigkeit, und die Windgeschwindigkeit kann nicht angepasst werden.

Die Temperatur kann nicht eingestellt werden.

Hinweis: Das Abluftrohr sollte im Trockenmodus entfernt werden, da dies sich auf die Leistung auswirken kann und die "FL"-Wasserstandsalarmlampe aufleuchtet.

HEIZMODUS

- Nach Auswahl des Heizmodus durch die Fernbedienung leuchtet die Windanzeige auf.
- Drücken Sie die Auf/Ab-Taste, um die eingestellte Temperatur von 16°C bis 30°C anzupassen.
- Drücken Sie die Geschwindigkeitstaste, um zwischen hoher/mittlerer/niedriger Geschwindigkeit zu wählen.

BE COOL

TIMERMODUS

- Im Standby-Modus drücken Sie die Timer-Taste, um die Einschaltzeit einzustellen. Drücken Sie die Auf- und Ab-Tasten, um zwischen 0 und 24 Stunden einzustellen, und die Timer-Anzeige leuchtet auf.
- Nachdem die Klimaanlage eingeschaltet ist, drücken Sie die Timer-Taste, um die Ausschaltzeit einzustellen. Drücken Sie die Auf- und Ab-Tasten, um zwischen 0 und 24 Stunden einzustellen, und die Timer-Anzeige leuchtet auf.

WARTUNG UND REINIGUNG

LUFTFLITER REINIGEN

Um eine effiziente Funktion des Klimagerätes sicherzustellen, sollten Sie den Luftfilter nach jeder Betriebswoche reinigen.

1. Schalten Sie das Gerät vor der Reinigung aus, warten Sie einige Minuten und ziehen Sie dann den Stecker, um das Gerät vom elektrischen Netz zu trennen.
2. Ziehen Sie den Abluftschlauch ab.
3. Das Klimagerät verfügt über insgesamt 2 Luftfilter:

Öffnen Sie die beiden Lufteinlassgitter auf der Rückseite und entnehmen den darunter liegenden Filter, wie auf dem Bild:

4. Zur Beseitigung des in den Luftfiltern angesammelten Staubes benutzen Sie einen Staubsauger.
5. Ist der Luftfilter sehr schmutzig, können Sie diesen in Warmwasser tauchen und mehrmals durchspülen – allerdings sollte die Wassertemperatur nicht 40°C überschreiten.
6. Lassen Sie den Luftfilter nach dem Waschen gut austrocknen, und dann setzen Sie diese wieder ein.

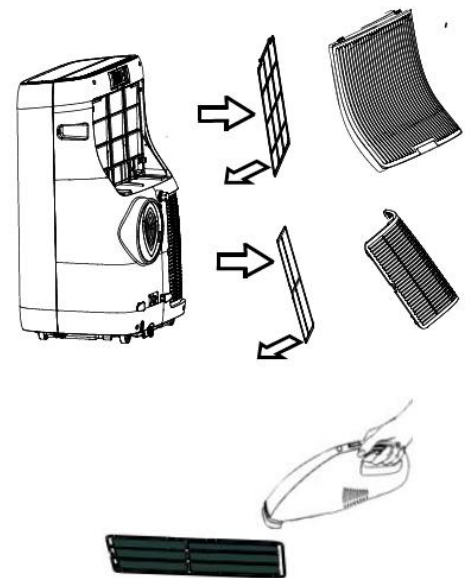

HINWEIS

Benutzen Sie das Gerät nie ohne Filter.

REINIGEN DES GEHÄUSES

Schalten Sie das Gerät vor der Reinigung aus, warten Sie einige Minuten und ziehen Sie dann stets den Stecker, um das Gerät vom elektrischen Netz zu trennen.

Reinigen Sie das Gerät mit einem mäßig feuchten Tuch und wischen Sie es anschließend mit einem trockenen Tuch ab.

- Das Gerät aus Sicherheitsgründen nie mit Wasser reinigen. Dies könnte gefährlich sein.
- Verwenden Sie zur Reinigung nie Benzin, Alkohol oder Lösungsmittel.
- Sprühen Sie keine Insektizide oder ähnliche Mittel auf das Klimagerät.

BE COOL

WASSERTANK MANUELL ENTLEREEN

Das Gerät besitzt ein automatisches Wasserverdampfungssystem. Durch die Zirkulation des Kondenswassers wird der Kompressor gekühlt, was nicht nur die Kühlleistung verbessert, sondern auch Energie spart.

Falls der Wassertank trotzdem voll ist, erscheint das auf dem Bedienpanel „FL“ auf dem Display und das Klimagerät schaltet sich automatisch ab. Das Gerät ist so lange gesperrt, bis der Wassertank entleert ist.

Um den Kondenswasserbehälter zu entleeren, befolgen Sie folgende Schritte:

1. Ziehen Sie den Netzstecker aus der Steckdose.
2. Stellen Sie ein Auffanggefäß unter den Kondenswasserauslass an der Rückseite des Gerätes, entfernen Sie vorsichtig die Verschlusskappe aus dem Auslass und lassen Sie das Wasser in das Auffanggefäß abfließen.
3. Am Ende können Sie das Klimagerät leicht neigen - jedoch nicht mehr als 30°.
4. Sobald der Tank komplett entleert ist, stecken Sie den Stöpsel wieder sorgfältig in den Wasserauslass.
5. Stecken Sie den Netzstecker ein und starten Sie das Gerät wieder neu.

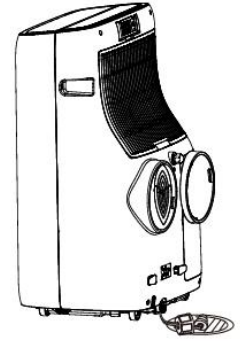

Symbolbild

TÄTIGKEITEN ZU SAISONBEGINN/- ENDE

TÄTIGKEITEN ZU SAISONENDE

- Entleeren Sie sorgfältig den Kondenswasserbehälter zur Gänze in ein geeignetes Gefäß wie im Abschnitt „Wassertank entleeren“ beschrieben.
- Lassen Sie das Klimagerät 2 Stunden lang im Gebläse/Lüfter-Modus laufen, bis das Gerät innen komplett trocken ist.
- Schalten Sie das Gerät aus und ziehen Sie den Netzstecker.
- Reinigen Sie den Filter und schieben Sie ihn nach dem Trocknen wieder ein (siehe Abschnitt „Luftfilter reinigen“).
- Entfernen Sie den Abluftschlauch und das Zubehör und verstauen Sie es sorgfältig.
- Entfernen Sie die Batterien aus der Fernbedienung
- Verpacken Sie das Gerät und bewahren Sie es an einem kühlen, trockenem Ort auf.

KONTROLLEN ZU SAISONBEGINN

- Überprüfen Sie, ob das Stromversorgungskabel und die Steckdose in Ordnung sind und ob die Erdung funktionsfähig ist.
- Versichern Sie sich, dass der Stöpsel sorgfältig im Kondenswasserauslass angebracht ist und die Filter eingesetzt sind.
- Befolgen Sie die Installations- und Sicherheitsanweisungen genauestens.

BE COOL

BEHEBUNG DER PROBLEME

In der nachfolgenden Tabelle finden Sie häufig auftretende Probleme und entsprechende Wartungsmaßnahmen für diese Serie tragbarer Klimaanlage. Falls die Maschine ungewöhnliche Betriebszustände aufweist, können Sie diese Tabelle zur einfachen Diagnose und Wartung heranziehen. Sollte das Problem dennoch bestehen bleiben, empfehlen wir, sich an qualifiziertes Wartungspersonal zu wenden.

PROBLEM	MÖGLICHE URSACHE	LÖSUNG
Die Klimaanlage funktioniert nicht	Das Display zeigt 'FL' an	Schalten Sie die Klimaanlage aus, trennen Sie die Stromversorgung und lassen Sie das Kondenswasser ab.
	Die Timer-AUS-Funktion ist aktiviert.	Die Klimaanlage kann nach dem Ausschalten erst nach 3 Minuten wieder eingeschaltet werden.
Das Klimagerät arbeitet nur für kurze Zeit.	Beschränkter Durchgang der Luft durch den Schlauch.	Abluftschlauch richtig anbringen und möglichst kurz ohne Krümmung halten.
	Luftausgang wird durch etwas blockiert.	Überprüfen und beseitigen Sie alle Hindernisse, die den Luftweg blockieren.
Während des Betriebs tritt unangenehmen Geruch im Raum auf.	Luftfilter verschmutzt	Luftfilter gemäß der Beschreibung reinigen.
Das Klimagerät arbeitet, der Raum kühlt jedoch nicht ab.	Geöffnete Fenster, Türen und/oder nicht vorgezogene Vorhänge.	Fenster und Türen schließen sowie die Vorhänge zuziehen. Die zuvor angeführten „Tipps zur richtigen Anwendung“ einhalten
	Die von Ihnen eingestellte Temperatur ist zu hoch.	Stellen Sie eine niedrigere Temperatur ein.
	Das Lufterlassgitter ist blockiert/verschmutzt.	Achten Sie darauf, dass das Lufterlassgitter freigeräumt ist/reinigen Sie den Luftfilter.
	Im Raum befinden sich Wärmequellen (Ofen, Haartrockner u.ä.).	Wärmequellen ausschalten:
	Abluftschlauch ist vom Gerät getrennt.	Abluftschlauch an der Öffnung auf der Geräterückseite befestigen.
	<i>Die technischen Spezifikationen des Geräts sind für den Raum, in dem es aufgestellt ist, nicht ausreichend.</i>	
Während das Gerät in Betrieb ist, riecht es unangenehm im Raum.	BelüftungsfILTER ist verstopft	Reinigen Sie den Filter wie oben beschrieben.
Das Gerät arbeitet für ca. 3 Minuten nicht, nachdem Sie es neugestartet haben.	Eine automatische Schutzfunktion verhindert, dass das Gerät früher als 3 Minuten nach dem letzten Abschalten neu gestartet werden kann.	Warten Sie. Diese Wartedauer ist Teil der normalen Funktion des Gerätes.

BE COOL

FEHLERCODES

Fehlercode	Fehlerbeschreibung
E1	Fehler des Temperatursensors der Spule
E2	Fehler des Innentemperatursensors
E4	Frostschutz: Die Temperatur des Verdampfers ist zu niedrig und die gesamte Klimaanlage schaltet sich ab. Wenn die Temperatur über 8 Grad steigt, wird der Schutz aufgehoben und der vorherige Betriebszustand wird wiederhergestellt.

WICHTIG

Bitte beachten Sie, dass nur 2,4GHz-Netzwerke unterstützt werden!
Sendeleistung: max. 100mW

Smart Home Wi-Fi Verbindungsanleitung

App Installation

Laden Sie sich die Applikation „*Smart life*“ vom Play Store (Android) oder dem App Store (iOS) herunter. Über den folgenden QR gelangen Sie direkt zum App-Download:



Scan QR code

Ein Gerät mit dem Netzwerk verbinden:

1. Das zu verbindende Gerät in den Standby-Modus versetzen und am Gerät 5 Sekunden lang auf die „WiFi“ Taste drücken, um sich mit dem Netzwerk verbinden zu können.
2. Öffnen Sie die „Smart Life“ App auf Ihrem Mobiltelefon und klicken Sie in der oberen rechten Ecke auf das „+“, um sich mit einem neuen Gerät zu verbinden.
3. Stellen Sie sicher, dass das Licht am Gerät blinkt (2x/Sekunde) und bestätigen Sie in der App, dass das Licht blinkt.
4. Anschließend wählen Sie das Wi-Fi Netzwerk aus (2.4 Ghz) und geben Sie das Passwort ein. Die App wird sich nun mit dem Gerät verbinden.

BE COOL

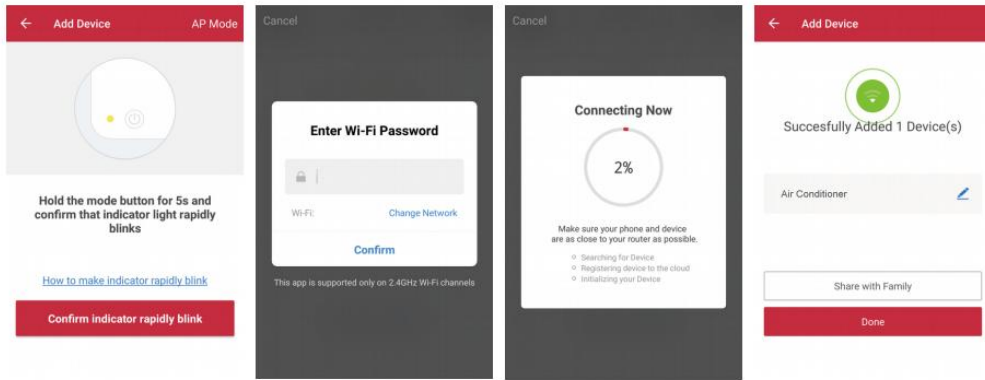

5. Das Gerät sollte nun in Ihrer App angezeigt werden und ist somit erfolgreich verbunden.

Hinweis:

- Wenn das Gerät in der App als „online“ angezeigt wird, kann es über die App gesteuert werden.
- Wenn das Gerät „offline“ ist, kann es über die App eingeschaltet werden.

Die Anwendung funktioniert auch mit **Amazon Alexa** und **Google Assistant**



BE COOL

Technische Informationen	
Artikelnummer	BC16KL2501GW
Kühlleistung	16.000 BTU/h
Leistungsaufnahme (Kühlen)	4.600 Watt
Leistungsaufnahme (Heizen)	3.500 Watt
Max. Leistungsaufnahme(Kühlen)	1.760 Watt
Max. Leistungsaufnahme(Heizen)	1.340 Watt
Eingangsspannung	220 – 240 V
Frequenz	50 Hz
WIFI-Übertragungsfrequenz:	2,4 GHz
Sendeleistung:	max. 100 mW
Kältemittel/Füllung	
	R290
Energieeffizienz EER / COP	
	2,6 / 2,6
Energieeffizienzklasse (Kühlen/Heizen)	
	A / A+
Luftumwälzung	
	550 m³/h
Geräuschpegel (Schalleistung)	
	65 dB(A)
Gewicht	
	35 kg
Abmessungen	
	470 x 800 x 404 mm
Kontaktadresse für weitere Informationen	Schuss Home Electronic GmbH Scheringgasse 3, A-1140 Wien Tel: +43 (1) 97 0 21 – 0 Serviceline: +43 (1) 97 0 21 – 502 www.becool.at FB-Nr: 236974 t / FB-Gericht: Wien

BE COOL

GARANTIE

Mit diesem Qualitätsprodukt von BE COOL haben Sie eine Entscheidung für Innovation, Langlebigkeit und Zuverlässigkeit getroffen.

Für dieses BE COOL Gerät gewähren wir eine Garantiezeit von 2 Jahren ab Kaufdatum gültig in Österreich!

Sollten in diesem Zeitraum wider Erwarten dennoch Servicearbeiten an Ihrem Gerät notwendig sein, garantieren wir Ihnen hiermit eine kostenlose Reparatur (Ersatzteile und Arbeitszeit) oder (nach Ermessen der Firma Schuss) das Produkt auszutauschen. Sollten weder Reparatur noch Tausch aus wirtschaftlichen Gründen möglich sein, behalten wir uns das Recht vor, eine Zeitwertgutschrift zu erstellen.

Bitte wenden Sie sich im Falle von Klimageräten auf jeden Fall als ersten Schritt an die Kundenhotline (siehe Kleber am Gerät bzw. Titelseite Gebrauchsanweisung), bei Ventilatoren hierzu an Ihren Fachhändler oder direkt an uns. Wir weisen darauf hin, dass Reparaturarbeiten, die nicht durch die autorisierte Vertragswerkstätte in Österreich vorgenommen worden sind, die Gültigkeit dieser Garantie sofort beenden.

Von dieser Garantie nicht umfasst sind:

- Reparatur oder Tausch von Teilen aufgrund üblicher Verschleißerscheinungen
- Schäden auf Grund Nichtbeachtung der Bedienungsanleitung
- Geräte, die - auch nur teilweise - gewerblich genutzt werden
- durch äußeren Einfluss mechanisch beschädigte Geräte (Sturz, Stoß, Bruch, unsachgemäßer Gebrauch etc.) sowie Abnutzungserscheinungen ästhetischer Art.
- Geräte, die unsachgemäß behandelt wurden
- Geräte, die nicht von unserer autorisierten Servicewerkstätte geöffnet wurden.
- Schäden, die in Folge nicht ordnungsgemäß geschlossener Kondenswasserablassventile von Klimageräten oder nicht korrekt eingesetztem Wasserbehälter entstanden sind.
- Nicht erfüllte Konsumentenerwartungen.
- Schäden, die auf höhere Gewalt, Wasser, Blitzschlag, Überspannung zurückzuführen sind.
- Geräte, bei denen die Typenbezeichnung und/oder Seriennummer am Gerät geändert, gelöscht, unleserlich gemacht oder entfernt worden ist.
- Dienstleistungen außerhalb unserer Vertragswerkstätten, die Transportkosten zu einer Vertragswerkstatt oder an uns und retour sowie die damit verbundenen Risiken.

Wir weisen nachdrücklich darauf hin, dass innerhalb der Garantiezeit bei Bedienungsfehlern oder wenn kein Fehler festgestellt wurde ein Pauschalbetrag von € 60,- (indiziert Basis VPI 2015, Juni 2020) in Rechnung gestellt wird.

Durch die Erbringung einer Garantieleistung (Reparatur oder Austausch des Gerätes) wird die absolut Garantiedauer von 2 Jahren ab Kaufdatum nicht verlängert.

Die 2 Jahres Garantie gilt nur gegen Vorlage des Kaufbelegs (muss Name und Anschrift des Händlers sowie die vollständige Gerätebezeichnung enthalten) und des dazugehörigen Garantiezertifikats, auf dem die Gerätetype sowie die Seriennummer (am Karton und auf der Geräterück- bzw. Unterseite ersichtlich) zu vermerken sind! Ohne Vorlage des Garantiezertifikats gilt nur die gesetzliche Gewährleistung!

Wir weisen ausdrücklich darauf hin, dass die gesetzlichen Gewährleistungsrechte durch diese Garantie nicht berührt werden und unvermindert fortbestehen.

Eine Schadenersatzpflicht seitens Schuss Home Electronic GmbH sowie deren Erfüllungsgehilfen besteht nur bei Vorliegen grober Fahrlässigkeit oder Vorsatz. Ausgeschlossen ist jedenfalls die Haftung für entgangenen Gewinn, erwartete, aber nicht eingetretene Ersparnisse, Folgeschäden und Schäden aus Ansprüchen Dritte. Schäden an oder für aufgezeichnete Daten sind immer aus der Schadenersatzpflicht ausgenommen.

Herzliche Gratulation zu Ihrer Wahl. Wir wünschen Ihnen viel Freude mit Ihrem BE COOL Gerät!

ANSCHRIFT
BE COOL Vertrieb
Schuss Home Electronic GmbH
1140 Wien, Scheringgasse 3
Tel.: +43 (0)1/ 970 21

Typenbezeichnung:.....
Seriennummer:.....

Dieses Garantiezertifikat ist im Garantiefall gemeinsam mit dem Gerät der autorisierten Servicewerkstätte oder dem Händler auszufolgen, bei dem Sie das Gerät gekauft haben!

BE COOL

MODE D'EMPLOI

Climatiseur mobile BC16KL2501GW



FÉLICITATIONS !
MERCI D'AVOIR CHOISI UN PRODUIT **BE COOL**.



Modes d'emploi actuels et autres langues

Téléchargez les modes d'emploi actuels dans différentes langues en cliquant sur le lien www.becool.at/downloads ou en scannant le code QR illustré. Suivez les instructions sur le site web.



VEUILLEZ LIRE ATTENTIVEMENT LE MODE D'EMPLOI AVANT DE PROCÉDER AU MONTAGE, À L'INSTALLATION, À L'UTILISATION OU À L'ENTRETIEN. PROTÉGEZ-VOUS ET PROTÉGEZ LES AUTRES EN RESPECTANT LES CONSIGNES DE SÉCURITÉ. LE NON-RESPECT DES INSTRUCTIONS POURRAIT ENTRAÎNER DES DOMMAGES CORPORELS ET/OU MATÉRIELS ET/OU LA PERTE DU DROIT À LA GARANTIE !

INFORMATIONS IMPORTANTES SUR LA SÉCURITÉ, L'EMPLACEMENT ET LE RACCORDEMENT ÉLECTRIQUE.



1. Veuillez lire attentivement toutes les instructions avant d'utiliser l'appareil.
2. N'utilisez cet appareil **que conformément aux directives figurant dans le manuel d'utilisation.** Toute autre utilisation non recommandée par le fabricant pourrait entraîner un incendie, une électrocution ou des dommages corporels.
3. Cet appareil est exclusivement destiné à la climatisation des pièces d'habitation dans les ménages et ne doit être utilisé à aucune autre fin.
4. L'appareil n'est **pas conçu pour un fonctionnement continu ou de précision** et ne doit pas non plus être utilisé pour refroidir des systèmes électriques (par exemple : dans des salles de serveurs).
5. Il est interdit d'adapter ou de modifier les caractéristiques de cet appareil de quelque manière que ce soit et d'utiliser uniquement des pièces de rechange et des accessoires recommandés par le fabricant (le non-respect de cette consigne entraîne l'annulation de la garantie et de la garantie).
6. Pour toute réparation éventuelle de l'appareil, de la fiche d'alimentation ou du câble, adressez-vous toujours et exclusivement aux centres de service après-vente agréés par le fabricant. Vous pouvez consulter les points de service après-vente en ligne sur www.becool.at.
7. Retirez l'emballage et assurez-vous que le climatiseur n'est pas endommagé. En cas de doute, n'utilisez pas le climatiseur et contactez le centre de service ou votre revendeur.

BE COOL

8. Tenez les enfants éloignés des matériaux d'emballage. En cas d'ingestion, il y a risque d'étouffement !
9. Si le câble d'alimentation est endommagé, il doit être remplacé par le fabricant ou par un centre de service agréé afin d'éviter tous les risques possibles.
10. L'appareil doit être installé conformément aux règles locales d'installation et d'exploitation des installations électriques.
11. La prise électrique sur laquelle vous branchez l'appareil ne doit pas être défectueuse ou desserrée, doit être adaptée à la charge électrique requise et, surtout, doit être mise à la terre de manière fiable. En cas de doute, faites vérifier votre installation électrique par un électricien qualifié.
12. Avant de raccorder l'appareil au réseau, vous devez vérifier que le type de courant et la tension du réseau correspondent aux indications de la plaque signalétique de l'appareil située au dos.
13. Évitez d'utiliser une rallonge électrique, car elle pourrait surchauffer et provoquer un incendie.
14. Ne tordez pas le câble d'alimentation et ne le pliez pas.
15. Cet appareil ne doit être utilisé que par des adultes.
16. Les enfants de moins de 8 ans et les personnes dont les capacités physiques, psychiques, sensorielles ou mentales sont réduites, ou qui manquent d'expérience et de connaissances, ne doivent utiliser cet appareil que sous une surveillance appropriée et après avoir reçu des instructions détaillées sur la manière d'utiliser l'appareil en toute sécurité, ainsi que sur les risques existants.
17. Ne laissez pas les enfants jouer avec l'emballage et veillez également à ce que les enfants ne jouent pas avec l'appareil.
18. N'utilisez pas le climatiseur à l'extérieur.
19. N'utilisez pas l'appareil avec les mains mouillées.
20. N'utilisez en aucun cas l'appareil dans des locaux où se trouvent du gaz, de l'huile ou du soufre.
21. Ne placez pas l'appareil à proximité de sources de chaleur (par exemple : à côté d'installations de chauffage et de chaudières à gaz) et évitez l'exposition directe aux rayons du soleil.
22. Respectez une distance minimale d'au moins 50 cm par rapport aux substances inflammables (p. ex. alcool, etc.) ou aux récipients sous pression (p. ex. pulvérisateurs).
23. N'utilisez pas le climatiseur à proximité de l'eau ou d'une forte humidité, par exemple dans une cave humide, près d'une piscine, d'une baignoire ou d'une douche. Veillez à ce que l'eau ne pénètre pas dans l'appareil.
24. Ne placez pas d'objets lourds ou chauds sur l'appareil et ne le couvrez jamais.
25. N'insérez jamais vos doigts, des stylos ou d'autres objets dans l'appareil et veillez à ce que l'entrée et la sortie d'air ne soient jamais bloquées.
26. Éteignez toujours l'appareil avant de le débrancher.
27. Ne tirez pas sur le cordon d'alimentation pour débrancher l'appareil du secteur. Tirez toujours sur la fiche pour débrancher le cordon d'alimentation. Ne touchez pas la fiche avec les mains mouillées afin d'éviter tout choc électrique.
28. Débranchez l'appareil lorsque vous ne l'utilisez pas, avant de le nettoyer, de l'entretenir ou de le déplacer d'un endroit à un autre.

BE COOL

29. Si l'appareil présente un défaut, éteignez-le en appuyant sur la touche marche/arrêt du panneau de commande et contactez la hotline clients.
30. Maintenez le climatiseur en bon état en l'entretenant et en le nettoyant.
31. Le filtre à air doit être nettoyé au moins une fois par semaine.
32. Rangez l'appareil à la verticale dans un endroit sûr, sec et inaccessible aux enfants lorsqu'il n'est pas utilisé. Ne recouvrez pas l'appareil d'emballages en plastique.
33. Stockez l'appareil dans une pièce sans source d'inflammation en fonctionnement (par exemple, un feu ouvert, un appareil à gaz de service ou un chauffage électrique avec une source de chaleur ouverte).
34. Le climatiseur doit être transporté en position verticale ou légèrement sur le côté. Videz au préalable le réservoir d'eau de condensation interne. Attendez au moins une heure après le transport de l'appareil avant de le mettre en marche.
35. Pour toute réparation éventuelle de l'appareil, de la fiche d'alimentation ou du câble, adressez-vous toujours et exclusivement à des centres de service après-vente agréés par le fabricant.
36. N'utilisez pas de produits pour accélérer ou éliminer le processus de dégivrage, l'appareil le fait de lui-même.
37. Si vous avez des questions concernant la maintenance, vous pouvez contacter la hotline client/le centre de service autorisé par le fabricant.

AVERTISSEMENT *L'interrupteur principal et l'interrupteur marche/arrêt ne doivent pas être utilisés comme seuls moyens de couper le courant. Débranchez toujours l'appareil avant d'entreprendre des travaux d'entretien ou de le déplacer.*

Pour éviter tout risque d'électrocution, débranchez la fiche de la prise de courant lorsque l'appareil n'est pas utilisé - de même avant tout nettoyage.

INFORMATIONS SPÉCIFIQUES SUR LE FLUIDE FRIGORIGÈNE R290

1. Le R290 est un fluide frigorigène conforme aux exigences environnementales de la CE.
2. Le réfrigérant est inodore.
3. L'appareil doit être installé dans une pièce où il n'y a pas de sources d'inflammation en fonctionnement (par exemple : feu ouvert, appareils à gaz et électriques en fonctionnement avec source de chaleur ouverte).
4. Vous ne devez pas perforer ou brûler le climatiseur.
5. Il faut veiller à ne pas percer le circuit de refroidissement.
6. Les locaux non ventilés dans lesquels l'appareil est installé, utilisé ou stocké doivent être construits de manière à éviter l'accumulation d'éventuelles pertes de fluide frigorigène. On évite ainsi les risques d'incendie ou d'explosion dus à l'inflammation du fluide frigorigène par des fours électriques, des cuisinières ou d'autres sources d'inflammation.
7. L'appareil doit être conservé de manière à éviter tout dommage mécanique.

BE COOL

- Les personnes qui travaillent ou interviennent sur un circuit frigorifique doivent être en possession d'un certificat valide délivré par une autorité habilitée, attestant de leur compétence en matière de manipulation des fluides frigorigènes par une spécification d'évaluation reconnue par les associations industrielles.
- Les interventions de réparation doivent être effectuées conformément aux instructions du fabricant de l'appareil. Les interventions de réparation et d'entretien qui nécessitent l'intervention d'un autre personnel qualifié doivent être effectuées sous la surveillance du personnel qualifié responsable de la manipulation des fluides frigorigènes inflammables.



RECYCLING

Les matériaux d'emballage peuvent être recyclés. Il est donc recommandé de les jeter avec les déchets triés.



ÉLIMINATION

Le symbole de la poubelle barrée d'une croix exige l'élimination séparée des déchets d'équipements électriques et électroniques (DEEE). Les appareils électriques et électroniques peuvent contenir des substances dangereuses et polluantes. Ne les jetez donc pas avec les déchets résiduels non triés, mais dans un point de collecte désigné pour les appareils électriques et électroniques usagés. Vous contribuerez ainsi à la protection des ressources et de l'environnement.

Pour plus d'informations, veuillez contacter votre revendeur ou les autorités locales.



ÉLIMINATION DES PILES



Conformément au décret législatif 188 du 20 novembre 2008 portant transposition de la directive 2006/66/CE relative aux piles, accumulateurs et déchets assimilés, le symbole de la poubelle barrée sur la pile indique qu'il est interdit de jeter les piles usagées avec les ordures ménagères. Les piles et les accumulateurs contiennent des substances très nocives pour l'environnement. L'utilisateur est tenu de se débarrasser des piles usagées dans les points de collecte de la commune ou dans les conteneurs prévus à cet effet. Ce service est gratuit. De cette manière, les exigences légales sont respectées et l'environnement est préservé.

Vous trouverez ces symboles sur les piles :

Li = la pile contient du lithium

Al = la pile contient de l'alcali

Mn = pile contenant du manganèse

CR 2025 (Li) ; AA (Al, Mn) ; AAA (Al, Mn)

DÉCLARATION DE CONFORMITÉ



Nous certifions par la présente que cet article est conforme aux exigences, prescriptions et directives fondamentales de l'UE.

Vous pouvez consulter à tout moment la déclaration de conformité détaillée en cliquant sur le lien suivant :

www.becool.at/downloads

Sous réserve d'erreurs et de modifications techniques.

www.becool.at

BE COOL

DESCRIPTION DE L'APPAREIL ET CONTENU DE LA LIVRAISON

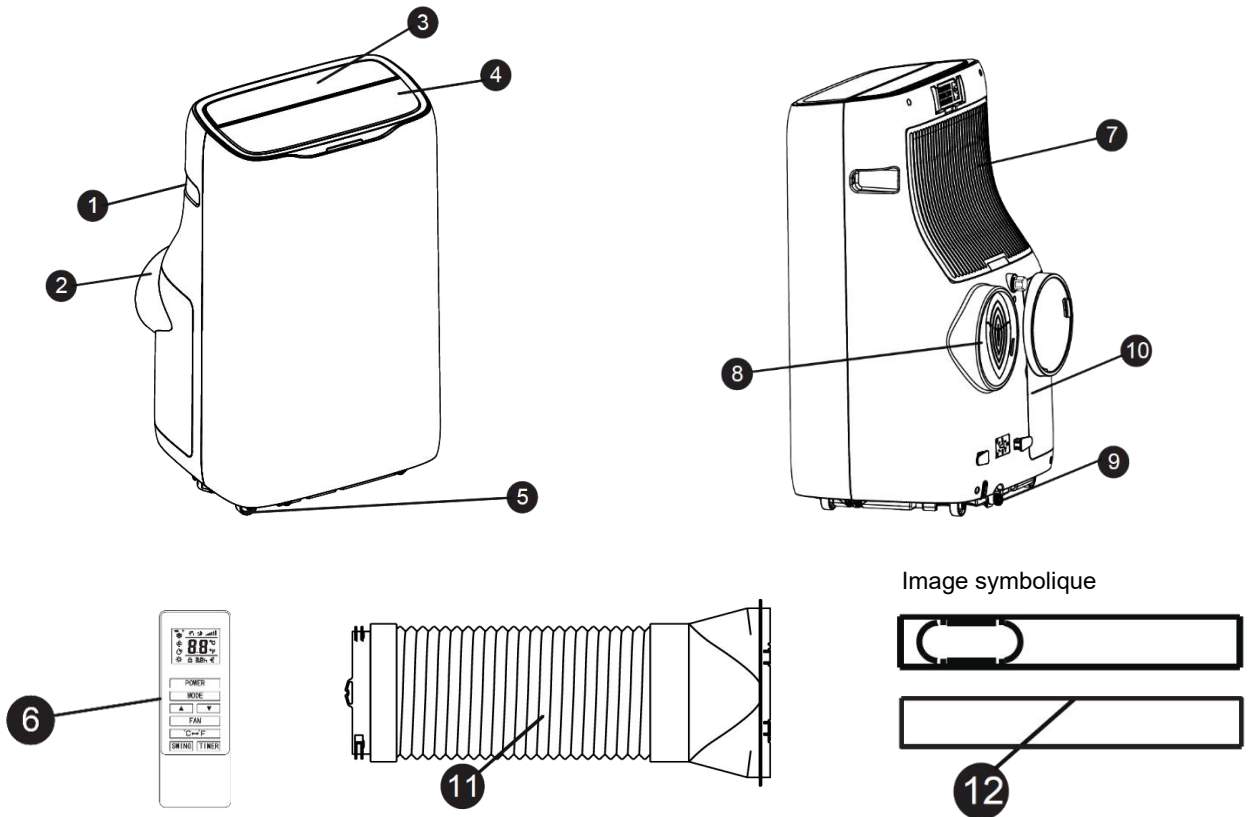

1. Poignée (des deux côtés)
2. Entrée d'air
3. Panneau de commande
4. Grille de sortie d'air
5. Rouleaux
6. Télécommande

7. Entrée d'air supérieure
8. Sortie pour l'air d'évacuation
9. Tubulure de drainage
10. Cadre tubulaire double
11. Tuyau d'évacuation d'air avec adaptateur
12. Etanchéité des fenêtres

PANNEAU DE COMMANDE ET TÉLÉCOMMANDE

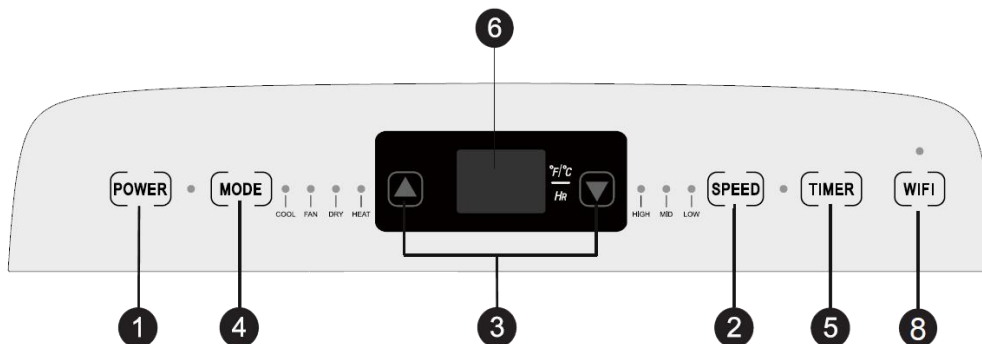

BE COOL

1. Interrupteur marche/arrêt

Appuyez sur le bouton pour activer ou désactiver la climatisation.

2. Bouton de vitesse

Appuyez sur le bouton pour sélectionner la vitesse élevée/moyenne/basse.

3. Bouton de réglage de la température/de l'heure

Appuyez sur le bouton en mode refroidissement pour augmenter/diminuer la température réglée. Appuyez dessus en mode horaire pour ajuster l'heure de mise en marche/arrêt. Appuyez simultanément sur les boutons Haut et Bas pour basculer entre les degrés Fahrenheit et les degrés Celsius.

4. Bouton de mode

Appuyez sur le bouton pour choisir entre le refroidissement, la ventilation, le séchage et le chauffage.

5. Bouton de la minuterie

Appuyez sur ce bouton en mode veille pour définir l'heure de mise en marche. Appuyez sur ce bouton en mode marche pour définir l'heure d'arrêt.

6. Fenêtre d'affichage de la température/de l'heure

Cette fenêtre indique la température et l'heure réglées.

7. Bouton panoramique

Appuyez sur le bouton de la fonction panoramique.

8. Bouton WiFi

Appuyez sur le bouton pour activer la fonction WiFi, l'appareil doit être en mode veille.

9. Bouton du commutateur de température

La touche sert à passer de °C à °F.

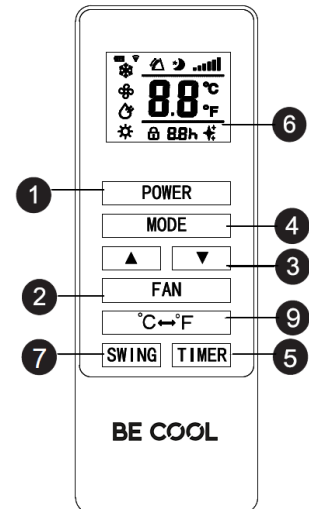

MISE EN SERVICE

PRÉPARATION À L'UTILISATION

IMPORTANT !

Laissez l'appareil debout pendant au moins 2 heures avant de le faire fonctionner pour la première fois et assurez-vous que la sortie de l'eau de condensation est bien fermée.

- Si la prise de courant est correctement mise à la terre, placez l'appareil sur une surface plane à proximité de la fenêtre.
- La distance par rapport aux murs ou à d'autres objets doit être d'au moins 50 cm.
- Avant d'utiliser l'appareil, assurez-vous que l'entrée et la sortie d'air sont libres de tout obstacle et ne sont pas obstruées.
- Respectez les consignes du chapitre "Informations importantes concernant la sécurité, l'emplacement et le raccordement électrique".

BE COOL

PLACEMENT ET INSTALLATION

Placement

- Placez l'appareil sur le sol horizontal à proximité de la fenêtre.
- Pour une ventilation correcte et des performances optimales de l'appareil, celui-ci doit être placé à au moins 50 cm de l'environnement.

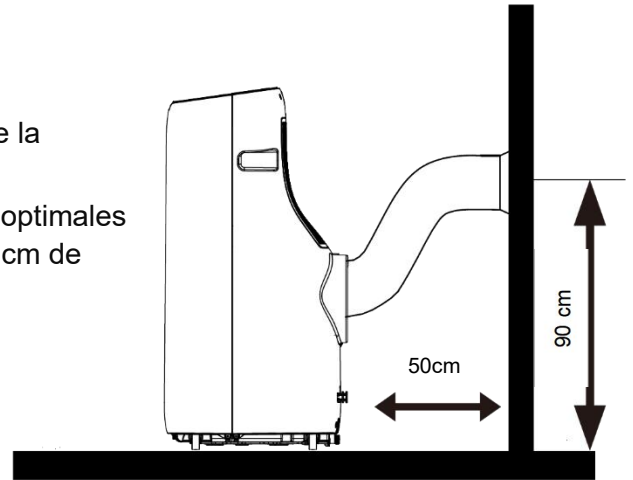

Installation

Montage du tuyau d'évacuation d'air

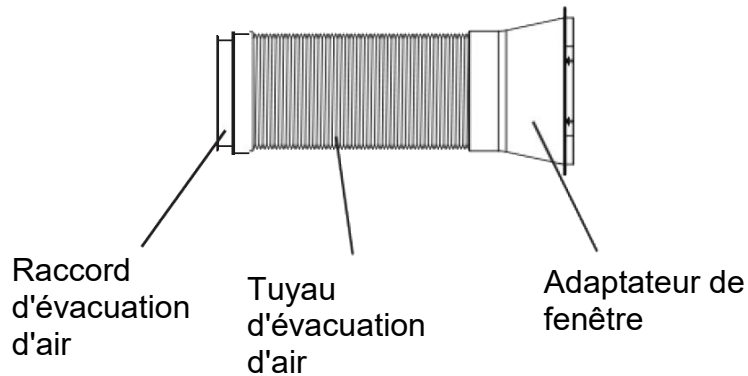

Montage du joint de fenêtre

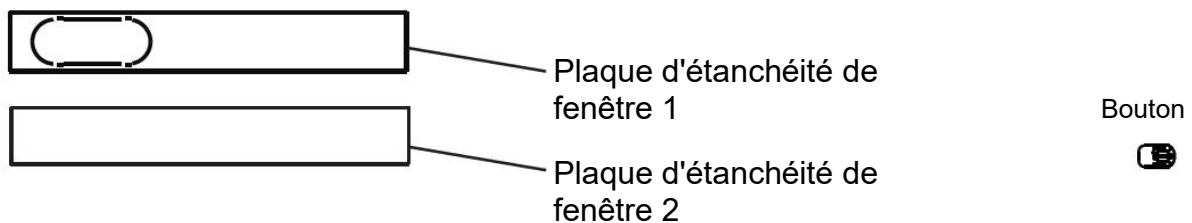

BE COOL

Étape 1 :

Poignée - longueur réglable en continu

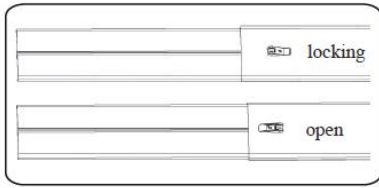

1. Mesurez la taille de la fenêtre.
2. Adaptez la longueur de la plaque d'étanchéité de fenêtre à la taille de la fenêtre. Après avoir ajusté la plaque d'étanchéité de fenêtre, fixez-la à l'aide de boutons (voir illustration).

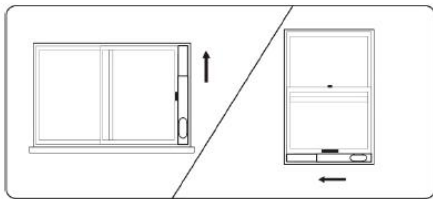

Étape 2 :

Installez la plaque d'étanchéité fixe de la fenêtre sur la fenêtre. (voir illustration).

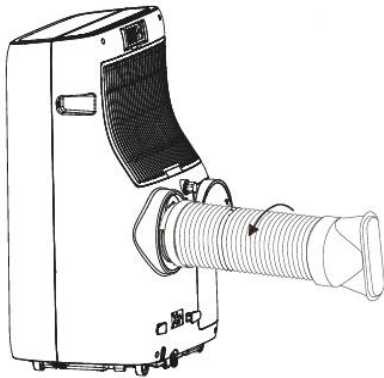

Étape 3 :

Tournez le tuyau d'évacuation d'air (articulation d'évacuation d'air) dans le sens inverse des aiguilles d'une montre dans la sortie d'évacuation d'air du boîtier arrière.

Étape 4 :

Fixez le montage du tuyau d'évacuation (adaptateur de fenêtre) sur le montage de la plaque d'étanchéité de la fenêtre et vissez-le.



Diagramme de vue d'ensemble après le montage

BE COOL

REMARQUE

*Si l'ouverture de la fenêtre est plus petite que la longueur minimale du kit de coulisse de fenêtre, coupe l'extrémité sans la trappe jusqu'à ce qu'elle rentre dans la fenêtre.
Ne jamais couper dans le trou du kit coulissant de la fenêtre.*

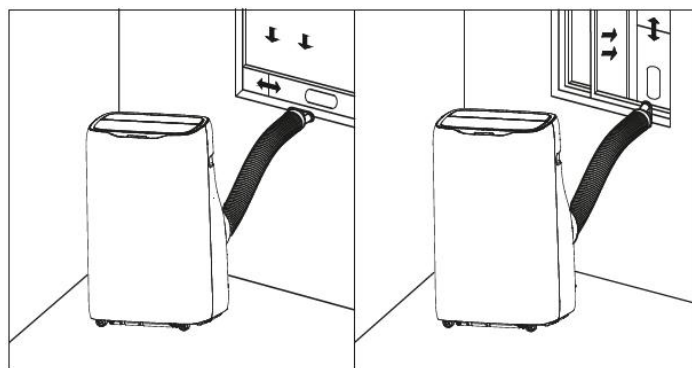
ATTENTION !! Veillez tenir compte des remarques suivantes pour les deux installations :	Le tuyau d'évacuation doit être le plus court possible et le moins courbé possible pour que l'air puisse circuler librement.
	Le climatiseur doit être placé sur un sol ferme afin de minimiser le bruit et les vibrations. Placez l'appareil sur une surface plane et droite suffisamment solide pour le supporter.
	L'appareil doit être installé à portée d'une prise de courant correctement mise à la terre. N'obstruez jamais les ouvertures d'aspiration ou de soufflage d'air de l'appareil.
	Le tuyau d'évacuation d'air est exactement adapté à cet appareil. Ne le rallongez pas et ne le remplacez pas par un autre tuyau, sinon vous risquez d'endommager l'appareil.

Première mise en service de la télécommande ou remplacement des piles :

- Retirez le cache situé à l'arrière de la télécommande.
- Insérez deux piles "AAA" 1,5V dans la bonne position (voir les instructions dans le compartiment des piles).

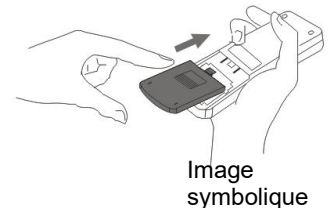

Consignes de sécurité pour le remplacement des piles :

- Lorsque la télécommande est remplacée ou mise au rebut, les piles doivent être retirées et éliminées conformément à la législation en vigueur, car elles sont nocives pour l'environnement.
- Ne mélangez pas les piles usagées et les piles neuves. Ne mélangez pas les piles alcalines, standard (carbone-zinc) ou rechargeables (nickel-cadmium).
- Ne jetez pas les piles au feu. Les piles peuvent exploser ou fuir.
- Si la télécommande n'est pas utilisée pendant une longue période, retirez les piles.

REMARQUE

*Si la télécommande doit être remplacée ou mise au rebut, les piles doivent être retirées et mises au rebut de manière appropriée, conformément à la réglementation en vigueur !
Retirez également les piles si la télécommande n'est pas utilisée pendant une longue période afin d'éviter tout dommage dû à la corrosion.*

Si les piles doivent être remplacées, remplacez-les toujours par des piles de même type et de même niveau de charge.

BE COOL

RECOMMANDATION DE BE COOL

Nous vous recommandons d'utiliser un hot-air stop SHE lorsque vous l'installez sur une fenêtre, une porte de balcon ou une porte coulissante.

Ils offrent les avantages suivants :



- L'air chaud ne pénètre pas dans le logement → , d'où des économies d'énergie
- Montage simple et rapide
- Matériau résistant et hydrofuge
- Possibilité d'ouverture et de fermeture
- Lavable

Disponible auprès de votre fournisseur de climatiseurs.

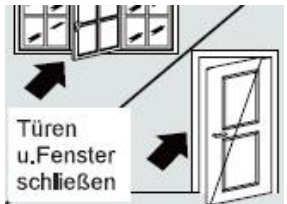

CONSEILS POUR UNE BONNE UTILISATION

Voici quelques conseils pour obtenir des performances optimales de votre climatiseur :

Fermer les fenêtres et les portes de la pièce à climatiser.	
Protéger la pièce de la lumière directe du soleil avec des rideaux, des stores ou des volets roulants. Vous économiserez ainsi de l'énergie.	
Ne placez pas d'objets sur l'appareil et ne couvrez pas l'entrée et la sortie d'air. Ne pas obstruer les grilles.	
Assurez-vous qu'aucune source de chaleur ne fonctionne dans la pièce.	
Ne jamais utiliser l'appareil dans des locaux très humides (p. ex. buanderies).	
Ne pas utiliser l'appareil à l'extérieur.	
Assurez-vous que le climatiseur est placé sur un sol plat.	

INSTRUCTIONS DE MANIPULATION

MODE DE REFROIDISSEMENT

- Après la mise en marche, le mode de refroidissement est le réglage par défaut. Une fois le mode refroidissement sélectionné, le voyant de refroidissement s'allume.
- Appuie sur la touche haut/bas pour ajuster la température réglée de 16°C à 30°C.

BE COOL

- Appuie sur le bouton de vitesse pour choisir entre les niveaux de vitesse élevé/moyen/bas.

MODE VENTILATEUR

- Après avoir sélectionné le mode ventilateur avec la télécommande, l'indicateur de vent s'allume.
- Appuie sur le bouton de vitesse pour choisir entre les niveaux de vitesse élevé/moyen/bas.

La température ne peut pas être réglée.

MODE DE DÉSHUMIDIFICATION

En mode sec, le voyant de séchage est activé.

Retirez le bouchon d'eau à l'arrière de l'appareil, comme indiqué sur l'illustration. Insérez le tuyau d'eau (non fourni) et placez l'autre extrémité dans un réservoir d'eau ou dans un canal d'évacuation.

En mode sec, le compresseur démarre lorsque la température ambiante est supérieure à $\geq 17^{\circ}\text{C}$ (63°F). Le compresseur suit les règles suivantes :

- Lorsque la température ambiante est $\leq 15^{\circ}\text{C}$ (59°F), le compresseur s'arrête.
- Lorsque la température ambiante atteint $\geq 17^{\circ}\text{C}$ (63°F), le compresseur est redémarré. (Le redémarrage a lieu après trois minutes en raison de la fonction de protection).



Image symbolique

En mode sec, le ventilateur fonctionne par défaut à basse vitesse et la vitesse du vent ne peut pas être ajustée.

La température ne peut pas être réglée.

Remarque : le tuyau d'évacuation doit être retiré en mode séchage, car cela peut avoir un impact sur les performances et le voyant d'alarme de niveau d'eau "FL" s'allume.

MODE DE CHAUFFAGE

- Une fois le mode de chauffage sélectionné par la télécommande, l'indicateur de vent s'allume.
- Appuie sur la touche haut/bas pour ajuster la température réglée de 16°C à 30°C .
- Appuie sur le bouton de vitesse pour choisir entre vitesse élevée/moyenne/faible.

MODE MINUTERIE

- En mode veille, appuyez sur le bouton de la minuterie pour régler l'heure de mise en marche. Appuyez sur les touches haut et bas pour régler entre 0 et 24 heures, et le voyant de la minuterie s'allume.
- Après avoir mis le climatiseur en marche, appuyez sur le bouton de la minuterie pour régler l'heure d'arrêt. Appuyez sur les boutons Haut et Bas pour régler entre 0 et 24 heures, et le voyant de la minuterie s'allume.

BE COOL

ENTRETIEN ET NETTOYAGE

NETTOYER LES FLOTTEURS D'AIR

Pour garantir un fonctionnement efficace du climatiseur, il convient de nettoyer le filtre à air après chaque semaine de fonctionnement.

1. Avant de nettoyer l'appareil, éteignez-le, attendez quelques minutes, puis débranchez la fiche afin de séparer l'appareil du réseau électrique.
2. Retirez le tuyau d'évacuation d'air.
3. Le climatiseur dispose de 2 filtres à air au total :

Ouvrez les deux grilles d'entrée d'air à l'arrière et retirez le filtre qui se trouve en dessous, comme sur l'image :

4. Pour éliminer la poussière accumulée dans les filtres à air, utilisez un aspirateur.
5. Si le filtre à air est très sale, vous pouvez le plonger dans de l'eau chaude et le rincer plusieurs fois - la température de l'eau ne doit toutefois pas dépasser 40°C. Si le filtre à air est très sale, vous pouvez le rincer plusieurs fois.
6. Laissez bien sécher le filtre à air après le lavage, puis remettez-le en place.

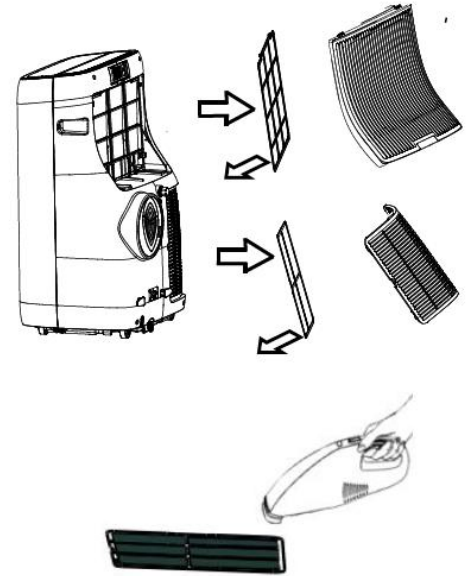

REMARQUE

N'utilisez jamais l'appareil sans filtre.

NETTOYER LE BOÎTIER

Éteignez l'appareil avant de le nettoyer, attendez quelques minutes, puis débranchez toujours la fiche pour séparer l'appareil du réseau électrique.

Nettoyez l'appareil avec un chiffon modérément humide, puis essuyez-le avec un chiffon sec.

- Pour des raisons de sécurité, ne jamais nettoyer l'appareil à l'eau. Cela pourrait être dangereux.
- N'utilisez jamais d'essence, d'alcool ou de solvants pour le nettoyage.
- Ne vaporisez pas d'insecticides ou de produits similaires sur le climatiseur.

BE COOL

VIDER MANUELLEMENT LE RÉSERVOIR D'EAU

L'appareil possède un système d'évaporation automatique de l'eau. La circulation de l'eau de condensation permet de refroidir le compresseur, ce qui améliore non seulement la capacité de refroidissement, mais permet également d'économiser de l'énergie.

Si le réservoir d'eau est malgré tout plein, le message "FL" s'affiche à l'écran du panneau de commande et le climatiseur s'arrête automatiquement. L'appareil est bloqué jusqu'à ce que le réservoir d'eau soit vide.

Pour vider le bac de récupération d'eau de condensation, suivez les étapes suivantes :

1. Débranchez la fiche d'alimentation de la prise de courant.
2. Placez un récipient de récupération sous la sortie d'eau de condensation à l'arrière de l'appareil, retirez avec précaution le bouchon de la sortie et laissez l'eau s'écouler dans le récipient de récupération.
3. Au final, vous pouvez incliner légèrement le climatiseur - mais pas plus de 30°.
4. Dès que le réservoir est complètement vide, remplacez soigneusement le bouchon dans la sortie d'eau.
5. Branchez la fiche d'alimentation et redémarrez l'appareil.

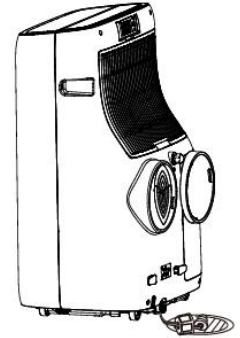

Image symbolique

ACTIVITÉS DE DÉBUT/FIN DE SAISON

ACTIVITÉS DE FIN DE SAISON

- Videz soigneusement le réservoir d'eau de condensation en entier dans un récipient approprié comme décrit dans la section "Vidange du réservoir d'eau".
- Faites fonctionner le climatiseur en mode soufflerie/ventilation pendant 2 heures, jusqu'à ce que l'intérieur de l'appareil soit complètement sec.
- Éteignez l'appareil et débranchez la fiche d'alimentation.
- Nettoyez le filtre et remettez-le en place après l'avoir fait sécher (voir la section "Nettoyage du filtre à air").
- Retirez le tuyau d'évacuation et les accessoires et rangez-les soigneusement.
- Retirez les piles de la télécommande
- Emballez l'appareil et conservez-le dans un endroit frais et sec.

CONTRÔLES EN DÉBUT DE SAISON

- Vérifier que le câble d'alimentation et la prise de courant sont en bon état et que la mise à la terre est fonctionnelle.
- Assurez-vous que le bouchon est soigneusement placé dans la sortie d'eau de condensation et que les filtres sont en place.
- Suivez scrupuleusement les instructions d'installation et de sécurité.

BE COOL

RÉSOLUTION DES PROBLÈMES

Le tableau ci-dessous présente les problèmes les plus fréquents et les procédures d'entretien correspondantes pour cette série de climatiseurs portables. Si la machine présente des conditions de fonctionnement inhabituelles, vous pouvez vous référer à ce tableau pour un diagnostic et un entretien simples. Si le problème persiste, nous vous recommandons de faire appel à un personnel de maintenance qualifié.

PROBLÈME	CAUSE POSSIBLE	SOLUTION
La climatisation ne fonctionne pas	L'écran affiche 'FL'.	Éteignez le climatiseur, débranchez l'alimentation électrique et évacuez l'eau de condensation.
	La fonction Timer OFF est activée.	Après l'arrêt de la climatisation, il faut attendre 3 minutes avant de pouvoir la remettre en marche.
Le climatiseur ne fonctionne que pendant une courte période.	Passage limité de l'air dans le tuyau.	Fixer correctement le tuyau d'évacuation d'air et le maintenir le plus court possible sans le courber.
	La sortie d'air est bloquée par quelque chose	Vérifier et éliminer tous les obstacles qui bloquent le passage de l'air.
Pendant le fonctionnement, une odeur désagréable se dégage dans la pièce.	Filtre à air encrassé	Nettoyer le filtre à air conformément à la description.
Le climatiseur fonctionne, mais la pièce ne se refroidit pas.	Fenêtres, portes et/ou rideaux non tirés ouverts.	Fermer les fenêtres et les portes et tirer les rideaux. Respecter les "conseils de bonne utilisation" mentionnés précédemment
	La température que vous avez réglée est trop élevée.	Régler une température plus basse.
	La grille d'entrée d'air est bloquée/encrassée.	Veillez à ce que la grille d'entrée d'air soit dégagée/nettoyez le filtre à air.
	Il y a des sources de chaleur dans la pièce (four, sèche-cheveux, etc.).	Éteindre les sources de chaleur :
	Le tuyau d'évacuation d'air est séparé de l'appareil	Fixer le tuyau d'évacuation d'air à l'ouverture située à l'arrière de l'appareil.
	<i>Les spécifications techniques de l'appareil ne sont pas suffisantes pour la pièce dans laquelle il est installé.</i>	
Lorsque l'appareil est en marche, il dégage une odeur désagréable dans la pièce.	Le filtre d'aération est bouché	Nettoyez le filtre comme décrit ci-dessus.
L'appareil ne fonctionne pas pendant environ 3 minutes après que vous l'avez redémarré.	Une fonction de protection automatique empêche le redémarrage de l'appareil moins de 3 minutes après la dernière mise hors tension.	Attendre . Ce temps d'attente fait partie du fonctionnement normal de l'appareil.

BE COOL

CODES D'ERREUR

Code d'erreur	Description de l'erreur
E1	Erreur du capteur de température de la bobine
E2	Erreur du capteur de température intérieure
E4	Protection contre le gel : la température de l'évaporateur est trop basse et l'ensemble du système de climatisation s'arrête. Lorsque la température dépasse 8 degrés, la protection est annulée et l'état de fonctionnement précédent est rétabli.

IMPORTANT

Veuillez noter que seuls les réseaux 2,4 GHz sont pris en charge !
Puissance d'émission : max. 100 mW

Guide de connexion au Wi-Fi domestique intelligent

Installer l'application

Téléchargez l'application "Smart life" sur le Play Store (Android) ou l'App Store (iOS).



Scan QR code

Registre

Si vous n'avez pas de compte "Smarter Home", inscrivez-vous ou connectez-vous à l'aide d'un code de vérification envoyé par SMS. Pour s'inscrire :

1. Tapez pour accéder à la page d'enregistrement
2. Mettez l'appareil à connecter en mode veille et appuyez sur le bouton "WiFi" de l'appareil pendant 5 secondes pour vous connecter au réseau.
3. Si vous choisissez l'option du numéro de téléphone mobile, entrez le code de vérification dans le message qui vous est envoyé par SMS. Définissez un mot de passe comme demandé et appuyez sur "Confirmer" pour terminer votre inscription.

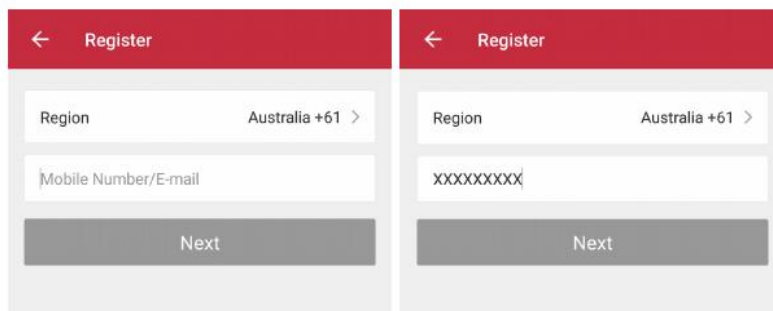

Ajouter un appareil via le réseau

BE COOL

1. Démarrez votre climatiseur en appuyant sur le bouton ON. Lorsque le climatiseur est en mode veille, appuyez sur le bouton "SPEED" et maintenez-le enfoncé pendant 5 secondes pour passer en mode de connexion Wifi.
2. Ouvrez l'application Smart Home et appuyez sur "+" dans le coin supérieur droit pour ajouter un nouvel appareil via le réseau.
3. Assurez-vous que le voyant lumineux de l'appareil clignote (2 fois par seconde) et appuyez sur "Confirmer que le voyant clignote".
4. Sélectionnez le réseau Wi-Fi (note : le réseau doit être de 2,4 GHz) et entrez le mot de passe.

L'appareil se connecte à l'application.

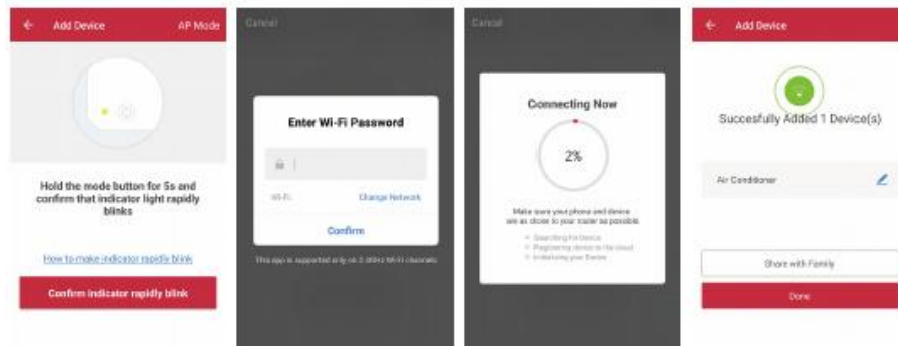

5. Après avoir configuré avec succès les appareils, le climatiseur intelligent s'affiche sur l'écran d'accueil. Appuyez sur pour accéder à sa page de contrôle.

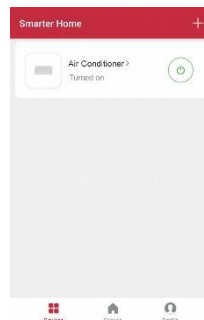

Remarque :

- Lorsque l'appareil est en ligne, il peut être contrôlé.
- Lorsque l'appareil est hors ligne, il affiche "Offline" et peut être mis sous tension à distance.

L'appareil fonctionne également avec **Amazon Alexa** et **Google Assistant**



BE COOL

Informations techniques	
Article	BC16KL2501GW
Refroidissement	16.000 BTU/h
Consommation électrique (refroidissement)	4.600 Watt
Consommation électrique (chauffage)	3.500 Watt
Max. Consommation électrique (refroidissement)	1.760 Watt
Max. Consommation d'énergie (chauffage)	1.340 Watt
Tension d'entrée	220 – 240 V
Fréquence	50 Hz
Fréquence de transmission WIFI	2,4 GHz
Puissance d'émission	max. 100 mW
Réfrigérants/Remplissage	R290
Efficacité énergétique EER / COP	2,6 / 2,6
Classe d'efficacité énergétique (refroidissement/chauffage)	A / A+
Circulation de l'air	550 m³/h
Niveau sonore (puissance sonore)	65 dB(A)
Poids	35 kg
Taille	470 x 800 x 404 mm
Adresse de contact pour plus d'informations	Schuss Home Electronic GmbH Scheringgasse 3, A-1140 Vienne Tél : +43 (1) 97 0 21 - 0 Ligne de service : +43 (1) 97 0 21 - 502 www.becool.at FB-Nr : 236974 t / FB-Tribunal : Vienne

BE COOL

GARANTIE

Avec ce produit de qualité BE COOL, vous avez fait le choix de l'innovation, de la durabilité et de la fiabilité.

Pour cet appareil BE COOL, nous accordons une garantie de 2 ans à partir de la date d'achat, valable en Autriche !

Si, contre toute attente, des travaux de service devaient tout de même être effectués sur votre appareil pendant cette période, nous vous garantissons par la présente une réparation gratuite (pièces et main d'œuvre) ou (à la discrétion de la société Schuss) un échange du produit. Si ni la réparation ni l'échange ne sont possibles pour des raisons économiques, nous nous réservons le droit d'établir un crédit de valeur vénale.

Dans le cas des climatiseurs, veuillez vous adresser dans un premier temps à la hotline clients (voir l'autocollant sur l'appareil ou la page de garde du mode d'emploi) ; pour les ventilateurs, veuillez vous adresser à votre revendeur ou directement à nous. Nous attirons votre attention sur le fait que les travaux de réparation qui n'ont pas été effectués par l'atelier agréé en Autriche mettent immédiatement fin à la validité de cette garantie.

Ne sont pas couverts par cette garantie

- Réparation ou remplacement de pièces en raison d'une usure normale
- les dommages dus au non-respect du mode d'emploi
- les appareils utilisés, même partiellement, à des fins professionnelles
- les appareils endommagés mécaniquement par une influence extérieure (chute, choc, casse, utilisation non conforme, etc.) ainsi que les signes d'usure de nature esthétique.
- les appareils qui ont été traités de manière inappropriée
- les appareils qui n'ont pas été ouverts par notre atelier de service agréé
- les dommages résultant de la mauvaise fermeture des vannes d'évacuation de l'eau de condensation des climatiseurs ou de l'utilisation incorrecte du réservoir d'eau.
- Attentes des consommateurs non satisfaites.
- les dommages dus à des cas de force majeure, à l'eau, à la foudre, à des surtensions
- les appareils dont la désignation du type et/ou le numéro de série ont été modifiés, effacés, rendus illisibles ou supprimés sur l'appareil.
- les services fournis en dehors de nos ateliers agréés, les frais de transport vers un atelier agréé ou vers nous et inversement, ainsi que les risques qui y sont liés.

Nous insistons sur le fait que pendant la période de garantie, en cas d'erreur d'utilisation ou si aucune erreur n'a été constatée, un montant forfaitaire de 60 € (indexé sur la base de l'IPC 2015, juin 2020) sera facturé.

La fourniture d'une prestation de garantie (réparation ou remplacement de l'appareil) ne prolonge pas la durée absolue de la garantie de 2 ans à compter de la date d'achat.

La garantie de 2 ans n'est valable que sur présentation du justificatif d'achat (doit contenir le nom et l'adresse du revendeur ainsi que la désignation complète de l'appareil) et du certificat de garantie correspondant, sur lequel doivent figurer le type d'appareil ainsi que le numéro de série (visible sur le carton et à l'arrière ou en dessous de l'appareil) ! Sans présentation du certificat de garantie, seule la garantie légale est valable !

Nous attirons expressément votre attention sur le fait que les droits de garantie légaux ne sont pas affectés par cette garantie et restent inchangés.

Schuss Home Electronic GmbH et ses auxiliaires d'exécution ne sont tenus de verser des dommages et intérêts qu'en cas de négligence grave ou de faute intentionnelle. La responsabilité pour un manque à gagner, des économies attendues mais non réalisées, des dommages consécutifs et des dommages résultant de revendications de tiers est en tout cas exclue. Les dommages causés aux données enregistrées ou à celles-ci sont toujours exclus de l'obligation de verser des dommages et intérêts.

Nous vous félicitons pour votre choix. Nous vous souhaitons beaucoup de plaisir avec votre appareil BE COOL !

ADRESSE

BE COOL Distribution
Schuss Home Electronic GmbH
1140 Vienne, Scheringgasse 3
Tél. : +43 (0)1/ 970 21

Désignation du type :

Numéro de série :

En cas de recours à la garantie, ce certificat de garantie doit être remis avec l'appareil à l'atelier de service agréé ou au revendeur auprès duquel vous avez acheté l'appareil !

BE COOL

ISTRUZIONI PER L'USO

Condizionatore d'aria mobile BC16KL2501GW



CONGRATULAZIONI!
GRAZIE PER AVER SCELTO UN PRODOTTO **BE COOL**.



Istruzioni per l'uso attuali e in altre lingue

Scaricate le istruzioni per l'uso più recenti in varie lingue tramite il link www.becool.at/downloads o scansionate il codice QR indicato. Seguire le istruzioni riportate sul sito web.



LEGGERE ATTENTAMENTE LE ISTRUZIONI PER L'USO PRIMA DI INIZIARE IL MONTAGGIO, L'INSTALLAZIONE, IL FUNZIONAMENTO O LA MANUTENZIONE. PROTEGGERE SE STESSI E GLI ALTRI SEGUENDO LE ISTRUZIONI DI SICUREZZA. LA MANCATA OSSERVANZA DELLE ISTRUZIONI PUÒ CAUSARE LESIONI PERSONALI E/O DANNI MATERIALI E/O LA PERDITA DELLA COPERTURA DELLA GARANZIA!

IMPORTANTI INFORMAZIONI SULLA SICUREZZA, L'UBICAZIONE E IL COLLEGAMENTO ELETTRICO.

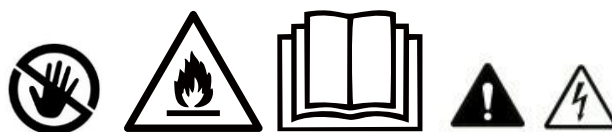

1. Prima di utilizzare l'apparecchio, leggere attentamente tutte le istruzioni.
2. Utilizzare l'apparecchio **solo in conformità alle indicazioni contenute nelle istruzioni per l'uso.** Un uso diverso da quello raccomandato dal produttore può provocare incendi, scosse elettriche o lesioni personali.
3. Questo apparecchio è destinato esclusivamente alla climatizzazione di ambienti domestici e non deve essere utilizzato per altri scopi.
4. L'unità **non è adatta a un funzionamento continuo o di precisione** e non deve essere utilizzata per il raffreddamento di sistemi elettrici (ad esempio, nelle sale server).
5. È vietato adattare o modificare in qualsiasi modo le caratteristiche di questo apparecchio e utilizzare solo i ricambi e gli accessori raccomandati dal produttore (la mancata osservanza di questa prescrizione invalida la garanzia).
6. Per qualsiasi riparazione dell'apparecchio, della spina di rete o del cavo, rivolgersi sempre e solo ai centri di assistenza autorizzati dal produttore. I centri di assistenza sono disponibili online sul sito www.becool.at.
7. Rimuovere l'imballaggio e assicurarsi che il condizionatore d'aria non sia danneggiato. In caso di dubbio, non utilizzare il condizionatore e rivolgersi al centro di assistenza o al rivenditore.
8. Tenere i bambini lontani dal materiale di imballaggio. Pericolo di soffocamento in caso di ingestione!

BE COOL

9. Se il cavo di alimentazione è danneggiato, deve essere sostituito dal produttore o da un centro di assistenza autorizzato per evitare ogni possibile rischio.
10. L'unità deve essere installata in conformità alle norme locali di installazione e funzionamento delle installazioni elettriche.
11. La presa elettrica alla quale si collega l'apparecchio non deve essere difettosa o allentata, deve essere adatta al carico di corrente richiesto e, soprattutto, deve essere collegata a terra in modo affidabile. In caso di dubbio, far controllare l'impianto elettrico da un elettricista qualificato.
12. Prima di effettuare il collegamento alla rete elettrica, è necessario verificare che il tipo di corrente e la tensione di rete corrispondano alle informazioni riportate sulla targhetta di identificazione dell'apparecchio posta sul retro.
13. Evitare di utilizzare una prolunga, perché potrebbe surriscaldarsi e provocare un incendio.
14. Non torcere o piegare il cavo di alimentazione.
15. Questo apparecchio può essere utilizzato solo da persone adulte.
16. I bambini di età inferiore agli 8 anni e le persone con ridotte capacità fisiche, mentali, sensoriali o spirituali o con mancanza di esperienza e conoscenza non devono utilizzare questo apparecchio a meno che non abbiano ricevuto supervisione o istruzioni sull'uso dell'apparecchio in modo sicuro e comprendano i rischi connessi.
17. Non lasciare che i bambini giochino con l'imballaggio e assicurarsi che non giochino con l'apparecchio.
18. Non utilizzare il condizionatore all'aperto.
19. Non utilizzare l'apparecchio con le mani bagnate.
20. Non mettere mai in funzione l'apparecchio in locali in cui sono presenti gas, olio o zolfo.
21. Non collocare l'apparecchio in prossimità di fonti di calore (ad esempio, vicino a impianti di riscaldamento e caldaie a gas) ed evitare la luce diretta del sole.
22. Mantenere una distanza minima di almeno 50 cm da sostanze infiammabili (ad es. alcool, ecc.) o da recipienti sotto pressione (ad es. contenitori spray).
23. Non utilizzare il condizionatore d'aria in prossimità di acqua o umidità elevata, ad esempio in uno scantinato umido, vicino a una piscina, una vasca da bagno o una doccia. Assicurarsi che l'acqua non penetri nell'unità.
24. Non collocare oggetti pesanti o caldi sull'apparecchio e non coprirlo mai.
25. Non inserire mai dita, penne o altri oggetti nell'unità e assicurarsi che l'ingresso e l'uscita dell'aria non siano mai bloccati.
26. Spegnerne sempre l'apparecchio prima di scollegarlo dalla rete elettrica.
27. Non tirare il cavo di alimentazione per scollegare l'apparecchio dalla rete elettrica. Per scollegare il cavo di alimentazione, tirare sempre la spina. Non maneggiare la spina con le mani bagnate per evitare scosse elettriche.
28. Scollegare l'apparecchio quando non lo si utilizza, prima di pulirlo, quando necessita di manutenzione o quando viene spostato da un luogo all'altro.
29. Se l'apparecchio presenta un difetto, spegnerlo con il pulsante di accensione/spegnimento sul pannello di controllo e contattare la hotline clienti.
30. Mantenere il condizionatore d'aria in buone condizioni, effettuando la manutenzione e la pulizia dell'unità.
31. Il filtro dell'aria deve essere pulito almeno una volta alla settimana.

BE COOL

32. Quando non è in uso, conservare l'unità in posizione verticale in un luogo sicuro e asciutto, fuori dalla portata dei bambini. Non coprire l'unità con imballaggi di plastica.
33. Conservare l'apparecchio in un locale privo di fonti di accensione in funzione (ad es. fuoco aperto, un apparecchio a gas in funzione o un riscaldatore elettrico con una fonte di calore aperta).
34. Il condizionatore d'aria deve essere trasportato in posizione eretta o leggermente inclinata sul fianco. Svuotare preventivamente il serbatoio interno dell'acqua di condensa. Attendere almeno un'ora dopo il trasporto prima di accendere l'apparecchio.
35. Per qualsiasi riparazione dell'apparecchio, della spina o del cavo di alimentazione, rivolgersi sempre e solo a centri di assistenza autorizzati dal produttore.
36. Non utilizzare alcun mezzo per accelerare o eliminare il processo di sbrinamento, l'apparecchio lo fa da solo.
37. In caso di domande sulla manutenzione, è possibile contattare la hotline clienti/il centro di assistenza autorizzato dal produttore.

ATTENZIONE *L'interruttore principale e l'interruttore di accensione/spegnimento non devono essere utilizzati come unico mezzo per scollegare l'alimentazione. Scollegare sempre la spina dell'apparecchio prima di iniziare la manutenzione o di spostare l'apparecchio.*

Per evitare il rischio di scosse elettriche, scollegare l'apparecchio dalla rete elettrica quando non viene utilizzato, anche prima di qualsiasi pulizia.

INFORMAZIONI SPECIFICHE SUL REFRIGERANTE R290

1. L'R290 è un refrigerante conforme alle specifiche ambientali della CE.
2. Il refrigerante è inodore.
3. L'apparecchio deve essere installato in un locale in cui non vi siano fonti di accensione in funzione (ad esempio: fuoco aperto, apparecchi a gas o elettrici in funzione con una fonte di calore aperta).
4. Non si deve perforare o bruciare il condizionatore d'aria.
5. Fare attenzione a non forare il circuito di raffreddamento.
6. Gli spazi non ventilati in cui l'unità è installata, utilizzata o immagazzinata devono essere costruiti in modo da evitare l'accumulo di eventuali perdite di refrigerante. In questo modo si evitano i rischi di incendio o di esplosione causati dall'accensione del refrigerante da parte di cucine elettriche, fornelli o altre fonti di accensione.
7. L'unità deve essere conservata in modo da evitare danni meccanici.
8. Le persone che lavorano o intervengono in un circuito di refrigerazione devono essere in possesso di un certificato valido rilasciato da un'autorità autorizzata che attesti la loro competenza nella manipolazione dei refrigeranti attraverso una specifica di valutazione riconosciuta dalle associazioni di settore.
9. Gli interventi di riparazione devono essere eseguiti in conformità alle istruzioni fornite dal produttore dell'unità. Le operazioni di riparazione e manutenzione che richiedono l'impiego di ulteriore personale qualificato devono essere eseguite sotto la

BE COOL

supervisione della persona qualificata responsabile della manipolazione di refrigeranti infiammabili.



RICICLO

I materiali di imballaggio possono essere riciclati. Pertanto, si raccomanda di smaltirli nei rifiuti differenziati.



SMALTIMENTO

Il simbolo "pattumiera barrata" richiede lo smaltimento separato dei rifiuti di apparecchiature elettriche ed elettroniche (RAEE). Le apparecchiature elettriche ed elettroniche possono contenere sostanze pericolose e nocive per l'ambiente. Pertanto, non smaltirle nei rifiuti residui non differenziati, ma in un punto di raccolta designato per i rifiuti di apparecchiature elettriche ed elettroniche. In questo modo si contribuisce a proteggere le risorse e l'ambiente.

Per ulteriori informazioni, contattare il rivenditore o le autorità locali.



SMALTIMENTO DELLE BATTERIE

In conformità al Decreto Legislativo 188 del 20 novembre 2008 che attua la Direttiva 2006/66/CE relativa a pile, accumulatori e relativi rifiuti, il simbolo del bidone barrato sulla batteria indica che è vietato smaltire le batterie usate nei rifiuti domestici. Le pile e gli accumulatori contengono sostanze altamente inquinanti. L'utente è tenuto a smaltire le pile usate presso i punti di raccolta del comune o negli appositi contenitori. Il servizio è gratuito. In questo modo si rispettano i requisiti di legge e si protegge l'ambiente.

Sulle batterie sono presenti i seguenti simboli:

Li = la batteria contiene litio

Al = la batteria contiene alcalino

Mn = la batteria contiene manganese

CR 2025 (Li); AA (Al, Mn); AAA (Al, Mn)

DICHIARAZIONE DI CONFORMITÀ



Con la presente si certifica che questo articolo è conforme ai requisiti essenziali, ai regolamenti e alle direttive dell'UE.

La dichiarazione di conformità dettagliata può essere consultata in qualsiasi momento al seguente link:

www.becool.at/downloads

Salvo errori e modifiche tecniche.

www.becool.at

BE COOL

DESCRIZIONE DELL'UNITÀ E DELLA FORNITURA

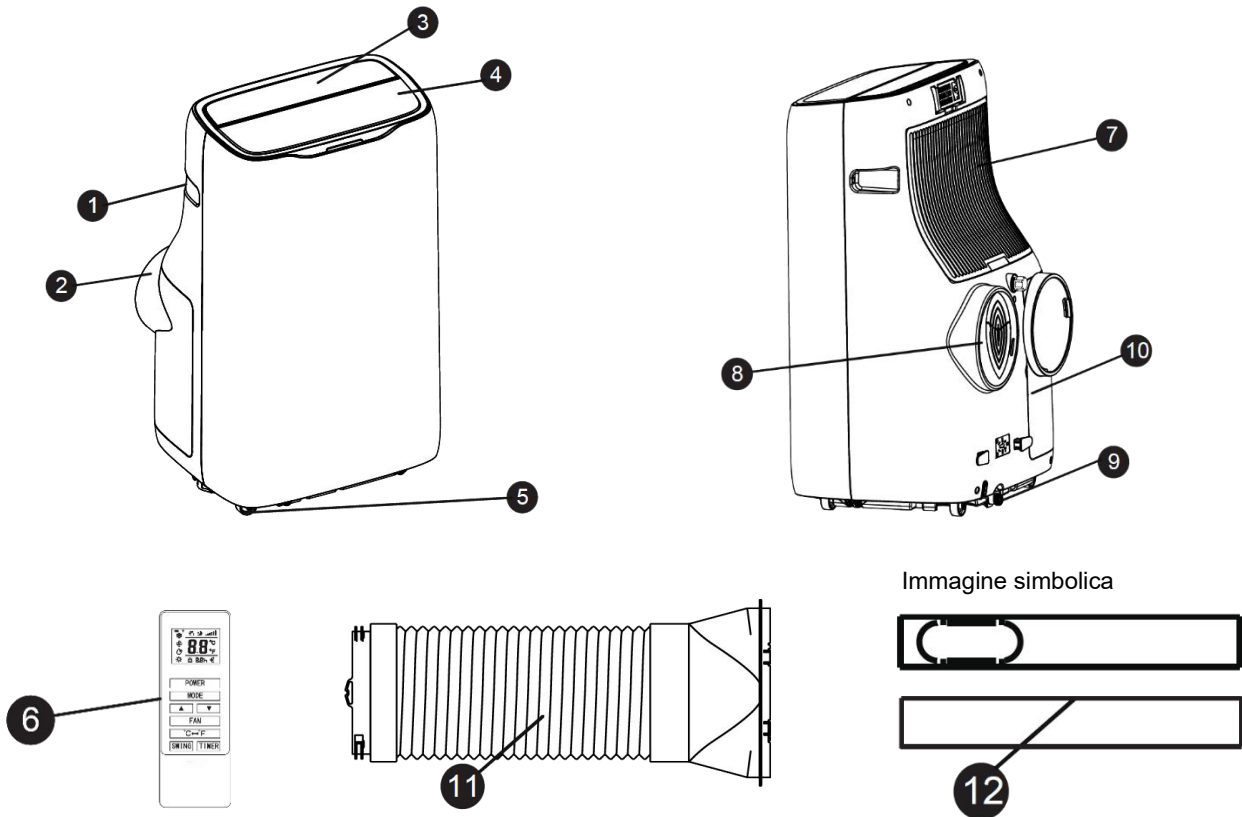

1. Maniglia (entrambi i lati)
2. Ingresso aria
3. Pannello di controllo
4. Griglia di uscita dell'aria
5. Rulli
6. Telecomando

7. Ingresso aria superiore
8. Uscita per l'aria di scarico
9. Bocchetta di drenaggio
10. Telai a doppio tubo
11. Tubo flessibile dell'aria di scarico con adattatore
12. Sigillatura delle finestre

PANNELLO DI CONTROLLO E TELECOMANDO

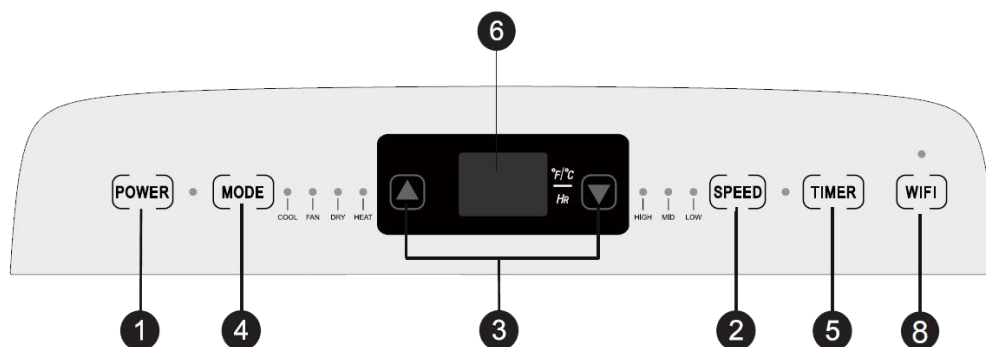

BE COOL

1. Interruttore On/Off

Premere il pulsante per accendere o spegnere il condizionatore.

2. Pulsante di velocità

Premere il pulsante per selezionare la velocità alta/media/bassa.

3. Pulsante di impostazione della temperatura/tempo

Premere in modalità raffreddamento per aumentare/diminuire la temperatura impostata. Premendolo in modalità oraria, si regola l'orario di accensione/spegnimento. Premere contemporaneamente i pulsanti "Alto" e "Basso" per passare da Fahrenheit a gradi Celsius.

4. Pulsante di modalità

Premere il pulsante per selezionare tra raffreddamento, ventilazione, asciugatura e riscaldamento.

5. Pulsante del timer

Premere il pulsante per attivare la funzione WiFi, il dispositivo deve essere in modalità standby.

6. Finestra di visualizzazione della temperatura e dell'ora

Questa finestra mostra la temperatura e l'ora impostate.

7. Tasto Pan

Premere il tasto per la funzione girevole.

8. Pulsante WiFi

Premere il pulsante per attivare la funzione WiFi

9. Pulsante del termostato

Il tasto viene utilizzato per passare da °C a °F.

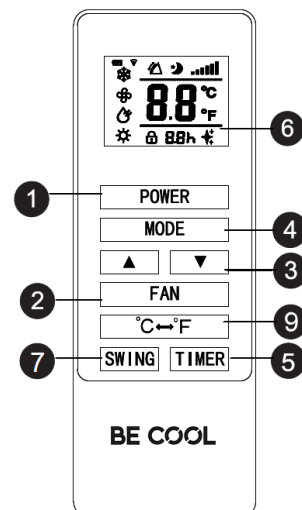

COMMISSIONE

PREPARAZIONE ALL'USO

IMPORTANTE!

Lasciare l'apparecchio in posizione verticale per almeno 2 ore prima di metterlo in funzione per la prima volta e assicurarsi che l'uscita dell'acqua di condensa sia ben chiusa.

- Con una presa correttamente collegata a terra, collocare l'apparecchio su una superficie piana vicino alla finestra.
- La distanza dalle pareti o da altri oggetti deve essere di almeno 50 cm.
- Prima di utilizzare l'unità, accertarsi che l'ingresso e l'uscita dell'aria siano liberi da ostruzioni e non siano bloccati.
- Osservare le istruzioni riportate nel capitolo "Informazioni importanti su sicurezza, ubicazione e collegamento elettrico".

BE COOL

POSIZIONAMENTO E INSTALLAZIONE

Posizionamento

- Posizionare l'unità sul pavimento orizzontale vicino alla finestra.
- Per una corretta ventilazione e per ottenere le migliori prestazioni, l'unità deve essere collocata ad almeno 50 cm di distanza dall'ambiente circostante.

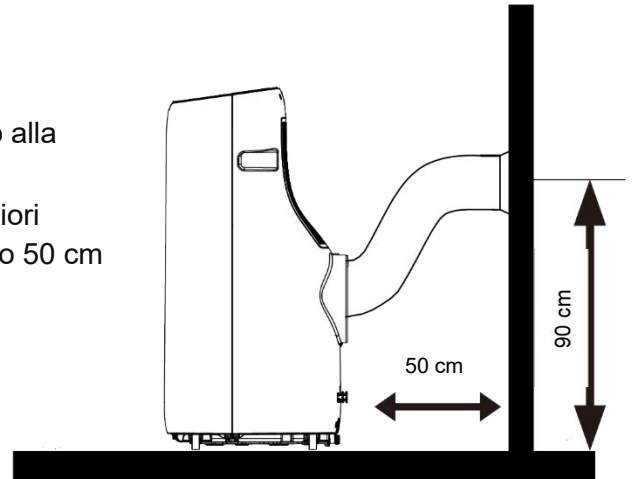

Installazione

Montaggio del tubo dell'aria di scarico

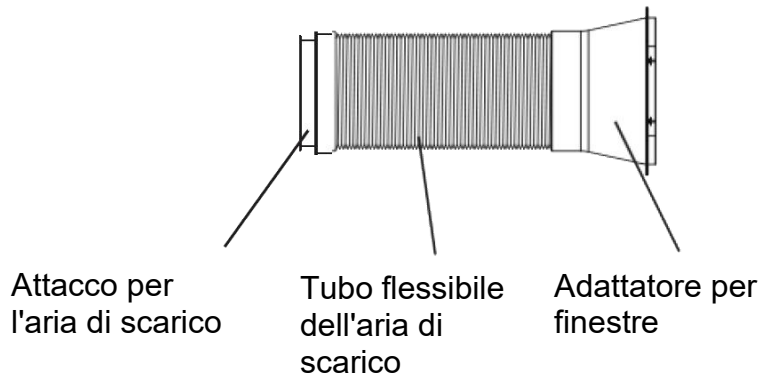

Installazione della guarnizione della finestra

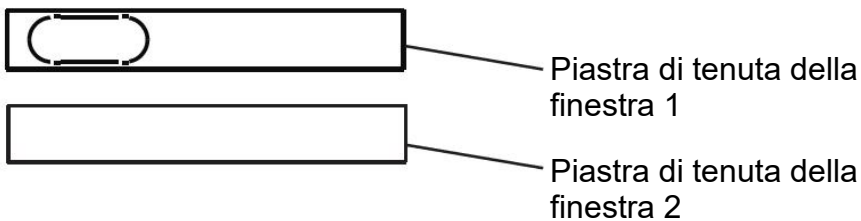

Pulsante



BE COOL

Fase 1:

Impugnatura - lunghezza regolabile in continuo

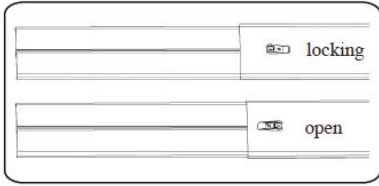

1. Misurare le dimensioni della finestra.
2. Regolare la lunghezza della piastra di tenuta della finestra in base alle dimensioni della finestra. Dopo aver regolato la piastra di tenuta della finestra, fissarla con le manopole (vedi figura).

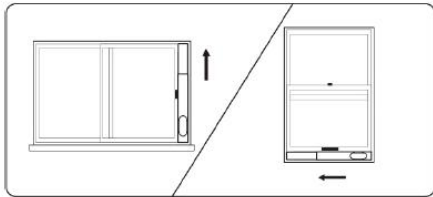

Fase 2:

Installare la piastra di tenuta della finestra fissa sulla finestra. (vedi illustrazione).

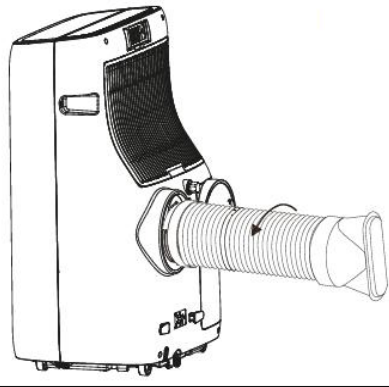

Fase 3:

Ruotare il tubo flessibile dell'aria di scarico (giunto dell'aria di scarico) in senso antiorario nell'uscita dell'aria di scarico dell'alloggiamento posteriore.

Passo 4:

Fissare il gruppo del tubo dell'aria di scarico (adattatore del finestrino) al gruppo della piastra di tenuta del finestrino e avvitarlo.

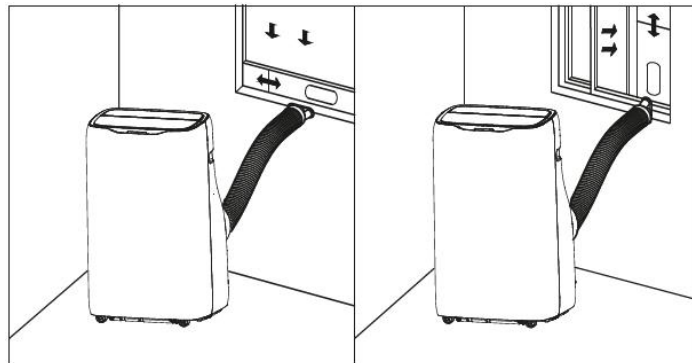

Schema generale dopo il montaggio

BE COOL

NOTA

Se l'apertura della finestra è inferiore alla lunghezza minima del set di guide per finestre, tagliare l'estremità senza il portello fino a farla entrare nella finestra.

Non tagliare mai il foro del set di scorrimento della finestra.

ATTENZIONE!!! Osservare le seguenti istruzioni per entrambe le installazioni:	Il tubo flessibile dell'aria di scarico deve essere il più corto possibile e il meno piegato possibile, in modo che l'aria possa fluire liberamente.
	Il condizionatore d'aria deve essere collocato su un pavimento solido per ridurre al minimo il rumore e le vibrazioni. Collocare l'unità su una superficie dritta e piana, sufficientemente robusta da sostenere l'unità.
	L'apparecchio deve essere collocato a portata di mano di una presa di corrente correttamente collegata a terra. Non ostruire mai le aperture di aspirazione e scarico dell'aria dell'apparecchio.
	Il tubo flessibile per l'aria di scarico è stato adattato con precisione a questo apparecchio. Non allungarlo o sostituirlo con un altro tubo, altrimenti si rischia di danneggiare l'apparecchio.

Primo utilizzo del telecomando o sostituzione del betterien:

- Rimuovere il coperchio sul retro del telecomando.
- Inserire due batterie "AAA" da 1,5 V nella posizione corretta (vedere le istruzioni nel vano batterie).



Immagine simbolica

Istruzioni di sicurezza per la sostituzione della batteria:

- Quando si sostituisce o si smaltisce il telecomando, le batterie devono essere rimosse e smaltite in conformità con la legislazione vigente, poiché sono dannose per l'ambiente.
- Non mischiare batterie vecchie e nuove. Non mischiare batterie alcaline, standard (zinco carbone) o ricaricabili (nichel cadmio).
- Non smaltire le batterie nel fuoco. Le batterie possono esplodere o perdere.
- Se il telecomando non viene utilizzato per lungo tempo, rimuovere le batterie.

NOTA

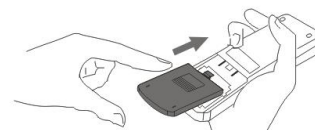
Se il telecomando deve essere sostituito o smaltito, le batterie devono essere rimosse e smaltite correttamente secondo le norme vigenti!

Rimuovere le batterie se il telecomando non viene utilizzato per lungo tempo per evitare danni da corrosione.

Se è necessario sostituire le batterie, sostituirle sempre con altre dello stesso tipo e dello stesso stato di carica.

BE COOL

RACCOMANDAZIONE DA BE COOL

Per l'installazione su finestre, portefinestre o porte scorrevoli si consiglia l'utilizzo di uno SHE Hot-Air Stop.

Offrono i seguenti vantaggi:

- L'aria calda non entra nello spazio abitativo → e quindi si risparmia energia.
- Montaggio semplice e rapido
- Materiale resistente e idrorepellente
- Possibilità di apertura e chiusura
- Lavabile

Disponibile presso il fornitore di condizionatori d'aria.



SUGGERIMENTI PER UNA CORRETTA APPLICAZIONE

Ecco alcuni suggerimenti per ottenere prestazioni ottimali del condizionatore d'aria:

Chiudere le finestre e le porte della stanza da climatizzare.	
Proteggete la stanza dalla luce diretta del sole con tende, veneziane o tapparelle. In questo modo si risparmia energia.	
Non collocare oggetti sull'apparecchio e non coprire l'ingresso e l'uscita dell'aria. Mantenere libere le griglie.	
Assicurarsi che nella stanza non siano in funzione fonti di calore.	
Non utilizzare mai l'apparecchio in ambienti molto umidi (ad es. lavanderie).	
Non utilizzare l'apparecchio all'aperto.	
Assicurarsi che il condizionatore d'aria sia posizionato su un pavimento piano.	

BE COOL

ISTRUZIONI PER LA MANIPOLAZIONE

MODALITÀ DI RAFFREDDAMENTO

- Dopo l'accensione, l'impostazione predefinita è la modalità di raffreddamento. Dopo aver selezionato la modalità di raffreddamento, l'indicatore di raffreddamento si accende.
- Premere il pulsante su/giù per regolare la temperatura impostata da 16°C a 30°C.
- Premere il pulsante della velocità per selezionare i livelli di velocità Alto/Medio/Basso.

MODO VENTILATORE

- Dopo aver selezionato la modalità di ventilazione con il telecomando, l'indicatore del vento si accende.
- Premere il pulsante della velocità per selezionare i livelli di velocità Alto/Medio/Basso.

La temperatura non può essere regolata.

MODALITÀ DI DEUMIDIFICAZIONE

In modalità a secco, si attiva la spia a secco.

Rimuovere il tappo dell'acqua sul retro dell'apparecchio, come mostrato nell'illustrazione. Inserire il tubo dell'acqua (non fornito) e collocare l'altra estremità in un serbatoio o in uno scarico.

In modalità a secco, il compressore si avvia quando la temperatura ambiente è superiore a $\geq 17^{\circ}\text{C}$ (63°F). Il compressore segue le seguenti regole:

- Quando la temperatura ambiente è $\leq 15^{\circ}\text{C}$ (59°F), il compressore si spegne.
- Quando la temperatura ambiente è $\geq 17^{\circ}\text{C}$ (63°F), il compressore viene riavviato. (Il riavvio avviene dopo tre minuti grazie alla funzione di protezione).



Immagine simbolica

In modalità secca, il ventilatore funziona a bassa velocità per impostazione predefinita e la velocità del vento non può essere regolata.

La temperatura non può essere regolata.

Nota: il tubo di scarico deve essere rimosso in modalità a secco, in quanto può influire sulle prestazioni e la spia di allarme del livello dell'acqua "FL" si accende.

MODALITÀ DI RISCALDAMENTO

- Dopo aver selezionato la modalità di riscaldamento con il telecomando, si accende l'indicatore del vento.
- Premere il pulsante su/giù per regolare la temperatura impostata da 16°C a 30°C.
- Premere il pulsante della velocità per selezionare tra velocità alta/media/bassa.

BE COOL

MODALITÀ TIMER

- In modalità standby, premere il pulsante del timer per impostare l'ora di accensione. Premere i pulsanti su e giù per impostare tra 0 e 24 ore e l'indicatore del timer si accende.
- Dopo l'accensione del condizionatore d'aria, premere il pulsante del timer per impostare l'ora di spegnimento. Premere i pulsanti su e giù per impostare un tempo compreso tra 0 e 24 ore e l'indicatore del timer si accende.

MANUTENZIONE E PULIZIA

FLITER PER ARIA PULITA

Per garantire un funzionamento efficiente del condizionatore, pulire il filtro dell'aria dopo ogni settimana di funzionamento.

1. Prima di procedere alla pulizia, spegnere l'apparecchio, attendere qualche minuto e quindi scollegarlo dalla rete elettrica.
2. Staccare il tubo di scarico.
3. Il condizionatore d'aria ha un totale di 2 filtri dell'aria:

Aprire le due griglie di ingresso dell'aria sul retro e rimuovere il filtro sottostante, come mostrato nella figura:

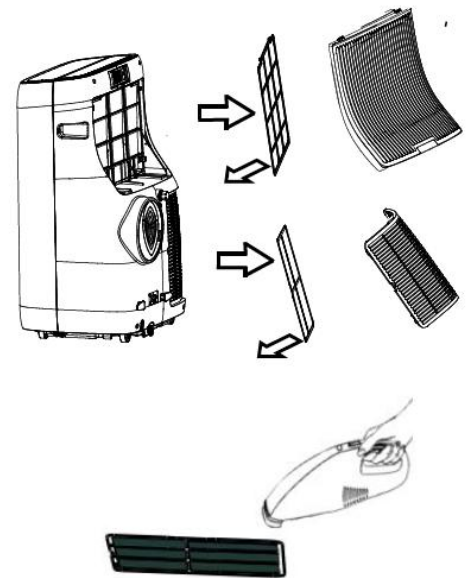

4. Per rimuovere la polvere accumulata nei filtri dell'aria, utilizzare un aspirapolvere.
5. Se il filtro dell'aria è molto sporco, è possibile immergerlo in acqua calda e risciacquarlo più volte; tuttavia, la temperatura dell'acqua non deve superare i 40°C.
6. Dopo il lavaggio, lasciare che il filtro dell'aria si asciughi bene e poi rimetterlo a posto.

NOTA

Non utilizzare mai l'apparecchio senza filtro.

PULIZIA DELL'ALLOGGIAMENTO

Prima di procedere alla pulizia, spegnere l'apparecchio, attendere qualche minuto e poi staccare sempre la spina dalla rete elettrica.

Pulire l'unità con un panno moderatamente umido e poi passarlo con un panno asciutto.

- Per motivi di sicurezza, non pulire mai l'apparecchio con acqua. Potrebbe essere pericoloso.
- Non utilizzare mai benzina, alcol o solventi per la pulizia.
- Non spruzzare insetticidi o agenti simili sul condizionatore d'aria.

BE COOL

SVUOTARE MANUALMENTE IL SERBATOIO DELL'ACQUA

L'unità è dotata di un sistema automatico di evaporazione dell'acqua. La circolazione dell'acqua di condensa raffredda il compressore, migliorando le prestazioni di raffreddamento e risparmiando energia.

Se il serbatoio dell'acqua è ancora pieno, sul display del pannello di controllo appare "FL" e il condizionatore d'aria si spegne automaticamente. L'unità è bloccata finché il serbatoio dell'acqua non viene svuotato.

Per svuotare il serbatoio dell'acqua di condensa, procedere come segue:

1. Estrarre la spina dalla presa di corrente.
2. Collocare un recipiente di raccolta sotto l'uscita dell'acqua di condensa sul retro dell'apparecchio, rimuovere con cautela il tappo dall'uscita e far defluire l'acqua nel recipiente di raccolta.
3. Alla fine, è possibile inclinare leggermente il condizionatore, ma non più di 30°.
4. Una volta che il serbatoio è completamente vuoto, reinserire con cautela la spina nella presa d'acqua.
5. Collegare la spina di rete e riavviare l'apparecchio.



Immagine simbolica

ATTIVITÀ DI INIZIO/FINE STAGIONE

ATTIVITÀ DI FINE STAGIONE

- Svuotare completamente il serbatoio dell'acqua di condensa in un contenitore adatto, come descritto nella sezione "Svuotamento del serbatoio dell'acqua".
- Far funzionare il condizionatore d'aria in modalità ventilatore per 2 ore finché l'unità non è completamente asciutta all'interno.
- Spegnerne l'apparecchio e scollegare la spina di rete.
- Pulire il filtro e reinserirlo dopo averlo asciugato (vedere la sezione "Pulizia del filtro dell'aria").
- Rimuovere il tubo di scarico e gli accessori e riporli con cura.
- Rimuovere le batterie dal telecomando
- Imballare l'unità e conservarla in un luogo fresco e asciutto.

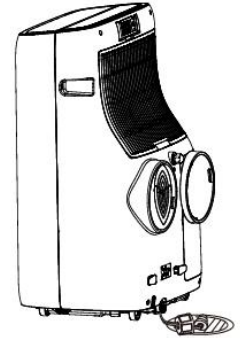
CONTROLLI ALL'INIZIO DELLA STAGIONE

- Controllare che il cavo di alimentazione e la presa siano in ordine e che la messa a terra sia funzionante.
- Assicurarci che la spina sia inserita con cura nell'uscita dell'acqua di condensa e che i filtri siano inseriti.
- Seguire attentamente le istruzioni di installazione e sicurezza.

BE COOL

RIMEDIARE AI PROBLEMI

La seguente tabella elenca i problemi comuni e le procedure di manutenzione per questa serie di condizionatori portatili. Se la macchina presenta condizioni di funzionamento insolite, è possibile fare riferimento a questa tabella per facilitare la diagnosi e la manutenzione. Se il problema persiste, si consiglia di rivolgersi a personale di assistenza qualificato.

PROBLEMA	POSSIBILE CAUSA	SOLUZIONE
Il condizionatore d'aria non funziona	Il display visualizza "FL"	Spegnere il condizionatore, scollegare l'alimentazione e scaricare l'acqua di condensa.
	La funzione di disattivazione del timer è attivata.	Il condizionatore d'aria può essere riacceso solo dopo 3 minuti dal suo spegnimento.
Il condizionatore funziona solo per poco tempo.	Passaggio limitato dell'aria attraverso il tubo.	Collegare correttamente il tubo flessibile dell'aria di scarico e tenerlo il più corto possibile senza piegarlo.
	L'uscita dell'aria è bloccata da qualcosa.	Controllare e rimuovere eventuali ostacoli che bloccano le vie respiratorie.
Durante il funzionamento, l'ambiente emana un odore sgradevole.	Filtro dell'aria sporco	Pulire il filtro dell'aria secondo la descrizione.
Il condizionatore funziona, ma la stanza non si raffredda.	Aprire finestre, porte e/o tende non tirate.	Chiudere porte e finestre e tirare le tende. Rispettare i "Consigli per un uso corretto" elencati sopra.
	La temperatura impostata è troppo alta.	Impostare una temperatura più bassa.
	La griglia di ingresso dell'aria è ostruita/sporca.	Assicurarsi che la griglia di aspirazione dell'aria sia libera/pulire il filtro dell'aria.
	Nella stanza sono presenti fonti di calore (stufa, asciugacapelli, ecc.).	Spegnere le fonti di calore:
	Il tubo dell'aria di scarico è separato dall'unità.	Collegare il tubo flessibile dell'aria di scarico all'apertura sul retro dell'unità.
	<i>Le specifiche tecniche dell'apparecchio non sono sufficienti per l'ambiente in cui viene collocato.</i>	
Mentre l'unità è in funzione, nella stanza si sente un odore sgradevole.	Il filtro di ventilazione è intasato	Pulire il filtro come descritto sopra.
L'unità non funziona per circa 3 minuti dopo il riavvio.	Una funzione di protezione automatica impedisce di riavviare l'unità prima di 3 minuti dall'ultimo spegnimento.	Attesa. Questo tempo di attesa fa parte del normale funzionamento dell'unità.

BE COOL

CODICI DI ERRORE

Codice di errore	Descrizione dell'errore
E1	Errore del sensore di temperatura della bobina
E2	Errore del sensore di temperatura interna
E4	Protezione antigelo: se la temperatura dell'evaporatore è troppo bassa, l'intero condizionatore d'aria si spegne. Se la temperatura supera gli 8 gradi, la protezione viene annullata e viene ripristinato lo stato di funzionamento precedente.

IMPORTANTE

Si prega di notare che sono supportate solo reti a 2,4 GHz!

Potenza di trasmissione: max. 100 mW

Guida alla connessione Wi-Fi della casa intelligente

Installare l'applicazione

Scaricare l'applicazione "Smart life" dal Play Store (Android) o dall'App Store (iOS).



Scan QR code

Registro

Se non si dispone di un account "*Smarter Home*", registrarsi o accedere con un codice di verifica inviato via SMS. Per registrarsi:

1. Toccare per accedere alla pagina di registrazione
2. Il sistema riconosce automaticamente il paese/area di residenza. È anche possibile selezionare manualmente il codice del Paese. Inserite il vostro numero di cellulare/indirizzo e-mail e toccate "Avanti".
3. Se si sceglie l'opzione del numero di cellulare, inserire il codice di verifica nel messaggio inviato via SMS. Impostare una password come richiesto e premere "Conferma" per completare la registrazione.

BE COOL

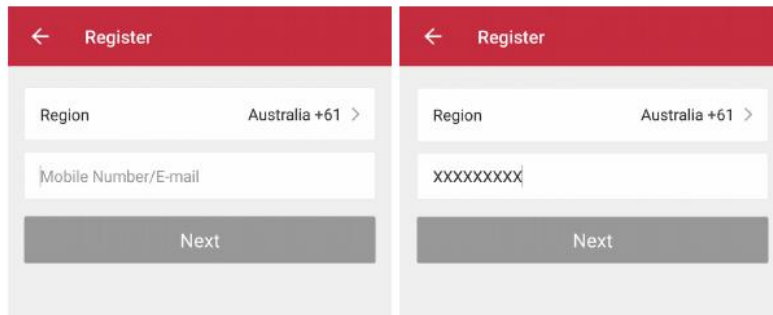

Aggiunta di un dispositivo attraverso la rete

1. Mettere il dispositivo da connettere in modalità standby e premere il pulsante "WiFi" sul dispositivo per 5 secondi per connettersi alla rete.
2. Aprire l'app Smart Home e toccare "+" nell'angolo superiore destro per aggiungere un nuovo dispositivo attraverso la rete.
3. Verificare che la spia del dispositivo lampeggi (2 volte al secondo) e toccare "Conferma luce lampeggiante".
4. Selezionare la rete Wi-Fi (nota: la rete deve essere a 2,4Ghz) e inserire la password. Il dispositivo si collegherà all'applicazione.

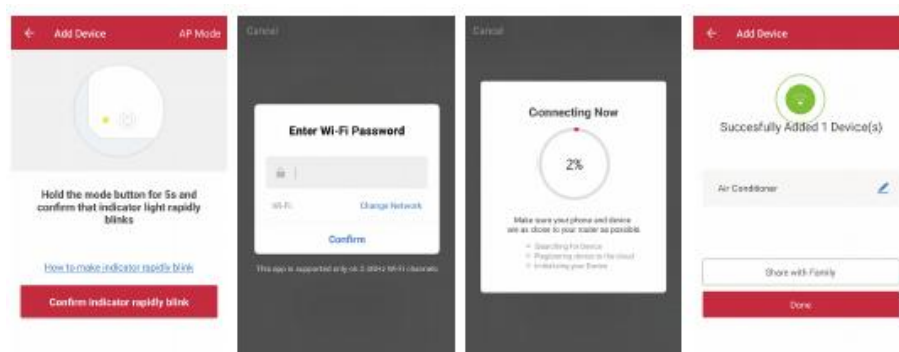

5. Dopo aver configurato correttamente i dispositivi, il condizionatore intelligente verrà visualizzato nella schermata iniziale. Toccare per accedere alla pagina di controllo.

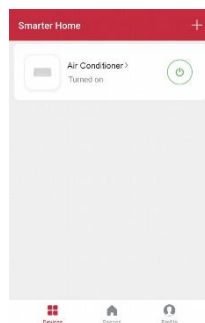

Nota:

- Quando il dispositivo è online, può essere controllato.
- Quando il dispositivo è offline, viene visualizzato "Offline" e può essere acceso da remoto.

BE COOL

Il dispositivo funziona anche con **Amazon Alexa** e **Google Assistant**.



Informazioni tecniche	
Articolo	BC16KL2501GW
Raffreddamento	16.000 BTU/h
Consumo di energia (raffreddamento)	4.600 Watt
Consumo di energia (riscaldamento)	3.500 Watt
Max. Consumo energetico (raffreddamento)	1.760 Watt
Massimo Consumo di energia (riscaldamento)	1.340 Watt
Tensione di ingresso	220 – 240 V
Frequenza	50 Hz
Frequenza di trasmissione WIFI	2,4 GHz
Potenza di trasmissione	max. 100 mW
Refrigeranti/Riempimento	R290
Efficienze energetiche EER / COP	2,6 / 2,6
Classe di efficienza energetica (raffrescamento/riscaldamento)	A / A+
Circolazione dell'aria	550 m ³ /h
Livello di rumore (potenza sonora)	65 dB(A)
Peso	35 kg
Dimensioni	470 x 800 x 404 mm
Indirizzo di contatto per ulteriori informazioni	Schuss Home Electronic GmbH Scheringgasse 3, A-1140 Vienna Tel: +43 (1) 97 0 21 - 0 Linea di assistenza: +43 (1) 97 0 21 - 502 www.becool.at Numero FB: 236974 t / Tribunale FB: Vienna

BE COOL

GARANZIA

Con questo prodotto di qualità di BE COOL, avete scelto l'innovazione, la durata e l'affidabilità.

Per questo apparecchio BE COOL garantiamo un periodo di garanzia di 2 anni dalla data di acquisto, valido in Austria!

Se, contrariamente alle aspettative, durante questo periodo si rendesse necessario un intervento di assistenza sul dispositivo, garantiamo la riparazione gratuita del dispositivo (pezzi di ricambio e manodopera) o (a discrezione di Schuss) la sostituzione del prodotto. Se per motivi economici non fosse possibile né la riparazione né la sostituzione, ci riserviamo il diritto di emettere una nota di credito per il valore corrente.

Nel caso dei condizionatori d'aria, si prega di contattare innanzitutto la hotline clienti (si veda l'adesivo sull'unità o la pagina di copertina delle istruzioni per l'uso), nel caso dei ventilatori, si prega di contattare il proprio rivenditore specializzato o direttamente noi. Desideriamo sottolineare che gli interventi di riparazione non eseguiti dall'officina autorizzata in Austria interrompono immediatamente la validità della garanzia.

La presente garanzia non copre:

- Riparazione o sostituzione di parti dovute alla normale usura
- Danni dovuti all'inosservanza delle istruzioni d'uso
- Dispositivi utilizzati, anche solo in parte, per scopi commerciali
- le apparecchiature danneggiate meccanicamente da influssi esterni (caduta, urto, rottura, uso improprio, ecc.), nonché l'usura di natura estetica.
- Apparecchiature maneggiate in modo improprio
- Unità che non sono state aperte dall'officina di assistenza autorizzata.
- Danni causati dalla chiusura non corretta delle valvole di scarico della condensa dei condizionatori d'aria o dall'inserimento non corretto del serbatoio dell'acqua.
- Le aspettative dei consumatori non sono state soddisfatte.
- Danni causati da forza maggiore, acqua, fulmini, sovratensione.
- Unità in cui la designazione del tipo e/o il numero di serie sull'unità sono stati modificati, cancellati, resi illeggibili o rimossi.
- I servizi prestati al di fuori delle nostre officine autorizzate, i costi di trasporto verso un'officina autorizzata o verso di noi e ritorno e i rischi associati.

Segnaliamo espressamente che, durante il periodo di garanzia, in caso di errori di funzionamento o se non è stato rilevato alcun errore, verrà addebitato un importo forfettario di € 60,- (base indicizzata CPI 2015, giugno 2020).

La fornitura di un servizio di garanzia (riparazione o sostituzione dell'apparecchio) non estende il periodo di garanzia assoluta di 2 anni dalla data di acquisto.

La garanzia di 2 anni è valida solo dietro presentazione della ricevuta d'acquisto (che deve contenere il nome e l'indirizzo del rivenditore e la denominazione completa dell'apparecchio) e del relativo certificato di garanzia, sul quale devono essere riportati il tipo di apparecchio e il numero di serie (visibile sulla scatola e sul retro o sul fondo dell'apparecchio)! Senza il certificato di garanzia vale solo la garanzia legale!

Si precisa espressamente che i diritti di garanzia previsti dalla legge non vengono intaccati da questa garanzia e rimangono invariati.

Schuss Home Electronic GmbH e i suoi ausiliari rispondono dei danni solo in caso di grave negligenza o dolo. È esclusa in ogni caso la responsabilità per il mancato guadagno, per i risparmi previsti ma non realizzati, per i danni conseguenti e per i danni derivanti da pretese di terzi. I danni a o per i dati registrati sono sempre esclusi dalla responsabilità per danni.

Congratulazioni per la vostra scelta. Ci auguriamo che il vostro apparecchio BE COOL sia di vostro gradimento!

INDIRIZZO

BE COOL Distribuzione
Schuss Home Electronic GmbH
1140 Vienna, Scheringgasse 3
Tel.: +43 (0)1/ 970 21

Designazione del tipo:

Numero di serie:

In caso di richiesta di garanzia, il presente certificato di garanzia deve essere consegnato insieme all'apparecchio all'officina di assistenza autorizzata o al rivenditore presso il quale è stato acquistato l'apparecchio!

BE COOL

BEDIENINGSINSTRUCTIES

Mobiele airconditioner BC16KL2501GW



GEFELICITEERD!
BEDANKT VOOR HET KIEZEN VAN EEN PRODUCT VAN **BE COOL**.



Actuele gebruiksaanwijzing en andere talen

Download de nieuwste gebruiksaanwijzingen in verschillende talen via de link www.becool.at/downloads of scan de getoonde QR-code. Volg de instructies op de website.



LEES DE BEDIENINGSINSTRUCTIES ZORGVULDIG DOOR VOORDAT U BEGINT MET DE MONTAGE, INSTALLATIE, BEDIENING OF HET ONDERHOUD. BESCHERM UZELF EN ANDEREN DOOR DE VEILIGHEIDSLINSTRUCTIES OP TE VOLGEN. HET NIET OPVOLGEN VAN DE INSTRUCTIES KAN LEIDEN TOT PERSOONLIJK LETSEL EN/OF MATERIËLE SCHADE EN/OF VERLIES VAN DE GARANTIEDEKKING!

BELANGRIJKE INFORMATIE OVER VEILIGHEID, LOCATIE EN ELEKTRISCHE AANSLUITING.

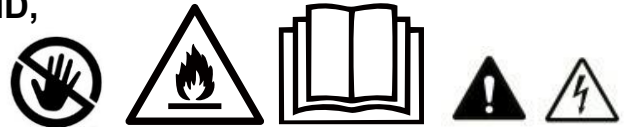

1. Lees alle instructies zorgvuldig door voordat u het apparaat gebruikt.
2. Gebruik dit apparaat **alleen volgens de richtlijnen in de gebruiksaanwijzing.** Elk ander gebruik dat niet wordt aanbevolen door de fabrikant kan leiden tot brand, elektrische schokken of persoonlijk letsel.
3. Dit apparaat is uitsluitend bedoeld voor de klimaatregeling van woonruimten en mag niet voor andere doeleinden worden gebruikt.
4. De unit is **niet geschikt voor continu of nauwkeurig gebruik** en mag niet worden gebruikt voor het koelen van elektrische systemen (bijv.: in serverruimtes).
5. Het is verboden om de eigenschappen van dit apparaat op welke manier dan ook aan te passen of te wijzigen en gebruik alleen reserveonderdelen en accessoires die door de fabrikant worden aanbevolen (als u dit niet doet, vervalt de garantie).
6. Neem voor reparaties aan het apparaat, de stekker of het snoer altijd en alleen contact op met de klantenservice die door de fabrikant is geautoriseerd. U kunt de servicecentra online vinden op www.becool.at.
7. Verwijder de verpakking en controleer of de airconditioner niet beschadigd is. Gebruik de airconditioner bij twijfel niet en neem contact op met het servicecentrum of uw dealer.
8. Houd kinderen uit de buurt van verpakkingsmateriaal. Verstikkingsgevaar bij inslikken!
9. Als de voedingskabel beschadigd is, moet deze worden vervangen door de fabrikant of een erkend servicecentrum om alle mogelijke risico's te vermijden.

BE COOL

10. De unit moet worden geïnstalleerd volgens de plaatselijke installatie- en bedrijfsvoorschriften voor elektrische installaties.
11. Het stopcontact waarin je het apparaat aansluit mag niet defect of los zijn en moet geschikt zijn voor de vereiste stroombelasting en vooral betrouwbaar geaard zijn. Laat bij twijfel je elektrische installatie controleren door een gekwalificeerde elektricien.
12. Voordat u het apparaat aansluit op het lichtnet, moet u controleren of het type stroom en netspanning overeenkomen met de informatie op het typeplaatje op de achterkant van het apparaat.
13. Gebruik geen verlengsnoer, want dat kan oververhit raken en brand veroorzaken.
14. Verdraai of buig het netsnoer niet.
15. Dit apparaat mag alleen door volwassenen worden gebruikt.
16. Kinderen jonger dan 8 jaar en personen met beperkte fysieke, mentale, zintuiglijke of geestelijke vermogens of met gebrek aan ervaring en kennis mogen dit apparaat niet gebruiken, tenzij ze onder toezicht staan of instructie hebben gekregen over het veilige gebruik van het apparaat en de gevaren begrijpen.
17. Laat kinderen niet met de verpakking spelen en zorg er ook voor dat kinderen niet met het apparaat spelen.
18. Gebruik de airconditioner niet buitenshuis.
19. Gebruik het apparaat niet met natte handen.
20. Gebruik het apparaat nooit in ruimtes waar gas, olie of zwavel aanwezig is.
21. Plaats het apparaat niet in de buurt van warmtebronnen (bijvoorbeeld: naast verwarmingssystemen en gasketels) en vermijd direct zonlicht.
22. Houd minstens 50 cm afstand tot ontvlambare stoffen (bijv. alcohol, enz.) of vaten onder druk (bijv. spuitbussen).
23. Gebruik de airconditioner niet in de buurt van water of hoge vochtigheid, bijvoorbeeld in een vochtige kelder, naast een zwembad, bad of douche. Zorg ervoor dat er geen water in het apparaat komt.
24. Plaats geen zware of hete voorwerpen op het apparaat en dek het apparaat nooit af.
25. Steek nooit vingers, pennen of andere voorwerpen in het apparaat en zorg ervoor dat de luchtinlaat en -uitlaat nooit geblokkeerd worden.
26. Schakel het apparaat altijd uit voordat u de stekker uit het stopcontact haalt.
27. Trek niet aan het netsnoer om het apparaat los te koppelen van de netstroom. Trek altijd aan de stekker om de stekker uit het stopcontact te halen. Pak de stekker niet met natte handen vast om elektrische schokken te voorkomen.
28. Haal de stekker uit het stopcontact als u het apparaat niet gebruikt, voordat u het schoonmaakt, als het onderhoud nodig heeft of als het apparaat wordt verplaatst.
29. Als het apparaat defect is, schakel het dan uit met de aan/uit-knop op het bedieningspaneel en neem contact op met de hotline voor klanten.
30. Houd de airconditioner in goede conditie door hem te onderhouden en schoon te maken.
31. Het luchtfilter moet minstens één keer per week worden schoongemaakt.
32. Bewaar het apparaat rechtop op een veilige, droge plaats buiten het bereik van kinderen wanneer het niet in gebruik is. Dek het apparaat niet af met plastic verpakking.

BE COOL

33. Sla het apparaat op in een ruimte zonder werkende ontstekingsbronnen (bijv. open vuur, een werkend gastoestel of een elektrische verwarming met een open warmtebron).
34. De airconditioner moet rechtop of enigszins op zijn kant worden vervoerd. Leeg vooraf het interne condenswaterreservoir. Wacht minstens een uur na het transport voordat u het apparaat inschakelt.
35. Neem voor reparaties aan het apparaat, de stekker of het snoer altijd en alleen contact op met servicecentra die door de fabrikant zijn geautoriseerd.
36. Gebruik geen middelen om het ontdooiproces te versnellen of te elimineren, het apparaat doet dit zelf.
37. Als je vragen hebt over onderhoud, kun je contact opnemen met de hotline/servicecentrum die door de fabrikant is geautoriseerd.

WAARSCHUWING *De hoofdschakelaar en aan/uit-schakelaar mogen niet als enige manier worden gebruikt om de stroom uit te schakelen. Haal altijd de stekker uit het stopcontact voordat u onderhoud uitvoert of het apparaat verplaatst.*

Om het risico op elektrische schokken te voorkomen, moet u de stekker van het apparaat uit het stopcontact halen als u het niet gebruikt - ook voordat u het schoonmaakt.

SPECIFIEKE INFORMATIE OVER KOELMIDDEL R290

1. R290 is een koelmiddel dat voldoet aan de milieuspecificaties van de EC.
2. Het koelmiddel is geurloos.
3. Het apparaat moet worden geïnstalleerd in een ruimte waar geen ontstekingsbronnen in werking zijn (bijvoorbeeld: open vuur, gas- en elektrische apparaten in werking met een open warmtebron).
4. U mag de airconditioner niet perforeren of verbranden.
5. Zorg ervoor dat u niet in het koelcircuit boort.
6. Niet-geventileerde ruimten waar het apparaat wordt geïnstalleerd, gebruikt of opgeslagen, moeten zo zijn geconstrueerd dat lekkage van koelmiddel zich niet kan ophopen. Dit voorkomt brand- of explosiegevaar door ontsteking van het koelmiddel door elektrische kookplaten, fornuizen of andere ontstekingsbronnen.
7. Het apparaat moet zo worden opgeborgen dat er geen mechanische schade kan ontstaan.
8. Personen die werken aan of ingrijpen in een koelcircuit moeten in het bezit zijn van een geldig certificaat dat is afgegeven door een bevoegde autoriteit en waarin hun deskundigheid in het omgaan met koudemiddelen wordt aangetoond aan de hand van een beoordelingsspecificatie die is erkend door brancheorganisaties.
9. Reparatiewerkzaamheden moeten worden uitgevoerd volgens de instructies van de fabrikant van de unit. Reparatie- en onderhoudswerkzaamheden waarvoor extra gekwalificeerd personeel nodig is, moeten worden uitgevoerd onder toezicht van de gekwalificeerde persoon die verantwoordelijk is voor het omgaan met ontvlambare koelmiddelen.

BE COOL

BE COOL



RECYCLING

De verpakkingsmaterialen kunnen worden gerecycled. Daarom wordt aanbevolen om ze bij het gescheiden afval te doen.



AFVOER

Het symbool "doorgekruiste vuilnisbak" vereist de gescheiden afvoer van afgedankte elektrische en elektronische apparatuur (AEEA). Elektrische en elektronische apparatuur kan gevaarlijke en milieugevaarlijke stoffen bevatten. Gooi deze daarom niet weg bij het ongesorteerde restafval, maar bij een aangewezen inzamelpunt voor afgedankte elektrische en elektronische apparatuur. Door dit te doen, helpt u hulpbronnen en het milieu te beschermen.

Neem voor meer informatie contact op met uw dealer of de plaatselijke autoriteiten.



VERWIJDERING VAN DE BATTERIJEN

In overeenstemming met Wetsdecreet 188 van 20 november 2008 ter implementatie van Richtlijn 2006/66/EG inzake batterijen, accu's en aanverwant afval, geeft het symbool van de doorgekruiste vuilnisbak op de batterij aan dat het verboden is om gebruikte batterijen bij het huishoudelijk afval te doen. Batterijen en accu's bevatten zeer verontreinigende stoffen. De gebruiker is verplicht om gebruikte batterijen in te leveren bij de inzamelpunten in de gemeente of in de daarvoor bestemde containers. De service is gratis. Op deze manier worden de wettelijke voorschriften nageleefd en wordt het milieu beschermd.

U vindt deze symbolen op batterijen:

Li = batterij bevat lithium

Al = batterij bevat alkaline

Mn = batterij bevat mangaan

CR 2025 (Li); AA (Al, Mn); AAA (Al, Mn)

VERKLARING VAN OVEREENSTEMMING



Hierbij verklaren we dat dit artikel voldoet aan de essentiële eisen, verordeningen en richtlijnen van de EU.

U kunt de gedetailleerde conformiteitsverklaring op elk gewenst moment bekijken via de volgende link:

www.becool.at/downloads

Fouten en technische wijzigingen voorbehouden.

www.becool.at

BE COOL

BESCHRIJVING VAN DE EENHEID EN LEVERINGSOMVANG

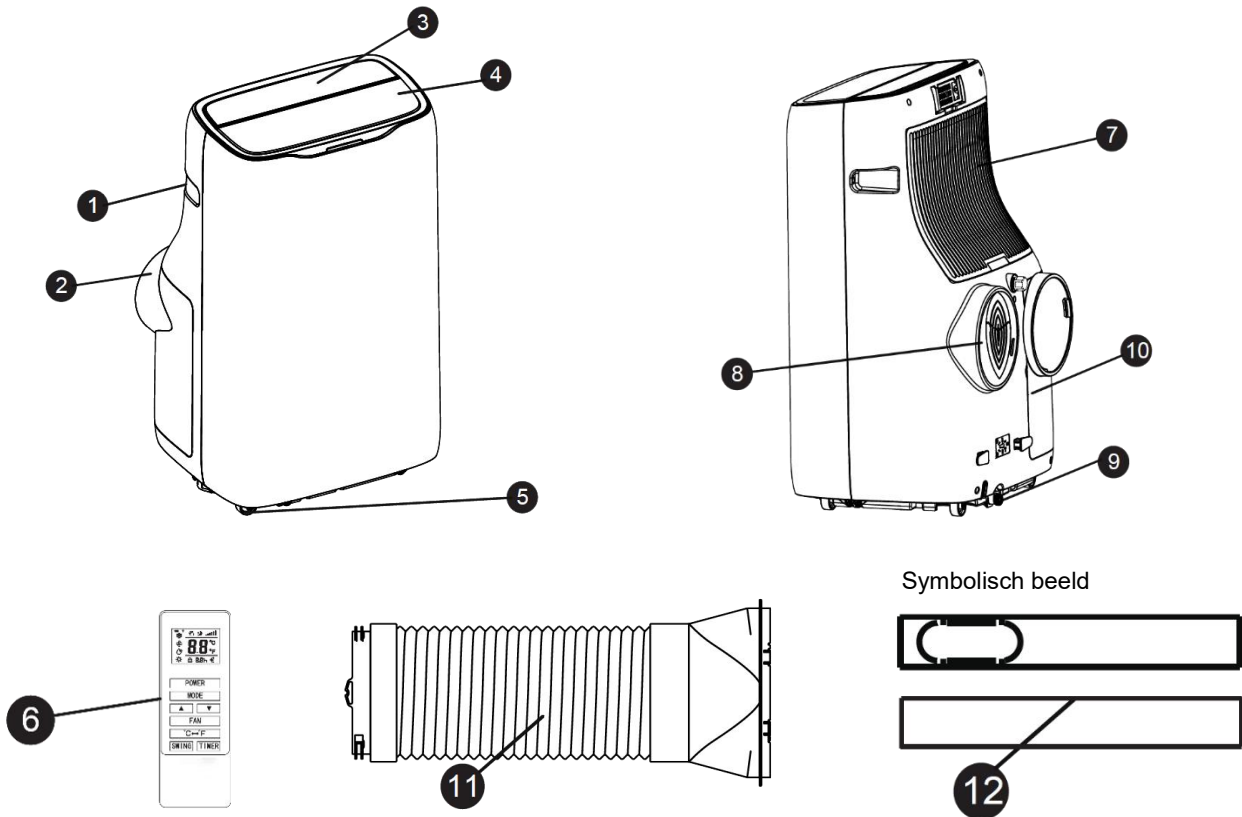

1. Handgreep (beide zijden)
2. Luchtinlaat
3. Bedieningspaneel
4. Luchtuitlaatrooster
5. Rollen
6. Afstandsbediening

7. Bovenste luchtinlaat
8. Uitlaat voor afvoerlucht
9. Drainage mondstuk
10. Frames met dubbele buizen
11. Uitlaatluchtslang met adapter
12. Raamafdichting

BEDIENINGSPANEEL EN AFSTANDBEDIENING

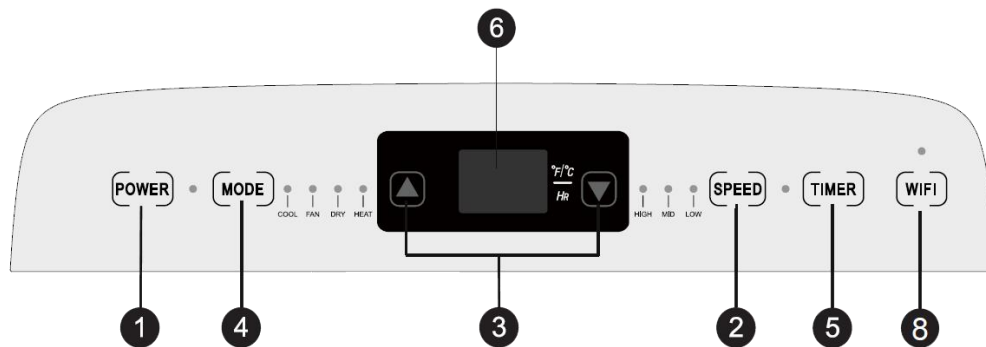

BE COOL

1. Aan/uit-schakelaar

Druk op de knop om de airconditioner in of uit te schakelen.

2. Snelheidsknop

Druk op de knop om de hoge/gemiddelde/lage snelheid te selecteren.

3. Temperatuur-/tijdstelknop

Druk hierop in de koelmodus om de ingestelde temperatuur te verhogen/verlagen. Druk hierop in de tijdmodus om de aan/uit-tijd aan te passen. Druk tegelijkertijd op de knoppen "Hoog" en "Laag" om te schakelen tussen Fahrenheit en graden Celsius.

4. Modusknop

Druk op de knop om te kiezen tussen koelen, ventileren, drogen en verwarmen.

5. Timerknop

Druk op deze toets in de stand-bymodus om de inschakeltijd in te stellen. Druk op deze toets in de aan-modus om de uitschakeltijd in te stellen.

6. Temperatuur-/tijdweergavevenster

Dit venster toont de ingestelde temperatuur en tijd.

7. Pan toets

Druk op de toets voor de zwenkfunctie.

8. WiFi-knop

Druk op de knop om de WiFi-functie in te schakelen, het apparaat moet in de stand-bymodus staan.

9. Temperatuurschakelaar

De toets wordt gebruikt om te schakelen tussen °C en °F.

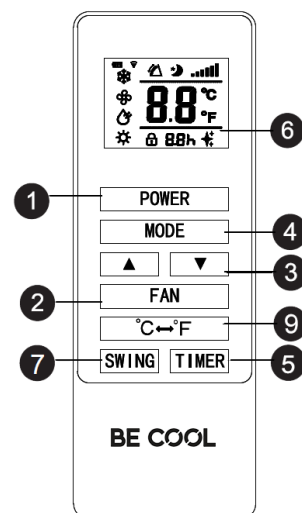

INSCHRIJVING

VOORBEREIDING VOOR GEBRUIK

BELANGRIJK!

Laat het apparaat minstens 2 uur rechtop staan voordat u het voor de eerste keer gebruikt en zorg ervoor dat de condenswaterafvoer goed is afgesloten.

- Plaats het apparaat met een goed geaard stopcontact op een vlakke ondergrond in de buurt van het raam.
- De afstand tot muren of andere objecten moet minstens 50 cm zijn.
- Voordat u het apparaat gebruikt, moet u controleren of zowel de luchtinlaat als de luchtuitlaat vrij zijn van obstructies en niet geblokkeerd zijn.
- Neem de instructies in het hoofdstuk "Belangrijke informatie over veiligheid, locatie en elektrische aansluiting" in acht.

BE COOL

PLAATSING EN INSTALLATIE

Plaatsing

- Plaats het apparaat op de horizontale vloer bij het raam.
- Voor een goede ventilatie en de beste prestaties van het apparaat moet het minstens 50 cm van de omgeving staan.

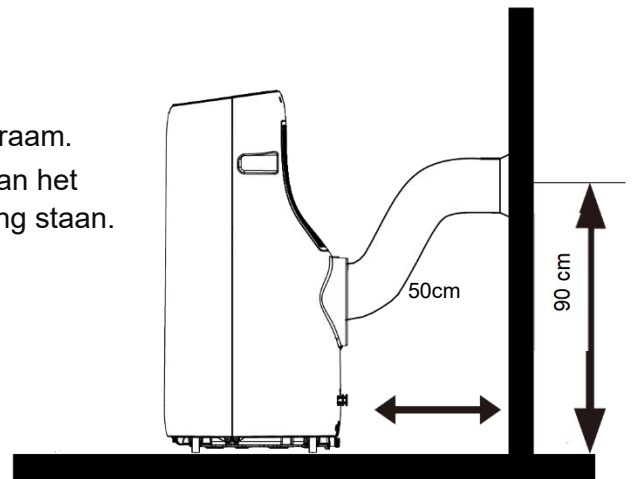

Installatie

De uitlaatluftpipj monteren

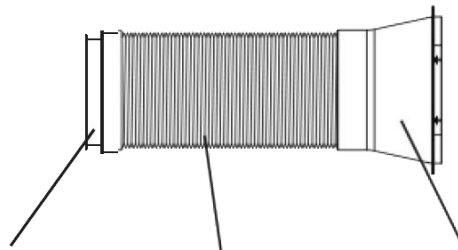

Aansluiting
uitlaatlucht

Uitlaatluftslang

Adapter voor venster

Installatie van de raamafdichting



Raamafdichtplaat 1



Raamafdichtplaat 2

Knop



Stap 1:

Handgreep - traploos in lengte verstelbaar

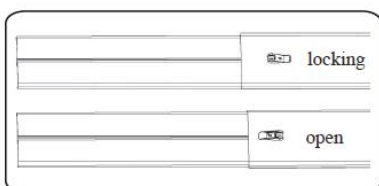

1. Meet de grootte van het raam.
2. Pas de lengte van de raamafsluitplaat aan de grootte van het raam aan. Nadat je de raamafdichtplaat hebt afgesteld, maak je deze vast met knoppen (zie afbeelding).

BE COOL

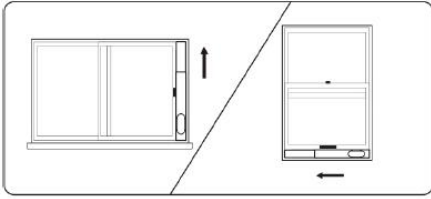

Stap 2:

Installeer de vaste raamafdichtplaat op het raam. (zie afbeelding).

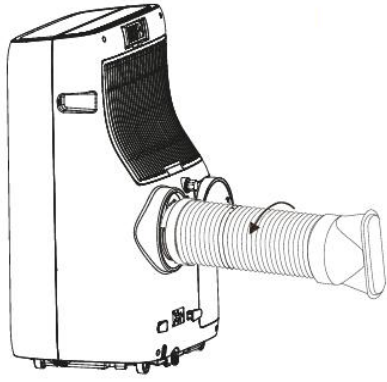

Stap 3:

Draai de uitlaatluchtslang (uitlaatluchtkoppeling) linksom in de uitlaatluchtuitlaat van de achterste behuizing.

Stap 4:

Bevestig de uitlaatluftpip (raamadapter) aan de raamafdichtingsplaat en schroef deze vast.

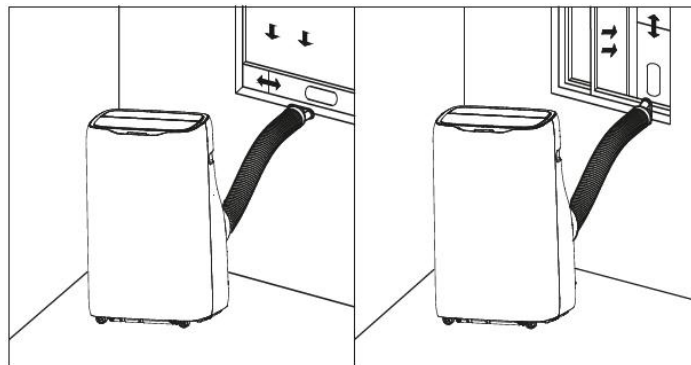

Algemeen aanzicht diagram na montage

OPMERKING

Als de raamopening kleiner is dan de minimumlengte van de raamschuifset, knip dan het uiteinde zonder luik in tot het in het raam past.

Snijd nooit in het gat van de raamschuifset.

BE COOL

LET OP!!! Neem de volgende instructies in acht voor beide installaties:	De uitlaatluchtslang moet zo kort mogelijk zijn en zo weinig mogelijk gebogen, zodat de lucht vrij kan stromen.
	De airconditioner moet op een stevige vloer worden geplaatst om lawaai en trillingen tot een minimum te beperken. Plaats het apparaat op een recht, vlak oppervlak dat sterk genoeg is om het apparaat te ondersteunen.
	Het apparaat moet binnen het bereik van een goed geaard stopcontact worden geplaatst. Blokkeer nooit de luchtinlaat- of luchtuitlaatopeningen van het apparaat.
	De luchtafvoerslang is precies afgestemd op dit apparaat. Verleng of vervang hem niet door een andere slang, anders kunt u het apparaat beschadigen.

Eerste gebruik van de afstandsbediening of vervanging van de batterijen:

- Verwijder het klepje aan de achterkant van de afstandsbediening.
- Plaats twee "AAA" 1,5V batterijen in de juiste positie (zie instructies in het batterijvak).



Symbolisch beeld

Veiligheidsinstructies voor het vervangen van de batterij:

- Wanneer de afstandsbediening wordt vervangen of weggegooid, moeten de batterijen worden verwijderd en weggegooid in overeenstemming met de huidige wetgeving, omdat ze schadelijk zijn voor het milieu.
- Gebruik geen oude en nieuwe batterijen door elkaar. Gebruik geen alkalinebatterijen, standaardbatterijen (zinkkoolstof) of oplaadbare batterijen (cadmiumnikkel) door elkaar.
- Gooi batterijen niet in het vuur. Batterijen kunnen exploderen of lekken.
- Verwijder de batterijen als u de afstandsbediening lange tijd niet gebruikt.

OPMERKING

*Als de afstandsbediening moet worden vervangen of weggegooid, moeten de batterijen worden verwijderd en op de juiste manier worden weggegooid volgens de geldende voorschriften!
Verwijder ook de batterijen als de afstandsbediening lange tijd niet wordt gebruikt om corrosieschade te voorkomen.*

Als de batterijen moeten worden vervangen, vervang ze dan altijd allebei door batterijen van hetzelfde type en in dezelfde staat.

BE COOL

AANBEVELING VAN BE COOL

We raden een SHE Hot-Air Stop aan bij installatie op ramen, balkondeuren of schuifdeuren.

Deze bieden de volgende voordelen:

- Er stroomt geen warme lucht in de leefruimte → dus energiebesparing
- Eenvoudige en snelle montage
- Duurzaam, waterafstotend materiaal
- Openen en sluiten mogelijk
- Wasbaar

Verkrijgbaar bij uw airconditionerleverancier.



TIPS VOOR CORRECTE TOEPASSING

Hier vind je enkele tips om de airconditioner optimaal te laten presteren:

Sluit ramen en deuren in de ruimte waar de airconditioning moet komen.	
Bescherm de kamer tegen direct zonlicht met gordijnen, jaloezieën of rolluiken. Dit bespaart je energie.	
Plaats geen voorwerpen op het apparaat en bedek de luchtinlaat en -uitlaat niet. Houd de roosters vrij.	
Zorg ervoor dat er geen warmtebronnen in de kamer zijn.	
Gebruik het apparaat nooit in zeer vochtige ruimtes (bijv. wasruimtes).	
Gebruik het apparaat niet buitenshuis.	
Zorg ervoor dat de airconditioner op een vlakke vloer staat.	

HANTERINGSINSTRUCTIES

KOELMODUS

- Na het inschakelen is de standaardinstelling de koelmodus. Nadat de koelmodus is geselecteerd, licht de koelindicator op.
- Druk op de omhoog/omlaag knop om de ingestelde temperatuur aan te passen van 16°C tot 30°C.
- Druk op de snelheidsknop om te kiezen tussen de snelheidsniveaus Hoog/Middelmatig/Laag.

BE COOL

VENTILATORMODUS

- Nadat de ventilatorstand is geselecteerd met de afstandsbediening, licht de windindicator op.
- Druk op de snelheidsknop om te kiezen tussen de snelheidsniveaus Hoog/Middelmatig/Laag.

De temperatuur kan niet worden aangepast.

ONTVOCHTIGINGSMODUS

In de droogstand wordt het indicatorlampje voor droog geactiveerd. Verwijder de waterplug aan de achterkant van het apparaat zoals aangegeven op de afbeelding. Steek de waterleiding (niet meegeleverd) in en plaats het andere uiteinde in een waterreservoir of afvoer. In de droge modus start de compressor wanneer de kamertemperatuur hoger is dan $\geq 17^{\circ}\text{C}$ (63°F). De compressor volgt de volgende regels:

- Wanneer de kamertemperatuur $\leq 15^{\circ}\text{C}$ (59°F) is, wordt de compressor uitgeschakeld.
- Wanneer de kamertemperatuur $\geq 17^{\circ}\text{C}$ (63°F) is, wordt de compressor opnieuw opgestart. (De herstart vindt na drie minuten plaats vanwege de beschermende functie).



Symbolisch beeld

In de droge modus draait de ventilator standaard op lage snelheid en kan de windsnelheid niet worden aangepast.

De temperatuur kan niet worden aangepast.

Opmerking: De uitlaatpijp moet worden verwijderd in de droge modus omdat dit de prestaties kan beïnvloeden en het alarmlampje "FL" voor het waterpeil gaat branden.

VERWARMINGSMODUS

- Na het selecteren van de verwarmingsmodus met de afstandsbediening gaat de windindicator branden.
- Druk op de omhoog/omlaag knop om de ingestelde temperatuur aan te passen van 16°C tot 30°C .
- Druk op de snelheidsknop om te kiezen tussen hoge/gemiddelde/lage snelheid.

TIMERMODUS

- Druk in stand-by op de timerknop om de inschakeltijd in te stellen. Druk op de knoppen omhoog en omlaag om tussen 0 en 24 uur in te stellen en de timerindicator licht op.
- Nadat de airconditioner is ingeschakeld, drukt u op de timerknop om de uitschakeltijd in te stellen. Druk op de knoppen omhoog en omlaag om tussen 0 en 24 uur in te stellen en de timerindicator gaat branden.

BE COOL

ONDERHOUD EN REINIGING

SCHONE LUCHT FLITER

Om een efficiënte werking van de airconditioner te garanderen, moet u het luchtfilter na elke werkweek reinigen.

1. Schakel voor het reinigen het apparaat uit, wacht een paar minuten en haal dan de stekker uit het stopcontact.
2. Trek de uitlaatslang los.
3. De airconditioner heeft in totaal 2 luchtfilters:

Open de twee luchtinlaatroosters aan de achterkant en verwijder het filter eronder, zoals te zien is op de afbeelding:

4. Gebruik een stofzuiger om het stof dat zich ophoopt in de luchtfilters te verwijderen.
5. Als het luchtfilter erg vuil is, kun je het onderdompelen in heet water en meerdere keren spoelen - de watertemperatuur mag echter niet hoger zijn dan 40°C.
6. Laat het luchtfilter na het wassen goed drogen en plaats het dan terug.

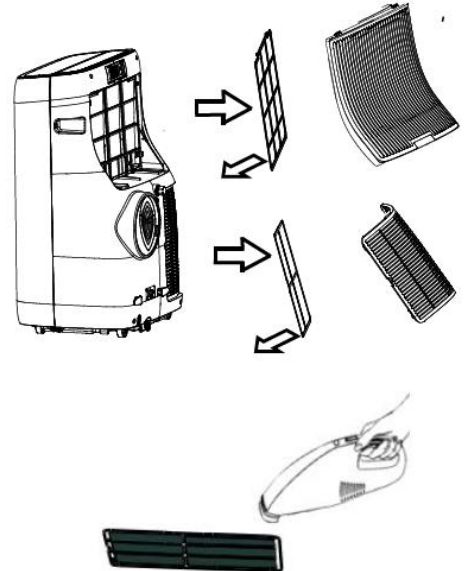

OPMERKING

Gebruik het apparaat nooit zonder filter.

DE BEHUIZING REINIGEN

Schakel het apparaat uit voordat u het schoonmaakt, wacht een paar minuten en trek daarna altijd de stekker uit het stopcontact.

Reinig het apparaat met een matig vochtige doek en veeg het vervolgens af met een droge doek.

- Maak het apparaat om veiligheidsredenen nooit schoon met water. Dit kan gevaarlijk zijn.
- Gebruik nooit benzine, alcohol of oplosmiddelen voor het reinigen.
- Spuit geen insecticiden of soortgelijke middelen op de airconditioner.

BE COOL

WATERTANK HANDMATIG LEGEN

De unit heeft een automatisch waterverdampingssysteem. De circulatie van het gecondenseerde water koelt de compressor, wat niet alleen de koelprestaties verbetert, maar ook energie bespaart.

Als het waterreservoir nog vol is, verschijnt "FL" op het display van het bedieningspaneel en wordt de airconditioner automatisch uitgeschakeld. Het apparaat is vergrendeld totdat het waterreservoir leeg is.

Volg de onderstaande stappen om het condenswaterreservoir te legen:

1. Trek de stekker uit het stopcontact.
2. Plaats een opvangbak onder de condenswateruitlaat aan de achterkant van het apparaat, verwijder voorzichtig de dop van de uitlaat en laat het water in de opvangbak lopen.
3. Aan het einde kun je de airconditioner iets kantelen - maar niet meer dan 30°.
4. Zodra de tank helemaal leeg is, steekt u de stekker weer voorzichtig in de wateruitlaat.
5. Steek de stekker in het stopcontact en start het toestel opnieuw op.

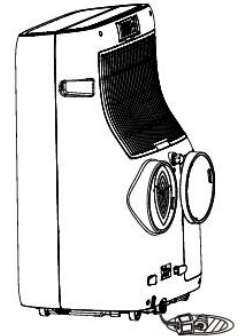

Symbolisch
beeld

ACTIVITEITEN AAN HET BEGIN/EINDE VAN HET SEIZOEN

EINDE VAN HET SEIZOEN ACTIVITEITEN

- Giet het condenswaterreservoir voorzichtig helemaal leeg in een geschikte bak zoals beschreven in het hoofdstuk "Waterreservoir legen".
- Laat de airconditioner 2 uur draaien in de ventilatorstand tot het apparaat vanbinnen helemaal droog is.
- Schakel het apparaat uit en trek de stekker uit het stopcontact.
- Reinig het filter en plaats het terug nadat het is opgedroogd (zie paragraaf "LuchtfILTER reinigen").
- Verwijder de uitlaatslang en accessoires en berg ze zorgvuldig op.
- Verwijder de batterijen uit de afstandsbediening
- Pak het apparaat in en bewaar het op een koele, droge plaats.

CONTROLES AAN HET BEGIN VAN HET SEIZOEN

- Controleer of de voedingskabel en het stopcontact in orde zijn en of de aarding goed werkt.
- Zorg ervoor dat de stekker goed in de condenswateruitlaat zit en dat de filters geplaatst zijn.
- Volg de installatie- en veiligheidsinstructies zorgvuldig op.

BE COOL

DE PROBLEMEN OPLOSSEN

De volgende tabel geeft een overzicht van veelvoorkomende problemen en onderhoudsprocedures voor deze serie verrijdbare airconditioners. Als het apparaat ongewone werkingsomstandigheden vertoont, kunt u deze tabel raadplegen voor een eenvoudige diagnose en onderhoud. Als het probleem aanhoudt, raden wij u aan contact op te nemen met gekwalificeerd onderhoudspersoneel.

PROBLEEM	MOGELIJKE OORZAAK	OPLOSSING
De airconditioner werkt niet	Op het display verschijnt 'FL'	Schakel de airconditioner uit, haal de stekker uit het stopcontact en laat het condenswater weglopen.
	De timer OFF-functie is geactiveerd.	De airconditioner kan pas weer worden ingeschakeld na 3 minuten nadat deze is uitgeschakeld.
De airconditioner werkt maar kort.	Beperkte luchtdoorlaat door de slang.	Bevestig de uitlaatluchtslang op de juiste manier en houd hem zo kort mogelijk zonder te buigen.
	De luchtuitlaat is ergens door geblokkeerd.	Controleer en verwijder eventuele obstakels die de luchtweg blokkeren.
Er hangt een onaangename geur in de kamer tijdens het gebruik.	Luchtfilter vuil	Reinig het luchtfilter volgens de beschrijving.
De airconditioner werkt, maar de kamer koelt niet af.	Open ramen, deuren en/of gordijnen die niet dicht zijn.	Sluit ramen en deuren en doe de gordijnen dicht. Volg de "Tips voor correct gebruik" hierboven.
	De ingestelde temperatuur is te hoog.	Stel een lagere temperatuur in.
	Het luchtinlaatrooster is verstopt/vuil.	Controleer of het luchtinlaatrooster vrij is/maak het luchtfilter schoon.
	Er zijn warmtebronnen in de kamer (kachel, haardroger, enz.).	Schakel warmtebronnen uit:
	Uitlaatluchtslang is gescheiden van het apparaat.	Bevestig de uitlaatluchtslang aan de opening aan de achterkant van het apparaat.
	<i>De technische specificaties van het apparaat zijn niet voldoende voor de ruimte waarin het wordt geplaatst.</i>	
Terwijl het apparaat in werking is, hangt er een onaangename geur in de kamer.	Ventilatiefilter is verstopt	Reinig het filter zoals hierboven beschreven.
Het apparaat werkt ongeveer 3 minuten niet nadat je het opnieuw hebt opgestart.	Een automatische beveiligingsfunctie voorkomt dat het apparaat eerder dan 3 minuten na de laatste uitschakeling opnieuw wordt opgestart.	Wachten. Deze wachttijd maakt deel uit van de normale werking van het toestel.

BE COOL

FOUTCODES

Foutcode	Foutbeschrijving
E1	Fout van de temperatuursensor van de spoel
E2	Fout van de binnentemperatuursensor
E4	Vorstbeveiliging: Als de temperatuur van de verdamper te laag is, wordt de hele airconditioner uitgeschakeld. Als de temperatuur boven de 8 graden stijgt, wordt de beveiliging geannuleerd en keert de vorige bedrijfstoestand terug.

BELANGRIJK

Houd er rekening mee dat alleen 2,4GHz-netwerken worden ondersteund!

Zendvermogen: max. 100 mW

Handleiding voor Smart Home Wi-Fi-verbinding

App installeren

Download de app "Smart life" uit de Play Store (Android) of App Store (iOS).



Scan QR code

Registreer

Als u geen "Smarter Home"-account hebt, registreer u dan of meld u aan met een verificatiecode die per sms is verzonden. Registreren:

1. Tik om de registratiepagina te openen
2. Het systeem herkent automatisch je land/gebied. Je kunt je landcode ook handmatig selecteren. Voer je mobiele telefoonnummer/e-mailadres in en tik op "Volgende".
3. Als je de optie mobiel telefoonnummer kiest, voer dan de verificatiecode in het bericht in dat je per sms wordt toegestuurd. Stel een wachtwoord in zoals wordt gevraagd en druk op "Bevestigen" om je registratie te voltooien.

Two side-by-side screenshots of the 'Register' screen in the Smart Life app. The left screenshot shows the 'Region' dropdown set to 'Australia +61' and the 'Mobile Number/E-mail' field empty. The right screenshot shows the same screen but with 'xxxxxxx' entered in the 'Mobile Number/E-mail' field. Both screens have a 'Next' button at the bottom.

Apparaat toevoegen via netwerk

BE COOL

1. Zet het te verbinden apparaat in de stand-bymodus en houd de "WiFi" knop op het apparaat 5 seconden ingedrukt om verbinding te maken met het netwerk.
2. Open de Smart Home app en tik op "+" in de rechterbovenhoek om een nieuw apparaat toe te voegen via het netwerk.
3. Controleer of het indicatielampje van het apparaat knippert (2 keer per seconde) en tik op "Bevestig dat het lampje knippert".
4. Selecteer Wi-Fi-netwerk (let op: netwerk moet 2,4Ghz zijn) en voer het wachtwoord in. Het apparaat maakt verbinding met de app.

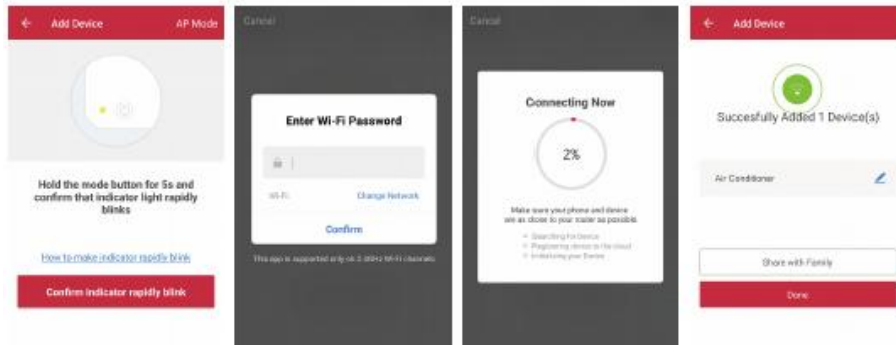

5. Nadat de apparaten met succes zijn geconfigureerd, wordt de slimme AC op het startscherm weergegeven. Tik om naar de bedieningspagina te gaan.

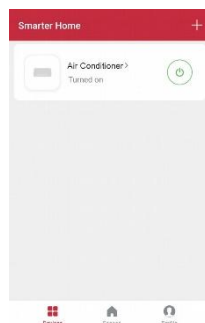

Opmerking:

- Als het apparaat online is, kan het worden bestuurd.
- Als het apparaat offline is, wordt "Offline" weergegeven en kan het op afstand worden ingeschakeld.

Het apparaat werkt ook met **Amazon Alexa** en **Google Assistant**



BE COOL

Technische informatie	
Artikelnummer	BC16KL2501GW
Koelvermogen	16.000 BTU/h
Opgenomen vermogen (koeling)	4.600 Watts
Opgenomen vermogen (verwarming)	3.500 Watts
Max. Opgenomen vermogen (koelen)	1.760 Watts
Max. opgenomen vermogen Energieverbruik (verwarming)	1.340 Watts
Ingangsspanning	220 – 240 V
Ingangsfrequentie	50 Hz
WIFI-overdrachtsfrequentie:	2,4 GHz
Zendvermogen: max.	max. 100 mW
Koelmiddel/vulling	
	R290
Energie-efficiëntie EER / COP	
	2,6 / 2,6
Energie-efficiëntieklasse (koelen/verwarmen)	
	A / A+
Luchtcirculatie	
	550 m ³ /h
Geluidsniveau (geluidsvermogen)	
	65 dB(A)
Gewicht van unit	
	35 kg
Afmetingen	
	470 x 800 x 404 mm
Contactadres voor meer informatie	Schuss Home Electronic GmbH Scheringgasse 3, A-1140 Wenen Tel: +43 (1) 97 0 21 - 0 Servicelijn: +43 (1) 97 0 21 - 502 www.becool.at FB-nr.: 236974 t / FB-Hof: Wenen

BE COOL

GARANTIE

Met dit kwaliteitsproduct van BE COOL heb je gekozen voor innovatie, duurzaamheid en betrouwbaarheid.

Voor dit BE COOL apparaat geven we een garantieperiode van 2 jaar vanaf de aankoopdatum, geldig in Oostenrijk!

Mochten er in deze periode tegen de verwachting in toch servicewerkzaamheden aan uw apparaat nodig zijn, dan garanderen wij u hierbij dat wij het apparaat kosteloos repareren (onderdelen en arbeidsloon) of (naar keuze van Schuss) het product omruilen. Indien reparatie of omruiling om economische redenen niet mogelijk is, behouden wij ons het recht voor om een creditnota voor de actuele waarde uit te schrijven.

Neem in het geval van airconditioners eerst contact op met de klantenservice (zie sticker op het apparaat of voorblad van de gebruiksaanwijzing), neem in het geval van ventilatoren contact op met uw vakhandelaar of rechtstreeks met ons. Wij willen u erop wijzen dat bij reparatiewerkzaamheden die niet zijn uitgevoerd door de erkende werkplaats in Oostenrijk, de geldigheid van deze garantie onmiddellijk vervalt.

Deze garantie dekt niet:

- Reparatie of vervanging van onderdelen door normale slijtage
- Schade als gevolg van het niet naleven van de bedieningsinstructies
- Apparaten die - zelfs gedeeltelijk - voor commerciële doeleinden worden gebruikt
- apparatuur die mechanisch beschadigd is door invloeden van buitenaf (val, stoot, breuk, onjuist gebruik, enz.), evenals slijtage van esthetische aard.
- Apparatuur die verkeerd is behandeld
- Apparaten die niet zijn geopend door onze geautoriseerde servicewerkplaats.
- Schade veroorzaakt door verkeerd gesloten condensafvoerventielen van airconditioners of verkeerd geplaatste watertank.
- Consumentenverwachtingen niet ingelost.
- Schade veroorzaakt door overmacht, water, bliksem, overspanning.
- Eenheden waarvan de typeaanduiding en/of het serienummer op de eenheid is gewijzigd, verwijderd, onleesbaar gemaakt of verwijderd.
- diensten buiten onze geautoriseerde werkplaatsen, de transportkosten naar een geautoriseerde werkplaats of naar ons en terug, en de bijbehorende risico's.

We wijzen er uitdrukkelijk op dat binnen de garantieperiode een vast bedrag van € 60,- (geïndexeerd op basis van CPI 2015, juni 2020) in rekening wordt gebracht in geval van bedieningsfouten of als er geen fout is geconstateerd.

Het verlenen van garantieservice (reparatie of vervanging van het apparaat) verlengt de absolute garantieperiode van 2 jaar vanaf de aankoopdatum niet.

De garantie van 2 jaar is alleen geldig op vertoon van de aankoopbon (hierop moeten de naam en het adres van de dealer en de volledige benaming van het apparaat staan) en het bijbehorende garantiebewijs, waarop het type apparaat en het serienummer (zichtbaar op de doos en aan de achterkant of onderkant van het apparaat) moeten worden vermeld! Zonder garantiebewijs geldt alleen de wettelijke garantie!

We wijzen er uitdrukkelijk op dat de wettelijke garantierechten niet worden beïnvloed door deze garantie en onverminderd van kracht blijven.

Schuss Home Electronic GmbH en haar plaatsvervangers zijn alleen aansprakelijk voor schade in geval van grove nalatigheid of opzet. Aansprakelijkheid voor winstderving, verwachte maar niet gerealiseerde besparingen, gevolgschade en schade door aanspraken van derden is in ieder geval uitgesloten. Schade aan of voor opgenomen gegevens is altijd uitgesloten van de aansprakelijkheid voor schadevergoeding.

Gefeliciteerd met uw keuze. We wensen je veel plezier met je BE COOL toestel!

ADRES

BE COOL Distributie
Schuss Home Electronic GmbH
1140 Wenen, Scheringgasse 3
Tel.: +43 (0)1/ 970 21

Typeaanduiding:.....

Serienummer:.....

In geval van een garantieclaim moet dit garantiebewijs samen met het apparaat worden overhandigd aan de erkende servicewerkplaats of de dealer waar u het apparaat hebt gekocht!

BE COOL

INSTRUCCIONES DE USO

**Aire acondicionado móvil
BC16KL2501GW**



¡ENHORABUENA!
GRACIAS POR ELEGIR UN PRODUCTO DE **BE COOL**.



Instrucciones de uso actuales y en otros idiomas

Descargue las instrucciones de uso más recientes en varios idiomas a través del enlace www.becool.at/downloads o escanee el código QR que se muestra. Siga las instrucciones de la página web.



LEA ATENTAMENTE EL MANUAL DE INSTRUCCIONES ANTES DE INICIAR EL MONTAJE, LA INSTALACIÓN, EL FUNCIONAMIENTO O EL MANTENIMIENTO. PROTÉJASE A SÍ MISMO Y A LOS DEMÁS SIGUIENDO LAS INSTRUCCIONES DE SEGURIDAD. EL INCUMPLIMIENTO DE LAS INSTRUCCIONES PUEDE PROVOCAR LESIONES PERSONALES Y/O DAÑOS MATERIALES Y/O INVALIDAR LA GARANTÍA.

INFORMACIÓN IMPORTANTE SOBRE SEGURIDAD, UBICACIÓN Y CONEXIÓN ELÉCTRICA.

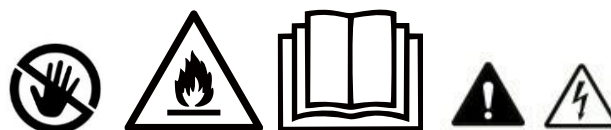

1. Lea atentamente todas las instrucciones antes de utilizar el aparato.
2. Utilice este aparato **únicamente de acuerdo con las indicaciones del manual de instrucciones**. Cualquier otro uso no recomendado por el fabricante podría provocar incendios, descargas eléctricas o lesiones personales.
3. Este aparato está destinado exclusivamente a la climatización de espacios habitables en los hogares y no debe utilizarse para ningún otro fin.
4. El aparato **no es adecuado para un funcionamiento continuo y de precisión** y no debe utilizarse para refrigerar sistemas eléctricos (por ejemplo, en salas de servidores).
5. Está prohibido adaptar o modificar de cualquier forma las características de este aparato y utilizar únicamente piezas de recambio y accesorios recomendados por el fabricante (en caso contrario, la garantía quedará invalidada).
6. Para cualquier reparación del aparato, enchufe o cable, diríjase siempre y únicamente a los centros de atención al cliente autorizados por el fabricante. Encontrará los centros de atención al cliente en www.becool.at.
7. Retire el embalaje y asegúrese de que el acondicionador de aire no esté dañado. En caso de duda, no utilice el acondicionador de aire y póngase en contacto con el centro de servicio o con su distribuidor.
8. Mantenga a los niños alejados del material de envasado. Peligro de asfixia por ingestión.

BE COOL

9. Si el cable de alimentación está dañado, debe ser sustituido por el fabricante o un centro de servicio autorizado para evitar todos los riesgos posibles.
10. El aparato debe instalarse de acuerdo con las normas locales de instalación y funcionamiento de los sistemas eléctricos.
11. La toma de corriente a la que conecte el aparato no debe estar defectuosa ni suelta y debe ser adecuada para la carga de corriente requerida y, sobre todo, contar con una toma de tierra fiable. En caso de duda, haga revisar la instalación eléctrica por un electricista cualificado.
12. Antes de conectar el aparato a la red eléctrica, compruebe que el tipo de corriente y la tensión de la red coinciden con los datos de la placa de características del aparato situada en la parte posterior.
13. Evite utilizar un cable alargador, ya que podría sobrecalentarse y provocar un incendio.
14. No retuerza ni doble el cable de alimentación.
15. Este aparato sólo puede ser utilizado por adultos.
16. Los niños menores de 8 años y las personas con capacidades físicas, mentales, sensoriales o intelectuales reducidas o con falta de experiencia y conocimientos sólo podrán utilizar este aparato si han recibido supervisión e instrucciones sobre el uso del aparato de forma segura y si se han descrito claramente los peligros que conlleva.
17. No permita que los niños jueguen con el embalaje y asegúrese de que los niños no jueguen con el aparato.
18. No utilice el aire acondicionado al aire libre.
19. No utilice el aparato con las manos mojadas.
20. No haga funcionar nunca el aparato en locales en los que haya gas, aceite o azufre.
21. No coloque el aparato cerca de fuentes de calor (por ejemplo, junto a sistemas de calefacción y calderas de gas) y evite la luz solar directa.
22. Mantenga una distancia mínima de al menos 50 cm con respecto a sustancias inflamables (por ejemplo, alcohol, etc.) o recipientes presurizados (por ejemplo, recipientes de pulverización).
23. No utilice el aire acondicionado cerca de agua o humedad elevada, por ejemplo, en un sótano húmedo, junto a una piscina, bañera o ducha. Asegúrese de que no entre agua en el aparato.
24. No coloque objetos pesados o calientes sobre el aparato y nunca lo cubra.
25. No introduzca nunca los dedos, bolígrafos u otros objetos en el aparato y asegúrese de que la entrada y la salida de aire no estén nunca bloqueadas.
26. Apague siempre el aparato antes de desconectar el enchufe de la red.
27. No tire del cable de alimentación para desconectar el aparato de la red eléctrica. Tire siempre del enchufe para desconectar el cable de alimentación. No toque el enchufe con las manos mojadas para evitar descargas eléctricas.
28. Desenchufe el aparato cuando no lo utilice, antes de limpiarlo, realizar tareas de mantenimiento o trasladarlo de un lugar a otro.
29. Si el aparato está averiado, apáguelo con el botón de encendido/apagado del panel de control y póngase en contacto con el servicio de atención al cliente.
30. Mantenga el aire acondicionado en buen estado mediante el mantenimiento y la limpieza del aparato.

BE COOL

31. El filtro de aire debe limpiarse al menos una vez a la semana.
32. Guarde el aparato en posición vertical en un lugar seguro, seco e inaccesible para los niños cuando no esté en uso. No cubra el aparato con envoltorios de plástico.
33. Almacene el aparato en una habitación sin fuentes de ignición en funcionamiento (por ejemplo, fuego abierto, un aparato de gas en funcionamiento o un calentador eléctrico con una fuente de calor abierta).
34. El acondicionador de aire debe transportarse en posición vertical o ligeramente de lado. Vacíe previamente el recipiente interno de condensación. Espere al menos una hora después de transportar el aparato antes de encenderlo.
35. Para cualquier reparación del aparato, del enchufe o del cable de alimentación, diríjase siempre y únicamente a los centros de atención al cliente autorizados por el fabricante.
36. No utilice ningún medio para acelerar o eliminar el proceso de descongelación, el aparato lo hará automáticamente.
37. Si tiene alguna duda sobre el mantenimiento, puede ponerse en contacto con la línea de atención al cliente/centro de servicio técnico autorizado por el fabricante.

ADVERTENCIA *El interruptor principal y el interruptor de encendido/apagado no deben utilizarse como único medio para desconectar la alimentación eléctrica. Desconecte siempre el enchufe de la red antes de iniciar trabajos de mantenimiento o mover el aparato.*

Para evitar el riesgo de descarga eléctrica, desconecte el enchufe de la toma de corriente cuando el aparato no esté en uso y antes de limpiarlo.

INFORMACIÓN ESPECÍFICA SOBRE EL REFRIGERANTE R290

1. El R290 es un refrigerante conforme a la normativa medioambiental de la CE.
2. El refrigerante es inodoro.
3. El aparato debe instalarse en una habitación donde no haya fuentes de ignición durante el funcionamiento (por ejemplo, fuego abierto, funcionamiento de aparatos eléctricos y de gas con una fuente de calor abierta).
4. No perforo ni quemé el aire acondicionado.
5. Asegúrese de que no se perfora el circuito de refrigeración.
6. Los locales no ventilados en los que se instale, utilice o almacene el aparato deben estar contruidos de forma que no se acumulen pérdidas de refrigerante. De este modo se evita el riesgo de incendio o explosión causado por la ignición del refrigerante por hornos eléctricos, cocinas u otras fuentes de ignición.
7. El aparato debe almacenarse de forma que no pueda sufrir daños mecánicos.
8. Las personas que trabajen o intervengan en un circuito frigorífico deben estar en posesión de un certificado válido expedido por una autoridad autorizada, que acredite su pericia en la manipulación de refrigerantes mediante una especificación de evaluación reconocida por las asociaciones del sector.
9. Las reparaciones deben realizarse de acuerdo con las instrucciones del fabricante del aparato. Los trabajos de reparación y mantenimiento que requieran la

BE COOL

intervención de otro personal especializado deben realizarse bajo la supervisión del especialista responsable de la manipulación de refrigerantes inflamables.



RECICLAJE

Los materiales de embalaje pueden reciclarse. Por lo tanto, se recomienda eliminarlos en la basura clasificada.



DISPOSICIÓN

El símbolo del "contenedor tachado" exige la eliminación por separado de los residuos de aparatos eléctricos y electrónicos (RAEE). Los aparatos eléctricos y electrónicos pueden contener sustancias peligrosas y nocivas para el medio ambiente. Por lo tanto, no los tire a la basura residual sin clasificar, sino en un punto de recogida designado para residuos de aparatos eléctricos y electrónicos. Esto ayudará a proteger los recursos y el medio ambiente.

Para más información, póngase en contacto con su distribuidor o con las autoridades locales.



ELIMINACIÓN DE LAS PILAS

De conformidad con el Decreto Legislativo 188, de 20 de noviembre de 2008, por el que se aplica la Directiva 2006/66/CE relativa a las pilas, acumuladores y residuos relacionados, el símbolo del contenedor de basura tachado en la pila indica que está prohibido tirar las pilas usadas a la basura doméstica. Las pilas y acumuladores contienen sustancias altamente contaminantes. El usuario está obligado a depositar las pilas usadas en los puntos de recogida del municipio o en los contenedores adecuados. El servicio es gratuito. De este modo, se cumplen los requisitos legales y se protege el medio ambiente.

Estos símbolos se encuentran en las pilas:

Li = la pila contiene litio

Al = la pila contiene álcali

Mn = la pila contiene manganeso

CR 2025 (Li); AA (Al, Mn); AAA (Al, Mn)

DECLARACIÓN DE CONFORMIDAD



Por la presente confirmamos que este artículo cumple los requisitos básicos, reglamentos y directivas de la UE.

Puede consultar la declaración de conformidad detallada en cualquier momento en el siguiente enlace:

www.becool.at/downloads

Salvo errores y modificaciones técnicas.

www.becool.at

BE COOL

DESCRIPCIÓN DEL APARATO Y VOLUMEN DE SUMINISTRO

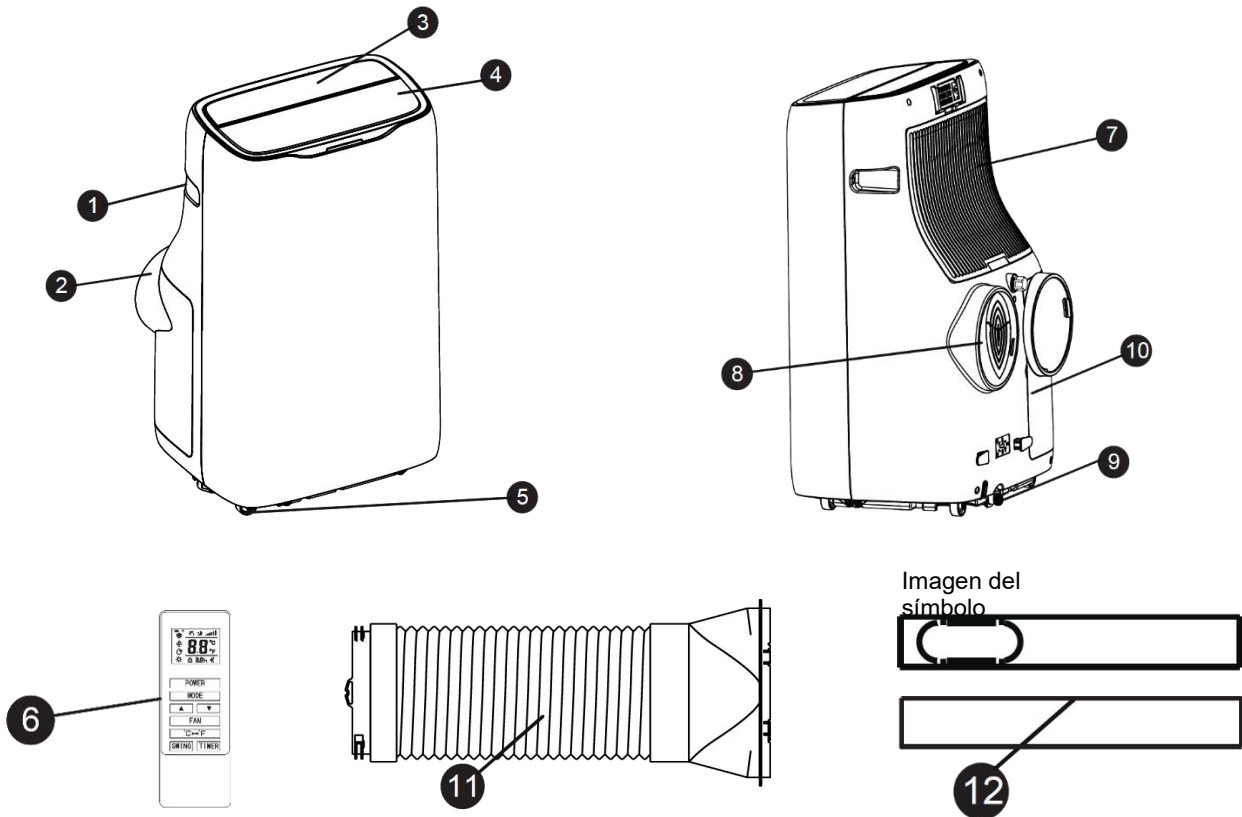

1. Asa (ambos lados)
2. Entrada de aire
3. Panel de control
4. Rejilla de salida de aire
5. Rodillos
6. Mando a distancia

7. Entrada de aire superior
8. Salida de aire de escape
9. Boquilla de drenaje
10. Bastidores de doble tubo
11. Manguera de aire de escape con adaptador
12. Sellado de ventanas

PANEL DE CONTROL Y MANDO A DISTANCIA

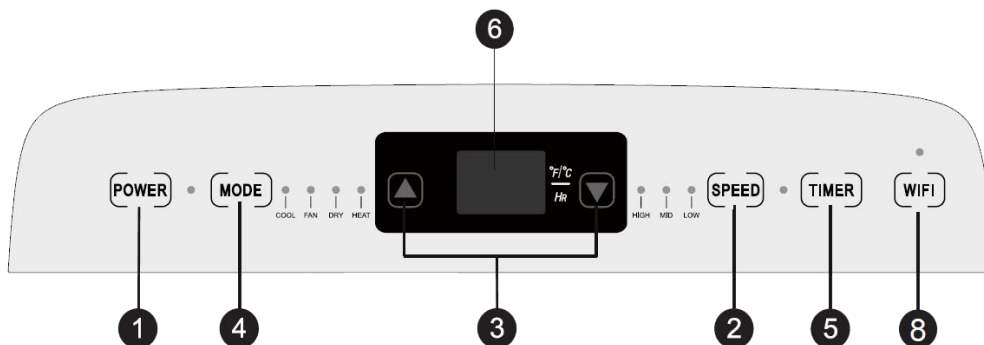

BE COOL

1. Interruptor de encendido/apagado

Pulse el botón para encender o apagar el aire acondicionado.

2. Botón de velocidad

Pulse el botón para seleccionar la velocidad alta/media/baja.

3. Botón de ajuste de temperatura/tiempo

Pulse el botón en modo refrigeración para aumentar/reducir la temperatura ajustada. Púselo en modo tiempo para ajustar el tiempo de encendido/apagado. Pulse simultáneamente los botones "Alto" y "Bajo" para cambiar entre grados Fahrenheit y grados Celsius.

4. Botón de modo

Pulse el botón para seleccionar entre refrigeración, ventilación, secado y calefacción.

5. Botón del temporizador

Pulse este botón en modo de espera para ajustar la hora de encendido. Pulse este botón en modo encendido para ajustar la hora de apagado.

6. Ventana de visualización de la temperatura y la hora

Esta ventana muestra la temperatura y la hora programadas.

7. Botón Pan

Pulse el botón de la función de giro.

8. Botón WiFi

Pulse el botón para activar la función WiFi, el dispositivo debe estar en modo de espera.

9. Botón del interruptor de temperatura

El botón se utiliza para cambiar entre °C y °F.

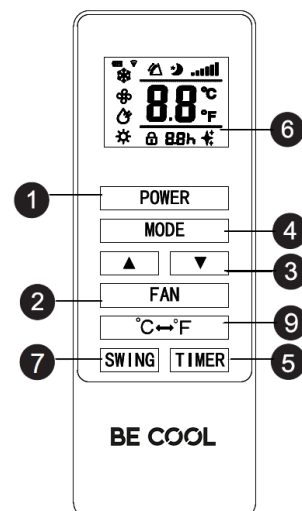

PUESTA EN MARCHA

PREPARACIÓN PARA SU USO

IMPORTANTE

Deje el aparato en posición vertical durante al menos 2 horas antes de utilizarlo por primera vez y asegúrese de que la salida de condensación está bien sellada.

- Coloque el aparato sobre una superficie nivelada cerca de la ventana con una toma de corriente debidamente conectada a tierra.
- La distancia a las paredes u otros objetos debe ser de al menos 50 cm.
- Antes de utilizar el aparato, asegúrese de que tanto la entrada como la salida de aire estén libres de obstáculos y no bloqueadas.
- Tenga en cuenta las indicaciones del capítulo "Indicaciones importantes sobre seguridad, ubicación y conexión eléctrica".

COLOCACIÓN E INSTALACIÓN

Colocación

- Coloque el aparato en el suelo horizontal cerca de la ventana.
- Para una ventilación adecuada y un mejor funcionamiento del aparato, éste debe estar a una distancia mínima de 50 cm del entorno.

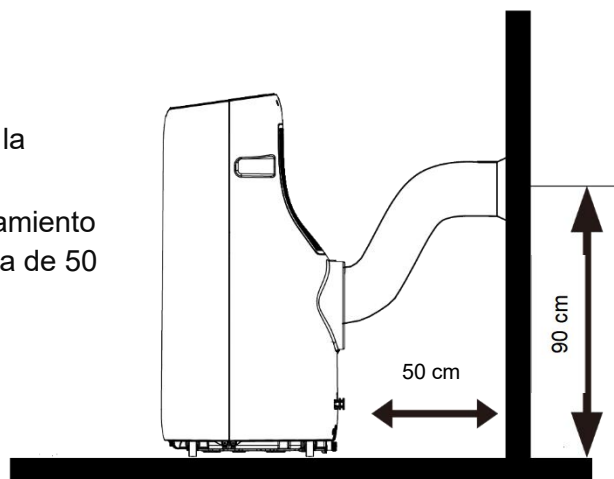

Instalación

Montaje del tubo de escape

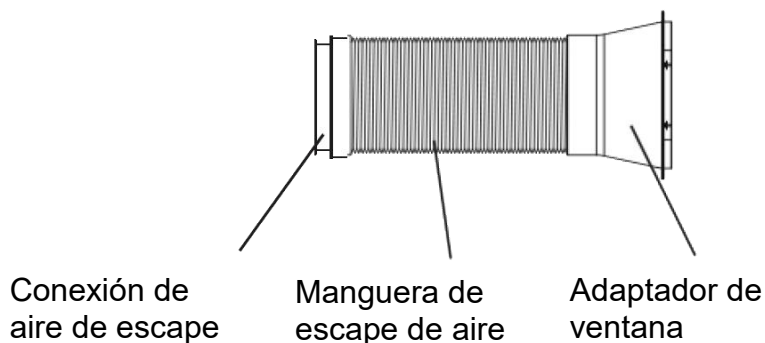

Colocación de la junta de la ventana

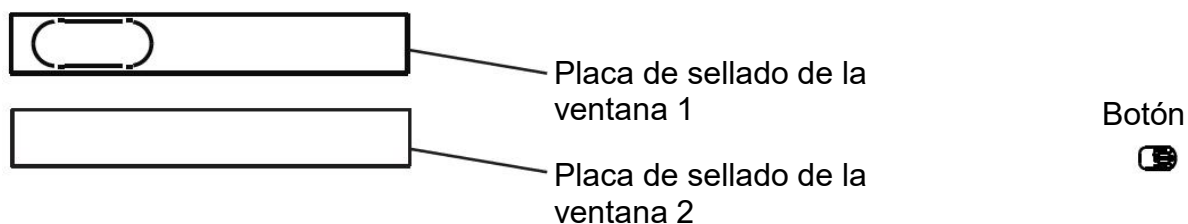

Primer paso:

Empuñadura: longitud ajustable sin escalonamientos

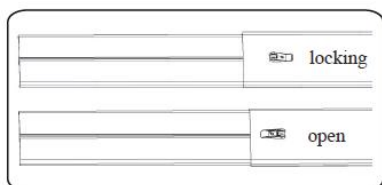

1. Mida el tamaño de la ventana.
2. Ajuste la longitud de la placa de sellado de la ventana al tamaño de la ventana. Una vez ajustada la placa de sellado de la ventana, fíjela con botones (véase la ilustración).

BE COOL

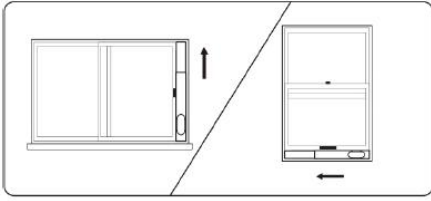

Segundo paso:

Instale la placa de sellado de la ventana fija en la ventana. (véase la ilustración).

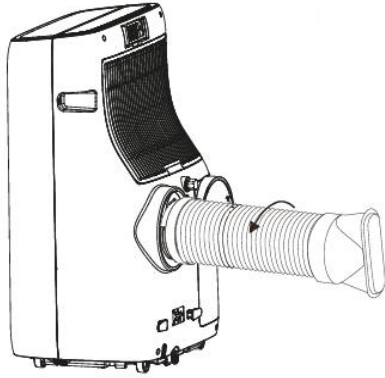

Paso 3:

Gire la manguera de aire de escape (junta de aire de escape) en sentido antihorario hacia la salida de aire de escape de la carcasa trasera.

Paso 4:

Fije el conjunto del tubo de escape de aire (adaptador de ventana) al conjunto de la placa de sellado de la ventana y atorníllelo firmemente.

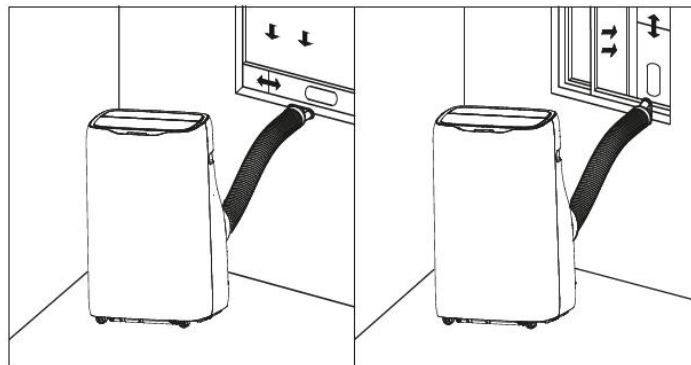

Esquema general después del montaje

NOTA

Si el hueco de la ventana es menor que la longitud mínima del juego de correderas, corte el extremo sin la trampilla hasta que quepa en la ventana.

No corte nunca el orificio del juego de correderas de ventana.

BE COOL

!!!ATENCIÓN!!! Tenga en cuenta las siguientes instrucciones para ambas instalaciones:	La manguera del aire de escape debe ser lo más corta posible y tener el menor número posible de curvas para que el aire pueda fluir libremente.
	El acondicionador de aire debe colocarse sobre un suelo firme para minimizar el ruido y las vibraciones. Coloque el aparato sobre una superficie recta y nivelada que sea lo suficientemente fuerte como para soportar el aparato.
	El aparato debe instalarse al alcance de una toma de corriente con conexión a tierra. No obstruya nunca las aberturas de entrada o salida de aire del aparato.
	La manguera de salida de aire está diseñada específicamente para este aparato. No la extienda ni la sustituya por otra manguera, de lo contrario podría dañar el aparato.

Primera puesta en servicio del mando a distancia o sustitución del betterien:

- Retire la tapa de la parte posterior del mando a distancia.
- Inserte dos pilas "AAA" de 1,5 V en la posición correcta (consulte las instrucciones del compartimento de las pilas)



Imagen del símbolo

Instrucciones de seguridad para el cambio de pilas:

- Si el mando a distancia se sustituye o se desecha, las pilas deben extraerse y eliminarse de acuerdo con la legislación vigente, ya que son perjudiciales para el medio ambiente.
- Las pilas viejas y las nuevas no deben mezclarse. No mezcle pilas alcalinas, estándar (carbono-zinc) o recargables (níquel-cadmio).
- No tire las pilas al fuego. Las pilas pueden explotar o tener fugas.
- Si no va a utilizar el mando a distancia durante un largo periodo de tiempo, extraiga las pilas.

NOTA

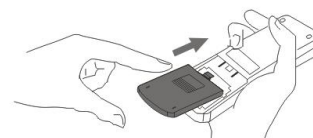
Si el mando a distancia debe sustituirse o desecharse, las pilas deben extraerse y eliminarse correctamente de acuerdo con la normativa vigente.

Retire también las pilas si el mando a distancia no se va a utilizar durante un largo periodo de tiempo para evitar daños por corrosión.

Si es necesario cambiar las pilas, sustitúyalas siempre por pilas del mismo tipo y estado de carga.

BE COOL

RECOMENDACIÓN DE BE COOL

Recomendamos un tope de aire caliente SHE para su instalación en ventanas, puertas balconeras o puertas correderas.

Ofrecen las siguientes ventajas:

- →No entra aire caliente en la vivienda, por lo que se ahorra energía
- Instalación rápida y sencilla
- Material duradero e hidrófugo
- Posibilidad de apertura y cierre
- Lavable

Disponible en su proveedor de aire acondicionado.



CONSEJOS PARA UNA CORRECTA APLICACIÓN

He aquí algunos consejos para optimizar el rendimiento de su aire acondicionado:

Cierre las ventanas y puertas de la habitación que vaya a climatizar.	
Protege la habitación de la luz solar directa con cortinas, persianas o contraventanas. Así ahorrarás energía.	
No coloque objetos sobre el aparato ni cubra la entrada y salida de aire. Mantenga las rejillas despejadas.	
Asegúrese de que no haya fuentes de calor en funcionamiento en la habitación.	
No utilice nunca el aparato en habitaciones muy húmedas (por ejemplo, lavanderías).	
No utilice el aparato al aire libre.	
Asegúrese de que el acondicionador de aire esté sobre un suelo nivelado.	

INSTRUCCIONES DE MANIPULACIÓN

MODO REFRIGERACIÓN

- Tras el encendido, el ajuste por defecto es el modo refrigeración. Una vez seleccionado el modo refrigeración, se enciende el indicador de refrigeración.
- Pulse el botón arriba/abajo para ajustar la temperatura de 16°C a 30°C.

BE COOL

- Pulse el botón de velocidad para seleccionar entre los niveles de velocidad alto/medio/bajo.

MODO VENTILADOR

- Una vez seleccionado el modo de ventilador con el mando a distancia, se enciende el indicador de viento.
- Pulse el botón de velocidad para seleccionar entre los niveles de velocidad alto/medio/bajo.

No se puede ajustar la temperatura.

MODO DESHUMIDIFICACIÓN

La luz indicadora de seco se activa en modo seco.

Retire el tapón de agua situado en la parte posterior del aparato, tal como se muestra en la ilustración. Introduzca el tubo de agua (no suministrado) y coloque el otro extremo en un depósito de agua o canal de desagüe.

En modo seco, el compresor arranca cuando la temperatura ambiente es superior a $\geq 17^{\circ}\text{C}$ (63°F). El compresor sigue las siguientes reglas:

- Si la temperatura ambiente es $\leq 15^{\circ}\text{C}$ (59°F), el compresor se desconecta.
- Si la temperatura ambiente es $\geq 17^{\circ}\text{C}$ (63°F), el compresor se reinicia. (El re arranque se produce al cabo de tres minutos gracias a la función de protección).



Imagen del símbolo

En modo seco, el ventilador funciona a baja velocidad por defecto y no se puede ajustar la velocidad del viento.

No se puede ajustar la temperatura.

Nota: El tubo de escape debe retirarse en modo seco, ya que puede afectar al rendimiento y se encenderá la luz de alarma de nivel de agua "FL".

MODO CALEFACCIÓN

- Tras seleccionar el modo de calefacción con el mando a distancia, se enciende el indicador de viento.
- Pulse el botón arriba/abajo para ajustar la temperatura de 16°C a 30°C .
- Pulse el botón de velocidad para seleccionar entre velocidad alta/media/baja.

BE COOL

MODO TEMPORIZADOR

- En modo de espera, pulse el botón del temporizador para ajustar la hora de encendido. Pulse los botones arriba y abajo para ajustar entre 0 y 24 horas y la pantalla del temporizador se iluminará.
- Después de encender el aire acondicionado, pulse el botón del temporizador para ajustar la hora de apagado. Pulse los botones arriba y abajo para ajustar entre 0 y 24 horas y se encenderá la pantalla del temporizador.

MANTENIMIENTO Y LIMPIEZA

LIMPIAR EL FILTRO DE AIRE

Para garantizar un funcionamiento eficaz del aire acondicionado, debe limpiar el filtro de aire cada semana de funcionamiento.

1. Apague el aparato antes de limpiarlo, espere unos minutos y desenchúfelo para desconectarlo de la red eléctrica.
2. Desconecte la manguera de aire de escape.
3. El aire acondicionado tiene un total de 2 filtros de aire:

Abra las dos rejillas de entrada de aire de la parte trasera y extraiga el filtro situado debajo, como se muestra en la imagen:

4. Utilice una aspiradora para eliminar el polvo acumulado en los filtros de aire.
5. Si el filtro de aire está muy sucio, puede sumergirlo en agua caliente y enjuagarlo varias veces; no obstante, la temperatura del agua no debe superar los 40 °C.
6. Deje que el filtro de aire se seque bien después de lavarlo y vuelva a colocarlo.

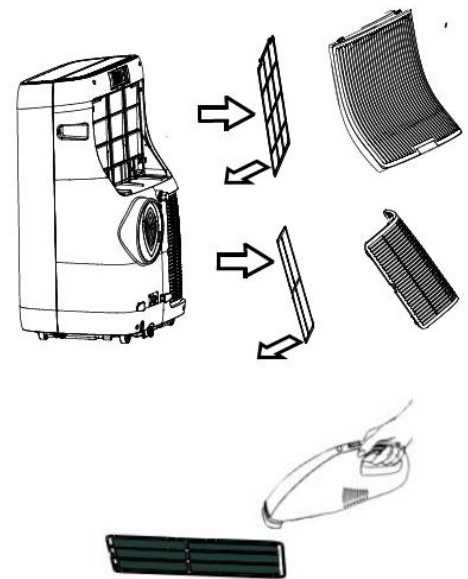

NOTA

No utilice nunca el aparato sin filtro.

LIMPIEZA DE LA CARCASA

Apague el aparato antes de limpiarlo, espere unos minutos y desenchúfelo siempre para desconectarlo de la red eléctrica.

Limpie el aparato con un paño moderadamente húmedo y luego séquelo con un paño seco.

- Por razones de seguridad, no limpie nunca el aparato con agua. Podría resultar peligroso.
- No utilice nunca gasolina, alcohol ni disolventes para la limpieza.
- No pulverice insecticidas o agentes similares sobre el acondicionador de aire.

BE COOL

VACIAR EL DEPÓSITO DE AGUA MANUALMENTE

El aparato dispone de un sistema automático de evaporación del agua. El compresor se refrigera haciendo circular el agua condensada, lo que no sólo mejora la capacidad de refrigeración, sino que también ahorra energía.

Si el depósito de agua aún está lleno, aparece "FL" en la pantalla del panel de control y el aire acondicionado se apaga automáticamente. El aparato se bloquea hasta que se vacía el depósito de agua.

Para vaciar el depósito de agua de condensación, siga los pasos que se indican a continuación:

1. Extraiga el enchufe de la toma de corriente.
2. Coloque una bandeja de goteo debajo de la salida de agua de condensación en la parte posterior del aparato, retire con cuidado la tapa de la salida y deje que el agua se drene en la bandeja de goteo.
3. Al final, puede inclinar ligeramente el aire acondicionado, pero no más de 30°.
4. En cuanto el depósito esté completamente vacío, vuelva a introducir con cuidado el tapón en la toma de agua.
5. Enchufe el aparato a la red y vuelva a ponerlo en marcha.



Imagen del símbolo

ACTIVIDADES AL PRINCIPIO/FINAL DE LA TEMPORADA

ACTIVIDADES AL FINAL DE LA TEMPORADA

- Vacíe completamente y con cuidado el depósito de agua de condensación en un recipiente adecuado, tal y como se describe en el apartado "Vaciado del depósito de agua".
- Haga funcionar el aire acondicionado en modo ventilador/soplador durante 2 horas hasta que el interior del aparato esté completamente seco.
- Apague el aparato y desenchúfelo de la red eléctrica.
- Limpie el filtro y vuelva a colocarlo después de que se haya secado (consulte el apartado "Limpieza del filtro de aire").
- Retire la manguera de aire de escape y los accesorios y guárdelos con cuidado.
- Retire las pilas del mando a distancia
- Embale el aparato y guárdelo en un lugar fresco y seco.

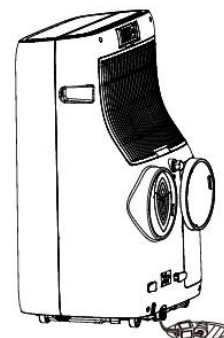
CONTROLES AL INICIO DE LA TEMPORADA

- Compruebe que el cable de alimentación y la toma de corriente están en orden y que la toma de tierra funciona.
- Asegúrese de que el tapón está bien colocado en la salida del agua de condensación y de que los filtros están en su sitio.
- Siga atentamente las instrucciones de instalación y seguridad.

BE COOL

SOLUCIÓN DE PROBLEMAS

En la siguiente tabla encontrará los problemas más frecuentes y las medidas de mantenimiento correspondientes para esta serie de acondicionadores de aire portátiles. Si la máquina presenta condiciones de funcionamiento inusuales, puede consultar esta tabla para realizar un diagnóstico y un mantenimiento sencillos. Si el problema persiste, le recomendamos que se ponga en contacto con personal de servicio cualificado.

PROBLEMA	POSIBLE CAUSA	SOLUCIÓN
El aire acondicionado no funciona	La pantalla muestra "FL".	Apague el aire acondicionado, desconecte la fuente de alimentación y drene la condensación.
	Se activa la función temporizador OFF.	El aire acondicionado sólo puede volver a conectarse transcurridos 3 minutos desde su desconexión.
El aire acondicionado sólo funciona durante poco tiempo.	Paso de aire restringido a través de la manguera.	Coloque correctamente la manguera de aire de escape y manténgala lo más corta posible sin dobleces.
	La salida de aire está bloqueada por algo.	Compruebe y elimine cualquier obstáculo que bloquee el paso del aire.
Se produce un olor desagradable en la habitación durante el funcionamiento.	Filtro de aire sucio	Limpie el filtro de aire de acuerdo con la descripción.
El aire acondicionado funciona, pero la habitación no se enfría.	Abra las ventanas, puertas y/o cortinas que no estén cerradas.	Cierre las ventanas y puertas y corra las cortinas. Respete los "Consejos para un uso correcto" indicados anteriormente.
	La temperatura que ha ajustado es demasiado alta.	Ajuste una temperatura más baja.
	La rejilla de entrada de aire está obstruida/sucia.	Asegúrese de que la rejilla de entrada de aire esté despejada/limpie el filtro de aire.
	Hay fuentes de calor en la habitación (horno, secador de pelo, etc.).	Apaga las fuentes de calor:
	La manguera de aire de escape está desconectada del aparato.	Conecte la manguera de aire de escape a la abertura situada en la parte posterior del aparato.
	<i>Las especificaciones técnicas del aparato no son suficientes para la habitación en la que está instalado.</i>	
Mientras el aparato está en funcionamiento, hay un olor desagradable en la habitación.	Filtro de ventilación obstruido	Limpie el filtro como se ha descrito anteriormente.
El aparato no funciona durante unos 3 minutos después de reiniciarlo.	Una función de protección automática impide que el aparato se reinicie más de 3 minutos después de haberse apagado por última vez.	Espera. Este periodo de espera forma parte del funcionamiento normal del aparato.

BE COOL

CÓDIGOS DE ERROR

Código de error	Descripción del error
E1	Error del sensor de temperatura de la bobina
E2	Error del sensor de temperatura interior
E4	Protección contra heladas: La temperatura del evaporador es demasiado baja y todo el sistema de aire acondicionado se desconecta. Si la temperatura supera los 8 grados, la protección se anula y se restablece el estado de funcionamiento anterior.

IMPORTANTE

Tenga en cuenta que solo se admiten redes de 2,4 GHz.

Potencia de transmisión: máx. 100 mW

Guía de conexión Smart Home Wi-Fi

Instalación de la aplicación

Descarga la app "*Smart life*" desde Play Store (Android) o App Store (iOS). El siguiente QR te llevará directamente a la descarga de la app:



Scan QR code

Conecta un dispositivo a la red:

1. Ponga el dispositivo que desea conectar en modo de espera y pulse el botón "WiFi" del dispositivo durante 5 segundos para conectarse a la red.
2. Abra la aplicación "Smart Life" en su teléfono móvil y pulse el signo "+" en la esquina superior derecha para conectarse a un nuevo dispositivo.
3. Asegúrate de que la luz del dispositivo parpadea (2x/segundo) y confirma en la app que la luz parpadea.
4. A continuación, selecciona la red Wi-Fi (2,4 Ghz) e introduce la contraseña. La aplicación se conectará ahora al dispositivo.

BE COOL

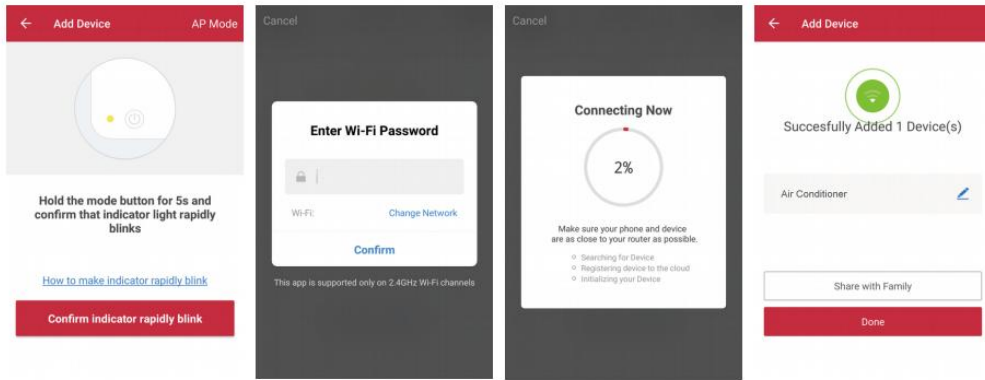

5. El dispositivo debería aparecer ahora en su aplicación y, por lo tanto, se ha conectado correctamente.

Nota:

- Si el dispositivo aparece como "en línea" en la aplicación, puede controlarse a través de ella.
- Si el dispositivo está "desconectado", puede encenderse a través de la aplicación.

La aplicación también funciona con **Amazon Alexa** y **Google Assistant**



BE COOL

Información técnica	
Número de artículo	BC16KL2501GW
Capacidad de refrigeración	16.000 BTU/h
Consumo de energía (refrigeración)	4.600 vatios
Consumo eléctrico (calefacción)	3.500 vatios
Máx. Consumo (refrigeración)	1.760 vatios
Máx. Consumo (calefacción)	1.340 vatios
Tensión de entrada	220 - 240 V
Frecuencia	50 Hz
Frecuencia de transmisión WIFI	2,4 GHz
Potencia de transmisión: máx.	máx. 100 mW
Refrigeración/relleno	R290
Eficiencia energética EER / COP	2,6 / 2,6
Clase de eficiencia energética (refrigeración/calefacción)	A / A+
Circulación de aire	550 m³/h
Nivel de ruido (potencia acústica)	65 dB(A)
Peso	35 kg
Dimensiones	470 x 800 x 404 mm
Dirección de contacto para más información	Schuss Home Electronic GmbH Scheringgasse 3, A-1140 Viena Tel: +43 (1) 97 0 21 - 0 Línea de servicio: +43 (1) 97 0 21 - 502 www.becool.at Nº FB: 236974 t / Tribunal FB: Viena

BE COOL

GARANTÍA

Con este producto de calidad de BE COOL, ha tomado una decisión a favor de la innovación, la durabilidad y la fiabilidad.

Este aparato BE COOL tiene una garantía de 2 años a partir de la fecha de compra en Austria.

Si, en contra de lo esperado, fuera necesario realizar trabajos de servicio en su dispositivo durante este periodo, le garantizamos una reparación gratuita (piezas de repuesto y mano de obra) o (a discreción de Schuss) la sustitución del producto. Si por razones económicas no fuera posible ni la reparación ni la sustitución, nos reservamos el derecho de emitir un abono por el valor del tiempo.

En el caso de los acondicionadores de aire, póngase siempre en contacto, como primer paso, con la línea de atención al cliente (véase el adhesivo del aparato o la primera página de las instrucciones de funcionamiento); en el caso de los ventiladores, póngase en contacto con su distribuidor especializado o directamente con nosotros. Le advertimos de que cualquier reparación que no haya sido efectuada por un taller autorizado en Austria anulará inmediatamente esta garantía.

Esta garantía no cubre

- Reparación o sustitución de piezas por desgaste normal
- Daños por incumplimiento de las instrucciones de uso
- Dispositivos que se utilizan -incluso parcialmente- con fines comerciales
- Dispositivos dañados mecánicamente por influencias externas (caídas, golpes, roturas, uso inadecuado, etc.), así como signos de desgaste estético.
- Dispositivos que han sido manipulados incorrectamente
- Dispositivos que no hayan sido abiertos por nuestro taller de servicio autorizado.
- Daños causados por válvulas de purga de condensación mal cerradas en aparatos de aire acondicionado o depósitos de agua mal colocados.
- Expectativas de los consumidores incumplidas.
- Daños causados por fuerza mayor, agua, rayos, sobretensión.
- Dispositivos cuya designación de tipo o número de serie se haya modificado, borrado, hecho ilegible o eliminado.
- servicios fuera de nuestros talleres autorizados, los gastos de transporte hasta un taller autorizado o hasta nosotros y de vuelta, así como los riesgos asociados.

Nos gustaría destacar que, dentro del periodo de garantía, se cobrará un importe a tanto alzado de 60 euros (indexado en función del IPC 2015, junio de 2020) en caso de errores de funcionamiento o si no se detecta ningún error.

La prestación de un servicio de garantía (reparación o sustitución del aparato) no amplía el periodo de garantía absoluta de 2 años a partir de la fecha de compra.

¡La garantía de 2 años sólo es válida previa presentación del comprobante de compra (debe incluir el nombre y la dirección del distribuidor, así como la designación completa del aparato) y del correspondiente certificado de garantía, en el que debe constar el tipo de aparato y el número de serie (visible en la caja y en la parte posterior o inferior del aparato)! Sin el certificado de garantía, ¡sólo se aplica la garantía legal!

Señalamos expresamente que los derechos de garantía legales no se ven afectados por esta garantía y permanecen inalterados.

Schuss Home Electronic GmbH y sus auxiliares ejecutivos sólo responderán por daños y perjuicios en caso de negligencia grave o dolo. Queda excluida la responsabilidad por lucro cesante, ahorros previstos pero no realizados, daños consecuenciales y daños derivados de reclamaciones de terceros. Quedan excluidos de la responsabilidad por daños y perjuicios los daños causados a los datos registrados.

Enhorabuena por su elección. Esperamos que disfrute utilizando su aparato BE COOL.

DIRECCIÓN

BE COOL Distribución
Schuss Home Electronic GmbH
1140 Viena, Scheringgasse 3
Teléfono: +43 (0)1/970 21

Designación del tipo:.....

Número de serie:.....

En caso de reclamación de garantía, deberá entregar este certificado de garantía junto con el aparato al taller de servicio autorizado o al distribuidor al que compró el aparato.

BE COOL

NÁVOD K OBSLUZE

Mobilní klimatizace BC16KL2501GW



GRATULUJEME!
DĚKUJEME, ŽE JSTE SI VYBRALI PRODUKT OD SPOLEČNOSTI **BE COOL**.



Aktuální návod k obsluze a další jazyky

Stáhněte si nejnovější návod k obsluze v různých jazycích prostřednictvím odkazu www.becool.at/downloads nebo naskenujte zobrazený QR kód. Postupujte podle pokynů na webové stránce.



PŘED ZAHÁJENÍM MONTÁŽE, INSTALACE, PROVOZU NEBO ÚDRŽBY SI POZORNĚ PŘEČTĚTE NÁVOD K OBSLUZE. DODRŽOVÁNÍM BEZPEČNOSTNÍCH POKYNŮ CHRAŇTE SEBE I OSTATNÍ. NEDODRŽENÍ POKYNŮ MŮŽE MÍT ZA NÁSLEDEK ZRANĚNÍ OSOB A/NEBO POŠKOZENÍ MAJETKU A/NEBO ZTRÁTU ZÁRUKY!

DŮLEŽITÉ INFORMACE O BEZPEČNOSTI, UMÍSTĚNÍ A ELEKTRICKÉM PŘIPOJENÍ.

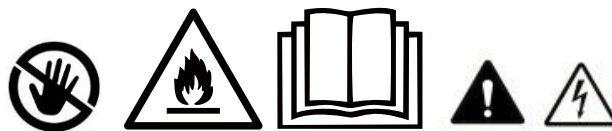

1. Před použitím spotřebiče si pečlivě přečtěte všechny pokyny.
2. Spotřebič používejte **pouze v souladu s pokyny uvedenými v návodu k obsluze.** Jakékoli jiné použití, které není doporučeno výrobcem, může vést k požáru, úrazu elektrickým proudem nebo zranění osob.
3. Tento spotřebič je určen výhradně ke klimatizaci obytných prostor a nesmí být používán k jiným účelům.
4. Jednotka **není vhodná pro nepřetržitý nebo přesný provoz** a neměla by se používat pro chlazení elektrických systémů (např.: v serverovnách).
5. Je zakázáno jakkoli upravovat nebo měnit vlastnosti tohoto spotřebiče a používat pouze náhradní díly a příslušenství doporučené výrobcem (v opačném případě zaniká záruka a nárok na záruku).
6. Vždy a pouze v případě oprav spotřebiče, síťové zástrčky nebo kabelu se obraťte na servisní střediska autorizovaná výrobcem. Servisní střediska naleznete na internetové [adrese www.becool.at](http://www.becool.at).
7. Vyjměte obal a ujistěte se, že klimatizace není poškozena. V případě pochybností klimatizaci nepoužívejte a kontaktujte servisní středisko nebo svého prodejce.
8. Zabraňte dětem v přístupu k obalovému materiálu. Nebezpečí udušení při požití!
9. Pokud je napájecí kabel poškozen, musí být vyměněn výrobcem nebo autorizovaným servisním střediskem, aby se předešlo všem možným rizikům.
10. Příklad musí být instalován v souladu s místními předpisy pro instalaci a provoz elektrických zařízení.
11. Elektrická zásuvka, do které přístroj připojíte, nesmí být vadná nebo uvolněná a musí být vhodná pro požadované proudové zatížení a především spolehlivě

BE COOL

- uzemněná. V případě pochybností nechte elektrickou instalaci zkontrolovat kvalifikovaným elektrikářem.
12. Před připojením k elektrické síti musíte zkontrolovat, zda typ proudu a síťové napětí odpovídají údajům na typovém štítku přístroje na zadní straně.
 13. Nepoužívejte prodlužovací kabel, protože by se mohl přehřát a způsobit požár.
 14. Síťový kabel nekrúťte ani neohýbejte.
 15. Tento spotřebič mohou používat pouze dospělé osoby.
 16. Děti mladší 8 let a osoby se sníženými fyzickými, duševními, smyslovými nebo duchovními schopnostmi nebo s nedostatkem zkušeností a znalostí by neměly tento spotřebič používat, pokud jim nebyl poskytnut dohled nebo nebyly poučeny o bezpečném používání spotřebiče a pokud nerozumí souvisejícím nebezpečím.
 17. Nedovolte dětem, aby si hrály s obalem, a dbejte také na to, aby si děti nehrály se spotřebičem.
 18. Klimatizaci nepoužívejte venku.
 19. Nepoužívejte spotřebič s mokřýma rukama.
 20. Příklad nikdy nepoužívejte v místnostech, kde se vyskytuje plyn, olej nebo síra.
 21. Neumísťujte spotřebič do blízkosti zdrojů tepla (např.: vedle topných systémů a plynových kotlů) a vyhýbejte se přímému slunečnímu záření.
 22. Udržujte minimální vzdálenost alespoň 50 cm od hořlavých látek (např. alkoholu apod.) nebo nádob pod tlakem (např. nádoby se sprejem).
 23. Nepoužívejte klimatizaci v blízkosti vody nebo vysoké vlhkosti, např. ve vlhkém sklepě, vedle bazénu, vany nebo sprchy. Dbejte na to, aby se do jednotky nedostala voda.
 24. Na spotřebič nepokládejte těžké nebo horké předměty a nikdy jej nezakrývejte.
 25. Nikdy nevkládejte do přístroje prsty, pera ani jiné předměty a dbejte na to, aby nebyl zablokován přívod a odvod vzduchu.
 26. Před odpojením spotřebiče od elektrické sítě jej vždy vypněte.
 27. Při odpojování spotřebiče od elektrické sítě netahejte za síťový kabel. Pro odpojení síťového kabelu vždy zatáhněte za zástrčku. Nemanipulujte se zástrčkou mokřýma rukama, abyste předešli úrazu elektrickým proudem.
 28. Odpojte spotřebič od sítě, pokud jej nepoužíváte, před čištěním, při potřebě údržby nebo při přenášení z jednoho místa na druhé.
 29. Pokud má přístroj závadu, vypněte jej tlačítkem zapnutí/vypnutí na ovládacím panelu a kontaktujte zákaznickou linku.
 30. Udržujte klimatizaci v dobrém stavu údržbou a čištěním jednotky.
 31. Vzduchový filtr je třeba čistit alespoň jednou týdně.
 32. Pokud přístroj nepoužíváte, skladujte jej ve svislé poloze na bezpečném a suchém místě mimo dosah dětí. Příklad nezakrývejte plastovým obalem.
 33. Příklad skladujte v místnosti bez provozních zdrojů vznícení (např. otevřený oheň, provozní plynový spotřebič nebo elektrické topení s otevřeným zdrojem tepla).
 34. Klimatizace se přepravuje ve vzpřímené poloze nebo mírně na boku. Předtím vyprázdněte vnitřní nádržku na kondenzační vodu. Po přepravě počkejte nejméně jednu hodinu, než jednotku zapnete.
 35. Při opravách spotřebiče, síťové zástrčky nebo kabelu se vždy obračejte pouze na servisní střediska autorizovaná výrobcem.

BE COOL

36. Nepoužívejte žádné prostředky k urychlení nebo odstranění procesu odmrazování, spotřebič to udělá sám.
37. V případě dotazů ohledně údržby se můžete obrátit na zákaznickou linku/servisní středisko autorizované výrobcem.

VAROVÁNÍ

Hlavní vypínač a vypínač by se neměly používat jako jediný prostředek pro odpojení napájení. Před zahájením údržby nebo před přemístěním spotřebiče jej vždy odpojte ze zásuvky.

Abyste předešli riziku úrazu elektrickým proudem, odpojte spotřebič od elektrické sítě, pokud jej nepoužíváte - také před jakýmkoli čištěním.

SPECIFICKÉ INFORMACE O CHLADIVU R290

1. R290 je chladivo v souladu s ekologickými specifikacemi ES.
2. Chladivo je bez zápachu.
3. Spotřebič musí být instalován v místnosti, kde nejsou v provozu žádné zdroje vznícení (např.: otevřený oheň, plynové a elektrické spotřebiče v provozu s otevřeným zdrojem tepla).
4. Klimatizační zařízení nesmíte proděravět ani spálit.
5. Je třeba dbát na to, aby nedošlo k navrtání chladicího okruhu.
6. Nevětrané prostory, ve kterých je jednotka instalována, provozována nebo skladována, musí být konstruovány tak, aby nedocházelo k hromadění úniků chladiva. Tím se zabrání nebezpečí požáru nebo výbuchu způsobenému vznícením chladiva elektrickými vařiči, sporáky nebo jinými zdroji vznícení.
7. Příklad musí být uložen tak, aby nemohlo dojít k jeho mechanickému poškození.
8. Osoby, které pracují na chladicím okruhu nebo do něj zasahují, musí být držiteli platného osvědčení vydaného oprávněným orgánem, které potvrzuje jejich odborné znalosti v oblasti zacházení s chladivem na základě specifikace hodnocení uznávané průmyslovými sdruženími.
9. Opravy se musí provádět podle pokynů výrobce přístroje. Opravy a údržba, které vyžadují použití dalšího kvalifikovaného personálu, musí být prováděny pod dohledem kvalifikované osoby odpovědné za manipulaci s hořlavými chladivy.

BE COOL

RECYKLACE



Obalové materiály lze recyklovat. Proto se doporučuje vyhazovat je do tříděného odpadu.

DISPOZICE



Symbol "přeškrtnuté popelnice" vyžaduje oddělenou likvidaci odpadních elektrických a elektronických zařízení (OEEZ). Elektrická a elektronická zařízení mohou obsahovat nebezpečné a pro životní prostředí nebezpečné látky. Nevyhazujte je proto do netříděného zbytkového odpadu, ale na určeném sběrném místě pro odpadní elektrická a elektronická zařízení. Tím přispějete k ochraně zdrojů a životního prostředí.

Další informace získáte u svého prodejce nebo na místních úřadech.



LIKVIDACE BATERÍ



V souladu s legislativním nařízením 188 ze dne 20. listopadu 2008, kterým se provádí směrnice 2006/66/ES o bateriích, akumulátorech a souvisejícím odpadu, symbol přeškrtnutého odpadkového koše na baterii označuje, že je zakázáno likvidovat použité baterie v domovním odpadu. Baterie a akumulátory obsahují vysoce znečišťující látky. Uživatel je povinen odevzdat použité baterie na sběrných místech v obci nebo do příslušných kontejnerů. Tato služba je bezplatná. Tímto způsobem jsou dodržovány zákonné požadavky a chráněno životní prostředí.

Na bateriích najdete tyto symboly:

Li = baterie obsahuje lithium

Al = baterie obsahuje alkalické ionty

Mn = baterie obsahuje mangan

CR 2025 (Li); AA (Al, Mn); AAA (Al, Mn)

PROHLÁŠENÍ O SHODĚ

Tímto potvrzujeme, že tento výrobek splňuje základní požadavky, nařízení a směrnice EU.

Podrobné prohlášení o shodě si můžete kdykoli prohlédnout pod následujícím odkazem:

www.becool.at/downloads



S výjimkou chyb a technických úprav.

www.becool.at

BE COOL

POPIS JEDNOTKY A ROZSAH DODÁVKY

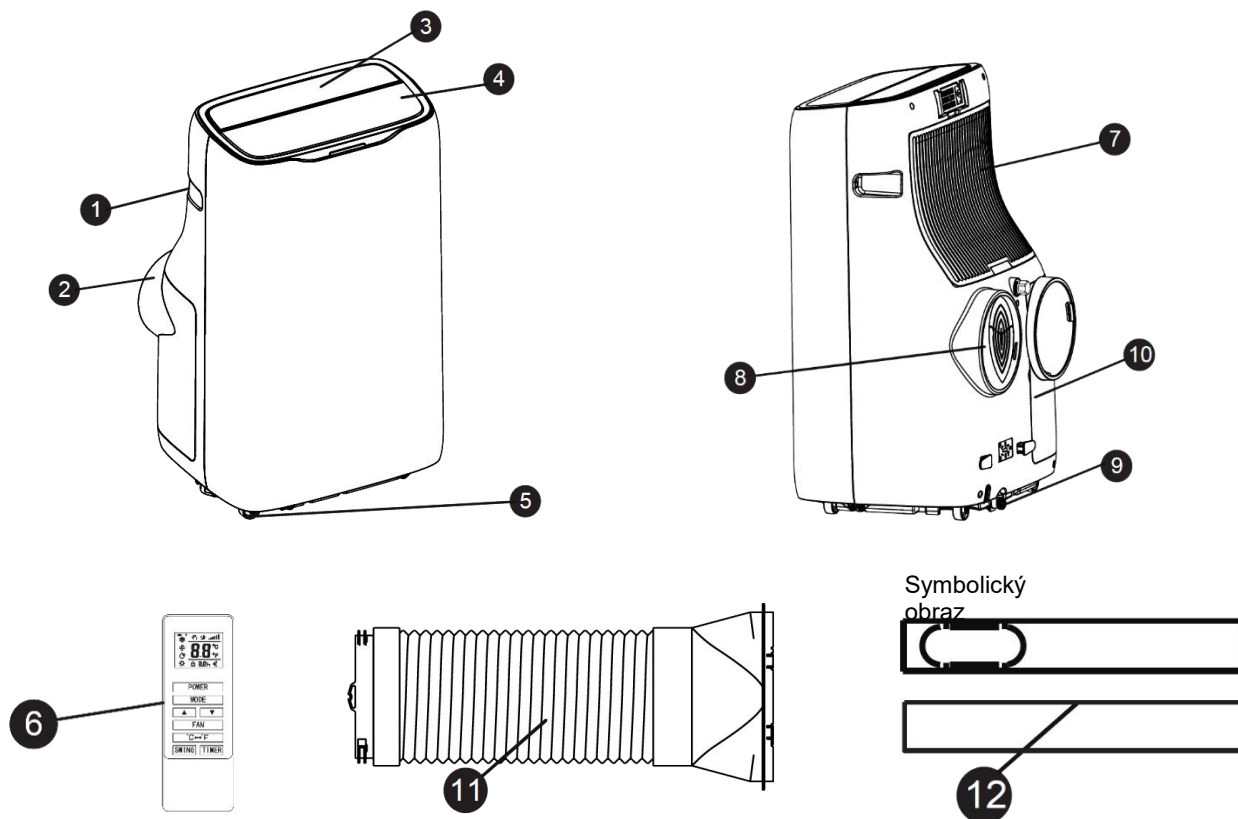

- | | |
|-------------------------------|-------------------------------------------|
| 1. Rukojeť (na obou stranách) | 7. Horní přívod vzduchu |
| 2. Přívod vzduchu | 8. Výstup pro odváděný vzduch |
| 3. Ovládací panel | 9. Drenážní tryska |
| 4. Mřížka výstupu vzduchu | 10. Dvojité trubkové rámy |
| 5. Válečky | 11. Odsávací vzduchová hadice s adaptérem |
| 6. Dálkové ovládání | 12. Těsnění oken |

OVLÁDACÍ PANEĽ A DÁLKOVÉ OVLÁDÁNÍ

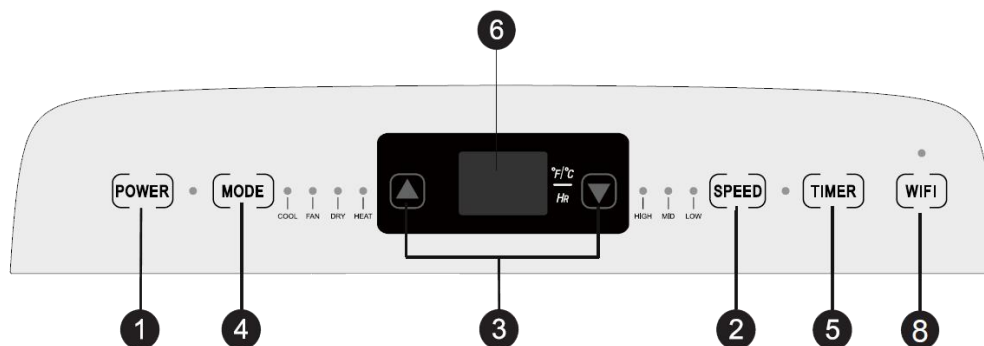

BE COOL

1. Vypínač
Stisknutím tlačítka klimatizaci zapnete nebo vypnete.
2. Tlačítko rychlosti
Stisknutím tlačítka zvolte vysokou/střední/nízkou rychlost.
3. Tlačítko nastavení teploty/času
Stisknutím v režimu chlazení zvýšíte/snížíte nastavenou teplotu.
Stisknutím v časovém režimu nastavíte dobu zapnutí/vypnutí.
Současným stisknutím tlačítek "High" a "Low" přepínáte mezi stupni Fahrenheit a stupni Celsia.

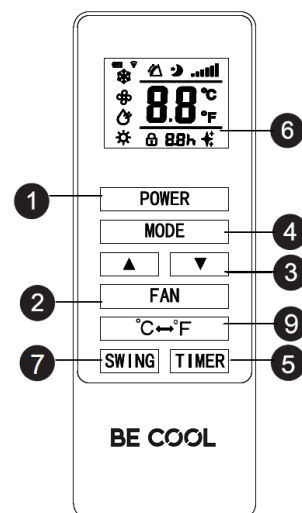

4. Tlačítko režimu
Stisknutím tlačítka můžete volit mezi chlazením, větráním, sušením a vytápěním.
5. Tlačítko časovače
Stisknutím tlačítka v pohotovostním režimu nastavte dobu zapnutí. Stisknutím tohoto tlačítka v zapnutém režimu nastavíte dobu vypnutí.
6. Okno pro zobrazení teploty/času
Toto okno zobrazuje nastavenou teplotu a čas.
7. Klávesa Pan
Stiskněte tlačítko pro funkci otáčení.
8. Tlačítko WiFi
Stisknutím tlačítka aktivujete funkci WiFi, zařízení musí být v pohotovostním režimu.
9. Tlačítko přepínače teploty
Tlačítko slouží k přepínání mezi °C a °F.

KOMISIONÁŘSTVÍ

PŘÍPRAVA K POUŽITÍ

DŮLEŽITÉ!

Před prvním uvedením do provozu nechte spotřebič stát alespoň 2 hodiny ve svislé poloze a ujistěte se, že je dobře uzavřen vývod kondenzační vody.

- S řádně uzemněnou zásuvkou umístěte jednotku na rovný povrch v blízkosti okna.
- Vzdálenost od stěn nebo jiných objektů musí být nejméně 50 cm.
- Před použitím jednotky se ujistěte, že přívod i odvod vzduchu nejsou zataraseny a nejsou zablokovány.
- Dodržujte pokyny uvedené v kapitole "Důležité informace o bezpečnosti, umístění a elektrickém připojení".

BE COOL

UMÍSTĚNÍ A INSTALACE

Umístění

- Umístěte jednotku na vodorovnou podlahu v blízkosti okna.
- Pro správné větrání a nejlepší výkon jednotky by měla být jednotka vzdálena od okolí alespoň 50 cm.

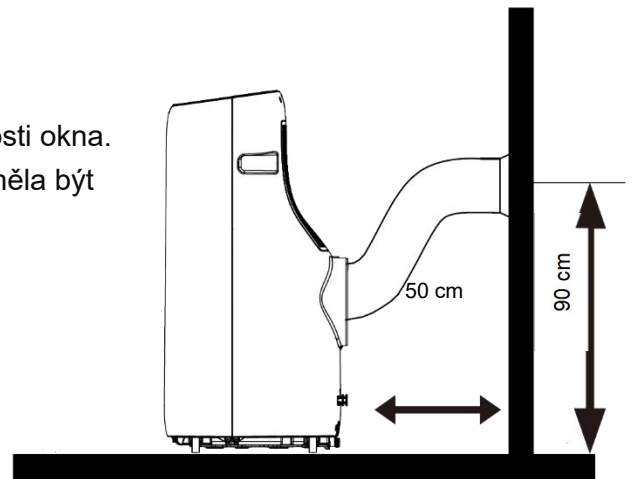

Instalace

Montáž výfukového potrubí

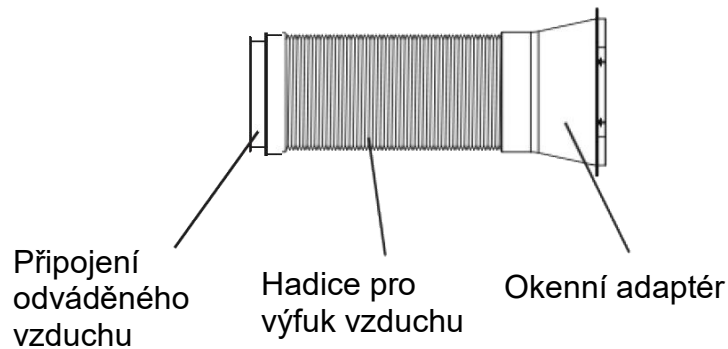

Montáž okenního těsnění

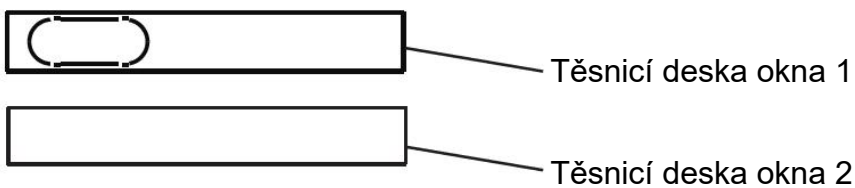

Tlačítko



Krok 1:

Rukojeť - plynule nastavitelná délka

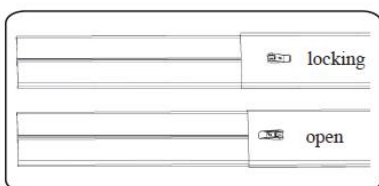

1. Změřte velikost okna.
2. Délku okenní těsnicí desky přizpůsobte velikosti okna. Po seřízení těsnicí desky okna ji upevněte pomocí knoflíků (viz obrázek).

BE COOL

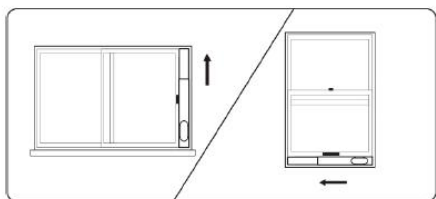

Krok 2:

Namontujte pevnou těsnicí desku okna na okno. (viz obrázek).

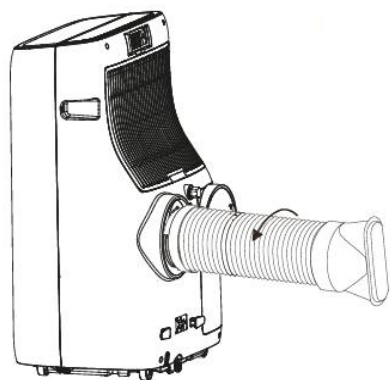

Krok 3:

Otočte hadici výfukového vzduchu (kloub výfukového vzduchu) proti směru hodinových ručiček do výstupu výfukového vzduchu zadní skříně.

Krok 4:

Připevněte sestavu výfukového potrubí (okenní adaptér) k sestavě těsnicí desky okna a pevně ji přišroubujte.

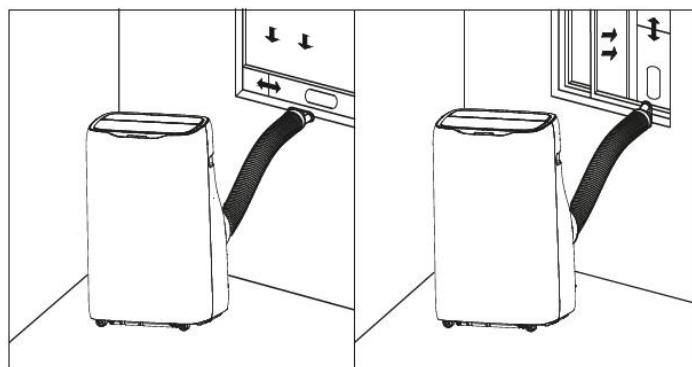

Celkový pohledový diagram po montáži

POZNÁMKA

Pokud je okenní otvor menší než minimální délka sady okenního jezdců, zkratíte konec bez poklopu tak, aby se vešel do okna.

Nikdy neřežte do otvoru sady okenních jezdců.

BE COOL

POZOR!!! Při obou instalacích dodržujte následující pokyny:	Hadice pro odvod vzduchu musí být co nejkratší a co nejméně ohnutá, aby mohl vzduch volně proudit.
	Klimatizace by měla být umístěna na pevné podlaze, aby se minimalizoval hluk a vibrace. Umístěte jednotku na rovný, rovný povrch, který je dostatečně pevný, aby jednotku udržel.
	Spotřebič musí být umístěn v dosahu řádně uzemněné zásuvky. Nikdy nezakrývejte otvory pro přívod nebo odvod vzduchu ze spotřebiče.
	Hadice pro odvod vzduchu je přesně přizpůsobena tomuto spotřebiči. Neprodlužujte ji ani nenahrazujte jinou hadicí, jinak byste mohli spotřebič poškodit.

První použití dálkového ovladače nebo výměna lepšího:

- Sejměte kryt na zadní straně dálkového ovládacího zařízení.
- Vložte dvě baterie "AAA" 1,5 V do správné polohy (viz pokyny v přihrádce na baterie).

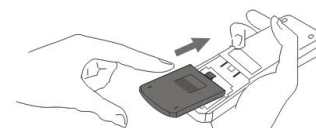

Symbolický
obraz

Bezpečnostní pokyny pro výměnu baterie:

- Při výměně nebo likvidaci dálkového ovladače je nutné baterie vyjmout a zlikvidovat v souladu s platnými právními předpisy, protože jsou škodlivé pro životní prostředí.
- Nemíchejte staré a nové baterie. Nemíchejte alkalické, standardní (uhlíkovo-zinkové) ani dobíjecí (nikl-kadmiové) baterie.
- Baterie nevhazujte do ohně. Baterie mohou explodovat nebo vytéct.
- Pokud dálkový ovladač nebudete delší dobu používat, vyjměte baterie.

POZNÁMKA

Pokud je třeba dálkový ovladač vyměnit nebo zlikvidovat, je třeba baterie vyjmout a řádně zlikvidovat v souladu s platnými předpisy!

Pokud dálkový ovladač nebudete delší dobu používat, vyjměte baterie, abyste zabránili poškození korozí.

Pokud je třeba baterie vyměnit, vždy vyměňte obě za baterie stejného typu a stavu nabití.

BE COOL

DOPORUČENÍ OD BE COOL

Při montáži na okna, balkonové dveře nebo posuvné dveře doporučujeme použít horkovzdušný doraz SHE.

Ty nabízejí následující výhody:



- Do obytného prostoru neproudí teplý vzduch → , což šetří energii.
- Jednoduchá a rychlá montáž
- Odolný, vodu odpuzující materiál
- Možnost otevření a zavření
- Omyvatelné

K dostání u dodavatele klimatizace.

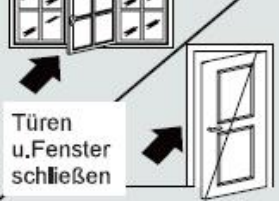

TIPY PRO SPRÁVNOU APLIKACI

Zde najdete několik rad, jak dosáhnout optimálního výkonu klimatizace:

V klimatizované místnosti zavřete okna a dveře.	
Chraňte místnost před přímým slunečním světlem pomocí závěsů, žaluzií nebo rolet. Tím ušetříte energii.	
Nepokládejte na spotřebič žádné předměty a nezakrývejte přívod a odvod vzduchu. Mřížky udržujte volné.	
Ujistěte se, že v místnosti nejsou v provozu žádné zdroje tepla.	
Spotřebič nikdy nepoužívejte ve velmi vlhkých místnostech (např. v prádelnách).	
Nepoužívejte spotřebič ve venkovním prostředí.	
Ujistěte se, že je klimatizace umístěna na rovné podlaze.	

BE COOL

POKYNY PRO MANIPULACI

REŽIM CHLAZENÍ

- Po zapnutí je výchozím nastavením režim chlazení. Po zvolení režimu chlazení se rozsvítí indikátor chlazení.
- Stisknutím tlačítka nahoru/dolů nastavte nastavenou teplotu od 16 °C do 30 °C.
- Stisknutím tlačítka rychlosti můžete volit mezi úrovněmi rychlosti Vysoká/střední/nízká.

REŽIM VENTILÁTORU

- Po zvolení režimu ventilátoru pomocí dálkového ovládání se rozsvítí indikátor větru.
- Stisknutím tlačítka rychlosti můžete volit mezi úrovněmi rychlosti Vysoká/střední/nízká.

Teplotu nelze nastavit.

REŽIM ODVLHČOVÁNÍ

V suchém režimu se aktivuje kontrolka sucha.

Vyjměte vodní zátku na zadní straně spotřebiče, jak je znázorněno na obrázku. Zasuňte vodovodní trubku (není součástí dodávky) a druhý konec umístěte do nádrže na vodu nebo do kanalizace.

V suchém režimu se kompresor spustí, když je teplota v místnosti vyšší než $\geq 17\text{ °C}$ (63 °F). Kompresor se řídí následujícími pravidly:

- Pokud je teplota v místnosti $\leq 15\text{ °C}$ (59 °F), kompresor se vypne.
- Když je teplota v místnosti $\geq 17\text{ °C}$ (63 °F), kompresor se znovu spustí. (K opětovnému spuštění dojde po třech minutách z důvodu ochranné funkce).

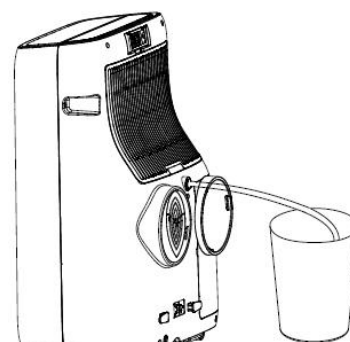

Symbolický obraz

V suchém režimu běží ventilátor standardně na nízkou rychlost a rychlost větru nelze nastavit.

Teplotu nelze nastavit.

Poznámka: Výfukové potrubí by mělo být v suchém režimu odstraněno, protože to může ovlivnit výkon a rozsvítí se kontrolka signalizace hladiny vody "FL".

REŽIM VYTÁPĚNÍ

- Po zvolení režimu vytápění dálkovým ovladačem se rozsvítí indikátor větru.
- Stisknutím tlačítka nahoru/dolů nastavte nastavenou teplotu od 16 °C do 30 °C.
- Stisknutím tlačítka rychlosti zvolte mezi vysokou/střední/nízkou rychlostí.

BE COOL

REŽIM ČASOVAČE

- V pohotovostním režimu stisknutím tlačítka časovače nastavte čas zapnutí. Stisknutím tlačítek nahoru a dolů nastavte dobu zapnutí v rozmezí 0 až 24 hodin a rozsvítí se indikátor časovače.
- Po zapnutí klimatizace nastavte stisknutím tlačítka časovače dobu vypnutí. Stisknutím tlačítek nahoru a dolů nastavte čas mezi 0 a 24 hodinami a rozsvítí se indikátor časovače.

ÚDRŽBA A ČIŠTĚNÍ

FLITR ČISTÉHO VZDUCHU

Pro zajištění efektivního provozu klimatizace čistěte vzduchový filtr p

1. Před čištěním spotřebič vypněte, počkejte několik minut a poté jej odpojte od elektrické sítě.
2. Odpojte výfukovou hadici.
3. Klimatizace má celkem 2 vzduchové filtry:

Otevřete dvě mřížky přívodu vzduchu na zadní straně a vyjměte filtr pod nimi, jak je znázorněno na obrázku:

4. Prach nahromaděný ve vzduchových filtrech odstraníte vysavačem.
5. Pokud je vzduchový filtr velmi znečištěný, můžete jej ponořit do horké vody a několikrát opláchnout - teplota vody by však neměla překročit 40 °C.
6. Po umytí nechte vzduchový filtr dobře vyschnout a poté jej vyměňte.

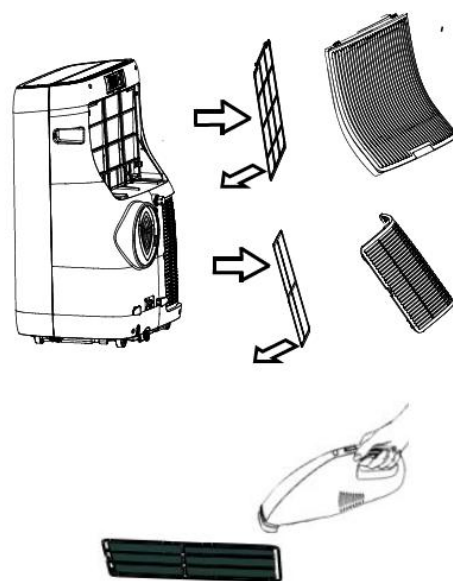

POZNÁMKA

Spotřebič nikdy nepoužívejte bez filtru.

ČIŠTĚNÍ KRYTU

Před čištěním spotřebič vypněte, počkejte několik minut a poté jej vždy odpojte od elektrické sítě.

Jednotku čistěte mírně navlhčeným hadříkem a poté ji otřete suchým hadříkem.

- Z bezpečnostních důvodů spotřebič nikdy nečistěte vodou. Mohlo by to být nebezpečné.
- K čištění nikdy nepoužívejte benzín, alkohol ani rozpouštědla.
- Nestříkejte na klimatizaci insekticidy nebo podobné prostředky.

BE COOL

RUČNÍ VYPRÁZDNĚNÍ NÁDRŽE NA VODU

Jednotka je vybavena automatickým systémem odpařování vody. Cirkulace zkondenzované vody ochlazuje kompresor, což nejen zvyšuje chladicí výkon, ale také šetří energii.

Pokud je nádržka na vodu stále plná, na displeji ovládacího panelu se zobrazí "FL" a klimatizace se automaticky vypne. Přístroj je zablokován, dokud není nádržka na vodu vyprázdněna.

Chcete-li vyprázdnit nádržku na kondenzační vodu, postupujte podle následujících pokynů:

1. Vytáhněte síťovou zástrčku ze zásuvky.
2. Umístěte sběrnou nádobu pod vývod kondenzační vody na zadní straně spotřebiče, opatrně odstraňte uzávěr z vývodu a nechte vodu odtékat do sběrné nádoby.
3. Nakonec můžete klimatizaci mírně naklonit - maximálně však o 30°.
4. Po úplném vyprázdnění nádrže opatrně zasuňte zástrčku do vývodu vody.
5. Zapojte síťovou zástrčku a restartujte přístroj.

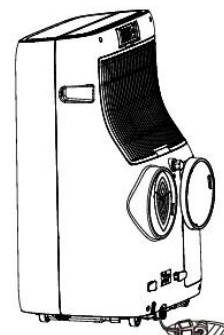

Symbolický
obraz

AKTIVITY NA ZAČÁTKU/KONCI SEZÓNY

AKTIVITY NA KONCI SEZÓNY

- Nádržku na kondenzační vodu opatrně zcela vyprázdněte do vhodné nádoby, jak je popsáno v části "Vyprázdnění nádržky na vodu".
- Klimatizaci nechte běžet v režimu ventilátoru po dobu 2 hodin, dokud nebude jednotka uvnitř zcela suchá.
- Vypněte přístroj a odpojte síťovou zástrčku.
- Vyčistěte filtr a po zaschnutí jej zasuňte zpět (viz část "Čištění vzduchového filtru").
- Odstraňte výfukovou hadici a příslušenství a pečlivě je uložte.
- Vyjměte baterie z dálkového ovladače
- Přístroj zabalte a uložte na chladném a suchém místě.

KONTROLY NA ZAČÁTKU SEZÓNY

- Zkontrolujte, zda jsou napájecí kabel a zásuvka v pořádku a zda je uzemnění funkční.
- Ujistěte se, že je zástrčka pečlivě zasunuta do vývodu kondenzační vody a že jsou vloženy filtry.
- Pečlivě dodržujte instalační a bezpečnostní pokyny.

NÁPRAVA PROBLÉMŮ

V následující tabulce jsou uvedeny běžné problémy a postupy údržby této řady přenosných klimatizací. Pokud stroj vykazuje neobvyklé provozní stavy, můžete se touto tabulkou řídit pro snadnou diagnostiku a údržbu. Pokud problém přetrvává, doporučujeme obrátit se na kvalifikovaný servisní personál.

PROBLÉM	MOŽNÁ PŘÍČINA	ŘEŠENÍ
Klimatizace nefunguje	Na displeji se zobrazí "FL"	Vypněte klimatizaci, odpojte napájení a vypusťte kondenzační vodu.
	Aktivuje se funkce časovače OFF.	Klimatizaci lze znovu zapnout až po 3 minutách od jejího vypnutí.
Klimatizace funguje jen krátce.	Omezený průchod vzduchu hadicí.	Správně připojte hadici výfukového vzduchu a udržujte ji co nejkratší, aniž by se ohýbala.
	Výstup vzduchu je něčím blokován.	Zkontrolujte a odstraňte všechny překážky, které blokují dýchací cesty.
Během provozu se v místnosti objevuje nepříjemný zápach.	Znečištěný vzduchový filtr	Vyčistěte vzduchový filtr podle popisu.
Klimatizace funguje, ale místnost se neochladí.	Otevřete okna, dveře a/nebo nezatažené závěsy.	Zavřete okna a dveře a zatáhněte závěsy. Dodržujte výše uvedené "Rady pro správné použití".
	Nastavená teplota je příliš vysoká.	Nastavte nižší teplotu.
	Mřížka přívodu vzduchu je ucpaná/znečištěná.	Zkontrolujte, zda je mřížka sání vzduchu čistá/vyčistěte vzduchový filtr.
	V pokoji jsou zdroje tepla (kamna, fén atd.).	Vypněte zdroje tepla:
	Hadice odvádějící vzduch je od jednotky oddělena.	Připojte hadici pro odvod vzduchu k otvoru na zadní straně jednotky.
	<i>Technické parametry jednotky nejsou dostatečné pro místnost, ve které je umístěna.</i>	
Když je jednotka v provozu, je v místnosti cítit nepříjemný zápach.	Ventilační filtr je ucpaný	Vyčistěte filtr podle výše uvedeného popisu.
Přístroj nefunguje asi 3 minuty po restartování.	Automatická ochranná funkce zabraňuje opětovnému spuštění přístroje dříve než 3 minuty po posledním vypnutí.	Počkejte. Tato čekací doba je součástí normálního fungování jednotky.

BE COOL

KÓDY CHYB

Kód chyby	Popis chyby
E1	Chyba teplotního čidla cívky
E2	Chyba čidla vnitřní teploty
E4	Ochrana proti zamrznutí: Teplota výparníku je příliš nízká a celá klimatizace se vypne. Pokud teplota stoupne nad 8 stupňů, ochrana se zruší a obnoví se předchozí provozní stav.

DŮLEŽITÉ

Vezměte prosím na vědomí, že jsou podporovány pouze sítě 2,4 GHz!

Vysílací výkon: max. 100 mW

Průvodce připojením k síti Wi-Fi v chytré domácnosti

Instalace aplikace

Stáhněte si aplikaci Smart life z Obchodu Play (Android) nebo App Store (iOS).



Scan QR code

Registrace

Pokud nemáte účet "*Smarter Home*", zaregistrujte se nebo se přihlaste pomocí ověřovacího kódu zasláného SMS. Registrace:

1. Klepnutím na vstupte na registrační stránku
2. Systém automaticky rozpozná vaši zemi/oblast. Kód země můžete zvolit také ručně. Zadejte své mobilní telefonní číslo / e-mailovou adresu a klepněte na "Další".

BE COOL

3. Pokud zvolíte možnost mobilního telefonního čísla, zadejte ověřovací kód ve zprávě zaslané prostřednictvím SMS. Podle výzvy nastavte heslo a registraci dokončete stisknutím tlačítka "Potvrdit".

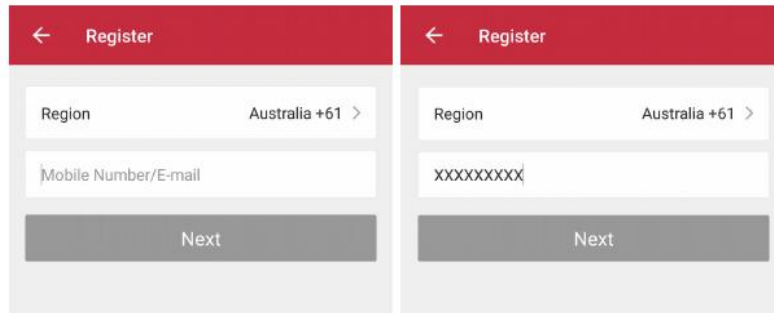

Přidání zařízení přes síť

1. Přepněte připojované zařízení do pohotovostního režimu a stiskněte tlačítko "WiFi" na zařízení na 5 sekund, abyste se mohli připojit k síti.
2. Otevřete aplikaci Smart Home a klepnutím na "+" v pravém horním rohu přidejte nové zařízení prostřednictvím sítě.
3. Ujistěte se, že kontrolka zařízení bliká (2krát za sekundu), a klepněte na "Potvrdit, že kontrolka bliká".
4. Vyberte síť Wi-Fi (poznámka: síť musí být 2,4Ghz) a zadejte heslo.

Zařízení se připojí k aplikaci.

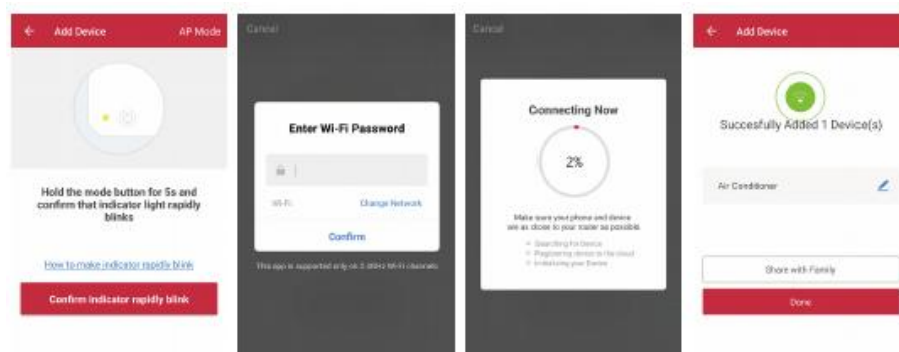

5. Po úspěšné konfiguraci zařízení se na domovské obrazovce zobrazí inteligentní klimatizace. Klepnutím na položku vstoupíte na jeho ovládací stránku.

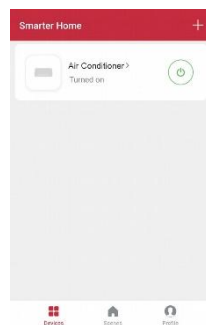

Poznámka:

- Když je zařízení online, lze jej ovládat.
- Když je zařízení offline, zobrazí se nápis "Offline" a lze jej dálkově zapnout.

BE COOL

Zařízení také spolupracuje s **Amazon Alexa** a **Google Assistant**.



Technické informace	
Číslo položky	BC16KL2501GW
Chladicí výkon	16.000 BTU/h
Spotřeba energie (chlazení)	4.600 Watty
Spotřeba energie (vytápění)	3.500 Watty
Max. Spotřeba energie (chlazení)	1.760 Watty
Max. Spotřeba energie (vytápění)	1.340 Watty
Vstupní napětí	220 – 240 V
Vstupní frekvence	50 Hz
Přenosová frekvence WIFI:	2,4 GHz
Vysílací výkon:	max. 100 mW
Chladicí/plnicí zařízení	R290
Energetická účinnost EER / COP	2,6 / 2,6
Třída energetické účinnosti (chlazení/topení)	A / A+
Cirkulace vzduchu	550 m ³ /h
Hladina hluku (akustický výkon)	65 dB(A)
Hmotnost jednotky	35 kg
Rozměry	470 x 800 x 404 mm
Kontaktní adresa pro další informace	Schuss Home Electronic GmbH Scheringgasse 3, A-1140 Vídeň Tel: +43 (1) 97 0 21 - 0 Servisní linka: +43 (1) 97 0 21 - 502 www.becool.at FB-číslo: 236974 t / FB-soud: Vídeň

BE COOL

ZÁRUKA

S tímto kvalitním výrobkem od společnosti BE COOL jste se rozhodli pro inovaci, trvanlivost a spolehlivost.

Na tento spotřebič BE COOL poskytujeme záruku 2 roky od data zakoupení platnou v Rakousku!

Pokud by v rozporu s očekáváním bylo během tohoto období přesto nutné provést na vašem zařízení servisní práce, zaručujeme tímto bezplatnou opravu zařízení (náhradní díly a práce) nebo (podle uvážení společnosti Schuss) výměnu výrobku. Pokud by oprava ani výměna nebyla z ekonomických důvodů možná, vyhrazujeme si právo vystavit dobropis v aktuální hodnotě.

V případě klimatizačních jednotek se nejprve obraťte na zákaznickou linku (viz nálepka na jednotce nebo titulní strana návodu k obsluze), v případě ventilátorů se obraťte na svého specializovaného prodejce nebo přímo na nás. Rádi bychom upozornili, že oprava, která nebyla provedena autorizovaným smluvním servisem v Rakousku, okamžitě ukončí platnost této záruky.

Tato záruka se nevztahuje na:

- Oprava nebo výměna dílů v důsledku běžného opotřebení
- Poškození v důsledku nedodržení návodu k obsluze
- Zařízení, která se používají - i jen částečně - ke komerčním účelům.
- zařízení mechanicky poškozené vnějšími vlivy (pád, náraz, rozbití, nesprávné používání atd.), jakož i opotřebení estetického charakteru.
- Zařízení, se kterým bylo nesprávně manipulováno.
- Jednotky, které nebyly otevřeny naším autorizovaným servisem.
- Poškození způsobené v důsledku nesprávně uzavřených ventilů pro vypouštění kondenzátu z klimatizace nebo nesprávně vložené nádržky na vodu.
- Nesplněná očekávání spotřebitelů.
- Škody způsobené vyšší mocí, vodou, bleskem, přepětím.
- Jednotky, u nichž bylo typové označení a/nebo výrobní číslo na jednotce změněno, vymazáno, nečitelné nebo odstraněno.
- Služby mimo naše autorizované servisy, náklady na dopravu do autorizovaného servisu nebo k nám a zpět a související rizika.

Výslovně upozorňujeme, že v záruční době bude v případě provozních chyb nebo v případě, že nebyla zjištěna žádná chyba, účtován paušál ve výši 60,- € (indexovaný základ CPI 2015, červen 2020).

Poskytnutí záručního servisu (oprava nebo výměna spotřebiče) neprodlužuje absolutní záruční dobu 2 let od data nákupu.

Dvouletá záruka je platná pouze po předložení dokladu o koupi (musí obsahovat jméno a adresu prodejce a úplné označení přístroje) a příslušného záručního listu, na kterém musí být uveden typ přístroje a výrobní číslo (viditelné na krabici a na zadní nebo spodní straně přístroje)! Bez záručního listu platí pouze zákonná záruka!

Výslovně zdůrazňujeme, že práva ze zákonné záruky nejsou touto zárukou dotčena a zůstávají zachována.

Společnost Schuss Home Electronic GmbH a její zástupci odpovídají za škody pouze v případě hrubé nedbalosti nebo úmyslu. Odpovědnost za ušlý zisk, očekávané, ale neuskutečněné úspory, následné škody a škody z nároků třetích osob je v každém případě vyloučena. Z odpovědnosti za škodu jsou vždy vyloučeny škody na zaznamenaných datech nebo na nich.

Blahopřejeme vám k výběru. Doufáme, že si svůj spotřebič BE COOL užijete!

ADRESA

BE COOL Distribution
Schuss Home Electronic GmbH
1140 Vídeň, Scheringgasse 3
Tel.: +43 (0)1/ 970 21

Typové označení:.....

Sériové číslo:.....

V případě reklamace musí být tento záruční list předán spolu s přístrojem autorizovanému servisu nebo prodejci, u kterého jste přístroj zakoupili!

BE COOL

NÁVOD NA OBSLUHU

Mobilná klimatizácia BC16KL2501GW



GRATULUJEME!

ĎAKUJEME, ŽE STE SI VYBRALI PRODUKT OD SPOLOČNOSTI **BE COOL**.



Aktuálne návody na obsluhu a iné jazyky

Stiahnite si najnovší návod na obsluhu v rôznych jazykoch prostredníctvom odkazu www.becool.at/downloads alebo naskenujte zobrazený QR kód. Postupujte podľa pokynov na webovej stránke.



PRED ZAČATÍM MONTÁŽE, INŠTALÁCIE, PREVÁDZKY ALEBO ÚDRŽBY SI POZORNE PREČITAJTE NÁVOD NA OBSLUHU. DODRŽIAVANÍM BEZPEČNOSTNÝCH POKYNOV CHRÁŇTE SEBA AJ OSTATNÝCH. NEDODRŽANIE POKYNOV MÔŽE MAŤ ZA NÁSLEDOK ZRANENIE OSÔB A/ALEBO POŠKODENIE MAJETKU A/ALEBO STRATU ZÁRUČNÉHO KRYTIA!

DÔLEŽITÉ INFORMÁCIE O BEZPEČNOSTI, UMIESTNENÍ A ELEKTRICKOM PRIPOJENÍ.

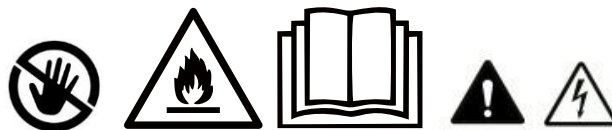

1. Pred použitím spotrebiča si pozorne prečítajte všetky pokyny.
2. Tento spotrebič používajte **len v súlade s pokynmi uvedenými v návode na obsluhu**. Akékoľvek iné použitie, ktoré nie je odporúčané výrobcom, môže mať za následok požiar, úraz elektrickým prúdom alebo zranenie osôb.
3. Tento spotrebič je určený výlučne na klimatizáciu obytných priestorov v domácnosti a nesmie sa používať na iné účely.
4. Jednotka **nie je vhodná na nepretržitú alebo presnú prevádzku** a nemala by sa používať na chladenie elektrických systémov (napr.: v serverovniach).
5. Je zakázané akýmkoľvek spôsobom upravovať alebo meniť vlastnosti tohto spotrebiča a používať len náhradné diely a príslušenstvo odporúčané výrobcom (v opačnom prípade zaniká záruka a záruka).
6. Vždy a len v prípade opráv spotrebiča, sieťovej zástrčky alebo kábla sa obráťte na zákaznícke servisné strediská autorizované výrobcom. Servisné strediská nájdete na internetovej stránke www.becool.at.
7. Odstráňte obal a uistite sa, že klimatizácia nie je poškodená. V prípade pochybností klimatizáciu nepoužívajte a obráťte sa na servisné stredisko alebo na svojho predajcu.
8. Udržujte deti mimo dosahu obalového materiálu. Nebezpečenstvo udusenía pri požití!
9. Ak je napájací kábel poškodený, musí ho vymeniť výrobca alebo autorizované servisné stredisko, aby sa predišlo všetkým možným rizikám.

BE COOL

10. Prístroj sa musí inštalovať v súlade s miestnymi predpismi pre inštaláciu a prevádzku elektrických zariadení.
11. Elektrická zásuvka, do ktorej prístroj pripojíte, nesmie byť poškodená alebo uvoľnená a musí byť vhodná pre požadované prúdové zaťaženie a predovšetkým spoľahlivo uzemnená. V prípade pochybností nechajte elektrickú inštaláciu skontrolovať kvalifikovaným elektrikárom.
12. Pred pripojením k elektrickej sieti musíte skontrolovať, či typ prúdu a sieťové napätie zodpovedajú údajom na typovom štítku na zadnej strane prístroja.
13. Nepoužívajte predlžovací kábel, pretože by sa mohol prehriať a spôsobiť požiar.
14. Sieťový kábel nekrúťte ani neohýbajte.
15. Tento spotrebič môžu používať len dospelé osoby.
16. Deti mladšie ako 8 rokov a osoby so zníženými fyzickými, mentálnymi, zmyslovými alebo duchovnými schopnosťami alebo s nedostatkom skúseností a znalostí by nemali používať tento spotrebič, pokiaľ im nebol poskytnutý dohľad alebo neboli poučené o používaní spotrebiča bezpečným spôsobom a pokiaľ nerozumejú príslušným nebezpečenstvám.
17. Nedovoľte deťom, aby sa hrali s obalom, a tiež dbajte na to, aby sa deti nehrali so spotrebičom.
18. Klimatizáciu nepoužívajte vonku.
19. Spotrebič nepoužívajte s mokrými rukami.
20. Prístroj nikdy nepoužívajte v miestnostiach, v ktorých sa nachádza plyn, olej alebo siera.
21. Neumiestňujte spotrebič v blízkosti zdrojov tepla (napr.: vedľa vykurovacích systémov a plynových kotlov) a vyhýbajte sa priamemu slnečnému žiareniu.
22. Dodržiavajte minimálnu vzdialenosť 50 cm od horľavých látok (napr. alkohol atď.) alebo nádob pod tlakom (napr. nádoby so sprejom).
23. Klimatizáciu nepoužívajte v blízkosti vody alebo vysokej vlhkosti, napr. vo vlhkej pivnici, vedľa bazéna, vane alebo sprchy. Dbajte na to, aby sa do jednotky nedostala voda.
24. Na spotrebič neumiestňujte ťažké alebo horúce predmety a spotrebič nikdy nezakrývajte.
25. Do jednotky nikdy nekladajte prsty, perá ani iné predmety a dbajte na to, aby sa nikdy nezablokoval prívod a odvod vzduchu.
26. Pred odpojením spotrebiča od elektrickej siete ho vždy vypnite.
27. Pri odpojení spotrebiča od elektrickej siete neťahajte za sieťový kábel. Ak chcete sieťový kábel odpojiť, vždy ťahajte za zástrčku. Nemanipulujte so zástrčkou mokrými rukami, aby ste predišli úrazu elektrickým prúdom.
28. Spotrebič odpojte od elektrickej siete, keď ho nepoužívate, pred čistením, keď potrebuje údržbu alebo keď ho prenášate z jedného miesta na druhé.
29. Ak má zariadenie poruchu, vypnite ho tlačidlom zapnutia/vypnutia na ovládacom paneli a kontaktujte zákazníčku linku.
30. Klimatizáciu udržiavajte v dobrom stave údržbou a čistením jednotky.
31. Vzduchový filter sa musí čistiť aspoň raz týždenne.
32. Keď prístroj nepoužívate, skladujte ho vo zvislej polohe na bezpečnom a suchom mieste mimo dosahu detí. Prístroj nezakrývajte plastovým obalom.

BE COOL

33. Prístroj skladujte v miestnosti bez prevádzkových zdrojov zapálenia (napr. otvorený oheň, prevádzkový plynový spotrebič alebo elektrický ohrievač s otvoreným zdrojom tepla).
34. Klimatizácia sa má prepravovať vo zvislej polohe alebo mierne na boku. Predtým vyprázdňte vnútornú nádržku na kondenzačnú vodu. Po preprave počkajte aspoň jednu hodinu, kým zariadenie zapnete.
35. Pri opravách spotrebiča, sieťovej zástrčky alebo kábla sa vždy obráťte len na servisné strediská autorizované výrobcom.
36. Nepoužívajte žiadne prostriedky na urýchlenie alebo odstránenie procesu rozmrazovania, spotrebič to urobí sám.
37. Ak máte akékoľvek otázky týkajúce sa údržby, môžete sa obrátiť na zákaznícku horúcu linku/servisné stredisko autorizované výrobcom.

VAROVANIE *Hlavný vypínač a vypínač by sa nemali používať ako jediný prostriedok na odpojenie napájania. Pred začatím údržby alebo premiestňovaním spotrebiča ho vždy odpojte zo zásuvky.*

Aby ste predišli riziku úrazu elektrickým prúdom, odpojte spotrebič od elektrickej siete, keď ho nepoužívate - aj pred akýmkoľvek čistením.

ŠPECIFICKÉ INFORMÁCIE O CHLADIVE R290

1. R290 je chladivo v súlade s environmentálnymi špecifikáciami ES.
2. Chladivo je bez zápachu.
3. Spotrebič musí byť nainštalovaný v miestnosti, kde nie sú v prevádzke žiadne zdroje vznietenia (napr.: otvorený oheň, plynové a elektrické spotrebiče v prevádzke s otvoreným zdrojom tepla).
4. Klimatizáciu nesmiete perforovať ani spáliť.
5. Treba dbať na to, aby ste nevrátili do chladiaceho okruhu.
6. Nevetrané priestory, v ktorých je jednotka nainštalovaná, prevádzkovaná alebo skladovaná, musia byť konštruované tak, aby nedochádzalo k hromadeniu únikov chladiva. Tým sa zabráni nebezpečenstvu požiaru alebo výbuchu spôsobenému vznietením chladiva elektrickými sporákmi, varičmi alebo inými zdrojmi vznietenia.
7. Prístroj sa musí skladovať tak, aby nemohlo dôjsť k jeho mechanickému poškodeniu.
8. Osoby pracujúce na chladiacom okruhu alebo zasahujúce do chladiaceho okruhu musia byť držiteľmi platného osvedčenia vydaného oprávneným orgánom, ktoré potvrdzuje ich odborné znalosti v oblasti manipulácie s chladivami prostredníctvom špecifikácie hodnotenia uznávanej priemyselnými združeniami.
9. Opravy sa musia vykonávať v súlade s pokynmi výrobcu jednotky. Opravy a údržba, ktoré si vyžadujú použitie ďalších kvalifikovaných pracovníkov, sa musia vykonávať pod dohľadom kvalifikovanej osoby zodpovednej za manipuláciu s horľavými chladivami.

BE COOL

RECYKLÁCIA



Obalové materiály sa dajú recyklovať. Preto sa odporúča vyhadzovať ich do triedeného odpadu.

DISPOZÍCIA



Symbol "preškrtnutého odpadkového koša" vyžaduje oddelenú likvidáciu odpadu z elektrických a elektronických zariadení (OEEZ). Elektrické a elektronické zariadenia môžu obsahovať nebezpečné a pre životné prostredie nebezpečné látky. Preto ho nevyhadzujte do netriedeného zvyškového odpadu, ale na určené zberné miesto pre odpad z elektrických a elektronických zariadení. Týmto spôsobom pomáhate chrániť zdroje a životné prostredie. Ďalšie informácie vám poskytne váš predajca alebo miestne úrady.



LIKVIDÁCIA BATÉRIÍ

V súlade s legislatívnym dekrétom 188 z 20. novembra 2008, ktorým sa vykonáva smernica 2006/66/ES o batériách, akumulátoroch a súvisiacom odpade, symbol preškrtnutého koša na batérii znamená, že je zakázané likvidovať použité batérie v domácom odpade. Batérie a akumulátory obsahujú vysoko znečisťujúce látky. Používateľ je povinný použité batérie odovzdať na zberných miestach v obci alebo do príslušných nádob. Táto služba je bezplatná. Týmto spôsobom sa dodržiavajú zákonné požiadavky a chráni sa životné prostredie.

Na batériách nájdete tieto symboly:

Li = batéria obsahuje lítium

Al = batéria obsahuje alkalické látky

Mn = batéria obsahuje mangán

CR 2025 (Li); AA (Al, Mn); AAA (Al, Mn)

VYHLÁSENIE O ZHODE



Týmto potvrdzujeme, že tento výrobok spĺňa základné požiadavky, nariadenia a smernice EÚ.

Podrobné vyhlásenie o zhode si môžete kedykoľvek pozrieť na tomto odkaze:

www.becool.at/downloads

S výnimkou chýb a technických úprav.

www.becool.at

BE COOL

OPIS JEDNOTKY A ROZSAH DODÁVKY

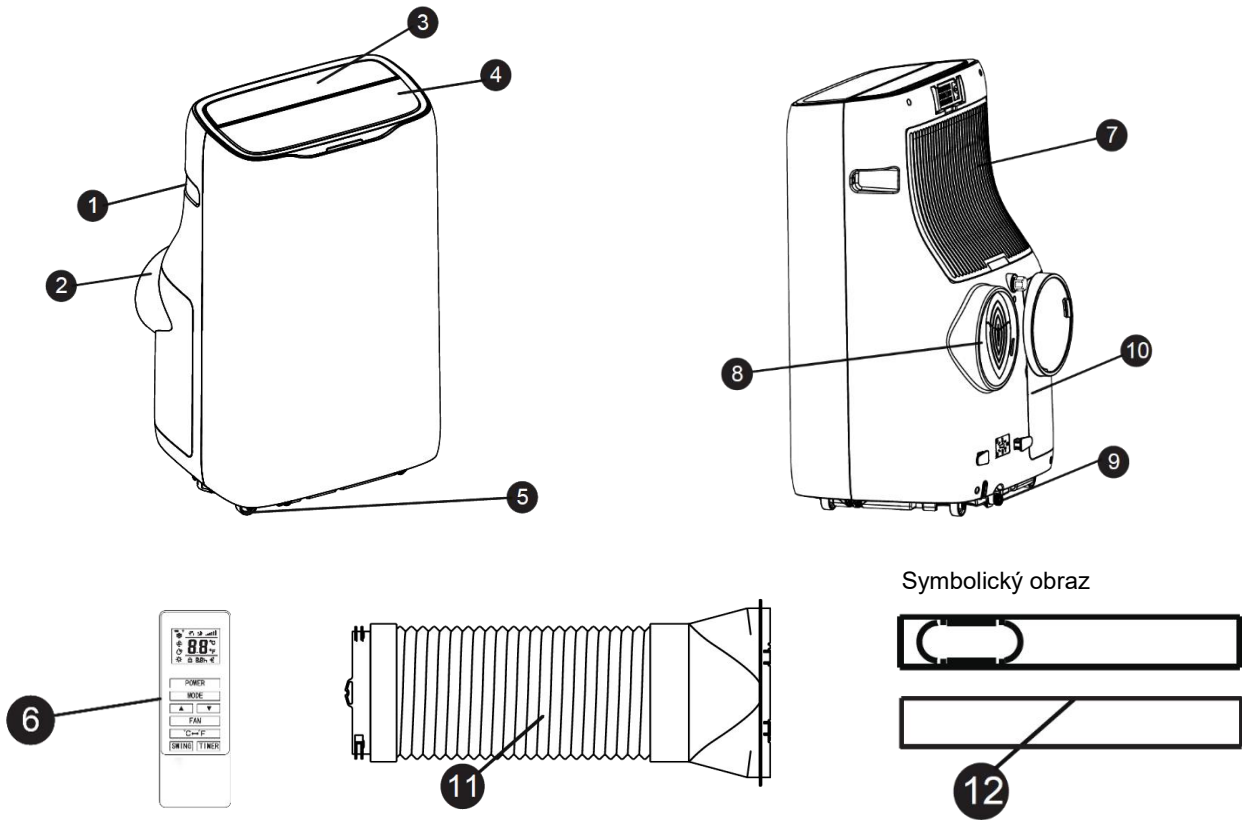

1. Rukoväť (na oboch stranách)
2. Prívod vzduchu
3. Ovládací panel
4. Mriežka výstupu vzduchu
5. Valčeky
6. Diaľkové ovládanie

7. Horný prívod vzduchu
8. Výstup pre odsávaný vzduch
9. Odvodňovacia dýza
10. Dvojité rúrkové rámy
11. Hadica na odvod vzduchu s adaptérom
12. Tesnenie okien

OVLÁDACÍ PANEL A DIAĽKOVÉ OVLÁDANIE

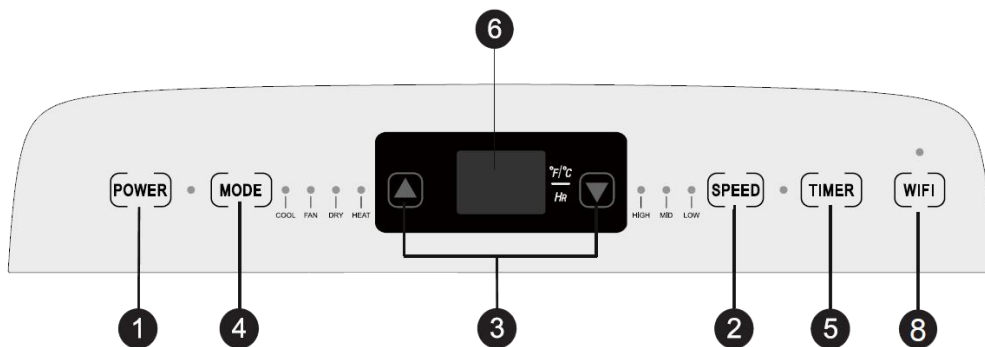

BE COOL

1. Prepínač zapnutia/vypnutia

Stlačením tlačidla zapnete alebo vypnete klimatizáciu.

2. Tlačidlo rýchlosti

Stlačením tlačidla vyberte vysokú/strednú/nízku rýchlosť.

3. Tlačidlo nastavenia teploty/času

Jeho stlačením v režime chladenia zvýšite/znížite nastavenú teplotu. Stlačením v časovom režime nastavíte čas zapnutia/vypnutia. Súčasným stlačením tlačidiel "High" a "Low" môžete prepínať medzi stupňami Fahrenheit a stupňami Celzia.

4. Tlačidlo režimu

Stlačením tlačidla vyberte medzi chladením, vetraním, sušením a vykurovaním.

5. Tlačidlo časovača

Stlačením tlačidla v pohotovostnom režime nastavte čas zapnutia. Stlačením tohto tlačidla v zapnutom režime nastavíte čas vypnutia.

6. Okno zobrazenia teploty/času

V tomto okne sa zobrazuje nastavená teplota a čas.

7. Kľúč na posúvanie

Stlačte tlačidlo pre funkciu otáčania.

8. Tlačidlo WiFi

Stlačte tlačidlo, aby ste zapli funkciu WiFi, zariadenie musí byť v pohotovostnom režime.

9. Tlačidlo prepínača teploty

Tlačidlo sa používa na prepínanie medzi °C a °F.

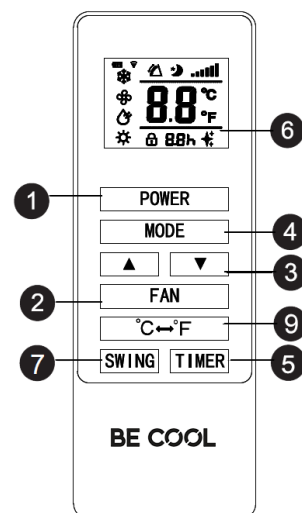

COMMISSIONING

PRÍPRAVA NA POUŽITIE

DÔLEŽITÉ!

Pred prvým uvedením spotrebiča do prevádzky ho nechajte stáť aspoň 2 hodiny a uistite sa, že je dobre uzavretý vývod kondenzačnej vody.

- S riadne uzemnenou zásuvkou umiestnite jednotku na rovný povrch v blízkosti okna.
- Vzdialenosť od stien alebo iných objektov musí byť najmenej 50 cm.
- Pred použitím jednotky sa uistite, že prívod aj odvod vzduchu nie je zablokovaný a nie sú na ňom žiadne prekážky.
- Dodržiavajte pokyny uvedené v kapitole "Dôležité informácie o bezpečnosti, umiestnení a elektrickom pripojení".

BE COOL

UMIESTNENIE A INŠTALÁCIA

Umiestnenie

- Jednotku umiestnite na vodorovnú podlahu v blízkosti okna.
- Pre správne vetranie a najlepší výkon jednotky by mala byť jednotka vzdialená od okolia aspoň 50 cm.

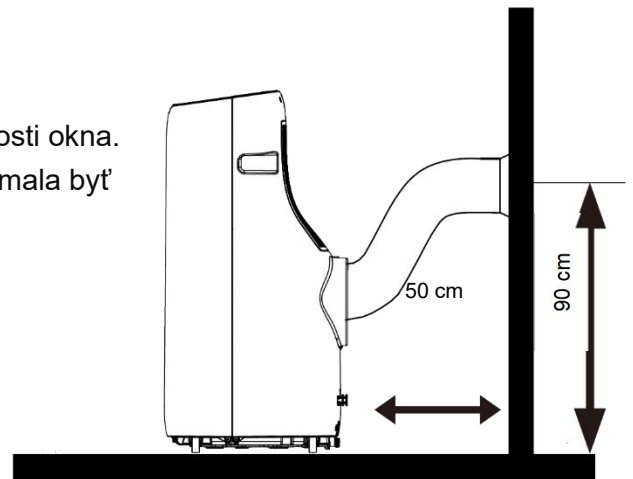

Inštalácia

Montáž potrubia výfukového vzduchu

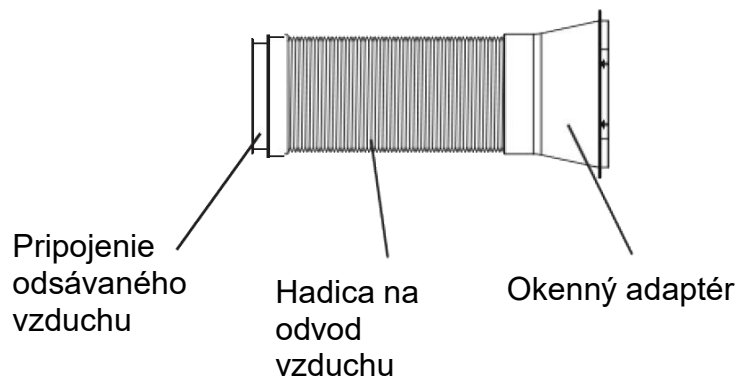

Montáž okenného tesnenia

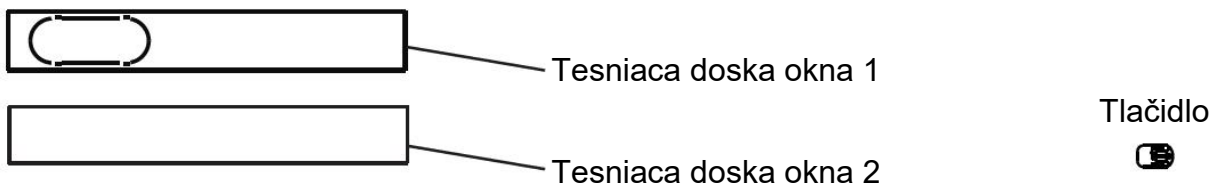

Krok 1:

Rukoväť - plynulo nastaviteľná dĺžka

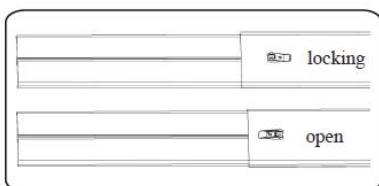

1. Zmerajte veľkosť okna.
2. Dĺžku tesniacej dosky okna prispôbte veľkosti okna. Po nastavení tesniacej dosky okna ju upevnite pomocou gombíkov (pozri obrázok).

BE COOL

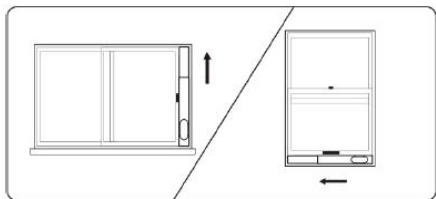

Krok 2:

Namontujte pevnú tesniacu dosku okna na okno. (pozri obrázok).

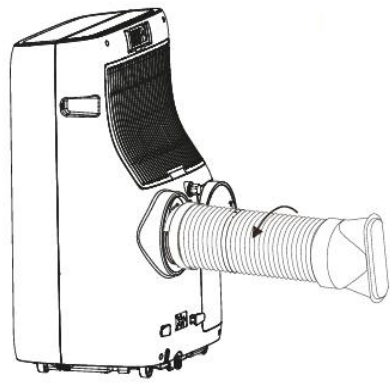

Krok 3:

Otočte hadicu výfukového vzduchu (káb výfukového vzduchu) proti smeru hodinových ručičiek do výstupu výfukového vzduchu zadnej skrine.

Krok 4:

Pripevnite zostavu potrubia výfukového vzduchu (okenný adaptér) k zostave okennej tesniacej dosky a pevne ju priskrutkujte.

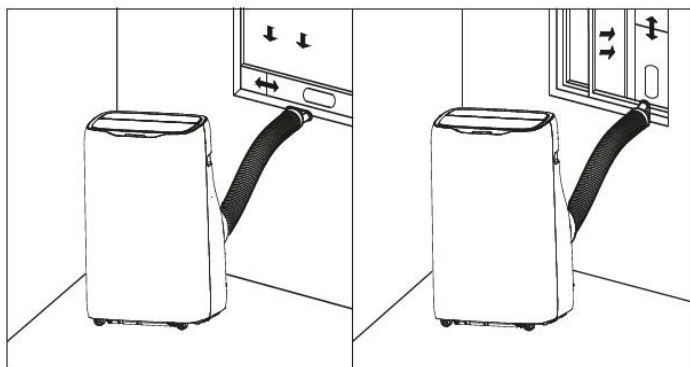

Celkový pohľad na schému po montáži

POZNÁMKA

Ak je okenný otvor menší ako minimálna dĺžka sady okenného posúvača, skráťte koniec bez poklopu, kým sa nezmesť do okna.

Nikdy nerežte do otvoru sady okenného posúvača.

BE COOL

POZOR!!! Pri oboch inštaláciách dodržiavajte nasledujúce pokyny:	Hadica na odvod vzduchu musí byť čo najkratšia a čo najmenej ohnutá, aby mohol vzduch voľne prúdiť.
	Klimatizácia by mala byť umiestnená na pevnej podlahe, aby sa minimalizoval hluk a vibrácie. Jednotku umiestnite na rovný, rovný povrch, ktorý je dostatočne pevný na to, aby jednotku udržal.
	Spotrebič musí byť umiestnený v dosahu riadne uzemnenej zásuvky. Nikdy nezakrývajte otvory na prívod alebo odvod vzduchu zo spotrebiča.
	Hadica na odvod vzduchu je presne prispôsobená tomuto spotrebiču. Nepredlžujte ju ani ju nenahrádzajte inou hadicou, inak by ste mohli spotrebič poškodiť.

Prvé použitie diaľkového ovládača alebo výmena lepšejien:

- Odstráňte kryt na zadnej strane diaľkového ovládača.
- Vložte dve 1,5V batérie typu "AAA" na správne miesto (pozri pokyny v priehradke na batérie).

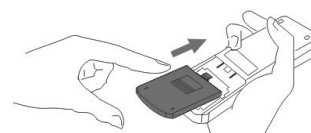

Symbolický obraz

Bezpečnostné pokyny na výmenu batérie:

- Pri výmene alebo likvidácii diaľkového ovládača je potrebné batérie vybrať a zlikvidovať v súlade s platnou legislatívou, pretože sú škodlivé pre životné prostredie.
- Nemiešajte staré a nové batérie. Nemiešajte alkalické, štandardné (uhlíkovo-zinkové) ani nabíjateľné (nikel-kadmiové) batérie.
- Batérie nevhadzujte do ohňa. Batérie môžu vybuchnúť alebo vytekať.
- Ak diaľkový ovládač nebudete dlhší čas používať, vyberte batérie.

POZNÁMKA

Ak je potrebné diaľkové ovládanie vymeniť alebo zlikvidovať, batérie je potrebné vybrať a riadne zlikvidovať v súlade s platnými predpismi!

Ak sa diaľkový ovládač nebude dlhší čas používať, vyberte z neho aj batérie, aby ste zabránili poškodeniu koróziou.

Ak je potrebné vymeniť batérie, vždy vymeňte obe za batérie rovnakého typu a stavu nabitia.

BE COOL

ODPORÚČANIE OD BE COOL

Pri montáži na okná, balkónové dvere alebo posuvné dvere odporúčame použiť teplovzdušný doraz SHE.

Tie ponúkajú tieto výhody:

- Do obytného priestoru neprúdi teplý vzduch → , preto sa šetrí energia
- Jednoduchá a rýchla montáž
- Odolný, vodu odpudzujúci materiál
- Možnosť otvárania a zatvárania
- Umývateľné

K dispozícii u vášho dodávateľa klimatizácie.



TIPY PRE SPRÁVNU APLIKÁCIU

Tu nájdete niekoľko tipov na dosiahnutie optimálneho výkonu klimatizácie:

V klimatizovanej miestnosti zatvorte okná a dvere.	
Chráňte miestnosť pred priamym slnečným svetlom pomocou závesov, žalúzií alebo roliet. Ušetríte tak energiu.	
Na spotrebič neumiestňujte žiadne predmety a nezakrývajte prívod a odvod vzduchu. Mriežky udržiavajte voľné.	
Uistite sa, že v miestnosti nie sú v prevádzke žiadne zdroje tepla.	
Spotrebič nikdy nepoužívajte vo veľmi vlhkých miestnostiach (napr. v práčovniach).	
Spotrebič nepoužívajte vo vonkajšom prostredí.	
Uistite sa, že je klimatizácia umiestnená na rovnej podlahe.	

POKYNY NA MANIPULÁCIU

REŽIM CHLADENIA

- Po zapnutí je predvoleným nastavením režim chladenia. Po výbere režimu chladenia sa rozsvieti indikátor chladenia.
- Stlačením tlačidla nahor/nadol nastavte nastavenú teplotu od 16 °C do 30 °C.
- Stlačením tlačidla rýchlosti môžete vyberať medzi úrovňami rýchlosti Vysoká/stredná/nízka.

BE COOL

REŽIM VENTILÁTORA

- Po výbere režimu ventilátora pomocou diaľkového ovládania sa rozsvieti indikátor vetra.
- Stlačením tlačidla rýchlosti môžete vyberať medzi úrovňami rýchlosti Vysoká/stredná/nízka.

Teplotu nie je možné nastaviť.

REŽIM ODVLHČOVANIA

V suchom režime sa aktivuje kontrolka sucha.

Odstráňte vodnú zástrčku na zadnej strane spotrebiča, ako je znázornené na obrázku. Vložte vodovodnú rúrku (nie je súčasťou dodávky) a druhý koniec umiestnite do nádrže na vodu alebo do odtoku. V suchom režime sa kompresor spustí, keď je teplota v miestnosti vyššia ako $\geq 17\text{ }^{\circ}\text{C}$ (63°F). Kompresor sa riadi nasledujúcimi pravidlami:

- Keď je teplota v miestnosti $\leq 15\text{ }^{\circ}\text{C}$ (59°F), kompresor sa vypne.
- Keď je teplota v miestnosti $\geq 17\text{ }^{\circ}\text{C}$ (63°F), kompresor sa znovu spustí. (Opätovné spustenie sa uskutoční po troch minútach z dôvodu ochrannej funkcie).

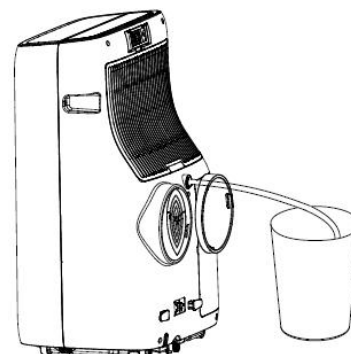

Symbolický obraz

V suchom režime beží ventilátor predvolene pri nízkych otáčkach a rýchlosť vetra nie je možné nastaviť. Teplotu nie je možné nastaviť.

Poznámka: Výfukové potrubie by sa malo v suchom režime odstrániť, pretože to môže ovplyvniť výkon a rozsvieti sa kontrolka signalizácie hladiny vody "FL".

REŽIM VYKUROVANIA

- Po výbere režimu vykurovania pomocou diaľkového ovládania sa rozsvieti indikátor vetra.
- Stlačením tlačidla nahor/nadol nastavte nastavenú teplotu od $16\text{ }^{\circ}\text{C}$ do $30\text{ }^{\circ}\text{C}$.
- Stlačením tlačidla rýchlosti vyberte medzi vysokou/strednou/nízkou rýchlosťou.

REŽIM ČASOVAČA

- V pohotovostnom režime stlačením tlačidla časovača nastavte čas zapnutia. Stláčaním tlačidiel nahor a nadol nastavte od 0 do 24 hodín a rozsvieti sa indikátor časovača.
- Po zapnutí klimatizácie stlačte tlačidlo časovača, aby ste nastavili čas vypnutia. Stláčaním tlačidiel nahor a nadol nastavte čas od 0 do 24 hodín a rozsvieti sa indikátor časovača.

BE COOL

ÚDRŽBA A ČISTENIE

FLITER ČISTÉHO VZDUCHU

Na zabezpečenie efektívnej prevádzky klimatizácie čistite vzduchový

1. Pred čistením spotrebič vypnite, počkajte niekoľko minút a potom spotrebič odpojte od elektrickej siete.
2. Odpojte výfukovú hadicu.
3. Klimatizácia má celkom 2 vzduchové filtre:

Otvorte dve mriežky prívodu vzduchu na zadnej strane a vyberte filter pod nimi, ako je znázornené na obrázku:

4. Na odstránenie prachu nahromadeného vo vzduchových filtroch použite vysávač.
5. Ak je vzduchový filter veľmi znečistený, môžete ho ponoriť do horúcej vody a niekoľkokrát opláchnuť - teplota vody by však nemala presiahnuť 40 °C.
6. Po umytí nechajte vzduchový filter dobre vyschnúť a potom ho vymeňte.

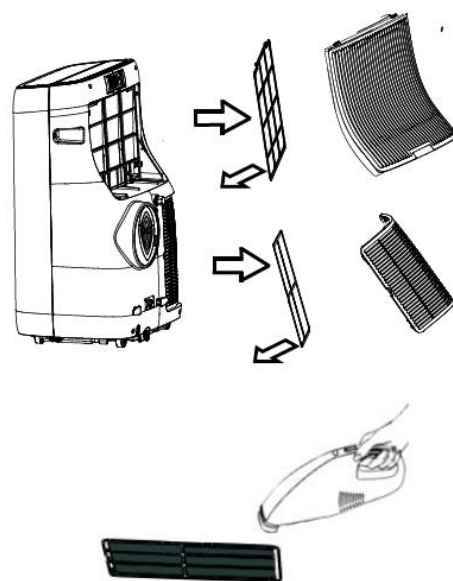

POZNÁMKA

Spotrebič nikdy nepoužívajte bez filtra.

ČISTENIE KRYTU

Pred čistením spotrebič vypnite, počkajte niekoľko minút a potom ho vždy odpojte od elektrickej siete.

Jednotku čistite mierne vlhkou handričkou a potom ju utrite suchou handričkou.

- Z bezpečnostných dôvodov nikdy nečistite spotrebič vodou. Mohlo by to byť nebezpečné.
- Na čistenie nikdy nepoužívajte benzín, alkohol ani rozpúšťadlá.
- Nestriekajte na klimatizáciu insekticídy alebo podobné prostriedky.

BE COOL

RUČNÉ VYPRÁZDNIENIE NÁDRŽE NA VODU

Zariadenie má automatický systém odparovania vody. Cirkulácia skondenzovanej vody ochladzuje kompresor, čím sa nielen zlepšuje chladiaci výkon, ale aj šetrí energia.

Ak je nádrž na vodu stále plná, na displeji ovládacieho panela sa zobrazí "FL" a klimatizácia sa automaticky vypne. Jednotka je zablokovaná, kým sa nádržka na vodu nevyprázdni.

Ak chcete vyprázdniť nádržku na kondenzačnú vodu, postupujte podľa nasledujúcich krokov:

1. Vytiahnite sieťovú zástrčku zo zásuvky.
2. Pod vývod kondenzačnej vody na zadnej strane spotrebiča umiestnite zbernú nádobu, opatrne odstráňte uzáver z vývodu a nechajte vodu odtekať do zbernej nádoby.
3. Nakoniec môžete klimatizáciu mierne nakloniť - nie však viac ako o 30°.
4. Po úplnom vyprázdnení nádrže opatrne zasunúť zástrčku do vývodu vody.
5. Zapojte sieťovú zástrčku a reštartujte zariadenie.

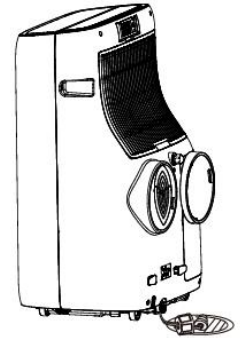

Symbolický
obraz

AKTIVITY NA ZAČIATKU/KONCI SEZÓNY

AKTIVITY NA KONCI SEZÓNY

- Nádržku na kondenzačnú vodu opatrne úplne vyprázdniť do vhodnej nádoby, ako je opísané v časti "Vyprázdnenie nádrže na vodu".
- Klimatizáciu spustiť v režime ventilátora na 2 hodiny, kým nebude jednotka vo vnútri úplne suchá.
- Vypnúť zariadenie a odpojiť sieťovú zástrčku.
- Vyčistiť filter a po zaschnutí ho zasunúť späť (pozri časť "Čistenie vzduchového filtra").
- Odstrániť výfukovú hadicu a príslušenstvo a starostlivo ich uložiť.
- Vyberte batérie z diaľkového ovládača
- Prístroj zabalte a uložte na chladnom a suchom mieste.

KONTROLY NA ZAČIATKU SEZÓNY

- Skontrolujte, či sú napájací kábel a zásuvka v poriadku a či je uzemnenie funkčné.
- Uistite sa, že je zástrčka starostlivo zasunutá do vývodu kondenzačnej vody a že sú vložené filtre.
- Dôsledne dodržiavajte inštalčné a bezpečnostné pokyny.

BE COOL

NÁPRAVA PROBLÉMOV

V nasledujúcej tabuľke sú uvedené bežné problémy a postupy údržby tejto série prenosných klimatizácií. Ak zariadenie vykazuje nezvyčajné prevádzkové stavy, môžete sa odvolať na túto tabuľku pre jednoduchú diagnostiku a údržbu. Ak problém pretrváva, odporúčame vám obrátiť sa na kvalifikovaný servisný personál.

PROBLÉM	MOŽNÁ PRÍČINA	RIEŠENIE
Klimatizácia nefunguje	Na displeji sa zobrazí "FL"	Vypnite klimatizáciu, odpojte napájanie a vypustite kondenzačnú vodu.
	Aktivuje sa funkcia časovača OFF.	Klimatizáciu je možné znovu zapnúť až po 3 minútach od jej vypnutia.
Klimatizácia funguje len krátko.	Obmedzený priechod vzduchu cez hadicu.	Správne pripojte hadicu na odvod vzduchu a udržiavajte ju čo najkratšiu bez ohýbania.
	Výstup vzduchu je niečím blokovaný.	Skontrolujte a odstráňte všetky prekážky blokujúce dýchacie cesty.
Počas prevádzky sa v miestnosti objavuje nepríjemný zápach.	Znečistený vzduchový filter	Vyčistite vzduchový filter podľa popisu.
Klimatizácia funguje, ale miestnosť sa neochladzuje.	Otvorte okná, dvere a/alebo závesy, ktoré nie sú zatiahnuté.	Zatvorte okná a dvere a zatiahnite závesy. Dodržiavajte vyššie uvedené "Tipy pre správne používanie".
	Nastavená teplota je príliš vysoká.	Nastavte nižšiu teplotu.
	Mriežka prívodu vzduchu je zablokovaná/zašpinená.	Skontrolujte, či je mriežka na prívod vzduchu čistá/vyčistite vzduchový filter.
	V izbe sú zdroje tepla (sporák, sušič vlasov atď.).	Vypnite zdroje tepla:
	Hadica na odvod vzduchu je oddelená od jednotky.	Pripojte hadicu na odvod vzduchu k otvoru na zadnej strane jednotky.
	<i>Technické parametre jednotky nie sú dostatočné pre miestnosť, v ktorej je umiestnená.</i>	
Počas prevádzky jednotky je v miestnosti nepríjemný zápach.	Ventilačný filter je upchatý	Vyčistite filter podľa vyššie uvedeného popisu.
Jednotka nefunguje približne 3 minúty po reštartovaní.	Automatická ochranná funkcia zabraňuje opätovnému spusteniu prístroja skôr ako 3 minúty po poslednom vypnutí.	Počkajte. Tento čas čakania je súčasťou normálneho fungovania jednotky.

BE COOL

KÓDY CHÝB

Kód chyby	Popis chyby
E1	Chyba snímača teploty cievky
E2	Chyba snímača vnútornej teploty
E4	Protimrazová ochrana: Teplota výparníka je príliš nízka a celá klimatizácia sa vypne. Ak teplota stúpne nad 8 stupňov, ochrana sa zruší a obnoví sa predchádzajúci prevádzkový stav.

DÔLEŽITÉ

Upozorňujeme, že sú podporované iba 2,4 GHz siete!

Vysielací výkon: max. 100 mW

Sprievodca pripojením Wi-Fi v inteligentnej domácnosti

Inštalácia aplikácie

Stiahnite si aplikáciu Smart life z obchodu Play (Android) alebo App Store (iOS).



Scan QR code

Registrácia

Ak nemáte konto "Smarter Home", zaregistrujte sa alebo sa prihláste pomocou overovacieho kódu zaslaného prostredníctvom SMS. Ak sa chcete zaregistrovať:

1. Ťuknutím na položku vstúpite na stránku registrácie
2. Systém automaticky rozpozná vašu krajinu/oblasť. Kód krajiny môžete vybrať aj manuálne. Zadajte svoje mobilné telefónne číslo/e-mailovú adresu a klepnite na "Next" (Ďalej).
3. Ak si vyberiete možnosť mobilného telefónneho čísla, zadajte overovací kód v správe, ktorá vám bude zaslaná prostredníctvom SMS. Podľa výzvy nastavte heslo a registráciu dokončíte stlačením tlačidla "Potvrdiť".

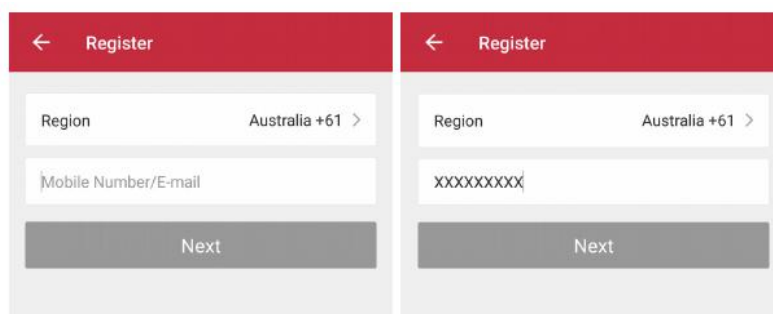

Pridanie zariadenia cez sieť

BE COOL

1. Uveďte zariadenie, ktoré sa má pripojiť, do pohotovostného režimu a stlačte tlačidlo "WiFi" na zariadení na 5 sekúnd, aby ste sa mohli pripojiť k sieti.
2. Otvorte aplikáciu Smart Home a ťuknutím na "+" v pravom hornom rohu pridajte nové zariadenie prostredníctvom siete.
3. Uistite sa, že kontrolka zariadenia bliká (2-krát za sekundu) a ťuknite na položku "Potvrdiť blikanie kontrolky".
4. Vyberte sieť Wi-Fi (poznámka: sieť musí byť 2,4 GHz) a zadajte heslo.

Zariadenie sa pripojí k aplikácii.



5. Po úspešnej konfigurácii zariadení sa na domovskej obrazovke zobrazí inteligentná klimatizácia. Ťuknutím na položku vstúpte na jeho ovládacie stránky.

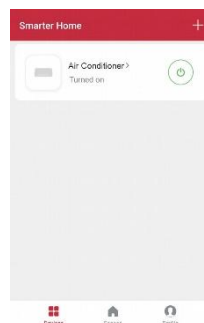

Poznámka:

- Keď je zariadenie online, je možné ho ovládať.
- Keď je zariadenie v režime offline, zobrazí sa "Offline" a je možné ho zapnúť na diaľku.

Zariadenie spolupracuje aj so službami **Amazon Alexa** a **Google Assistant**



BE COOL

Technické informácie	
Číslo položky	BC16KL2501GW
Chladiaci výkon	16.000 BTU/h
Spotreba energie (chladenie)	4.600 Watty
Spotreba energie (vykurovanie)	3.500 Watty
Max. Spotreba energie (chladenie)	1.760 Watty
Max. Spotreba energie (vykurovanie)	1.340 Watty
Vstupné napätie	220 – 240 V
Vstupná frekvencia	50 Hz
Prenosová frekvencia WIFI	2,4 GHz
Vysielací výkon: max.	100 mW
Chladiace/plniace zariadenie	R290
Energetická účinnosť EER / COP	2,6 / 2,6
Trieda energetickej účinnosti (chladenie/vykurovanie)	A / A+
Cirkulácia vzduchu	550 m ³ /h
Hladina hluku (akustický výkon)	65 dB(A)
Hmotnosť jednotky	35 kg
Rozmery	470 x 800 x 404 mm
Kontaktná adresa pre ďalšie informácie	Schuss Home Electronic GmbH Scheringgasse 3, A-1140 Viedeň Tel: +43 (1) 97 0 21 - 0 Servisná linka: +43 (1) 97 0 21 - 502 www.becool.at FB-číslo: 236974 t / FB-súd: Viedeň

ZÁRUKA

S týmto kvalitným výrobkom od spoločnosti BE COOL ste sa rozhodli pre inováciu, odolnosť a spoľahlivosť.

Na tento spotrebič BE COOL poskytujeme záruku 2 roky od dátumu nákupu platnú v Rakúsku!

Ak by počas tohto obdobia bolo napriek očakávaniam potrebné vykonať na vašom zariadení servisné práce, zaručujeme vám týmto bezplatnú opravu zariadenia (náhradné diely a práca) alebo (podľa uváženia spoločnosti Schuss) výmenu výrobku. Ak by oprava ani výmena nebola z ekonomických dôvodov možná, vyhradzuje si právo vystaviť dobropis na aktuálnu hodnotu.

V prípade klimatizačných zariadení sa v prvom kroku obráťte na zákaznícku linku (pozri nálepku na jednotke alebo titulnú stranu návodu na obsluhu), v prípade ventilátorov sa obráťte na svojho špecializovaného predajcu alebo priamo na nás. Radi by sme upozornili, že oprava, ktorá nebola vykonaná v autorizovanom zmluvnom servise v Rakúsku, okamžite ukončí platnosť tejto záruky.

Táto záruka sa nevzťahuje na:

- Oprava alebo výmena dielov z dôvodu bežného opotrebovania
- Poškodenie v dôsledku nedodržania návodu na obsluhu
- Zariadenia, ktoré sa používajú - aj keď len čiastočne - na komerčné účely
- zariadenie mechanicky poškodené vonkajšími vplyvmi (pád, náraz, rozbitie, nesprávne používanie atď.), ako aj opotrebenie estetického charakteru.
- Zariadenie, s ktorým sa nesprávne manipulovalo
- Jednotky, ktoré neboli otvorené v našom autorizovanom servise.
- Poškodenie spôsobené v dôsledku nesprávne uzavretých ventilov na vypúšťanie kondenzátu z klimatizačných zariadení alebo nesprávne vloženej nádrže na vodu.
- Nesplnené očakávania spotrebiteľov.
- Škody spôsobené vyššou mocou, vodou, bleskom, prepätím.
- Jednotky, ktorých typové označenie a/alebo sériové číslo na jednotke bolo zmenené, vymazané, nečitateľné alebo odstránené.
- služby mimo našich autorizovaných servisov, náklady na dopravu do autorizovaného servisu alebo k nám a späť a súvisiace riziká.

Výslovne upozorňujeme, že v rámci záručnej lehoty bude v prípade prevádzkových chýb alebo ak nebola zistená žiadna chyba, účtovaný paušál vo výške 60,- € (indexovaný základ CPI 2015, jún 2020).

Poskytnutie záručného servisu (oprava alebo výmena spotrebiča) nepredlžuje absolútnu záručnú dobu 2 rokov od dátumu nákupu.

Dvojiročná záruka platí len po predložení dokladu o kúpe (musí obsahovať meno a adresu predajcu, ako aj úplné označenie prístroja) a príslušného záručného listu, na ktorom musí byť uvedený typ prístroja, ako aj výrobné číslo (viditeľné na krabici a na zadnej alebo spodnej strane prístroja)! Bez záručného listu platí len zákonná záruka!

Výslovne zdôrazňujeme, že práva zo zákonnej záruky nie sú touto zárukou dotknuté a zostávajú nezmenené.

Spoločnosť Schuss Home Electronic GmbH a jej zástupcovia zodpovedajú za škody len v prípade hrubej nedbanlivosti alebo úmyslu. Zodpovednosť za ušlý zisk, očakávané, ale nerealizované úspory, následné škody a škody z nárokov tretích osôb je v každom prípade vylúčená. Škody na zaznamenaných údajoch alebo na nich sú vždy vylúčené zo zodpovednosti za škodu.

Gratulujeme vám k výberu. Dúfame, že sa vám bude váš spotrebič BE COOL páčiť!

ADRESA

BE COOL Distribution
Schuss Home Electronic GmbH
1140 Viedeň, Scheringgasse 3
Tel.: +43 (0)1/ 970 21

Typové označenie:.....

Sériové číslo:.....

V prípade reklamácie je potrebné tento záručný list odovzdať spolu s prístrojom autorizovanému servisu alebo predajcovi, u ktorého ste prístroj zakúpili!

BE COOL

INSTRUCȚIUNI DE UTILIZARE

Aparat de aer condiționat mobil BC16KL2501GW



FELICITĂRI!
VĂ MULȚUMIM CĂ AȚI ALES UN PRODUS **BE COOL**.



Instrucțiuni de operare actuale și în alte limbi

Descărcați cele mai recente instrucțiuni de utilizare în diferite limbi prin intermediul linkului www.becool.at/downloads sau scanați codul QR afișat. Urmați instrucțiunile de pe site.



VĂ RUGĂM SĂ CITIȚI CU ATENȚIE INSTRUCȚIUNILE DE UTILIZARE ÎNAINTE DE A ÎNCEPE ASAMBLAREA, INSTALAREA, FUNCȚIONAREA SAU ÎNTREȚINEREA. PROTEJAȚI-VĂ PE DUMNEAVOASTRĂ ȘI PE CEILALȚI RESPECTÂND INSTRUCȚIUNILE DE SIGURANȚĂ. NERESPECTAREA INSTRUCȚIUNILOR AR PUTEA DUCE LA VĂTĂMĂRI CORPORALE ȘI/SAU DAUNE MATERIALE ȘI/SAU PIERDEREA ACOPERIRII GARANȚIEI!

INFORMAȚII IMPORTANTE PRIVIND SIGURANȚA, AMPLASAREA ȘI CONECTAREA ELECTRICĂ.

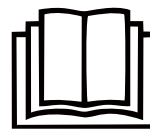

1. Vă rugăm să citiți cu atenție toate instrucțiunile înainte de a utiliza aparatul.
2. Utilizați acest aparat **numai în conformitate cu instrucțiunile din instrucțiunile de utilizare**. Orice altă utilizare nerecomandată de producător poate duce la incendii, electrocutare sau vătămări corporale.
3. Acest aparat este destinat exclusiv climatizării spațiilor de locuit și nu trebuie utilizat în niciun alt scop.
4. Unitatea **nu este potrivită pentru o funcționare continuă sau de precizie** și nu ar trebui să fie utilizată pentru răcirea sistemelor electrice (de exemplu: în sălile de servere).
5. Este interzisă adaptarea sau modificarea în vreun fel a caracteristicilor acestui aparat și utilizarea exclusivă a pieselor de schimb și a accesoriilor recomandate de producător (în caz contrar, garanția și garanția vor fi anulate).
6. Contactați întotdeauna și numai centrele de asistență tehnică autorizate de producător pentru orice reparații ale aparatului, ale fișei de alimentare sau ale cablului. Puteți găsi centrele de service online la www.becool.at.
7. Scoateți ambalajul și asigurați-vă că aparatul de aer condiționat nu este deteriorat. În caz de îndoială, nu utilizați aparatul de aer condiționat și contactați centrul de service sau distribuitorul.
8. Țineți copiii departe de materialele de ambalare. Pericol de sufocare în caz de înghițire!

BE COOL

9. În cazul în care cablul de alimentare este deteriorat, acesta trebuie înlocuit de către producător sau de către un centru de service autorizat pentru a evita toate riscurile posibile.
10. Unitatea trebuie instalată în conformitate cu reglementările locale de instalare și funcționare pentru instalațiile electrice.
11. Priza electrică în care conectați aparatul nu trebuie să fie defectă sau slăbită și trebuie să fie adecvată pentru sarcina de curent necesară și, mai presus de toate, să fie legată la pământ în mod fiabil. Dacă aveți îndoieli, solicitați verificarea instalației electrice de către un electrician calificat.
12. Înainte de conectarea la rețeaua electrică, trebuie să verificați dacă tipul de curent și tensiunea de rețea corespund cu informațiile de pe plăcuța de identificare a aparatului de pe partea din spate.
13. Evitați utilizarea unui prelungitor, deoarece acesta s-ar putea supraîncălzi și ar putea provoca un incendiu.
14. Nu răsuciți și nu îndoiiți cablul de alimentare.
15. Acest aparat poate fi utilizat numai de către adulți.
16. Copiii cu vârsta sub 8 ani și persoanele cu capacități fizice, mentale, senzoriale sau spirituale reduse sau cu lipsă de experiență și cunoștințe nu trebuie să utilizeze acest aparat decât dacă au fost supravegheați sau instruiți cu privire la utilizarea aparatului în condiții de siguranță și dacă au înțeles pericolele implicate.
17. Nu lăsați copiii să se joace cu ambalajul și, de asemenea, asigurați-vă că nici copiii nu se joacă cu aparatul.
18. Nu folosiți aparatul de aer condiționat în aer liber.
19. Nu utilizați aparatul cu mâinile umede.
20. Nu folosiți niciodată aparatul în încăperi în care sunt prezente gaze, ulei sau sulf.
21. Nu așezați aparatul în apropierea surselor de căldură (de exemplu: lângă sistemele de încălzire și cazanele cu gaz) și evitați lumina directă a soarelui.
22. Păstrați o distanță minimă de cel puțin 50 cm față de substanțele inflamabile (de exemplu, alcool etc.) sau față de recipientele sub presiune (de exemplu, recipientele de pulverizare).
23. Nu utilizați aparatul de aer condiționat în apropierea apei sau a unei umidități ridicate, de exemplu, într-un subsol umed, lângă o piscină, cadă sau duș. Asigurați-vă că nu intră apă în unitate.
24. Nu așezați obiecte grele sau fierbinți pe aparat și nu acoperiți niciodată aparatul.
25. Nu introduceți niciodată degete, pixuri sau alte obiecte în aparat și asigurați-vă că intrarea și ieșirea aerului nu sunt niciodată blocate.
26. Opriti întotdeauna aparatul înainte de a-l deconecta de la rețeaua electrică.
27. Nu trageți de cablul de alimentare pentru a deconecta aparatul de la rețeaua electrică. Trageți întotdeauna de ștecher pentru a deconecta cablul de rețea. Nu manipulați ștecherul cu mâinile umede pentru a evita șocurile electrice.
28. Scoateți aparatul din priză atunci când nu îl folosiți, înainte de a-l curăța, când are nevoie de întreținere sau când este mutat dintr-un loc în altul.
29. Dacă aparatul are o defecțiune, opriti-l cu ajutorul butonului de pornire/oprire de pe panoul de comandă și contactați linia de asistență telefonică pentru clienți.
30. Păstrați aparatul de aer condiționat în stare bună prin întreținerea și curățarea acestuia.

BE COOL

31. Filtrul de aer trebuie curățat cel puțin o dată pe săptămână.
32. Depozitați aparatul în poziție verticală într-un loc sigur și uscat, la adăpostul copiilor, atunci când nu este utilizat. Nu acoperiți unitatea cu un ambalaj de plastic.
33. Depozitați aparatul într-o încăpere fără surse de aprindere în funcțiune (de exemplu, un foc deschis, un aparat cu gaz în funcțiune sau un încălzitor electric cu sursă de căldură deschisă).
34. Aparatul de aer condiționat trebuie transportat în poziție verticală sau ușor pe o parte. Goliți în prealabil rezervorul intern de apă de condensare. Așteptați cel puțin o oră după ce ați transportat aparatul înainte de a-l porni.
35. Contactați întotdeauna și numai centrele de service autorizate de producător pentru orice reparații ale aparatului, fișei de alimentare sau cablului.
36. Nu folosiți niciun mijloc pentru a accelera sau elimina procesul de dezghețare, aparatul face acest lucru de unul singur.
37. Dacă aveți întrebări legate de întreținere, puteți contacta linia telefonică de asistență pentru clienți/centrul de service autorizat de producător.

AVERTISMENT *Întreprupătorul principal și întreprupătorul pornit/oprit nu trebuie să fie folosite ca unic mijloc de deconectare a alimentării. Scoateți întotdeauna aparatul din priză înainte de a începe întreținerea sau de a muta aparatul.*

Pentru a evita riscul de electrocutare, deconectați aparatul de la rețeaua electrică atunci când nu este utilizat - de asemenea, înainte de orice curățare.

INFORMAȚII SPECIFICE PRIVIND AGENTUL FRIGORIFIC R290

1. R290 este un agent frigorific în conformitate cu specificațiile de mediu ale CE.
2. Agentul frigorific este inodor.
3. Aparatul trebuie să fie instalat într-o încăpere în care nu există surse de aprindere în funcțiune (de exemplu: foc deschis, aparate electrice și cu gaz în funcțiune cu o sursă de căldură deschisă).
4. Nu trebuie să perforați sau să ardeți aparatul de aer condiționat.
5. Trebuie să aveți grijă să nu găuriți în circuitul de răcire.
6. Spațiile neventilate în care unitatea este instalată, exploatată sau depozitată trebuie construite astfel încât să nu se acumuleze eventualele scurgeri de agent frigorific. Astfel se previn riscurile de incendiu sau de explozie cauzate de aprinderea agentului frigorific de către aragazuri electrice, aragazuri sau alte surse de aprindere.
7. Unitatea trebuie depozitată astfel încât să nu se producă nicio deteriorare mecanică.
8. Persoanele care lucrează sau intervin într-un circuit de refrigerare trebuie să dețină un certificat valabil, eliberat de o autoritate autorizată, care să ateste expertiza lor în manipularea agenților frigorifici prin intermediul unui caiet de sarcini de evaluare recunoscut de asociațiile industriale.
9. Lucrările de reparații trebuie efectuate în conformitate cu instrucțiunile furnizate de producătorul unității. Operațiunile de reparare și întreținere care necesită utilizarea

BE COOL

de personal calificat suplimentar trebuie efectuate sub supravegherea persoanei calificate responsabile pentru manipularea agenților frigorifici inflamabili.



RECICLARE

Materialele de ambalare pot fi reciclate. Prin urmare, se recomandă să le aruncați în deșeurile sortate.



DISPOZIȚIE

Simbolul "coș de gunoi barat" impune eliminarea separată a deșeurilor de echipamente electrice și electronice (DEEE). Echipamentele electrice și electronice pot conține substanțe periculoase și periculoase pentru mediu. Prin urmare, nu le aruncați în deșeurile reziduale nesortate, ci la un punct de colectare desemnat pentru deșeurile de echipamente electrice și electronice. Procedând astfel, contribuiți la protejarea resurselor și a mediului.

Pentru mai multe informații, vă rugăm să vă adresați distribuitorului sau autorităților locale.



ELIMINAREA BATERIILOR

În conformitate cu Decretul legislativ 188 din 20 noiembrie 2008 de punere în aplicare a Directivei 2006/66/CE privind bateriile, acumulatorii și deșeurile aferente, simbolul pubelei cu roți barată de pe baterie indică faptul că este interzisă eliminarea bateriilor uzate în deșeurile menajere. Bateriile și acumulatorii conțin substanțe foarte poluante. Utilizatorul este obligat să elimine bateriile uzate la punctele de colectare din municipalitate sau în containerele corespunzătoare. Serviciul este gratuit. În acest fel, sunt respectate cerințele legale și este protejat mediul.

Veți găsi aceste simboluri pe baterii:

Li = bateria conține litiu

Al = bateria conține alcalină

Mn = bateria conține mangan

CR 2025 (Li); AA (Al, Mn); AAA (Al, Mn)

DECLARAȚIE DE CONFORMITATE



Prin prezenta certificăm că acest articol respectă cerințele esențiale, regulamentele și directivele UE.

Puteți vizualiza în orice moment declarația de conformitate detaliată la următorul link:

www.becool.at/downloads

Cu excepția erorilor și a modificărilor tehnice.

www.becool.at

BE COOL

DESCRIEREA UNITĂȚII ȘI A OBIECTULUI LIVRĂRII

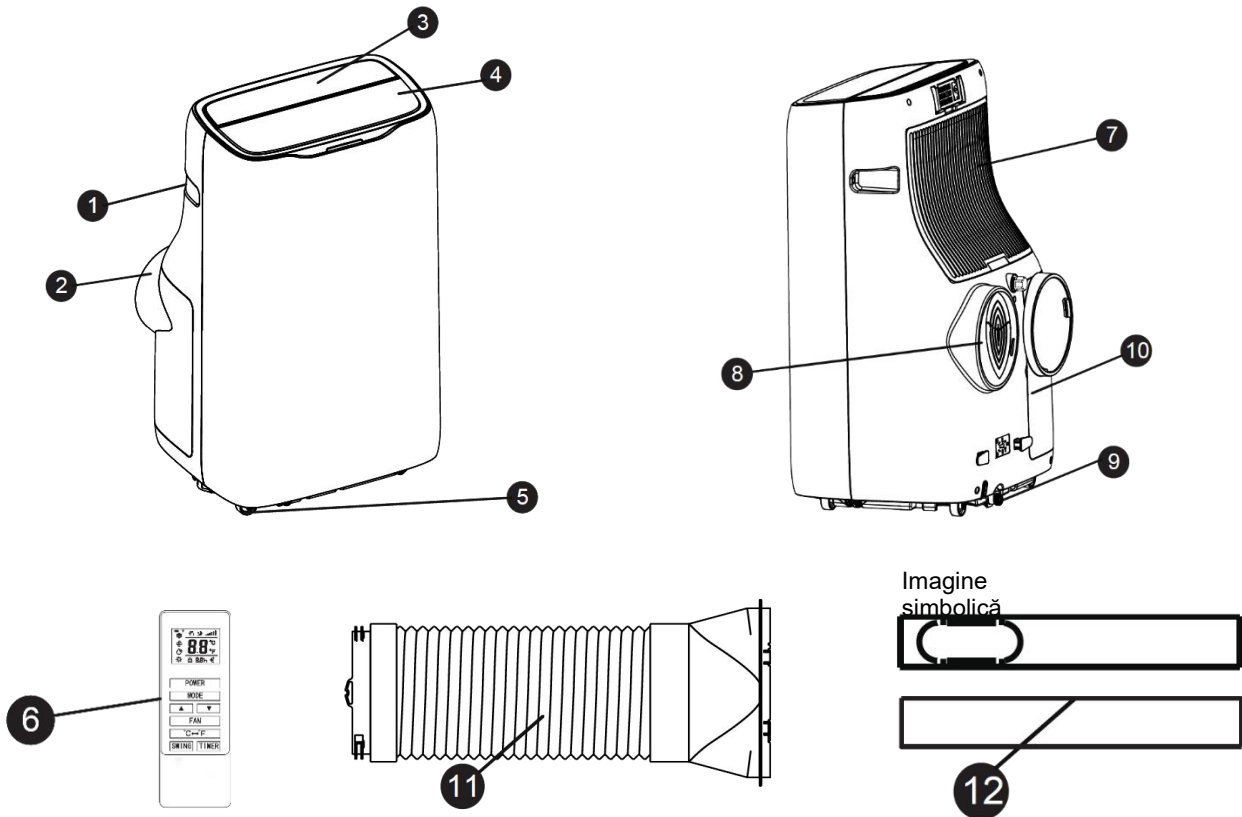

1. Mâner (ambele părți)
2. Intrarea aerului
3. Panou de control
4. Grila de ieșire a aerului
5. Cilindri
6. Telecomandă

7. Intrarea superioară a aerului
8. Ieșire pentru aerul evacuat
9. Duză de scurgere
10. Cadre cu tuburi duble
11. Furtun de evacuare a aerului cu adaptor
12. Etanșarea ferestrelor

PANOU DE CONTROL ȘI TELECOMANDĂ

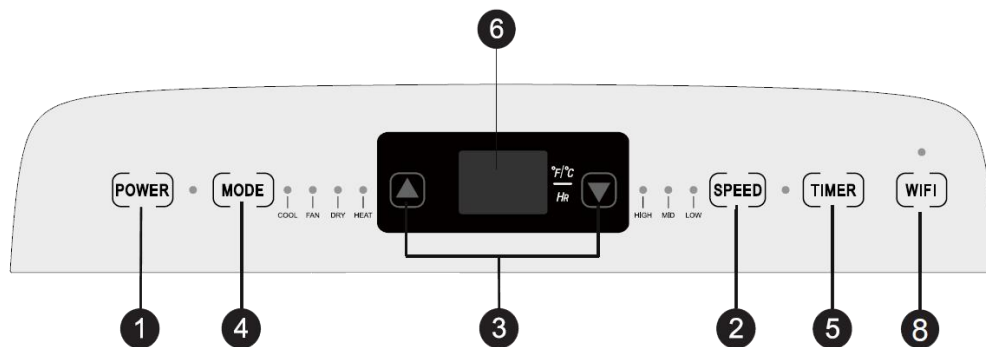

BE COOL

1. Comutator pornit/oprit

Apăsați butonul pentru a porni sau opri aparatul de aer condiționat.

2. Butonul de viteză

Apăsați butonul pentru a selecta viteza mare/medie/joasă.

3. Butonul de setare a temperaturii/timpului

Apăsați-l în modul de răcire pentru a crește/diminua temperatura setată. Apăsați-l în modul timp pentru a regla timpul de pornire/oprire. Apăsați simultan butoanele "High" și "Low" pentru a comuta între grade Fahrenheit și grade Celsius.

4. Butonul Mod

Apăsați butonul pentru a selecta între răcire, ventilație, uscare și încălzire.

5. Butonul temporizator

Apăsați tasta în modul de așteptare pentru a seta ora de pornire. Apăsați această tastă în modul pornit pentru a seta ora de oprire.

6. Fereastra de afișare a temperaturii/timpului

Această fereastră afișează temperatura și ora setate.

7. Tasta Pan

Apăsați butonul pentru a activa funcția WiFi, dispozitivul trebuie să fie în modul standby.

8. Butonul WiFi

Apăsați butonul pentru a activa funcția WiFi

9. Buton de comutare a temperaturii

Tasta este utilizată pentru a comuta între °C și °F.

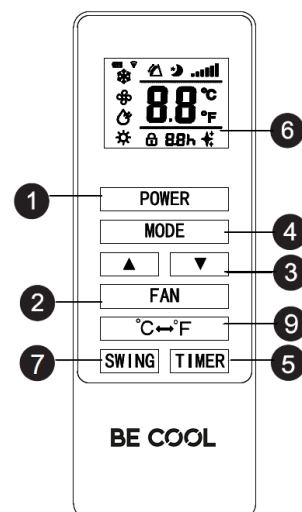

COMISIONARE

PREGĂTIREA PENTRU UTILIZARE

IMPORTANT!

Lăsați aparatul în poziție verticală timp de cel puțin 2 ore înainte de a-l pune în funcțiune pentru prima dată și asigurați-vă că gura de evacuare a apei de condensare este bine închisă.

- Cu o priză cu împământare corespunzătoare, așezați aparatul pe o suprafață plană, lângă fereastră.
- Distanța față de pereți sau alte obiecte trebuie să fie de cel puțin 50 cm.
- Înainte de a utiliza aparatul, asigurați-vă că atât intrarea cât și ieșirea de aer sunt libere de obstacole și nu sunt blocate.
- Respectați instrucțiunile din capitolul "Informații importante privind siguranța, amplasarea și conectarea electrică".

BE COOL

AMPLASARE ȘI INSTALARE

Plasament

- Așezați aparatul pe podeaua orizontală, lângă fereastră.
- Pentru o ventilație adecvată și pentru cele mai bune performanțe ale unității, aceasta trebuie să se afle la cel puțin 50 cm de împrejurimi.

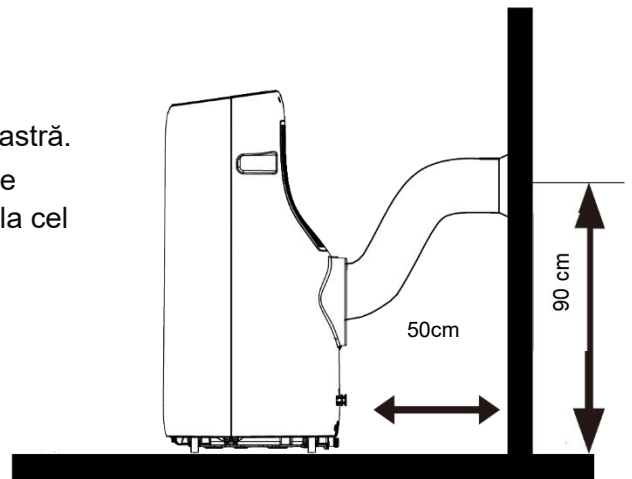

Instalare

Montarea țevii de evacuare a aerului

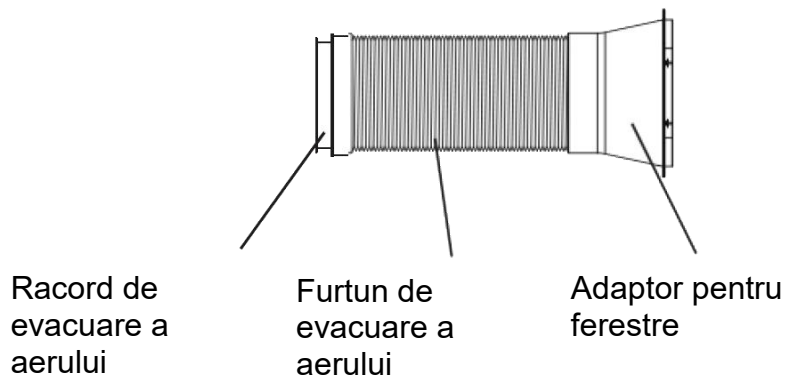

Instalarea garniturii de etanșare a ferestrei

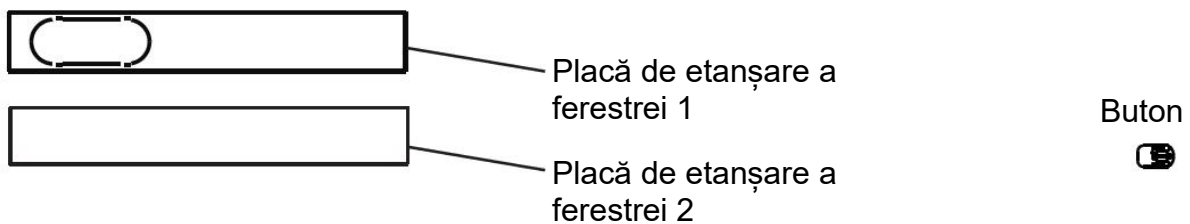

BE COOL

Pasul 1:

Mâner - lungime reglabilă în mod continuu

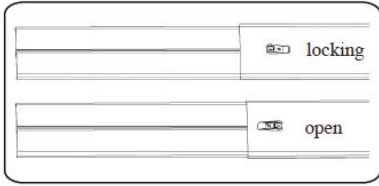

1. Măsurați dimensiunea ferestrei.
2. Reglați lungimea plăcii de etanșare a ferestrei în funcție de dimensiunea ferestrei. După ce ați reglat placa de etanșare a ferestrei, fixați-o cu ajutorul butoanelor (a se vedea ilustrația).

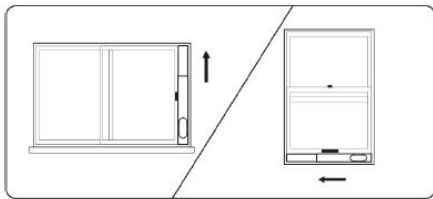

Pasul 2:

Instalați placa de etanșare a ferestrei fixe pe fereastră. (a se vedea ilustrația).

Pasul 3:

Rotiți furtunul de evacuare a aerului (racordul de evacuare a aerului) în sens invers acelor de ceasornic în orificiul de evacuare a aerului din carcasa din spate.

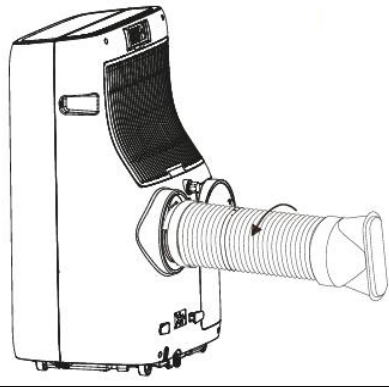

Pasul 4:

Atașați ansamblul țevii de evacuare a aerului (adaptorul de fereastră) la ansamblul plăcii de etanșare a ferestrei și înșurubați-l bine.



Diagrama de ansamblu după asamblare

BE COOL

NOTĂ

*Dacă deschiderea ferestrei este mai mică decât lungimea minimă a setului de glisiere pentru fereastră, tăiați capătul fără trapă până când aceasta se potrivește în fereastră.
Nu tăiați niciodată în gaura setului de glisiere pentru ferestre.*

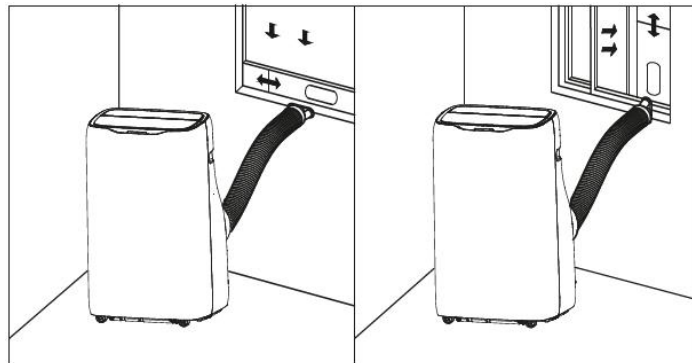
ATENȚIE!!! Vă rugăm să respectați următoarele instrucțiuni pentru ambele instalații:	Furtunul de evacuare a aerului trebuie să fie cât mai scurt posibil și cât mai puțin îndoit, astfel încât aerul să poată curge liber.
	Aparatul de aer condiționat trebuie amplasat pe o podea solidă pentru a reduce la minimum zgomotul și vibrațiile. Așezați aparatul pe o suprafață dreaptă, plană și suficient de rezistentă pentru a susține aparatul.
	Aparatul trebuie să fie amplasat la îndemâna unei prize cu împământare corespunzătoare. Nu obstrucționați niciodată orificiile de admisie sau de evacuare a aerului ale aparatului.
	Furtunul de evacuare a aerului este adaptat cu precizie la acest aparat. Nu îl prelungiți și nu îl înlocuiți cu un alt furtun, altfel puteți deteriora aparatul.

Prima utilizare a telecomenzii sau înlocuirea bateriei:

- Scoateți capacul de pe spatele telecomenzii.
- Introduceți două baterii "AAA" de 1,5 V în poziția corectă (consultați instrucțiunile din compartimentul pentru baterii).

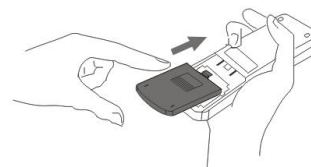

Imagine simbolică

Instrucțiuni de siguranță pentru înlocuirea bateriei:

- Atunci când telecomanda este înlocuită sau eliminată, bateriile trebuie îndepărtate și eliminate în conformitate cu legislația în vigoare, deoarece acestea sunt dăunătoare pentru mediu.
- Nu amestecați bateriile vechi cu cele noi. Nu amestecați baterii alcaline, standard (carbon-zinc) sau reîncărcabile (nichel-cadmiu).
- Nu aruncați bateriile în foc. Bateriile pot să explodeze sau să curgă.
- Dacă telecomanda nu va fi utilizată pentru o perioadă lungă de timp, scoateți bateriile.

NOTĂ

*Dacă telecomanda trebuie înlocuită sau eliminată, bateriile trebuie îndepărtate și eliminate în mod corespunzător, în conformitate cu reglementările în vigoare!
De asemenea, scoateți bateriile dacă telecomanda nu va fi utilizată pentru o perioadă lungă de timp, pentru a preveni deteriorarea prin coroziune.*

Dacă este necesară înlocuirea bateriilor, înlocuiți-le întotdeauna pe amândouă cu baterii de același tip și cu aceeași stare de încărcare.

BE COOL

RECOMANDARE DE LA BE COOL

Recomandăm un opritor de aer cald SHE atunci când se instalează pe ferestre, uși de balcon sau uși glisante.

Acestea oferă următoarele avantaje:



- Nu circulă aer cald în spațiul de locuit → , prin urmare, economie de energie
- Asamblare simplă și rapidă
- Material rezistent, hidrofug
- Posibilitate de deschidere și închidere
- Lavabil

Disponibil de la furnizorul aparatului de aer condiționat.

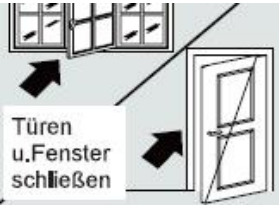

SFATURI PENTRU O APLICARE CORECTĂ

Găsiți aici câteva sfaturi pentru a obține performanța optimă a aparatului de aer condiționat:

<p>Închideți ferestrele și ușile din camera care urmează să fie climatizată.</p>	
<p>Protejați camera de lumina directă a soarelui cu perdele, jaluzele sau obloane. Acest lucru vă va economisi energie.</p>	
<p>Nu așezați niciun obiect pe aparat și nu acoperiți intrarea și ieșirea de aer. Păstrați grilele libere.</p>	
<p>Asigurați-vă că în încăpere nu funcționează nicio sursă de căldură.</p>	
<p>Nu utilizați niciodată aparatul în încăperi foarte umede (de exemplu, spălătorii).</p>	
<p>Nu folosiți aparatul în aer liber.</p>	
<p>Asigurați-vă că aparatul de aer condiționat este așezat pe o podea plană.</p>	

INSTRUCIUNI DE MANIPULARE

MODUL DE RĂCIRE

- După pornire, setarea implicită este modul de răcire. După selectarea modului de răcire, se aprinde indicatorul de răcire.
- Apăsăți butonul sus/jos pentru a regla temperatura setată de la 16°C la 30°C.
- Apăsăți butonul de turație pentru a selecta între nivelurile de turație High/Medium/Low (Viteză mare/Mediu/Băiat).

BE COOL

MODUL VENTILATOR

- După selectarea modului ventilator cu ajutorul telecomenzii, se aprinde indicatorul de vânt.
- Apăsăți butonul de turație pentru a selecta între nivelurile de turație High/Medium/Low (Viteză mare/Mediu/Băiat).

Temperatura nu poate fi reglată.

MODUL DE DEZUMIDIFICARE

În modul uscat, se activează indicatorul luminos de uscare.

Scoateți fișa de apă de pe partea din spate a aparatului, așa cum se arată în ilustrație. Introduceți țeava de apă (nu este furnizată) și plasați celălalt capăt într-un rezervor de apă sau într-o scurgere.

În modul uscat, compresorul pornește atunci când temperatura camerei este mai mare de $\geq 17^{\circ}\text{C}$ (63°F). Compresorul respectă următoarele reguli:

- Atunci când temperatura camerei este $\leq 15^{\circ}\text{C}$ (59°F), compresorul este oprit.
- Atunci când temperatura camerei este $\geq 17^{\circ}\text{C}$ (63°F), compresorul este repornit. (Repornirea are loc după trei minute datorită funcției de protecție).

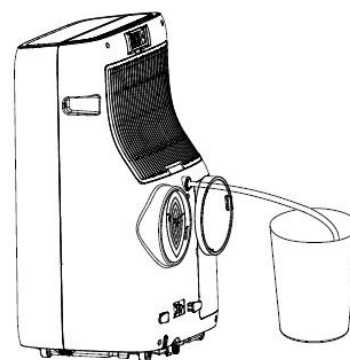

Imagine simbolică

În modul uscat, ventilatorul funcționează în mod implicit la viteză redusă, iar viteza vântului nu poate fi reglată.

Temperatura nu poate fi reglată.

Notă: Țeava de eșapament trebuie îndepărtată în modul uscat, deoarece acest lucru poate afecta performanța și se va aprinde lumina de alarmă a nivelului de apă "FL".

MODUL DE ÎNCĂLZIRE

- După selectarea modului de încălzire cu ajutorul telecomenzii, se aprinde indicatorul de vânt.
- Apăsăți butonul sus/jos pentru a regla temperatura setată de la 16°C la 30°C .
- Apăsăți butonul de viteză pentru a selecta între viteza mare/medie/joasă.

MODUL CRONOMETRU

- În modul de așteptare, apăsați butonul de temporizare pentru a seta ora de pornire. Apăsăți butoanele sus și jos pentru a seta între 0 și 24 de ore, iar indicatorul temporizatorului se aprinde.
- După ce aparatul de aer condiționat este pornit, apăsați butonul de temporizare pentru a seta ora de oprire. Apăsăți butoanele sus și jos pentru a seta între 0 și 24 de ore, iar indicatorul temporizatorului se aprinde.

BE COOL

ÎNTREȚINERE ȘI CURĂȚARE

FLITER DE AER CURAT

Pentru a asigura funcționarea eficientă a aparatului de aer condiționat, curățați filtrul de aer după fiecare săptămână de funcționare.

1. Înainte de curățare, opriți aparatul, așteptați câteva minute și apoi scoateți aparatul din priză pentru a-l deconecta de la rețea.
2. Scoateți furtunul de evacuare.
3. Aparatul de aer condiționat are un total de 2 filtre de aer:

Deschideți cele două grile de admisie a aerului din spate și scoateți filtrul de dedesubt, așa cum se arată în imagine:

4. Pentru a îndepărta praful acumulat în filtrele de aer, folosiți un aspirator.
5. Dacă filtrul de aer este foarte murdar, îl puteți scufunda în apă fierbinte și îl puteți clăti de mai multe ori - totuși, temperatura apei nu trebuie să depășească 40°C.
6. După spălare, lăsați filtrul de aer să se usuce bine și apoi înlocuiți-le.

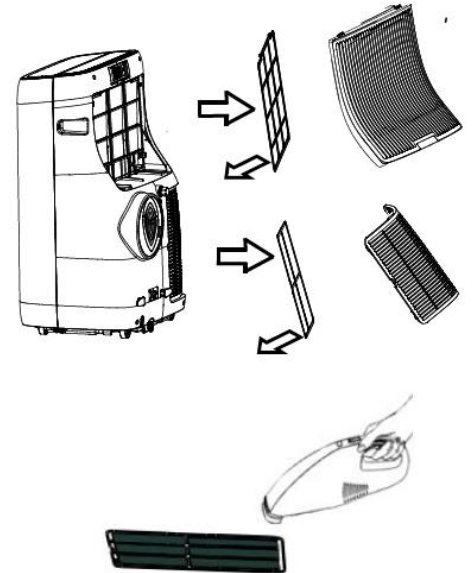

NOTĂ

Nu utilizați niciodată aparatul fără filtru.

CURĂȚAREA CARCASEI

Înainte de curățare, opriți aparatul, așteptați câteva minute și apoi scoateți întotdeauna aparatul din priză.

Curățați unitatea cu o cârpă moderat umedă și apoi ștergeți-o cu o cârpă uscată.

- Din motive de siguranță, nu curățați niciodată aparatul cu apă. Acest lucru ar putea fi periculos.
- Nu utilizați niciodată benzină, alcool sau solvenți pentru curățare.
- Nu pulverizați insecticide sau agenți similari pe aparatul de aer condiționat.

BE COOL

GOLIREA MANUALĂ A REZERVORULUI DE APĂ

Unitatea dispune de un sistem automat de evaporare a apei. Circulația apei condensate răcește compresorul, ceea ce nu numai că îmbunătățește performanța de răcire, dar economisește și energie.

Dacă rezervorul de apă este încă plin, pe afișajul panoului de comandă apare "FL" și aparatul de aer condiționat se oprește automat. Unitatea este blocată până când rezervorul de apă este golit.

Pentru a goli rezervorul de apă de condensare, urmați pașii de mai jos:

1. Scoateți fișa de alimentare din priză.
2. Așezați un recipient de colectare sub ieșirea apei de condensare din spatele aparatului, îndepărtați cu grijă capacul de la ieșire și lăsați apa să se scurgă în recipientul de colectare.
3. La sfârșit, puteți înclina ușor aparatul de aer condiționat - dar nu mai mult de 30°.
4. După ce rezervorul este complet golit, reintroduceți cu grijă ștecherul în priza de apă.
5. Conectați ștecherul la rețeaua electrică și reporniți aparatul.

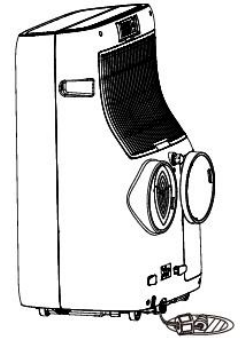

Imagine simbolică

ACTIVITĂȚI LA ÎNCEPUTUL/FINALUL SEZONULUI

ACTIVITĂȚI DE SFÂRȘIT DE SEZON

- Goliți cu grijă rezervorul de apă de condensare complet într-un recipient adecvat, așa cum este descris în secțiunea "Golirea rezervorului de apă".
- Porniți aparatul de aer condiționat în modul ventilator timp de 2 ore, până când unitatea este complet uscată în interior.
- Opriți aparatul și deconectați ștecherul de la rețea.
- Curățați filtrul și împingeți-l la loc după ce s-a uscat (consultați secțiunea "Curățarea filtrului de aer").
- Îndepărtați furtunul de evacuare și accesoriile și depozitați-le cu grijă.
- Scoateți bateriile din telecomandă
- Împachetați aparatul și depozitați-l într-un loc răcoros și uscat.

CONTROALE LA ÎNCEPUTUL SEZONULUI

- Verificați dacă cablul de alimentare și priza sunt în ordine și dacă împământarea este funcțională.
- Asigurați-vă că ștecherul este montat cu grijă în orificiul de evacuare a apei de condensare și că filtrele sunt introduse.
- Urmați cu atenție instrucțiunile de instalare și de siguranță.

BE COOL

REMEDIEREA PROBLEMELOR

Tabelul următor enumeră problemele comune și procedurile de întreținere pentru această serie de aparate de aer condiționat portabile. În cazul în care aparatul prezintă condiții de funcționare neobișnuite, puteți consulta acest tabel pentru a facilita diagnosticarea și întreținerea. Dacă problema persistă, vă recomandăm să contactați personalul de service calificat.

PROBLEMĂ	CAUZĂ POSIBILĂ	SOLUȚIE
Aparatul de aer condiționat nu funcționează	Pe afișaj apare "FL	Opriti aparatul de aer condiționat, deconectați alimentarea cu energie electrică și goliți apa de condens.
	Este activată funcția de oprire a temporizatorului.	Aparatul de aer condiționat poate fi pornit din nou numai după 3 minute de la oprirea sa.
Aparatul de aer condiționat funcționează doar pentru o perioadă scurtă de timp.	Trecere restricționată a aerului prin furtun.	Atașați corect furtunul de evacuare a aerului și păstrați-l cât mai scurt posibil, fără a-l îndoi.
	leșirea de aer este blocată de ceva.	Verificați și îndepărtați orice obstacol care blochează căile respiratorii.
Apare un miros neplăcut în încăpere în timpul funcționării.	Filtru de aer murdar	Curățați filtrul de aer în conformitate cu descrierea.
Aparatul de aer condiționat funcționează, dar camera nu se răcește.	Deschideți ferestrele, ușile și/sau perdelele care nu sunt trase.	Închideți ferestrele și ușile și trageți perdelele. Urmați "Sfaturile pentru utilizarea corectă" prezentate mai sus.
	Temperatura pe care ați setat-o este prea mare.	Setați o temperatură mai scăzută.
	Grila de admisie a aerului este blocată/surdă.	Asigurați-vă că grila de admisie a aerului este liberă/curățați filtrul de aer.
	În cameră există surse de căldură (aragaz, uscător de păr etc.).	Opriti sursele de căldură:
	Furtunul de evacuare a aerului este separat de unitate.	Atașați furtunul de evacuare a aerului la orificiul de pe partea din spate a unității.
	<i>Specificațiile tehnice ale aparatului nu sunt suficiente pentru încăperea în care este amplasat.</i>	
În timp ce unitatea este în funcțiune, în cameră se simte un miros neplăcut.	Filtrul de ventilație este înfundat	Curățați filtrul așa cum este descris mai sus.
Aparatul nu funcționează timp de aproximativ 3 minute după ce îl reporniți.	O funcție de protecție automată împiedică repornirea unității mai devreme de 3 minute de la ultima deconectare.	Așteptați. Acest timp de așteptare face parte din funcționarea normală a unității.

BE COOL

CODURI DE ERORI

Cod de eroare	Descrierea erorii
E1	Eroare a senzorului de temperatură al bobinei
E2	Eroare a senzorului de temperatură interioară
E4	Protecție la îngheț: Temperatura evaporatorului este prea scăzută și întregul aparat de aer condiționat se oprește. Dacă temperatura crește peste 8 grade, protecția este anulată și se restabilește starea de funcționare anterioară.

IMPORTANT

Vă rugăm să rețineți că sunt acceptate doar rețelele de 2,4 GHz!

Putere de transmisie: max. 100 mW

Ghid de conectare Wi-Fi pentru locuințe inteligente

Instalați aplicația

Descărcați aplicația "Smart life " din Play Store (Android) sau App Store (iOS).



Scan QR code

Înregistrare

Dacă nu aveți un cont "*Smarter Home*", înregistrați-vă sau conectați-vă cu ajutorul unui cod de verificare trimis prin SMS. Pentru a vă înregistra:

1. Atingeți ușor pentru a intra în pagina de înregistrare
2. Sistemul recunoaște automat țara/zona dumneavoastră. De asemenea, puteți selecta manual codul de țară. Introduceți numărul de telefon mobil/ adresa de e-mail și atingeți "Next" (Următorul).

BE COOL

3. Dacă alegeți opțiunea numărului de telefon mobil, introduceți codul de verificare din mesajul trimis prin SMS. Setati o parolă, așa cum vi se solicită, și apăsați "Confirm" pentru a finaliza înregistrarea.

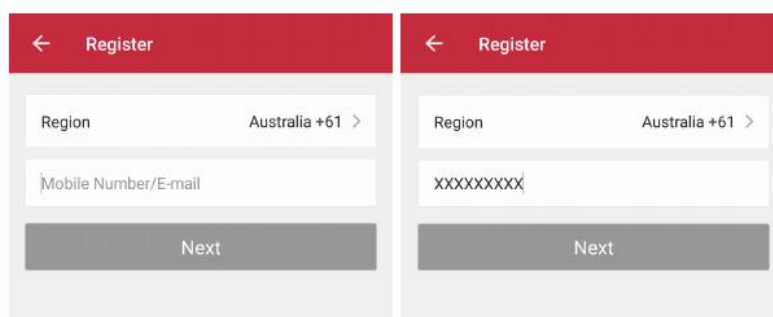

Adăugarea dispozitivului prin rețea

1. Puneți dispozitivul de conectat în modul standby și apăsați butonul "WiFi" de pe dispozitiv timp de 5 secunde pentru a vă conecta la rețea.
2. Deschideți aplicația Smart Home și atingeți "+" în colțul din dreapta sus pentru a adăuga un nou dispozitiv prin rețea.
3. Asigurați-vă că indicatorul luminos al dispozitivului clipește (de 2 ori pe secundă) și atingeți "Confirm light is flashing".
4. Selectați rețeaua Wi-Fi (notă: rețeaua trebuie să fie de 2,4 GHz) și introduceți parola.

Dispozitivul se va conecta la aplicație.

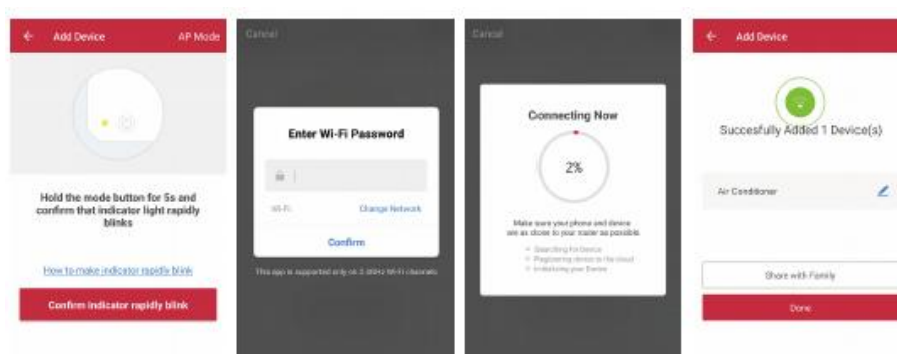

5. După configurarea cu succes a dispozitivelor, pe ecranul de pornire va fi afișat AC inteligent. Atingeți pentru a intra în pagina de control a acestuia.

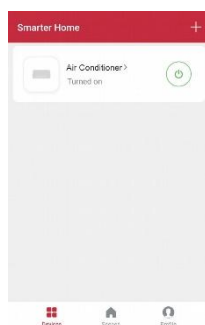

Notă:

- Atunci când dispozitivul este online, acesta poate fi controlat.
- Atunci când dispozitivul este offline, acesta afișează "Offline" și poate fi pornit de la distanță.

BE COOL

Dispozitivul funcționează și cu **Amazon Alexa** și **Google Assistant**



Informații tehnice	
Numărul articolului	BC16KL2501GW
Capacitatea de răcire	16.000 BTU/h
Consum de energie (răcire)	4.600 Putere
Consum de energie (încălzire)	3.500 Putere
Max. Consum de energie (răcire)	1.760 Putere
Max. Consum de energie (încălzire)	1.340 Putere
Tensiunea de intrare	220 – 240 V
Frecvența de intrare	50 Hz
Frecvența de transmisie WIFI	2,4 GHz
Putere de transmisie: max.	100 mW
Refrigerant/umplere	R290
Eficiență energetică EER / COP	2,6 / 2,6
Clasa de eficiență energetică (răcire/încălzire)	A / A+
Circulația aerului	550 m ³ /h
Nivel de zgomot (putere acustică)	65 dB(A)
Greutatea unității	35 kg
Dimensiuni	470 x 800 x 404 mm
Adresa de contact pentru informații suplimentare	Schuss Home Electronic GmbH Scheringgasse 3, A-1140 Viena Tel: +43 (1) 97 0 21 - 0 Linia de serviciu: +43 (1) 97 0 21 - 502 www.becool.at FB-Nr: 236974 t / FB-Tribunal: Viena

BE COOL

GARANȚIE

Cu acest produs de calitate de la BE COOL, ați luat o decizie pentru inovație, durabilitate și fiabilitate.

Pentru acest aparat BE COOL acordăm o perioadă de garanție de 2 ani de la data achiziției, valabilă în Austria!

În cazul în care, contrar așteptărilor, ar trebui totuși să fie necesare lucrări de service la dispozitivul dumneavoastră în această perioadă, vă garantăm prin prezenta repararea gratuită a dispozitivului (piese de schimb și manoperă) sau (la discreția Schuss) schimbarea produsului. În cazul în care, din motive economice, nu este posibilă nici repararea, nici schimbul, ne rezervăm dreptul de a emite o notă de credit pentru valoarea curentă.

În cazul aparatelor de aer condiționat, vă rugăm să contactați în primul rând linia de asistență telefonică pentru clienți (a se vedea autocolantul de pe aparat sau pagina de gardă a instrucțiunilor de utilizare), în cazul ventilatoarelor, vă rugăm să vă adresați distribuitorului dumneavoastră specializat sau direct nouă. Dorim să subliniem faptul că lucrările de reparații care nu au fost efectuate de către atelierul contractual autorizat din Austria vor înceta imediat valabilitatea acestei garanții.

Această garanție nu acoperă:

- Repararea sau înlocuirea pieselor din cauza uzurii normale
- Daune datorate nerespectării instrucțiunilor de utilizare
- Dispozitive care sunt utilizate - chiar și numai parțial - în scopuri comerciale
- echipamente deteriorate mecanic prin influență externă (cădere, impact, rupere, utilizare necorespunzătoare etc.), precum și uzura de natură estetică.
- Echipament care a fost manipulat necorespunzător
- Unități care nu au fost deschise de către atelierul nostru de service autorizat.
- Deteriorări cauzate de supapele de scurgere a condensului de la aparatele de aer condiționat închise necorespunzător sau de rezervorul de apă introdus necorespunzător.
- Așteptările consumatorilor nu au fost îndeplinite.
- Daune cauzate de forță majoră, apă, trăsnet, supratensiune.
- Unități în cazul în care denumirea tipului și/sau numărul de serie de pe unitate a fost modificat, șters, făcut ilizibil sau îndepărtat.
- servicii în afara atelierelor noastre autorizate, costurile de transport până la un atelier autorizat sau până la noi și înapoi, precum și riscurile asociate.

Menționăm în mod expres că, în perioada de garanție, în cazul unor erori de funcționare sau în cazul în care nu a fost detectată nicio eroare, se va percepe o sumă forfetară de 60,- EUR (indexată pe baza IPC 2015, iunie 2020).

Furnizarea serviciului de garanție (repararea sau înlocuirea aparatului) nu prelungește perioada de garanție absolută de 2 ani de la data achiziției.

Garanția de 2 ani este valabilă numai la prezentarea chitanței de achiziție (trebuie să conțină numele și adresa distribuitorului, precum și denumirea completă a aparatului) și a certificatului de garanție corespunzător, pe care trebuie să fie notat tipul de aparat, precum și numărul de serie (vizibil pe cutie și pe partea din spate sau de jos a aparatului)! Fără certificatul de garanție, se aplică doar garanția legală!

Atragem atenția în mod expres asupra faptului că drepturile de garanție legală nu sunt afectate de această garanție și rămân neschimbate.

Schuss Home Electronic GmbH și agenții săi indirecti sunt răspunzători pentru daune numai în caz de neglijență gravă sau intenție. Răspunderea pentru pierderi de profit, economii așteptate, dar nerealizate, daune indirecte și daune rezultate din pretenții ale terților este exclusă în orice caz. Deteriorările aduse datelor înregistrate sau ale acestora sunt întotdeauna excluse din răspunderea pentru daune.

Felicitări pentru alegerea dumneavoastră. Sperăm să vă bucurați de aparatul BE COOL!

ADRESA
BE COOL Distribuție
Schuss Home Electronic GmbH
1140 Viena, Scheringgasse 3
Tel.: +43 (0)1/ 970 21

Denumirea tipului:.....

Număr de serie:.....

În cazul unei cereri de garanție, acest certificat de garanție trebuie predat împreună cu aparatul la atelierul de service autorizat sau la dealerul de la care ați achiziționat aparatul!

BE COOL

INSTRUKCJA OBSŁUGI

Klimatyzator przenośny BC16KL2501GW



GRATULACJE!
DZIĘKUJEMY ZA WYBRANIE PRODUKTU OD **BE COOL**.



Aktualne instrukcje obsługi i inne języki

Pobierz najnowszą instrukcję obsługi w różnych językach za pośrednictwem łącza www.becool.at/downloads lub zeskanuj wyświetlony kod QR. Postępuj zgodnie z instrukcjami na stronie internetowej.



PRZED ROZPOCZĘCIEM MONTAŻU, INSTALACJI, OBSŁUGI LUB KONSERWACJI NALEŻY UWAŻNIE PRZECZYTAĆ INSTRUKCJĘ OBSŁUGI. NALEŻY CHRONIĆ SIEBIE I INNYCH, PRZESTRZEGAJĄC INSTRUKCJI BEZPIECZEŃSTWA. NIEPRZESTRZEGANIE INSTRUKCJI MOŻE SPOWODOWAĆ OBRAŻENIA CIAŁA I/LUB USZKODZENIE MIENIA I/LUB UNIEWAŻNIENIE GWARANCJI!

WAŻNE INFORMACJE DOTYCZĄCE BEZPIECZEŃSTWA, LOKALIZACJI I PODŁĄCZENIA ELEKTRYCZNEGO.



1. Przed rozpoczęciem korzystania z urządzenia należy uważnie przeczytać wszystkie instrukcje.
2. Z urządzenia **należy korzystać wyłącznie zgodnie z wytycznymi zawartymi w instrukcji obsługi.** Każde inne użycie niezalecane przez producenta może spowodować pożar, porażenie prądem elektrycznym lub obrażenia ciała.
3. To urządzenie jest przeznaczone wyłącznie do klimatyzacji pomieszczeń mieszkalnych w gospodarstwach domowych i nie może być używane do żadnych innych celów.
4. Urządzenie **nie nadaje się do ciągłej i precyzyjnej** pracy i nie powinno być używane do chłodzenia systemów elektrycznych (np. w serwerowniach).
5. Zabronione jest dostosowywanie lub modyfikowanie właściwości tego urządzenia w jakikolwiek sposób i używanie wyłącznie części zamiennych i akcesoriów zalecanych przez producenta (nieprzestrzeganie tego spowoduje unieważnienie gwarancji i rękojmi).
6. W przypadku jakichkolwiek napraw urządzenia, wtyczki sieciowej lub kabla należy zawsze i wyłącznie kontaktować się z centrami obsługi klienta autoryzowanymi przez producenta. Centra obsługi klienta można znaleźć w Internecie pod adresem www.becool.at.

BE COOL

7. Zdjąć opakowanie i upewnić się, że klimatyzator nie jest uszkodzony. W razie wątpliwości nie używaj klimatyzatora i skontaktuj się z centrum serwisowym lub sprzedawcą.
8. Trzymać dzieci z dala od opakowania. Ryzyko zadławienia w przypadku połknięcia!
9. Jeśli kabel zasilający jest uszkodzony, musi zostać wymieniony przez producenta lub autoryzowane centrum serwisowe w celu uniknięcia wszelkich możliwych zagrożeń.
10. Urządzenie musi być zainstalowane zgodnie z lokalnymi przepisami dotyczącymi instalacji i obsługi systemów elektrycznych.
11. Gniazdko elektryczne, do którego podłączane jest urządzenie, nie może być uszkodzone ani poluzowane i musi być odpowiednie dla wymaganego obciążenia prądowego, a przede wszystkim musi być solidnie uziemione. W razie wątpliwości należy zlecić sprawdzenie instalacji elektrycznej wykwalifikowanemu elektrykowi.
12. Przed podłączeniem do sieci elektrycznej należy sprawdzić, czy rodzaj prądu i napięcie sieciowe odpowiadają informacjom na tabliczce znamionowej urządzenia z tyłu.
13. Należy unikać używania przedłużacza, ponieważ może się on przegrzać i spowodować pożar.
14. Nie skręcaj ani nie załamuj kabla zasilającego.
15. To urządzenie może być używane wyłącznie przez osoby dorosłe.
16. Dzieci w wieku poniżej 8 lat oraz osoby o ograniczonych zdolnościach fizycznych, umysłowych, sensorycznych lub intelektualnych lub osoby nieposiadające doświadczenia i wiedzy mogą korzystać z tego urządzenia wyłącznie pod nadzorem i po otrzymaniu instrukcji dotyczących bezpiecznego korzystania z urządzenia oraz po jasnym wyjaśnieniu związanych z tym zagrożeń.
17. Nie pozwalaj dzieciom bawić się opakowaniem i upewnij się, że dzieci nie bawią się urządzeniem.
18. Nie używaj klimatyzatora na zewnątrz.
19. Nie używaj urządzenia mokrymi rękami.
20. Nigdy nie używaj urządzenia w pomieszczeniach, w których znajduje się gaz, olej lub siarka.
21. Nie umieszczaj urządzenia w pobliżu źródeł ciepła (np. obok systemów grzewczych i kotłów gazowych) i unikaj bezpośredniego nasłonecznienia.
22. Zachować minimalną odległość co najmniej 50 cm od substancji łatwopalnych (np. alkoholu itp.) lub pojemników pod ciśnieniem (np. pojemników z aerozolem).
23. Nie używaj klimatyzatora w pobliżu wody lub wysokiej wilgotności, np. w wilgotnej piwnicy, obok basenu, wanny lub prysznic. Należy upewnić się, że do urządzenia nie dostanie się woda.
24. Nie umieszczaj na urządzeniu żadnych ciężkich lub gorących przedmiotów i nigdy go nie przykrywaj.
25. Nigdy nie wkładaj palców, długopisów ani innych przedmiotów do urządzenia i upewnij się, że wlot i wylot powietrza nie są zablokowane.
26. Zawsze wyłączaj urządzenie przed odłączeniem wtyczki zasilania.
27. Nie ciągnąć za przewód zasilający w celu odłączenia urządzenia od sieci. W celu odłączenia kabla zasilającego należy zawsze ciągnąć za wtyczkę. Nie dotykaj wtyczki mokrymi rękami, aby uniknąć porażenia prądem.

BE COOL

28. Odłącz urządzenie, gdy nie jest używane, przed czyszczeniem, konserwacją lub przenoszeniem z miejsca na miejsce.
29. Jeśli urządzenie jest uszkodzone, należy je wyłączyć za pomocą przycisku włączania/wyłączania na panelu sterowania i skontaktować się z infolinią klienta.
30. Klimatyzator należy utrzymywać w dobrym stanie poprzez konserwację i czyszczenie urządzenia.
31. Filtr powietrza należy czyścić co najmniej raz w tygodniu.
32. Nieużywane urządzenie należy przechowywać w pozycji pionowej w bezpiecznym i suchym miejscu, niedostępnym dla dzieci. Nie przykrywać urządzenia plastikowym opakowaniem.
33. Urządzenie należy przechowywać w pomieszczeniu bez działających źródeł zapłonu (np. otwartego ognia, działającego urządzenia gazowego lub grzejnika elektrycznego z otwartym źródłem ciepła).
34. Klimatyzator należy transportować w pozycji pionowej lub lekko na boku. Przed transportem należy opróżnić wewnętrzny pojemnik na skropliny. Po przetransportowaniu urządzenia należy odczekać co najmniej godzinę przed jego włączeniem.
35. W przypadku jakichkolwiek napraw urządzenia, wtyczki sieciowej lub kabla należy zawsze i wyłącznie kontaktować się z autoryzowanymi przez producenta punktami obsługi klienta.
36. Nie używaj żadnych środków, aby przyspieszyć lub wyeliminować proces rozmrażania, urządzenie robi to automatycznie.
37. W przypadku jakichkolwiek pytań dotyczących konserwacji można skontaktować się z autoryzowaną przez producenta infolinią klienta/centrum serwisowym.

OSTRZEŻENIE *Wyłącznik główny i włącznik/wyłącznik nie powinny być używane jako jedyne sposoby odłączania zasilania. Przed rozpoczęciem prac konserwacyjnych lub przenoszeniem urządzenia należy zawsze odłączyć wtyczkę zasilania.*

Aby uniknąć ryzyka porażenia prądem elektrycznym, należy odłączyć wtyczkę od gniazdka, gdy urządzenie nie jest używane i przed czyszczeniem.

SZCZEGÓŁOWE INFORMACJE NA TEMAT CZYNNIKA CHŁODNICZEGO R290

1. R290 jest czynnikiem chłodniczym zgodnym z przepisami WE dotyczącymi ochrony środowiska.
2. Czynnik chłodniczy jest bezwonny.
3. Urządzenie musi być zainstalowane w pomieszczeniu, w którym nie ma źródeł zapłonu podczas pracy (np. otwarty ogień, działające urządzenia gazowe i elektryczne z otwartym źródłem ciepła).
4. Nie dziurawić ani nie palić klimatyzatora.
5. Upewnij się, że obwód chłodzenia nie został przewiercony.
6. Pomieszczenia niewentylowane, w których urządzenie jest zainstalowane, użytkowane lub przechowywane, muszą być skonstruowane w taki sposób, aby nie gromadziły się w nich ubytki czynnika chłodniczego. Zapobiega to ryzyku pożaru lub

BE COOL

- wybuchu spowodowanego zapłonem czynnika chłodniczego przez piece elektryczne, kuchenki lub inne źródła zapłonu.
- Urządzenie musi być przechowywane w sposób uniemożliwiający jego mechaniczne uszkodzenie.
 - Osoby pracujące lub ingerujące w obieg chłodniczy muszą posiadać ważny certyfikat wydany przez upoważniony organ, który poświadcza ich wiedzę fachową w zakresie obchodzenia się z czynnikami chłodniczymi za pomocą specyfikacji oceny uznawanej przez stowarzyszenia branżowe.
 - Naprawy należy przeprowadzać zgodnie z instrukcjami producenta urządzenia. Prace naprawcze i konserwacyjne wymagające interwencji innego wyspecjalizowanego personelu muszą być wykonywane pod nadzorem specjalisty odpowiedzialnego za obsługę łatwopalnych czynników chłodniczych.



RECYKLING

Materiały opakowaniowe można poddać recyklingowi. Dlatego zaleca się wyrzucanie ich do posortowanych odpadów.



DYSPOZYCJA

Symbol "przekreślonego kosza na śmieci" wymaga selektywnej utylizacji zużytego sprzętu elektrycznego i elektronicznego (WEEE). Sprzęt elektryczny i elektroniczny może zawierać niebezpieczne i szkodliwe dla środowiska substancje. Dlatego nie należy wyrzucać ich do niesegregowanych odpadów resztkowych, ale do wyznaczonego punktu zbiórki zużytego sprzętu elektrycznego i elektronicznego. Pomoże to chronić zasoby i środowisko. W celu uzyskania dalszych informacji należy skontaktować się ze sprzedawcą lub lokalnymi władzami.



UTYLIZACJA BATERII

Zgodnie z dekretem ustawodawczym 188 z dnia 20 listopada 2008 r. wdrażającym dyrektywę 2006/66/WE w sprawie baterii, akumulatorów i powiązanych odpadów, symbol przekreślonego pojemnika na śmieci na baterii oznacza, że wyrzucanie zużytych baterii do odpadów domowych jest zabronione. Baterie i akumulatory zawierają substancje silnie zanieczyszczające środowisko. Użytkownik jest zobowiązany do utylizacji zużytych baterii w punktach zbiórki na terenie gminy lub w odpowiednich pojemnikach. Usługa jest bezpłatna. W ten sposób przestrzegane są wymogi prawne i chronione jest środowisko.

Symbole te można znaleźć na bateriach:

Li = bateria zawiera lit

Al = bateria zawiera alkalia

Mn = bateria zawiera mangan

CR 2025 (Li); AA (Al, Mn); AAA (Al, Mn)



DEKLARACJA ZGODNOŚCI

Niniejszym potwierdzamy, że niniejszy artykuł jest zgodny z podstawowymi wymogami, przepisami i dyrektywami UE.

Szczegółową deklarację zgodności można w każdej chwili wyświetlić pod poniższym linkiem:

www.becool.at/downloads

Z wyjątkiem błędów i modyfikacji technicznych.

www.becool.at

BE COOL

OPIS URZĄDZENIA I ZAKRES DOSTAWY

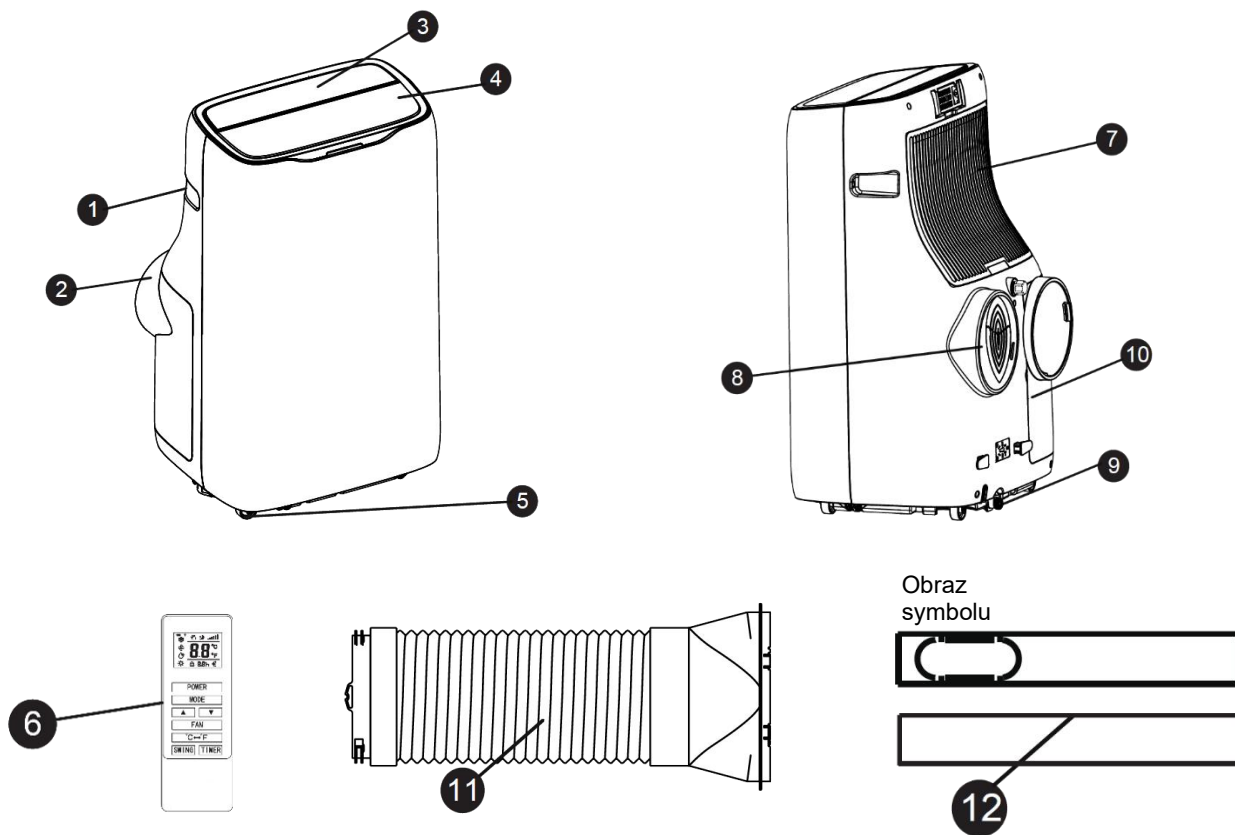

1. Uchwyt (po obu stronach)
2. Wlot powietrza
3. Panel sterowania
4. Kratka wylotu powietrza
5. Rolki
6. Pilot zdalnego sterowania

7. Górny wlot powietrza
8. Wylot powietrza wylotowego
9. Dysza spustowa
10. Podwójne ramy rurowe
11. Wąż powietrza wylotowego z adapterem
12. Uszczelnianie okien

PANEL STEROWANIA I PILOT ZDALNEGO STEROWANIA

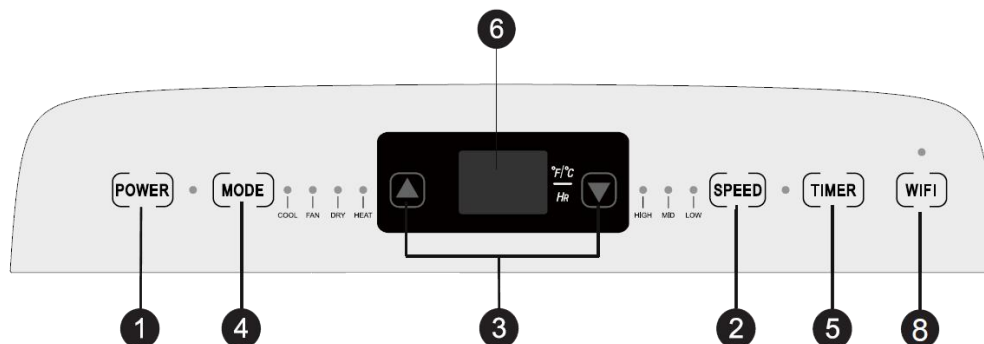

BE COOL

1. Włącznik/wyłącznik

Naciśnij przycisk, aby włączyć lub wyłączyć klimatyzację.

2. Przycisk prędkości

Naciśnij przycisk, aby wybrać wysoką/średnią/niską prędkość.

3. Przycisk ustawiania temperatury/czasu

Naciśnij przycisk w trybie chłodzenia, aby zwiększyć/zmniejszyć ustawioną temperaturę. Naciśnij przycisk w trybie czasu, aby dostosować czas włączenia/wyłączenia. Naciśnij jednocześnie przyciski "High" i "Low", aby przełączać między stopniami Fahrenheita i Celsjusza.

4. Przycisk trybu

Naciśnij przycisk, aby wybrać pomiędzy chłodzeniem, wentylacją, suszeniem i ogrzewaniem.

5. Przycisk timera

Naciśnij ten przycisk w trybie gotowości, aby ustawić czas włączenia. Naciśnij ten przycisk w trybie włączenia, aby ustawić czas wyłączenia.

6. Okno wyświetlania temperatury/czasu

To okno pokazuje ustawioną temperaturę i czas.

7. Przycisk obrotu

Naciśnij przycisk funkcji obrotu.

8. Przycisk WiFi

Naciśnij przycisk, aby włączyć funkcję WiFi, urządzenie musi znajdować się w trybie gotowości.

9. Przycisk przełącznika temperatury

Przycisk służy do przełączania między °C i °F.

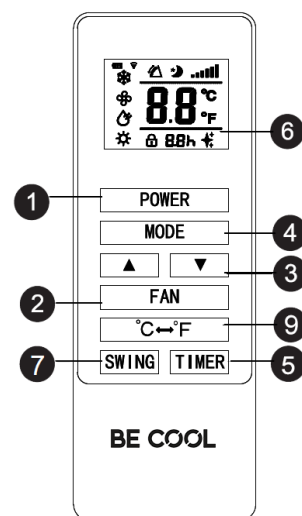

URUCHOMIENIE

PRZYGOTOWANIE DO UŻYCIA

WAŻNE!

Przed pierwszym użyciem pozostaw urządzenie w pozycji pionowej na co najmniej 2 godziny i upewnij się, że wylot skroplin jest prawidłowo uszczelniony.

- Umieść urządzenie na równej powierzchni w pobliżu okna z prawidłowo uziemionym gniazdem.
- Odległość od ścian lub innych obiektów musi wynosić co najmniej 50 cm.
- Przed użyciem urządzenia należy upewnić się, że wlot i wylot powietrza są wolne od przeszkód i nie są zablokowane.
- Należy przestrzegać instrukcji zawartych w rozdziale "Ważne informacje dotyczące bezpieczeństwa, lokalizacji i podłączenia elektrycznego".

ROZMIESZCZENIE I INSTALACJA

Umieszczenie

- Umieść urządzenie na poziomej podłodze w pobliżu okna.
- Aby zapewnić prawidłową wentylację i najlepszą wydajność urządzenia, powinno ono znajdować się w odległości co najmniej 50 cm od otoczenia.

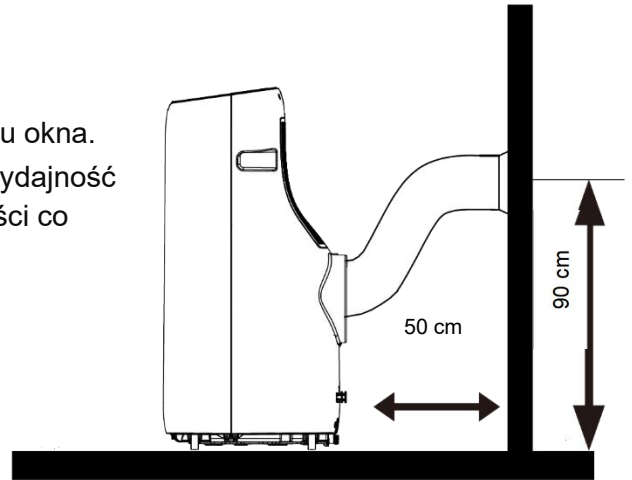

Instalacja

Montaż rury wydechowej

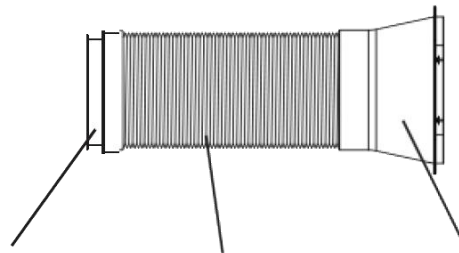

Przyłącze
powietrza
wylotowego

Wąż powietrza
wylotowego

Adapter okienny

Montaż uszczelki okna

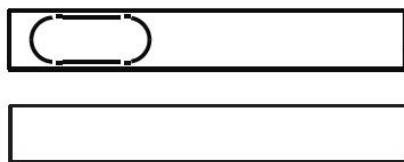

Płyta uszczelniająca okno
1

Płyta uszczelniająca okno
2

Przyci
sk

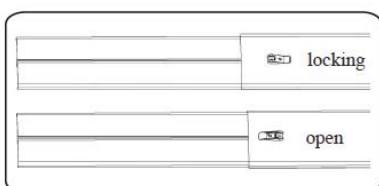

Krok 1:

Uchwył - płynna regulacja długości

1. Zmierz rozmiar okna.
2. Dostosuj długość płyty uszczelniającej do rozmiaru okna. Po wyregulowaniu płyty uszczelniającej okno,

BE COOL

zamocuj ją za pomocą przycisków (patrz ilustracja).

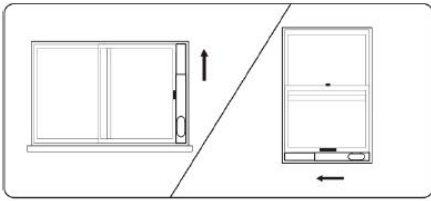

Krok 2:

Zamontuj stałą płytkę uszczelniającą na oknie. (patrz ilustracja).

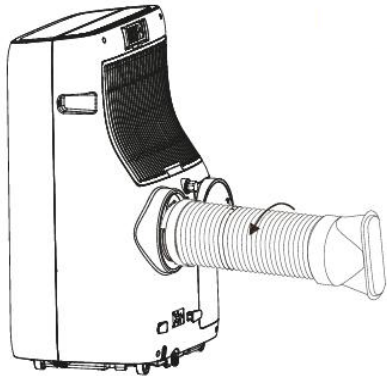

Krok 3:

Przekręć wąż powietrza wylotowego (złącze powietrza wylotowego) w kierunku przeciwnym do ruchu wskazówek zegara do wylotu powietrza wylotowego w tylnej obudowie.

Krok 4:

Przymocuj zespół rury powietrza wylotowego (adapter okna) do zespołu płyty uszczelniającej okna i dokręć go.

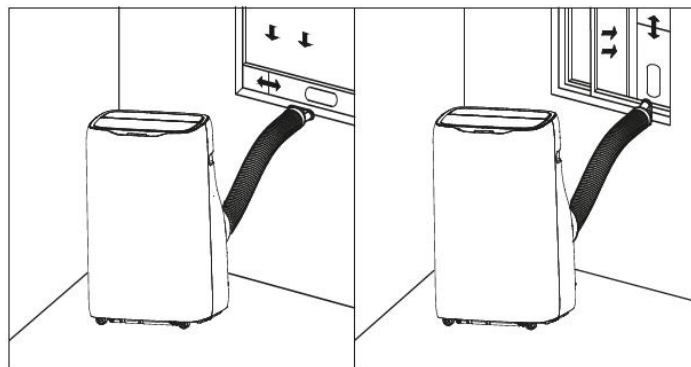

Schemat widoku ogólnego po montażu

UWAGA

Jeśli otwór okienny jest mniejszy niż minimalna długość zestawu zasuw okiennej, należy przyciąć końcówkę bez klapy, tak aby pasowała do okna.

Nigdy nie przecinaj otworu w zestawie suwaka okiennego.

BE COOL

UWAGA!!! Należy przestrzegać poniższych instrukcji dla obu instalacji:	Wąż powietrza wylotowego musi być jak najkrótszy i mieć jak najmniej zagięć, aby powietrze mogło swobodnie przepływać.
	Klimatyzator należy ustawić na twardym podłożu, aby zminimalizować hałas i wibracje. Umieść urządzenie na prostej, równej powierzchni, która jest wystarczająco mocna, aby utrzymać urządzenie.
	Urządzenie musi być zainstalowane w zasięgu prawidłowo uziemionego gniazdka elektrycznego. Nigdy nie należy zasłaniać otworów wlotowych lub wylotowych powietrza urządzenia.
	Wąż powietrza wylotowego został zaprojektowany specjalnie dla tego urządzenia. Nie wolno go przedłużać ani zastępować innym wężem, ponieważ może to spowodować uszkodzenie urządzenia.

Pierwsze uruchomienie pilota zdalnego sterowania lub wymiana betterien:

- Zdejmij pokrywę z tyłu pilota zdalnego sterowania.
- Włóż dwie baterie "AAA" 1,5 V we właściwej pozycji (patrz instrukcje w komorze baterii).



Obraz symbolu

Instrukcje bezpieczeństwa dotyczące wymiany baterii:

- W przypadku wymiany lub utylizacji pilota zdalnego sterowania baterie należy wyjąć i zutylizować zgodnie z obowiązującymi przepisami, ponieważ są one szkodliwe dla środowiska.
- Nie wolno mieszać starych i nowych baterii. Nie wolno mieszać baterii alkalicznych, standardowych (węglowo-cynkowych) ani akumulatorów (niklowo-kadmowych).
- Nie należy wrzucać baterii do ognia. Baterie mogą eksplodować lub wyciekać.
- Jeśli pilot nie będzie używany przez dłuższy czas, należy wyjąć z niego baterie.

UWAGA

W przypadku konieczności wymiany lub utylizacji pilota, baterie należy wyjąć i zutylizować zgodnie z obowiązującymi przepisami!

Jeśli pilot zdalnego sterowania nie będzie używany przez dłuższy czas, należy wyjąć z niego baterie, aby zapobiec uszkodzeniom spowodowanym korozją.

Jeśli konieczna jest wymiana baterii, należy zawsze wymieniać obie baterie na baterie tego samego typu i o tym samym stanie naładowania.

BE COOL

REKOMENDACJA OD BE COOL

Do montażu na oknach, drzwiach balkonowych lub drzwiach przesuwnych zalecamy ogranicznik gorącego powietrza SHE.

Oferują one następujące korzyści:



- →Ciepłe powietrze nie napływa do przestrzeni mieszkalnej, co zapewnia oszczędność energii.
- Szybka i łatwa instalacja
- Wytrzymały, wodoodporny materiał
- Możliwość otwierania i zamykania
- Zmywalny

Dostępne u dostawcy klimatyzacji.

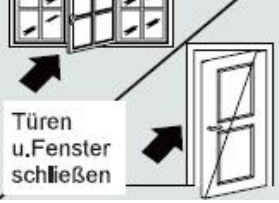

WSKAZÓWKI DOTYCZĄCE PRAWDŁOWEJ APLIKACJI

Oto kilka wskazówek, jak zoptymalizować wydajność klimatyzatora:

Zamknij okna i drzwi w klimatyzowanym pomieszczeniu.	
Chroń pomieszczenie przed bezpośrednim działaniem promieni słonecznych za pomocą zasłon, żaluzji lub rolet. Pozwoli to zaoszczędzić energię.	
Nie należy umieszczać żadnych przedmiotów na urządzeniu ani zakrywać wlotu i wylotu powietrza. Kratki wentylacyjne powinny być wolne.	
Upewnij się, że w pomieszczeniu nie działają żadne źródła ciepła.	
Nigdy nie używaj urządzenia w bardzo wilgotnych pomieszczeniach (np. pralniach).	
Nie używaj urządzenia na zewnątrz.	
Upewnij się, że klimatyzator stoi na równym podłożu.	

INSTRUKCJE OBSŁUGI

TRYB CHŁODZENIA

- Po włączeniu domyślnym ustawieniem jest tryb chłodzenia. Po wybraniu trybu chłodzenia zaświeci się wskaźnik chłodzenia.
- Naciśnij przycisk w górę/w dół, aby ustawić temperaturę w zakresie od 16°C do 30°C.

BE COOL

- Naciśnij przycisk prędkości, aby wybrać pomiędzy wysokimi/średnimi/niskimi poziomami prędkości.

TRYB WENTYLATORA

- Po wybraniu trybu wentylatora za pomocą pilota zdalnego sterowania zaświeci się wskaźnik wiatru.
- Naciśnij przycisk prędkości, aby wybrać pomiędzy wysokimi/średnimi/niskimi poziomami prędkości.

Nie można ustawić temperatury.

TRYB OSUSZANIA

Wskaźnik osuszania jest aktywny w trybie osuszania.

Wymij korek wody z tyłu urządzenia, jak pokazano na ilustracji. Włóż rurkę doprowadzającą wodę (brak w zestawie) i umieść jej drugi koniec w zbiorniku na wodę lub kanale odpływowym.

W trybie suchym sprężarka uruchamia się, gdy temperatura w pomieszczeniu jest wyższa niż $\geq 17^{\circ}\text{C}$ (63°F). Sprężarka działa zgodnie z następującymi zasadami:

- Jeśli temperatura w pomieszczeniu wynosi $\leq 15^{\circ}\text{C}$ (59°F), sprężarka zostanie wyłączona.
- Jeśli temperatura w pomieszczeniu wynosi $\geq 17^{\circ}\text{C}$ (63°F), sprężarka zostanie ponownie uruchomiona. (Ponowne uruchomienie następuje po trzech minutach ze względu na funkcję ochronną).



Obraz symbolu

W trybie suchym wentylator domyślnie pracuje z niską prędkością, a prędkości wiatru nie można regulować.

Nie można ustawić temperatury.

Uwaga: Rura wydechowa powinna być usunięta w trybie suchym, ponieważ może to wpłynąć na wydajność i zaświeci się kontrolka alarmu poziomu wody "FL".

TRYB OGRZEWANIA

- Po wybraniu trybu ogrzewania za pomocą pilota zdalnego sterowania zaświeci się wskaźnik wiatru.
- Naciśnij przycisk w górę/w dół, aby ustawić temperaturę w zakresie od 16°C do 30°C .
- Naciśnij przycisk prędkości, aby wybrać między wysoką/średnią/niską prędkością.

BE COOL

TRYB TIMERA

- W trybie gotowości naciśnij przycisk timera, aby ustawić czas włączenia. Naciskaj przyciski w górę i w dół, aby ustawić od 0 do 24 godzin, a wyświetlacz timera zaświeci się.
- Po włączeniu klimatyzatora naciśnij przycisk timera, aby ustawić czas wyłączenia. Naciskaj przyciski w górę i w dół, aby ustawić od 0 do 24 godzin, a wyświetlacz timera zaświeci się.

KONSERWACJA I CZYSZCZENIE

WYCZYŚĆ FILTR POWIETRZA

Aby zapewnić wydajne działanie klimatyzatora, należy czyścić filtr powietrza po każdym tygodniu pracy.

1. Przed czyszczeniem należy wyłączyć urządzenie, odczekać kilka minut, a następnie wyciągnąć wtyczkę, aby odłączyć urządzenie od zasilania.
2. Zdejmij wąż powietrza wylotowego.
3. Klimatyzator posiada łącznie 2 filtry powietrza:

Otwórz dwie kratki wlotu powietrza z tyłu i wyjmij znajdujący się pod nimi filtr, jak pokazano na rysunku:

4. Użyj odkurzacza, aby usunąć kurz nagromadzony w filtrach powietrza.
5. Jeśli filtr powietrza jest bardzo zabrudzony, można zanurzyć go w gorącej wodzie i kilkakrotnie przepłukać - temperatura wody nie powinna jednak przekraczać 40°C.
6. Po umyciu filtra powietrza należy odczekać, aż dobrze wyschnie, a następnie wymienić go.

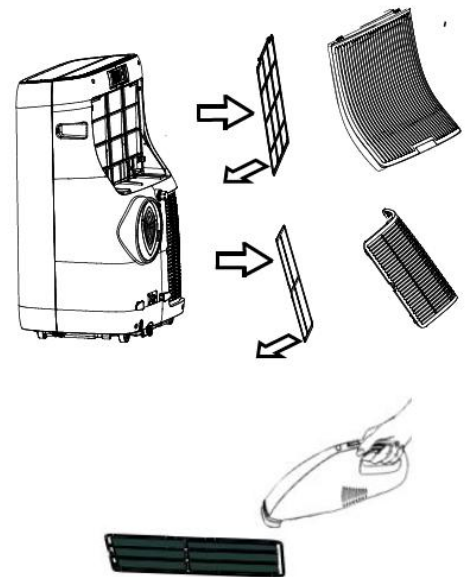

UWAGA

Nigdy nie używaj urządzenia bez filtra.

CZYSZCZENIE OBUDOWY

Przed czyszczeniem należy wyłączyć urządzenie, odczekać kilka minut, a następnie zawsze wyciągnąć wtyczkę, aby odłączyć urządzenie od zasilania.

Wyczyść urządzenie umiarkowanie wilgotną szmatką, a następnie wytrzyj je suchą szmatką.

- Ze względów bezpieczeństwa nigdy nie czyść urządzenia wodą. Może to być niebezpieczne.
- Do czyszczenia nie wolno używać benzyny, alkoholu ani rozpuszczalników.
- Nie rozpylać środków owadobójczych ani podobnych środków na klimatyzator.

BE COOL

RĘCZNE OPRÓŻNIANIE ZBIORNIKA WODY

Urządzenie posiada automatyczny system odparowywania wody. Sprężarka jest chłodzona przez cyrkulację skroplonej wody, co nie tylko poprawia wydajność chłodzenia, ale także oszczędza energię.

Jeśli zbiornik wody jest nadal pełny, na wyświetlaczu panelu sterowania pojawi się komunikat "FL", a klimatyzator wyłączy się automatycznie. Urządzenie jest zablokowane do momentu opróżnienia zbiornika wody.

Aby opróżnić zbiornik skroplin, wykonaj poniższe czynności:

1. Wyciągnij wtyczkę sieciową z gniazdka.
2. Umieść tackę ociekową pod wylotem skroplin z tyłu urządzenia, ostrożnie zdejmij zatyczkę z wylotu i pozwól wodzie spłynąć do tacki ociekowej.
3. Na koniec można lekko przechylić klimatyzator - ale nie więcej niż o 30°.
4. Gdy zbiornik zostanie całkowicie opróżniony, ostrożnie włóż korek z powrotem do wylotu wody.
5. Podłącz wtyczkę zasilania i uruchom ponownie urządzenie.

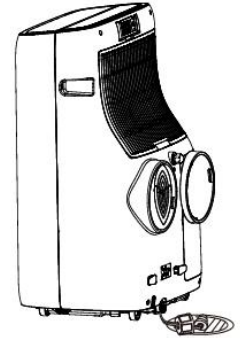

Obraz symbolu

DZIAŁANIA NA POCZĄTKU/KOŃCU SEZONU

DZIAŁANIA NA KONIEC SEZONU

- Ostrożnie opróżnij całkowicie zbiornik wody kondensacyjnej do odpowiedniego pojemnika zgodnie z opisem w sekcji "Opróżnianie zbiornika wody".
- Uruchom klimatyzator w trybie wentylatora/dmuchawy na 2 godziny, aż wnętrze urządzenia całkowicie wyschnie.
- Wyłącz urządzenie i odłącz wtyczkę zasilania.
- Wyczyść filtr i włóż go ponownie po wyschnięciu (patrz sekcja "Czyszczenie filtra powietrza").
- Zdemontować wąż powietrza wylotowego oraz akcesoria i starannie je przechowywać.
- Wyjmij baterie z pilota zdalnego sterowania
- Zapakuj urządzenie i przechowuj je w chłodnym, suchym miejscu.

KONTROLE NA POCZĄTKU SEZONU

- Sprawdź, czy kabel zasilający i gniazdo są sprawne oraz czy uziemienie działa prawidłowo.
- Upewnij się, że korek jest dokładnie zamocowany w wylocie skroplin i że filtry są na swoim miejscu.
- Należy dokładnie przestrzegać instrukcji instalacji i bezpieczeństwa.

BE COOL

ROZWIĄZYWANIE PROBLEMÓW

W poniższej tabeli znajdują się często występujące problemy i odpowiadające im czynności konserwacyjne dla tej serii klimatyzatorów przenośnych. Jeśli urządzenie wykazuje nietypowe warunki pracy, można skorzystać z tej tabeli w celu przeprowadzenia prostej diagnostyki i konserwacji. Jeśli problem nie ustąpi, zalecamy skontaktowanie się z wykwalifikowanym personelem serwisowym.

PROBLEM	MOŻLIWA PRZYCZYNA	ROZWIĄZANIE
Klimatyzacja nie działa	Na wyświetlaczu pojawi się "FL"	Wyłącz klimatyzator, odłącz zasilanie i spuść skropliny.
	Funkcja wyłącznika czasowego jest aktywna.	Klimatyzację można ponownie włączyć dopiero po 3 minutach od jej wyłączenia.
Klimatyzator działa tylko przez krótki czas.	Ograniczony przepływ powietrza przez wąż.	Prawidłowo podłącz przewód wylotowy powietrza i utrzymuj go tak krótko, jak to możliwe, bez żadnych zagięć.
	Wylot powietrza jest czymś zablokowany.	Sprawdź i usuń wszelkie przeszkody blokujące drogę powietrza.
Podczas pracy w pomieszczeniu pojawia się nieprzyjemny zapach.	Zanieczyszczony filtr powietrza	Wyczyść filtr powietrza zgodnie z opisem.
Klimatyzator działa, ale pomieszczenie nie chłodzi się.	Otwarte okna, drzwi i/lub zasłony, które nie są zaciągnięte.	Zamknąć okna i drzwi oraz zaciągnąć zasłony. Przestrzegać "Wskazówek dotyczących prawidłowego użytkowania" wymienionych powyżej
	Ustawiona temperatura jest zbyt wysoka.	Ustaw niższą temperaturę.
	Kratka wlotu powietrza jest zablokowana/zabrudzona.	Upewnij się, że kratka wlotu powietrza jest czysta/wyczyść filtr powietrza.
	W pokoju znajdują się źródła ciepła (piekarnik, suszarka do włosów itp.).	Wyłącz źródła ciepła:
	Wąż powietrza wylotowego jest odłączony od urządzenia.	Podłącz wąż powietrza wylotowego do otworu z tyłu urządzenia.
	<i>Dane techniczne urządzenia nie są wystarczające dla pomieszczenia, w którym zostało ono zainstalowane.</i>	
Podczas pracy urządzenia w pomieszczeniu unosi się nieprzyjemny zapach.	Filtr wentylacyjny jest zatkany	Wyczyść filtr zgodnie z powyższym opisem.
Urządzenie nie działa przez około 3 minuty po ponownym uruchomieniu.	Funkcja automatycznej ochrony zapobiega ponownemu uruchomieniu urządzenia po upływie 3 minut od ostatniego wyłączenia.	Oczekiwanie. Ten okres oczekiwania jest częścią normalnego działania urządzenia.

BE COOL

KODY BŁĘDÓW

Kod błędu	Opis błędu
E1	Błąd czujnika temperatury cewki
E2	Błąd czujnika temperatury wewnętrznej
E4	Ochrona przed zamarzaniem: Zbyt niska temperatura parownika powoduje wyłączenie całego systemu klimatyzacji. Jeśli temperatura wzrośnie powyżej 8 stopni, ochrona zostanie anulowana i przywrócony zostanie poprzedni stan pracy.

WAŻNE

Proszę pamiętać, że obsługiwane są tylko sieci 2,4 GHz!

Moc nadawania: max. 100 mW

Przewodnik po połączeniach Wi-Fi Smart Home

Instalacja aplikacji

Pobierz aplikację "Smart life" ze Sklepu Play (Android) lub App Store (iOS). Poniższy QR przeniesie Cię bezpośrednio do pobrania aplikacji:



Scan QR code

Podłącz urządzenie do sieci:

1. Ustaw urządzenie, które ma zostać podłączone, w tryb gotowości i naciśnij przycisk "WiFi" na urządzeniu przez 5 sekund, aby połączyć się z siecią.
2. Otwórz aplikację "Smart Life" na telefonie komórkowym i kliknij "+" w prawym górnym rogu, aby połączyć się z nowym urządzeniem.
3. Upewnij się, że dioda na urządzeniu miga (2x/sekundę) i potwierdź w aplikacji, że dioda miga.
4. Następnie wybierz sieć Wi-Fi (2,4 Ghz) i wprowadź hasło. Aplikacja połączy się z urządzeniem.

BE COOL

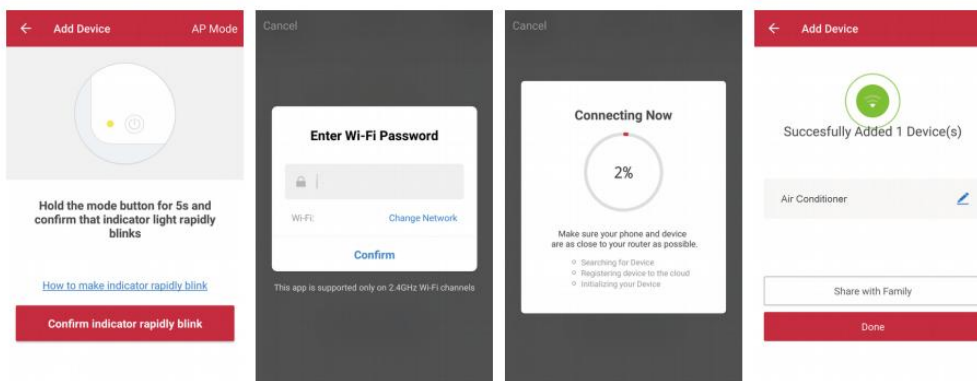

5. Urządzenie powinno być teraz wyświetlane w aplikacji, co oznacza, że połączenie zostało pomyślnie nawiązane.

Uwaga:

- Jeśli urządzenie jest wyświetlane jako "online" w aplikacji, można nim sterować za pośrednictwem aplikacji.
- Jeśli urządzenie jest "offline", można je włączyć za pomocą aplikacji.

Aplikacja współpracuje również z **Amazon Alexa** i **Google Assistant**



BE COOL

Informacje techniczne	
Numer pozycji	BC16KL2501GW
Wydajność chłodzenia	16 000 BTU/h
Pobór mocy (chłodzenie)	4 600 watów
Zużycie energii (ogrzewanie)	3 500 watów
Maks. Pobór mocy (chłodzenie)	1,760 watów
Maks. Pobór mocy (ogrzewanie)	1 340 W
Napięcie wejściowe	220 - 240 V
Częstotliwość	50 Hz
Częstotliwość transmisji WIFI	2,4 GHz
Moc nadawania:	maks. 100 mW
Chłodziarka/napelnianie	R290
Efektywność energetyczna EER / COP	2,6 / 2,6
Klasa efektywności energetycznej (chłodzenie/ogrzewanie)	A / A+
Cyrkulacja powietrza	550 m ³ /h
Poziom hałasu (moc akustyczna)	65 dB(A)
Waga	35 kg
Wymiary	470 x 800 x 404 mm
Adres kontaktowy w celu uzyskania dalszych informacji	Schuss Home Electronic GmbH Scheringgasse 3, A-1140 Wiedeń Tel: +43 (1) 97 0 21 - 0 Linia serwisowa: +43 (1) 97 0 21 - 502 www.becool.at FB-No.: 236974 t / FB-Sąd: Wiedeń

BE COOL

GWARANCJA

Dzięki temu wysokiej jakości produktowi BE COOL, podjąłeś decyzję na rzecz innowacji, trwałości i niezawodności.

To urządzenie BE COOL jest objęte gwarancją przez 2 lata od daty zakupu w Austrii!

Jeśli, wbrew oczekiwaniom, prace serwisowe na urządzeniu będą jednak konieczne w tym okresie, niniejszym gwarantujemy bezpłatną naprawę (części zamienne i robocizna) lub (według uznania firmy Schuss) wymianę produktu. Jeśli naprawa lub wymiana nie jest możliwa ze względów ekonomicznych, zastrzegamy sobie prawo do wystawienia noty uznaniowej.

W przypadku klimatyzatorów w pierwszej kolejności należy zawsze skontaktować się z infolinią dla klientów (patrz naklejka na urządzeniu lub pierwsza strona instrukcji obsługi); w przypadku wentylatorów należy skontaktować się z wyspecjalizowanym sprzedawcą lub bezpośrednio z nami. Zwracamy uwagę, że wszelkie naprawy niewykonane przez autoryzowany warsztat w Austrii spowodują natychmiastowe unieważnienie niniejszej gwarancji.

Niniejsza gwarancja nie obejmuje

- Naprawa lub wymiana części z powodu normalnego zużycia
- Uszkodzenia spowodowane nieprzestrzeganiem instrukcji obsługi
- Urządzenia wykorzystywane - nawet częściowo - do celów komercyjnych
- Urządzenia uszkodzone mechanicznie przez czynniki zewnętrzne (upadek, uderzenie, złamanie, niewłaściwe użytkowanie itp.), a także oznaki zużycia estetycznego.
- Urządzenia, z którymi obchodzono się w niewłaściwy sposób
- Urządzenia, które nie zostały otwarte przez nasz autoryzowany serwis.
- Uszkodzenia spowodowane nieprawidłowo zamkniętymi zaworami spustowymi skroplin w urządzeniach klimatyzacyjnych lub nieprawidłowo włożonymi zbiornikami wody.
- Niespełnione oczekiwania konsumentów.
- Uszkodzenia spowodowane siłą wyższą, wodą, wyładowaniami atmosferycznymi, przepięciami.
- Urządzenia, których oznaczenie typu i/lub numer seryjny na urządzeniu zostały zmienione, usunięte, nieczytelne lub usunięte.
- usługi poza naszymi autoryzowanymi warsztatami, koszty transportu do autoryzowanego warsztatu lub do nas i z powrotem, a także związane z tym ryzyko.

Chcielibyśmy podkreślić, że w okresie gwarancyjnym w przypadku błędów w działaniu lub w przypadku niewykrzycia błędu zostanie naliczona opłata ryczałtowa w wysokości 60 EUR (indeksowana w oparciu o CPI 2015, czerwiec 2020 r.).

Świadczenie usługi gwarancyjnej (naprawa lub wymiana urządzenia) nie przedłuża bezwzględnego okresu gwarancyjnego wynoszącego 2 lata od daty zakupu.

2-letnia gwarancja jest ważna tylko po okazaniu dowodu zakupu (musi zawierać nazwę i adres sprzedawcy, a także pełne oznaczenie urządzenia) oraz odpowiedniego certyfikatu gwarancyjnego, na którym należy odnotować typ urządzenia i numer seryjny (widoczny na pudełku oraz z tyłu lub na spodzie urządzenia)! Bez karty gwarancyjnej obowiązuje tylko gwarancja ustawowa!

Wyraźnie zaznaczamy, że niniejsza gwarancja nie ma wpływu na ustawowe prawa gwarancyjne i pozostaje nienaruszona.

Firma Schuss Home Electronic GmbH i jej podwykonawcy ponoszą odpowiedzialność za szkody wyłącznie w przypadku rażącego zaniedbania lub umyślnego działania. Odpowiedzialność za utratę zysku, oczekiwane, ale niezrealizowane oszczędności, szkody następcze i szkody wynikające z roszczeń osób trzecich jest wykluczona. Uszkodzenie lub uszkodzenie zapisanych danych jest zawsze wyłączone z odpowiedzialności odszkodowawczej.

Gratulujemy wyboru. Mamy nadzieję, że korzystanie z urządzenia BE COOL sprawi Ci przyjemność!

ADRES

Dystrybucja BE COOL
Schuss Home Electronic GmbH
1140 Wiedeń, Scheringgasse 3
Tel.: +43 (0)1/ 970 21

Oznaczenie typu:

Numer seryjny:.....

W przypadku roszczenia gwarancyjnego, niniejsza karta gwarancyjna musi zostać przekazana wraz z urządzeniem do autoryzowanego serwisu lub sprzedawcy, u którego urządzenie zostało zakupione!

BE COOL

NAVODILA ZA UPORABO

Mobilna klimatska naprava BC16KL2501GW



ČESTITAMO!
HVALA, KER STE IZBRALI IZDELEK **BE COOL**.



Aktualna navodila za uporabo in drugi jeziki

Najnovejša navodila za uporabo v različnih jezikih prenesite prek povezave www.becool.at/downloads ali poskenirajte prikazano kodo QR. Sledite navodilom na spletni strani.



PRED ZAČETKOM MONTAŽE, NAMESTITVE, DELOVANJA ALI VZDRŽEVANJA NATANČNO PREBERITE NAVODILA ZA UPORABO. Z UPOŠTEVANJEM VARNOSTNIH NAVODIL ZAŠČITITE SEBE IN DRUGE. NEUPOŠTEVANJE NAVODIL LAHKO POVZROČI TELESNE POŠKODBE IN/ALI MATERIALNO ŠKODO IN/ALI RAZVELJAVITEV GARANCIJE!

POMEMBNE INFORMACIJE O VARNOSTI, LOKACIJI IN ELEKTRIČNEM PRIKLJUČKU.

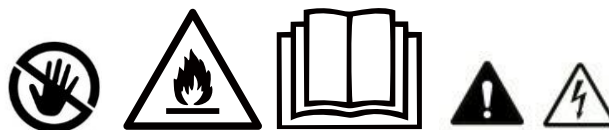

1. Pred uporabo naprave natančno preberite vsa navodila.
2. Napravo uporabljajte **le v skladu s smernicami v navodilih za uporabo.** Vsaka druga uporaba, ki je proizvajalec ne priporoča, lahko povzroči požar, električni udar ali telesne poškodbe.
3. Ta naprava je namenjena izključno za klimatizacijo bivalnih prostorov v gospodinjstvih in se ne sme uporabljati v druge namene.
4. Naprava **ni primerna za neprekinjeno in natančno delovanje** in se ne sme uporabljati za hlajenje električnih sistemov (npr. v strežniških prostorih).
5. Prepovedano je kakor koli prilagajati ali spreminjati lastnosti tega aparata in uporabljati samo rezervne dele in dodatke, ki jih priporoča proizvajalec (v nasprotnem primeru garancija in jamstvo prenehata veljati).
6. Za vsa popravila naprave, omrežnega vtiča ali kabla se vedno in samo obrnite na servisne centre, ki jih je pooblastil proizvajalec. Servisne centre za stranke lahko najdete na spletni strani www.becool.at.
7. Odstranite embalažo in se prepričajte, da klimatska naprava ni poškodovana. Če ste v dvomih, klimatske naprave ne uporabljajte in se obrnite na servisni center ali prodajalca.
8. Otroci naj se ne približujejo embalažnemu materialu. Nevarnost zadužitve ob zaužitju!
9. Če je napajalni kabel poškodovan, ga mora zamenjati proizvajalec ali pooblaščen servisni center, da bi se izognili vsem možnim tveganjem.

BE COOL

10. Napravo je treba namestiti v skladu z lokalnimi predpisi za namestitvev in delovanje električnih sistemov.
11. Električna vtičnica, v katero priključite aparat, ne sme biti pokvarjena ali ohlapna in mora ustrezati zahtevani tokovni obremenitvi, predvsem pa mora biti zanesljivo ozemljena. Če ste v dvomih, naj vašo električno napeljavo pregleda usposobljen električar.
12. Pred priključitvijo na električno omrežje morate preveriti, ali vrsta toka in omrežna napetost ustrezata podatkom na tipski ploščici na zadnji strani naprave.
13. Ne uporabljajte podaljška, saj se lahko pregreje in povzroči požar.
14. Omrežnega kabla ne zvijajte in ne prepletajte.
15. To napravo lahko uporabljajo samo odrasle osebe.
16. Otroci, mlajši od 8 let, in osebe z zmanjšanimi telesnimi, duševnimi, senzoričnimi ali intelektualnimi sposobnostmi ali osebe s pomanjkanjem izkušenj in znanja lahko uporabljajo ta aparat le, če so bili nadzorovani in poučeni o uporabi aparata na varen način ter če so bile nevarnosti jasno opisane.
17. Otrokom ne dovolite, da se igrajo z embalažo, in poskrbite, da se otroci ne bodo igrali z napravo.
18. Klimatske naprave ne uporabljajte na prostem.
19. Naprave ne uporabljajte z mokrimi rokami.
20. Naprave nikoli ne uporabljajte v prostorih, kjer so prisotni plin, olje ali žveplo.
21. Naprave ne postavljajte v bližino virov toplote (npr. poleg ogrevalnih sistemov in plinskih kotlov) in se izogibajte neposredni sončni svetlobi.
22. Od vnetljivih snovi (npr. alkohola itd.) ali posod pod tlakom (npr. posod s pršilom) je treba biti oddaljen najmanj 50 cm.
23. Klimatske naprave ne uporabljajte v bližini vode ali visoke vlage, npr. v vlažni kleti, ob bazenu, kopalni kadi ali tušu. Poskrbite, da v napravo ne pride voda.
24. Na napravo ne postavljajte težkih ali vročih predmetov in je nikoli ne pokrivajte.
25. V napravo nikoli ne vstavljajte prstov, pisal ali drugih predmetov in poskrbite, da ne boste nikoli blokirali dovoda in odvoda zraka.
26. Preden izključite vtič iz električnega omrežja, napravo vedno izklopite.
27. Ne potegnite za omrežni kabel, da bi napravo izključili iz omrežja. Za odklop omrežnega kabla vedno potegnite za vtič. Vtiča se ne dotikajte z mokrimi rokami, da se izognete električnemu udaru.
28. Ko naprave ne uporabljate, pred čiščenjem, vzdrževanjem ali prenašanjem z enega mesta na drugo, jo izključite iz električnega omrežja.
29. Če je naprava pokvarjena, jo izklopite z gumbom za vklop/izklop na nadzorni plošči in se obrnite na telefonsko številko za pomoč strankam.
30. Z vzdrževanjem in čiščenjem klimatske naprave jo ohranjajte v dobrem stanju.
31. Zračni filter je treba očistiti vsaj enkrat na teden.
32. Ko naprave ne uporabljate, jo shranite v pokončnem položaju na varnem in suhem mestu, ki ni dostopno otrokom. Naprave ne prekrivajte s plastično embalažo.
33. Napravo hranite v prostoru brez delujočih virov vžiga (npr. odprtega ognja, delujoče plinske naprave ali električnega grelnika z odprtim virom toplote).
34. Klimatsko napravo je treba prevažati v pokončnem položaju ali rahlo na boku. Pred tem izpraznite notranjo posodo za kondenzacijo. Po prevozu počakajte vsaj eno uro, preden napravo vklopite.

BE COOL

35. Za vsa popravila naprave, omrežnega vtiča ali kabla se vedno in samo obrnite na servisne centre, ki jih je pooblastil proizvajalec.
36. Ne uporabljajte nobenih sredstev za pospešitev ali odpravo postopka odmrzovanja, aparat bo to storil samodejno.
37. Če imate kakršna koli vprašanja o vzdrževanju, se lahko obrnete na telefonsko številko za stranke/servisni center, ki ga je pooblastil proizvajalec.

OPOZORILO *Glavno stikalo in stikalo za vklop/izklop se ne smeta uporabljati kot edino sredstvo za odklop napajanja. Pred začetkom vzdrževalnih del ali premikanjem naprave vedno iztaknite vtič iz električnega omrežja.*

Da bi se izognili nevarnosti električnega udara, izključite vtič iz vtičnice, ko naprave ne uporabljate in pred čiščenjem.

POSEBNE INFORMACIJE O HLADILNEM SREDSTVU R290

1. R290 je hladilno sredstvo v skladu z okoljskimi predpisi ES.
2. Hladilno sredstvo je brez vonja.
3. Naprava mora biti nameščena v prostoru, kjer med delovanjem ni virov vžiga (npr. odprt ogenj, delovanje plinskih in električnih naprav z odprtim virom toplote).
4. Klimatske naprave ne prelučnjajte in ne zažgite.
5. Prepričajte se, da v hladilni krog ni izvrtan.
6. Nepreventni prostori, v katerih je naprava nameščena, deluje ali se skladišči, morajo biti zgrajeni tako, da se morebitne izgube hladilnega sredstva ne kopičijo. S tem preprečite nevarnost požara ali eksplozije zaradi vžiga hladilnega sredstva v električnih pečicah, štedilnikih ali drugih virih vžiga.
7. Napravo je treba hraniti tako, da ne pride do mehanskih poškodb.
8. Osebe, ki delajo na hladilnem krogu ali posegajo v njem, morajo imeti veljavno spričevalo, ki ga izda pooblaščen organ in ki potrjuje njihovo strokovno znanje in izkušnje pri ravnanju s hladilnimi sredstvi na podlagi ocenjevalne specifikacije, ki jo priznavajo industrijska združenja.
9. Popravila je treba opraviti v skladu z navodili proizvajalca naprave. Popravila in vzdrževalna dela, ki zahtevajo posredovanje drugega specializiranega osebja, je treba izvajati pod nadzorom strokovnjaka, odgovornega za ravnanje z vnetljivimi hladilnimi sredstvi.

BE COOL



RECIKLIRANJE

Embalažne materiale je mogoče reciklirati. Zato je priporočljivo, da jih odvržete med razvrščene odpadke.



ODSTRANITEV

Simbol "prečrtanega koša za smeti" zahteva ločeno odlaganje odpadne električne in elektronske opreme (OEEO). Električna in elektronska oprema lahko vsebuje nevarne in okolju škodljive snovi. Zato je ne odlagajte med nesortirane preostale odpadke, temveč na za to namenjenem zbirnem mestu za odpadno električno in elektronsko opremo. S tem boste pripomogli k varovanju virov in okolja.

Za dodatne informacije se obrnite na prodajalca ali lokalne organe.



ODSTRANJEVANJE BATERIJ

V skladu z zakonskim odlokom 188 z dne 20. novembra 2008 o izvajanju Direktive 2006/66/ES o baterijah, akumulatorjih in podobnih odpadkih prečrtan simbol smetnjaka na bateriji pomeni, da je prepovedano odlagati izrabljene baterije med gospodinjske odpadke. Baterije in akumulatorji vsebujejo zelo onesnažujoče snovi. Uporabnik mora izrabljene baterije odložiti na zbirnih mestih v občini ali v ustrezne zabojnike. Storitve je brezplačne. Na ta način so izpolnjene zakonske zahteve in zaščiteno okolje.

Ti simboli so na baterijah:

Li = baterija vsebuje litij

Al = baterija vsebuje alkalije

Mn = baterija vsebuje mangan

CR 2025 (Li); AA (Al, Mn); AAA (Al, Mn)



IZJAVA O SKLADNOSTI

Potrujemo, da je ta članek v skladu z osnovnimi zahtevami, predpisi in direktivami EU.

Podrobno izjavo o skladnosti si lahko kadar koli ogledate na naslednji povezavi:

www.becool.at/downloads

Razen napak in tehničnih sprememb.

www.becool.at

BE COOL

OPIS NAPRAVE IN OBSEG DOBAVE

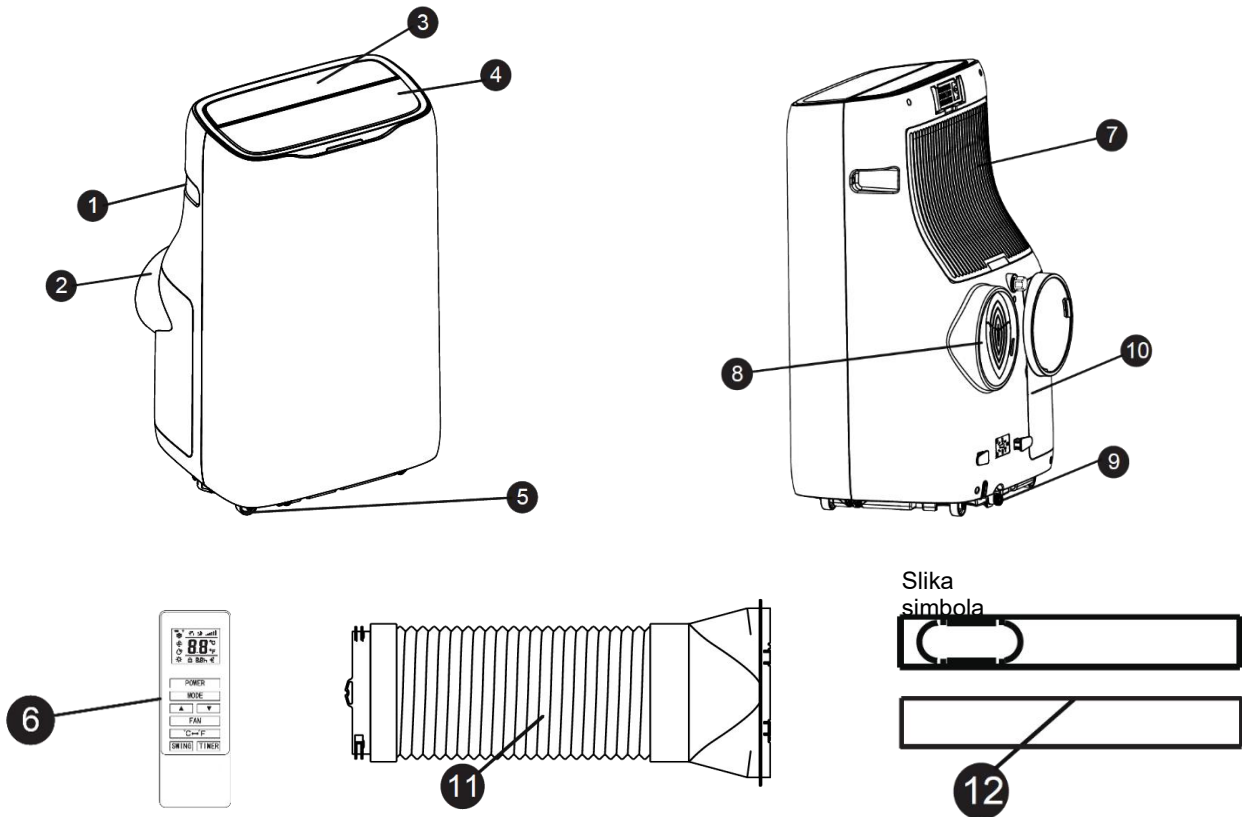

1. Ročaj (na obeh straneh)
2. dovod zraka
3. Nadzorna plošča
4. Rešetka za odvod zraka
5. Valjčki
6. Daljinski upravljalnik

7. Zgornji dovod zraka
8. Izhod za izpušni zrak
9. Šoba za odvodnjavanje
10. Dvojni cevni okvirji
11. Cev za izpušni zrak z adapterjem
12. Tesnjenje oken

NADZORNA PLOŠČA IN DALJINSKI UPRAVLJALNIK

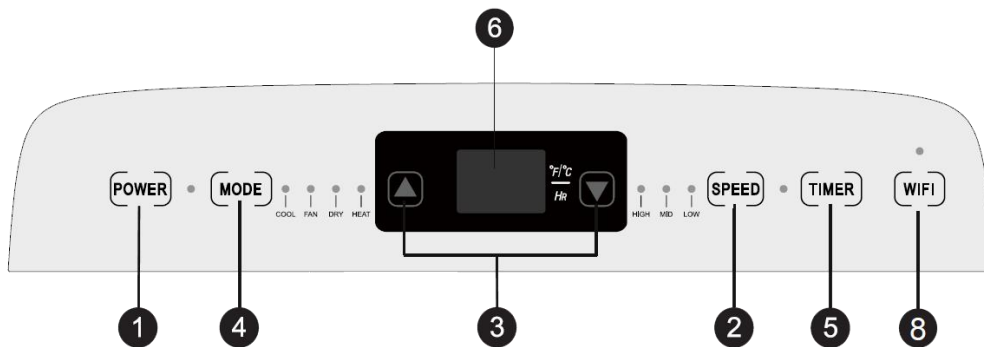

BE COOL

1. Stikalo za vklop/izklop

Pritisnite gumb za vklop ali izklop klimatske naprave.

2. Gumb za hitrost

S pritiskom na gumb izberite visoko/srednjo/nizko hitrost.

3. Gumb za nastavitev temperature/časa

V načinu hlajenja pritisnite gumb, da povečate/zmanjšate nastavljeno temperaturo. V časovnem načinu ga pritisnite, da prilagodite čas vklopa/izklopa. S hkratnim pritiskom gumba "High" in "Low" preklapljate med stopnjami Fahrenheita in stopinjami Celzija.

4. Gumb Mode (Način)

Pritisnite gumb za izbiro med hlajenjem, prezračevanjem, sušenjem in ogrevanjem.

5. Gumb časovnika

V stanju pripravljenosti pritisnite gumb, da nastavite čas vklopa. Če želite nastaviti čas izklopa, pritisnite ta gumb v načinu vklopa.

6. Okno za prikaz temperature/časa

V tem oknu sta prikazana nastavljena temperatura in čas.

7. Gumb za pomikanje

Pritisnite gumb za funkcijo vrtenja.

8. Gumb WiFi

Pritisnite gumb za vklop funkcije WiFi, naprava mora biti v načinu pripravljenosti.

9. Gumb za prekllop temperature

Gumb se uporablja za preklapljanje med °C in °F.

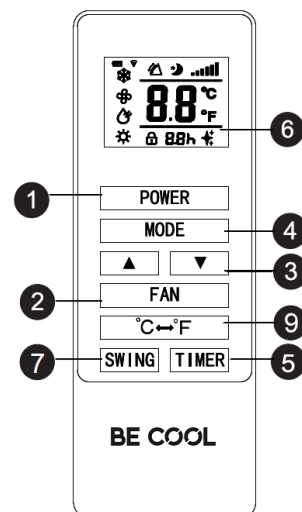

KOMISIONIRANJE

PRIPRAVA ZA UPORABO

POMEMBNO!

Pred prvo uporabo pustite aparat v pokončnem položaju vsaj 2 uri in se prepričajte, da je odprtina za kondenzacijo ustrezno zatesnjena.

- Napravo postavite na ravno površino v bližini okna z ustrezno ozemljeno vtičnico.
- Oddaljenost od sten ali drugih predmetov mora biti vsaj 50 cm.
- Pred uporabo naprave se prepričajte, da sta dovod in odvod zraka brez ovir in da nista blokirana.
- Upoštevajte navodila v poglavju "Pomembne informacije o varnosti, lokaciji in električni povezavi".

POSTAVITEV IN NAMESTITEV

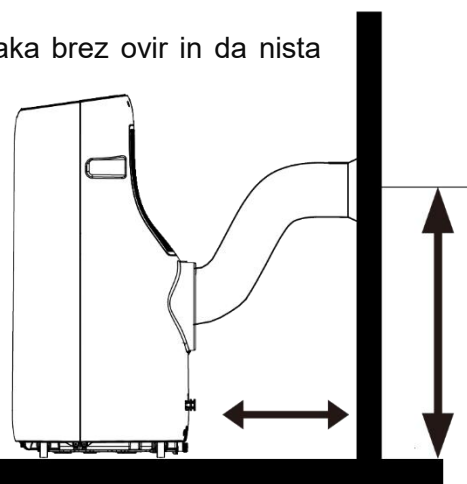

Umestitev

- Napravo postavite na vodoravna tla v bližini okna.
- Za pravilno prezračevanje in najboljše delovanje naprave mora biti naprava od okolice oddaljena vsaj 50 cm.

50 cm

90 cm

Namestitev

Montaža cevi za izpušni zrak

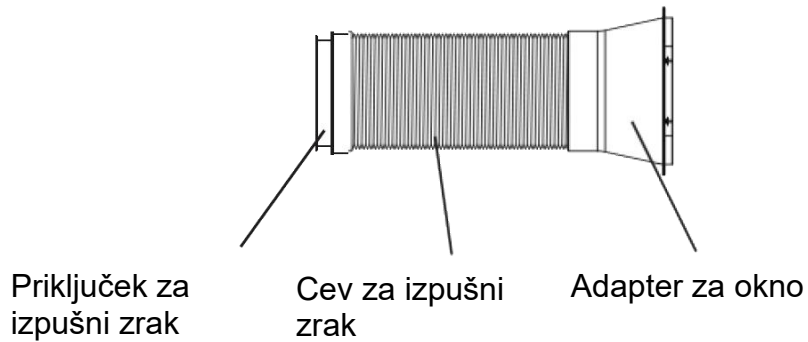

Namestitev okenskega tesnila

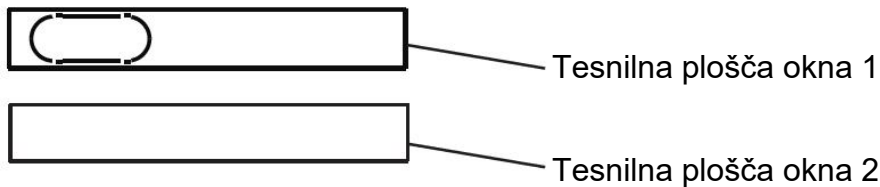

Gumb

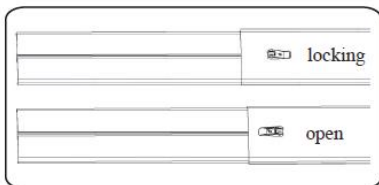

Korak 1:

Ročaj - brezstopenjsko nastavljiva dolžina

1. Izmerite velikost okna.
2. Dolžino okenske tesnilne plošče prilagodite velikosti okna. Ko prilagodite ploščo za tesnjenje okna, jo pritrdite z gumbi (glejte sliko).

BE COOL

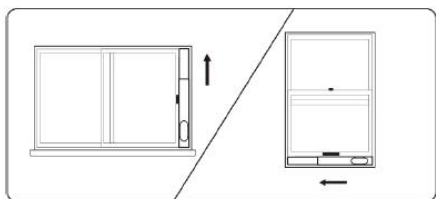

Korak 2:

Na okno namestite fiksno okensko tesnilno ploščo. (glejte sliko).

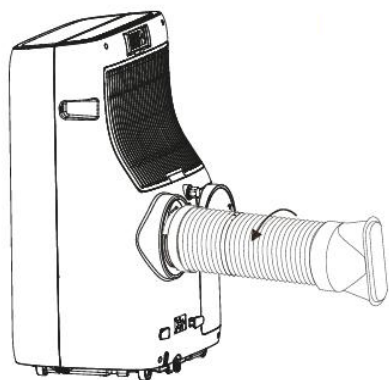

Korak 3:

Cev za izpušni zrak (spoj za izpušni zrak) zavrtite v smeri urinega kazalca v izhod za izpušni zrak v zadnjem ohišju.

4. korak:

Pritrdite sklop cevi za izpušni zrak (okenski adapter) na sklop okenske tesnilne plošče in ga dobro privijte.

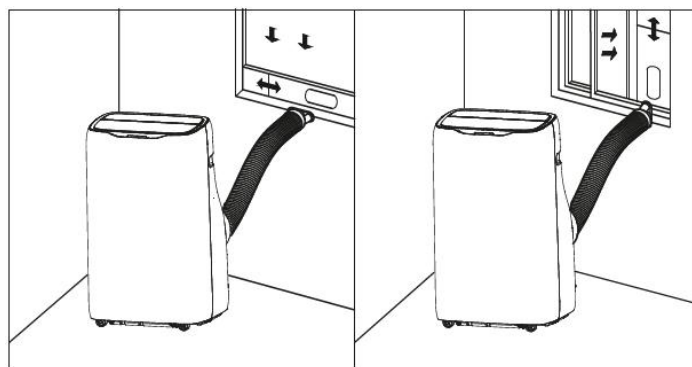

Splošni diagram pogleda po montaži

OPOMBA

Če je okenska odprtina manjša od najmanjše dolžine kompleta okenskega drsnika, odrežite konec brez lopute, da se ta prilega oknu.

Nikoli ne vrezujte v luknjo v kompletu okenskih drsnikov.

BE COOL

POZOR!!! Pri obeh namestitvah upoštevajte naslednja navodila:	Cev za izpušni zrak mora biti čim krajša in imeti čim manj ovinkov, da lahko zrak prosto teče.
	Klimatska naprava mora stati na trdnih tleh, da se zmanjšajo hrup in tresljaji. Napravo postavite na ravno in ravno površino, ki je dovolj trdna, da jo lahko podpira.
	Naprava mora biti nameščena na doseg ustreznih ozemljenih vtičnic. Nikoli ne zamašite odprtih za dovod ali odvod zraka iz aparata.
	Cev za izpušni zrak je zasnovana posebej za to napravo. Ne podaljšujte je ali zamenjajte z drugo cevjo, sicer lahko poškodujete aparat.

Prvi zagon daljinskega upravljalnika ali zamenjava baterij:

- Odstranite pokrov na zadnji strani daljinskega upravljalnika.
- Vstavite dve 1,5V bateriji "AAA" na pravilno mesto (glejte navodila v predalu za baterije).

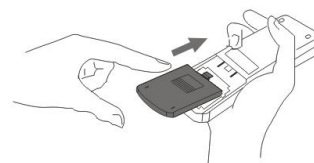

Slika
simbola

Varnostna navodila za zamenjavo baterije:

- Če daljinski upravljalnik zamenjate ali odstranite, je treba baterije odstraniti in odstraniti v skladu z veljavno zakonodajo, saj so škodljive za okolje.
- Starih in novih baterij ne smete mešati. Ne mešajte alkalnih, standardnih (karbonsko cinkovih) in polnilnih (nikelj-kadmijevih) baterij.
- Baterij ne odlagajte v ogenj. Baterije lahko eksplodirajo ali iztečejo.
- Če daljinskega upravljalnika dalj časa ne boste uporabljali, odstranite baterije.

OPOMBA

Če je treba daljinski upravljalnik zamenjati ali odstraniti, je treba baterije odstraniti in jih ustrezno odstraniti v skladu z veljavnimi predpisi!

Če daljinskega upravljalnika dalj časa ne boste uporabljali, odstranite baterije, da preprečite poškodbe zaradi korozije.

Če je treba baterije zamenjati, vedno zamenjajte obe z baterijami iste vrste in z enakim stanjem napoljenosti.

BE COOL

PRIPOROČILO IZ BITI KUL

Za namestitvev na okna, balkonska vrata ali drsna vrata priporočamo vgradnjo zaporke za vročo vodo SHE.

Te imajo naslednje prednosti:

- →V bivalni prostor ne priteka topel zrak, zato se prihrani energija.
- Hitra in enostavna namestitev
- Trpežen, vodoodbojen material
- Možnost odpiranja in zapiranja
- Pralna

Na voljo pri dobavitelju klimatskih naprav.



NASVETI ZA PRAVILNO UPORABO

Tukaj je nekaj nasvetov, kako optimizirati delovanje klimatske naprave:

Zaprte okna in vrata v prostoru, ki ga želite klimatizirati.	
Prostor zaščitite pred neposredno sončno svetlobo z zavesami, žaluzijami ali roletami. S tem boste prihranili energijo.	
Na napravo ne postavljajte nobenih predmetov in ne pokrivajte dovoda in odvoda zraka. Rešetke naj bodo proste.	
Prepričajte se, da v prostoru ne deluje noben vir toplote.	
Naprave nikoli ne uporabljajte v zelo vlažnih prostorih (npr. pralnicah).	
Naprave ne uporabljajte na prostem.	
Prepričajte se, da klimatska naprava stoji na ravnih tleh.	

NAVODILA ZA RAVNANJE

NAČIN HLAJENJA

- Po vklopu je privzeta nastavitvev način hlajenja. Ko je izbran način hlajenja, se prižge indikator hlajenja.
- S pritiskom na gumb navzgor/navzdol nastavite nastavljen temperaturo od 16 °C do 30 °C.
- Pritisnite gumb za hitrost, da izberete med stopnjami visoke/srednje/nizke hitrosti.

BE COOL

NAČIN VENTILATORJA

- Ko z daljinskim upravljalnikom izberete način ventilatorja, se prižge indikator vetra.
- Pritisnite gumb za hitrost, da izberete med stopnjami visoke/srednje/nizke hitrosti.

Temperature ni mogoče nastaviti.

NAČIN RAZVLAŽEVANJA

V suhem načinu je aktivirana indikatorska lučka za suho delovanje. Odstranite vtič za vodo na zadnji strani naprave, kot je prikazano na sliki. Vstavite vodovodno cev (ni priložena) in drugi konec postavite v rezervoar za vodo ali odtočni kanal.

V suhem načinu se kompresor zažene, ko je sobna temperatura višja od $\geq 17\text{ }^{\circ}\text{C}$ ($63\text{ }^{\circ}\text{F}$). Kompresor deluje po naslednjih pravilih:

- Če je sobna temperatura $\leq 15\text{ }^{\circ}\text{C}$ ($59\text{ }^{\circ}\text{F}$), se kompresor izklopi.
- Če je sobna temperatura $\geq 17\text{ }^{\circ}\text{C}$ ($63\text{ }^{\circ}\text{F}$), se kompresor ponovno zažene. (Ponovni zagon se zaradi zaščitne funkcije izvede po treh minutah).



Slika simbola

V suhem načinu ventilator privzeto deluje z nizko hitrostjo in hitrosti vetra ni mogoče prilagoditi. Temperature ni mogoče nastaviti.

Opomba: V suhem načinu je treba odstraniti izpušno cev, saj to lahko vpliva na delovanje, pri čemer se prižge opozorilna lučka "FL".

NAČIN OGREVANJA

- Ko z daljinskim upravljalnikom izberete način ogrevanja, se prižge indikator vetra.
- S pritiskom na gumb navzgor/navzdol nastavite nastavljeno temperaturo od $16\text{ }^{\circ}\text{C}$ do $30\text{ }^{\circ}\text{C}$.
- Pritisnite gumb za hitrost, da izberete med visoko/srednjo/nizko hitrostjo.

NAČIN ČASOVNIKA

- V načinu pripravljenosti pritisnite gumb časovnika, da nastavite čas vklopa. S pritiskom na gumba za navzgor in navzdol nastavite od 0 do 24 ur, zaslon časovnika pa se bo prižgal.
- Ko je klimatska naprava vklopljena, pritisnite gumb časovnika, da nastavite čas izklopa. S pritiskom na gumba navzgor in navzdol nastavite čas med 0 in 24 urami, zaslon časovnika pa se prižge.

VZDRŽEVANJE IN ČIŠČENJE

OČISTITE ZRAČNO LOPUTO

Da bi zagotovili učinkovito delovanje klimatske naprave, morate po vsakem tednu delovanja očistiti zračni filter.

1. Pred čiščenjem napravo izklopite, počakajte nekaj minut in nato izvlecite vtič, da napravo izključite iz električnega omrežja.
2. Odstranite izpušno cev.
3. Klimatska naprava ima skupno 2 zračna filtra:

Odprite dve rešetki za dovod zraka na zadnji strani in odstranite filter pod njo, kot je prikazano na sliki:

4. S sesalnikom odstranite prah, ki se je nabral v zračnih filterih.
5. Če je zračni filter zelo umazan, ga lahko potopite v vročo vodo in večkrat sperete - temperatura vode pa ne sme presegati 40 °C.
6. Počakajte, da se zračni filter po pranju dobro posuši, in ga nato zamenjajte.

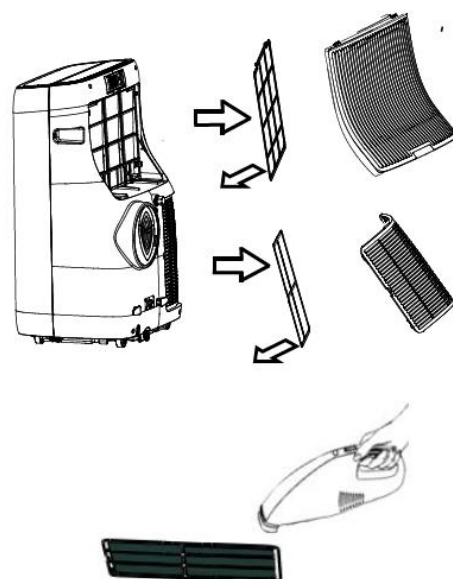

OPOMBA

Naprave nikoli ne uporabljajte brez filtra.

ČIŠČENJE OHIŠJA

Pred čiščenjem napravo izklopite, počakajte nekaj minut in nato vedno izvlecite vtič, da napravo izključite iz električnega omrežja.

Napravo očistite z zmerno vlažno krpo in jo nato obrišite s suho krpo.

- Iz varnostnih razlogov naprave nikoli ne čistite z vodo. To je lahko nevarno.
- Za čiščenje nikoli ne uporabljajte bencina, alkohola ali topil.
- Na klimatsko napravo ne pršite insekticidov ali podobnih sredstev.

BE COOL

ROČNO PRAZNJENJE REZERVOARJA ZA VODO

Naprava ima sistem za samodejno izhlapevanje vode. Kompresor se hladi s kroženjem kondenzirane vode, kar ne le izboljša hladilno zmogljivost, temveč tudi prihrani energijo.

Če je rezervoar za vodo še vedno poln, se na zaslonu nadzorne plošče prikaže "FL" in klimatska naprava se samodejno izklopi. Naprava je zaklenjena, dokler ni rezervoar za vodo prazen.

Če želite izprazniti rezervoar za kondenzacijsko vodo, sledite naslednjim korakom:

1. Iz vtičnice izvlecite omrežni vtič.
2. Pod izpust za kondenzacijsko vodo na zadnji strani aparata postavite posodo za odtekanje vode, previdno odstranite pokrovček z izpusta in pustite, da voda odteče v posodo za odtekanje vode.
3. Na koncu lahko klimatsko napravo nekoliko nagnete, vendar ne več kot za 30°.
4. Ko je rezervoar popolnoma prazen, previdno ponovno vstavite vtič v izhod za vodo.
5. Vtaknite vtič v električno omrežje in ponovno zaženite aparat.

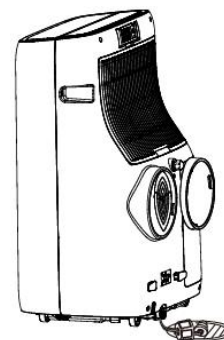

Slika simbola

DEJAVNOSTI NA ZAČETKU/KONCU SEZONE

DEJAVNOSTI OB KONCU SEZONE

- Rezervoar za kondenzacijsko vodo previdno popolnoma izpraznite v ustrezno posodo, kot je opisano v poglavju "Izpraznitev rezervoarja za vodo".
- Klimatsko napravo poganjajte v načinu ventilatorja/pihalnika 2 uri, dokler se notranjost naprave popolnoma ne posuši.
- Izklopite napravo in izključite vtič iz električnega omrežja.
- Očistite filter in ga po sušenju ponovno vstavite (glejte poglavje "Čiščenje zračnega filtra").
- Odstranite cev za izpušni zrak in pribor ter jih skrbno shranite.
- Iz daljinskega upravljalnika odstranite baterije
- Napravo zapakirajte in jo shranite v hladnem in suhem prostoru.

PREGLEDI NA ZAČETKU SEZONE

- Preverite, ali sta napajalni kabel in vtičnica v redu in ali deluje ozemljitev.
- Prepričajte se, da je vtič skrbno nameščen v odvod kondenzacijske vode in da so filtri na mestu.
- Natančno upoštevajte navodila za namestitev in varnost.

BE COOL

ODPRAVLJANJE TEŽAV

V spodnji preglednici so navedene pogosto pojavljajoče se težave in ustrezni vzdrževalni ukrepi za to serijo prenosnih klimatskih naprav. Če naprava kaže nenavadne pogoje delovanja, lahko za preprosto diagnozo in vzdrževanje uporabite to preglednico. Če se težava nadaljuje, vam priporočamo, da se obrnete na usposobljeno vzdrževalno osebje.

PROBLEM	MOŽENI VZROK	REŠITEV
Klimatska naprava ne deluje	Na zaslonu se prikaže "FL".	Izklopite klimatsko napravo, odklopite napajanje in izpraznite kondenzat.
	Funkcija časovnika OFF je aktivirana.	Klimatsko napravo lahko ponovno vklopite šele po 3 minutah po njenem izklopu.
Klimatska naprava deluje le kratek čas.	Omejen pretok zraka skozi cev.	Cev za izpušni zrak pravilno pritrdite in naj bo čim krajša, brez ovinkov.
	Izhod za zrak je z nečim blokiran.	Preverite in odstranite vse ovire, ki preprečujejo pot zraka.
Med delovanjem se v prostoru pojavi neprijeten vonj.	Zračni filter je umazan	Očistite zračni filter v skladu z opisom.
Klimatska naprava deluje, vendar se prostor ne ohladi.	Odprite okna, vrata in/ali zavese, ki niso spuščene.	Zaprite okna in vrata ter zategnite zavese. Upoštevajte zgoraj navedene "Nasvete za pravilno uporabo".
	Nastavljena temperatura je previsoka.	Nastavite nižjo temperaturo.
	Rešetka za dovod zraka je zamašena/umazana.	Prepričajte se, da je rešetka za dovod zraka čista/očistite zračni filter.
	V sobi so viri toplote (pečica, sušilnik za lase itd.).	Izklopite vire toplote:
	Cev za izpušni zrak je odklopljena od naprave.	Cev za izpušni zrak priključite na odprtino na zadnji strani naprave.
	<i>Tehnične specifikacije naprave niso primerne za prostor, v katerem je nameščena.</i>	
Med delovanjem naprave se v prostoru pojavlja neprijeten vonj.	Filter za prezračevanje je zamašen	Filter očistite, kot je opisano zgoraj.
Naprava ne deluje približno 3 minute po ponovnem zagonu.	Funkcija samodejne zaščite preprečuje ponovni zagon aparata več kot 3 minute po zadnjem izklopu.	Počakajte. Ta čakalni čas je del običajnega delovanja naprave.

BE COOL

KODE NAPAK

Koda napake	Opis napake
E1	Napaka senzorja temperature tujlave
E2	Napaka senzorja notranje temperature
E4	Zaščita pred zmrzaljo: temperatura uparjalnika je prenizka in celoten klimatski sistem se izklopi. Če se temperatura dvigne nad 8 stopinj, se zaščita prekliče in vzpostavi se prejšnje stanje delovanja.

POMEMBNO

Prosimo, upoštevajte, da so podprta samo omrežja 2,4 GHz!

Moč oddajanja: max. 100 mW

Vodnik za povezavo Wi-Fi v pametnem domu

Namestitev aplikacije

Iz trgovine Play Store (Android) ali App Store (iOS) prenesite aplikacijo "Smart life". Naslednji QR vas bo pripeljal neposredno do prenosa aplikacije:



Scan QR code

Povežite napravo v omrežje:

1. Napravo, ki jo želite povezati, nastavite v način pripravljenosti in za 5 sekund pritisnite gumb "WiFi" na napravi, da se povežete z omrežjem.
2. V mobilnem telefonu odprite aplikacijo Smart Life in kliknite "+" v zgornjem desnem kotu, če želite vzpostaviti povezavo z novo napravo.
3. Prepričajte se, da lučka na napravi utripa (2x/sekundo), in v aplikaciji potrdite, da lučka utripa.
4. Nato izberite omrežje Wi-Fi (2,4 Ghz) in vnesite geslo.
Aplikacija se bo zdaj povezala z napravo.

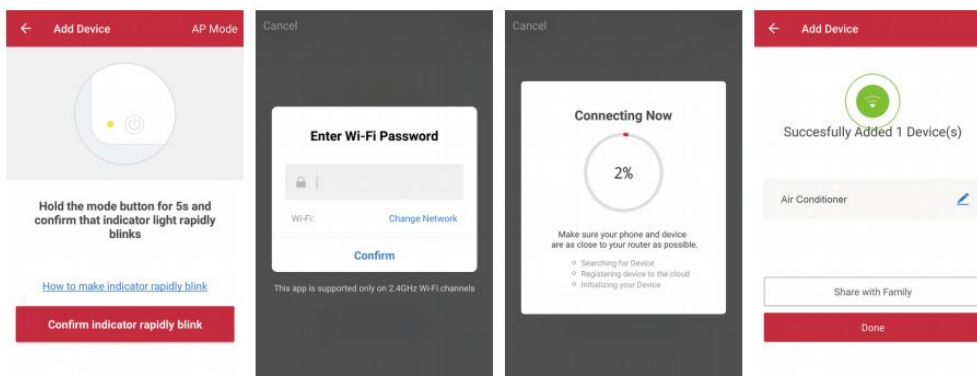

BE COOL

5. Naprava mora biti zdaj prikazana v aplikaciji in je torej uspešno povezana.

Opomba:

- Če je naprava v aplikaciji prikazana kot "online", jo lahko upravljate prek aplikacije.
- Če je naprava brez povezave, jo lahko vklopite prek aplikacije.

Aplikacija deluje tudi z **Amazon Alexa** in **Google Assistant**



Tehnične informacije	
Številka artikla	BC16KL2501GW
Hladilna zmogljivost	16.000 BTU/h
Poraba energije (hlajenje)	4.600 vatov
Poraba energije (ogrevanje)	3.500 vatov
Max. Poraba energije (hlajenje)	1.760 vatov
Max. Poraba energije (ogrevanje)	1.340 vatov
Vhodna napetost	220 - 240 V
Frekvenca	50 Hz
Frekvenca prenosa WIFI:	2,4 GHz
Izhodna moč oddajanja:	max. 100 mW
Hladilnik/polnilnica	R290
Energetska učinkovitost EER / COP	2,6 / 2,6
Razred energetske učinkovitosti (hlajenje/ogrevanje)	A / A+
Kroženje zraka	550 m ³ /h
Raven hrupa (zvočna moč)	65 dB(A)
Teža	35 kg
Dimenzije	470 x 800 x 404 mm
Kontaktni naslov za dodatne informacije	Schuss Home Electronic GmbH Scheringgasse 3, A-1140 Dunaj Tel: +43 (1) 97 0 21 - 0 Servisna linija: +43 (1) 97 0 21 - 502 www.becool.at Številka FB: 236974 t / Sodišče FB: Dunaj

BE COOL

GARANCIJA

S tem kakovostnim izdelkom BE COOL ste se odločili za inovacije, vzdržljivost in zanesljivost.

Za ta aparat BE COOL velja garancija 2 leti od datuma nakupa v Avstriji!

Če bi bilo v tem obdobju kljub pričakovanjem potrebno opraviti servisna dela na vaši napravi, vam zagotavljamo brezplačno popravilo (nadomestni deli in delo) ali (po presoji podjetja Schuss) zamenjavo izdelka. Če popravilo ali zamenjava iz ekonomskih razlogov nista mogoča, si pridržujemo pravico do izdaje dobropisa za časovno vrednost.

Pri klimatskih napravah se najprej vedno obrnite na telefonsko številko za stranke (glejte nalepko na napravi ali prvo stran navodil za uporabo); pri ventilatorjih se obrnite na specializiranega prodajalca ali neposredno na nas. Opozarjamo, da vsako popravilo, ki ga ne opravi pooblaščen delavnik v Avstriji, takoj razveljavi to jamstvo.

To jamstvo ne krije

- Popravilo ali zamenjava delov zaradi običajne obrabe
- Poškodbe zaradi neupoštevanja navodil za uporabo
- Naprave, ki se - tudi delno - uporabljajo v komercialne namene.
- naprave, ki so mehansko poškodovane zaradi zunanjih vplivov (padeč, udarec, razbitje, nepravilna uporaba itd.), ter znaki estetske obrabe.
- Naprave, s katerimi je bilo nepravilno ravnano.
- Naprave, ki jih ni odprla naša pooblaščen servisna delavnica.
- Poškodbe zaradi nepravilno zaprtih ventilov za odvajanje kondenzacije na klimatskih napravah ali nepravilno vstavljenih rezervoarjev za vodo.
- Neizpolnjena pričakovanja potrošnikov.
- Škoda, ki jo povzroči višja sila, voda, strela, prenapetost.
- Naprave, pri katerih je bila oznaka tipa in/ali serijska številka na napravi spremenjena, izbrisana, nečitljiva ali odstranjena.
- storitve zunaj naših pooblaščenih delavnic, stroške prevoza do pooblaščen delavnice ali do nas in nazaj ter s tem povezana tveganja.

Poudarjamo, da se v garancijskem obdobju v primeru napak pri delovanju ali če ni odkrita nobena napaka, zaračuna pavšalni znesek v višini 60 EUR (indeksiran na podlagi indeksa CPI 2015, junij 2020).

Zagotavljanje garancijskega servisa (popravilo ali zamenjava naprave) ne podaljša absolutnega garancijskega obdobja 2 let od datuma nakupa.

Dveletna garancija velja le ob predložitvi dokazila o nakupu (vsebovati mora ime in naslov prodajalca ter celotno oznako naprave) in ustreznega garancijskega lista, na katerem morata biti navedena tip naprave in serijska številka (vidna na škatli in na zadnji ali spodnji strani naprave)! Brez garancijskega lista velja le zakonsko predpisana garancija!

Izrecno poudarjamo, da to jamstvo ne vpliva na zakonsko določene garancijske pravice in ostajajo nedotaknjene.

Družba Schuss Home Electronic GmbH in njeni pooblaščenici so odškodninsko odgovorni le v primeru hude malomarnosti ali naklepa. Odgovornost za izgubo dobička, pričakovane, vendar nerealizirane prihranke, posledično škodo in škodo, ki izhaja iz zahtevkov tretjih oseb, je izključena. Odškodninska odgovornost je vedno izključena za škodo na posnetih podatkih ali za škodo na njih.

Čestitamo vam za izbiro. Upamo, da boste uživali v uporabi naprave BE COOL!

NASLOV
BE COOL Distribucija
Schuss Home Electronic GmbH
1140 Dunaj, Scheringgasse 3
Tel.: +43 (0)1/ 970 21

Oznaka tipa:.....
Serijska številka:.....

V primeru garancijskega zahtevka je treba ta garancijski list skupaj z napravo izročiti pooblaščenemu servisu ali prodajalcu, pri katerem ste napravo kupili!

BE COOL

PRIRUČNIK S UPUTAMA

Mobilni klima uređaj BC16KL2501GW



ČESTITAMO!
HVALA VAM ŠTO STE ODABRALI PROIZVOD **BE COOL** .



Aktualni korisnički priručnici i drugi jezici

Preuzmite aktualne upute za uporabu na raznim jezicima putem poveznice www.becool.at/downloads ili skenirajte prikazani QR kod. Slijedite upute na web stranici.



MOLIMO VAS, PAŽLJIVO PROČITAJTE UPUTE ZA KORISNIKE PRIJE POČETKA SASTAVLJANJA, INSTALACIJE, RADA ILI ODRŽAVANJA. ZAŠTITITE SEBE I DRUGE PRIDRŽAVANJEM SIGURNOSNIH UPUTA. NEPRIDRŽAVANJE UPUTA MOŽE REZULTIRATI OSOBNIM I/ILI ŠTETAMA NA IMOVINI I/ILI PONIŠTENJEM JAMSTVA!

VAŽNE INFORMACIJE O SIGURNOSTI, LOKACIJI I ELEKTRIČNOM POVEZIVANJU.



1. Prije uporabe uređaja pažljivo pročitajte sve upute.
2. Koristite ovaj uređaj **samo u skladu sa smjernicama u korisničkom priručniku**. Svaka druga uporaba koju proizvođač ne preporučuje može rezultirati požarom, strujnim udarom ili ozljedama.
3. Ovaj uređaj je namijenjen isključivo za klimatizaciju stambenih prostora u kućanstvima i ne smije se koristiti u druge svrhe.
4. Uređaj **nije prikladan za kontinuirani i precizan rad** i ne bi se trebao koristiti za hlađenje električnih sustava (npr. u serverskim sobama).
5. Zabranjeno je prilagođavati ili modificirati karakteristike ovog uređaja na bilo koji način i koristiti samo rezervne dijelove i dodatnu opremu preporučenu od strane proizvođača (u suprotnom gubi se jamstvo).
6. Za bilo kakve popravke uređaja, utikača ili kabela, uvijek i samo kontaktirajte servisne centre ovlaštene od strane proizvođača. Točkama korisničke službe možete pristupiti online na www.becool.at.
7. Uklonite ambalažu i uvjerite se da klima uređaj nije oštećen. Ako ste u nedoumici, nemojte koristiti klima uređaj i obratite se servisnom centru ili svom prodavaču.
8. Držite djecu podalje od materijala za pakiranje. Postoji opasnost od gušenja ako se proguta!
9. Ako je kabel za napajanje oštećen, mora ga zamijeniti proizvođač ili ovlašteni servis kako bi se izbjegli svi mogući rizici.
10. Uređaj mora biti instaliran u skladu s lokalnim propisima o električnim instalacijama i radu.

BE COOL

11. Električna utičnica u koju spajate uređaj ne smije biti neispravna ili labava te mora biti prikladna za potrebno strujno opterećenje i prije svega pouzdano uzemljena. Ako ste u nedoumici, neka vam električnu instalaciju provjeri kvalificirani električar.
12. Prije spajanja na električnu mrežu potrebno je provjeriti odgovaraju li vrsta struje i mrežni napon podacima na natpisnoj pločici uređaja na stražnjoj strani.
13. Izbjegavajte korištenje produžnog kabela jer bi se mogao pregrijati i izazvati požar.
14. Nemojte savijati ili savijati kabel za napajanje.
15. Ovaj uređaj smiju koristiti samo odrasle osobe.
16. Djeca mlađa od 8 godina i osobe s ograničenim fizičkim, psihičkim, osjetilnim ili mentalnim sposobnostima te nedostatkom iskustva i znanja smiju koristiti ovaj uređaj samo ako to čine pod odgovarajućim nadzorom i uz detaljne upute o korištenju uređaja u dogodio se siguran način i opisane su postojeće opasnosti.
17. Ne dopustite djeci da se igraju s ambalažom i osigurajte da se djeca ne igraju s uređajem.
18. Ne koristite klima uređaj na otvorenom.
19. Nemojte koristiti uređaj mokrim rukama.
20. Nikada ne koristite uređaj u prostorijama u kojima ima plina, ulja ili sumpora.
21. Nemojte postavljati uređaj blizu izvora topline (npr. pored sustava grijanja i plinskih kotlova) i izbjegavajte izravnu sunčevu svjetlost.
22. Održavajte minimalnu udaljenost od najmanje 50 cm od zapaljivih tvari (npr. alkohola, itd.) ili posuda pod pritiskom (npr. spremnika za prskanje).
23. Ne koristite klima uređaj u blizini vode ili jake vlage, npr. u vlažnom podrumu, pored bazena, kade ili tuša. Pazite da voda ne uđe u uređaj.
24. Ne stavljajte teške ili vruće predmete na uređaj i nikada ga ne pokrivajte.
25. Nikada ne stavljajte prste, olovke ili druge predmete u uređaj i pazite da ulaz i izlaz zraka nikada nisu blokirani.
26. Uvijek isključite uređaj prije nego što ga isključite iz struje.
27. Nemojte povlačiti kabel za napajanje kako biste isključili uređaj iz izvora napajanja. Uvijek povucite utikač kako biste isključili kabel napajanja. Kako biste izbjegli strujni udar, ne dirajte utikač mokrim rukama.
28. Isključite uređaj iz struje kada ga ne koristite, prije čišćenja, ako vam je potrebno održavanje ili kada se premještate s jednog mjesta na drugo.
29. Ako je uređaj neispravan, isključite ga pomoću tipke za uključivanje/isključivanje na upravljačkoj ploči i kontaktirajte korisničku liniju.
30. Održavajte klima uređaj u dobrom stanju održavanjem i čišćenjem jedinice.
31. Zračni filter mora se čistiti najmanje jednom tjedno.
32. Čuvajte uređaj okomito na sigurnom, suhom mjestu izvan dohvata djece kada nije u upotrebi. Ne prekrivajte uređaj plastičnom ambalažom.
33. Čuvajte uređaj u prostoriji bez aktivnih izvora paljenja (npr. otvorena vatra, plinski uređaj ili električna grijalica s otvorenim izvorom topline).
34. Jedinica klima uređaja mora se transportirati u uspravnom položaju ili lagano na boku. Prvo ispraznite unutarnju posudu za kondenzat. Prije nego što uključite uređaj, pričekajte najmanje jedan sat nakon transporta uređaja.
35. Za bilo kakve popravke uređaja, utikača ili kabela, uvijek i samo kontaktirajte servisne centre ovlaštene od strane proizvođača.

BE COOL

36. Ne koristite nikakve načine za ubrzavanje ili uklanjanje procesa odmrzavanja, uređaj to radi samostalno.
37. Ako imate pitanja o održavanju, možete se obratiti telefonskoj liniji za kupce/servisnoj točki ovlaštenoj od strane proizvođača.

UPOZORENJE *Glavni prekidač i prekidač za uključivanje/isključivanje ne smiju se koristiti kao jedino sredstvo za isključivanje napajanja. Prije početka bilo kakvog rada na održavanju ili premještanja uređaja uvijek isključite kabel za napajanje .*

Kako biste izbjegli rizik od strujnog udara, izvadite utikač iz utičnice kada uređaj nije u uporabi i prije čišćenja.

POSEBNE INFORMACIJE O R290 RASHLADNOM SREDSTVU

1. R290 je rashladno sredstvo u skladu s EC propisima o zaštiti okoliša.
2. Rashladno sredstvo je bez mirisa.
3. Uređaj mora biti instaliran u prostoriji u kojoj ne postoje izvori paljenja u radu (npr. otvorena vatra, radni plinski i električni uređaji s otvorenim izvorom topline).
4. Ne smijete niti bušiti niti spaljivati klima uređaj.
5. Važno je osigurati da rashladni krug nije izbušen.
6. Prostorije bez ventilacije u kojima se uređaj postavlja , radi ili skladišti moraju biti izgrađene na takav način da se gubitak rashladnog sredstva ne nakuplja. Time se izbjegava opasnost od požara ili eksplozije uzrokovane paljenjem rashladnog sredstva uzrokovanog električnim pećnicama, kahalima ili drugim izvorima paljenja.
7. Uređaj mora biti uskladišten na način da ne može doći do mehaničkih oštećenja.
8. Osobe koje rade ili provode intervencije na rashladnom krugu moraju posjedovati važeći certifikat izdan od strane ovlaštenog tijela kojim se potvrđuje njihova stručnost u rukovanju rashladnim sredstvima kroz specifikaciju ocjenjivanja koju priznaju industrijska udruženja.
9. Popravak mora biti izveden u skladu s uputama proizvođača uređaja. Radnje popravka i održavanja koje zahtijevaju korištenje dodatnog stručnog osoblja moraju se provoditi pod nadzorom stručnjaka odgovornog za rukovanje zapaljivim rashladnim sredstvima.

BE COOL



RECIKLIRANJE

Materijali pakiranja mogu se reciklirati. Stoga se preporučuje da ih odložite u razvrstani otpad.



ODLAGANJE

Simbol "prekrižene kante za smeće" zahtijeva odvojeno odlaganje otpadne električne i elektroničke opreme (WEEE). Električni i elektronički uređaji mogu sadržavati opasne tvari i tvari opasne po okoliš. Stoga ga nemojte odlagati u nerazvrstani otpad, već na određeno mjesto za prikupljanje stare električne i elektroničke opreme. Time pridonosite zaštiti resursa i okoliša.

Za dodatne informacije obratite se svom prodavaču ili lokalnim vlastima.



ODLAGANJE BATERIJA

U skladu sa zakonskom uredbom 188 od 20. studenog 2008., kojom se provodi Direktiva 2006/66/EC o baterijama, akumulatorima i povezanom otpadu, simbol prekrižene kante za smeće na bateriji označava da je zabranjeno odlagati iskorištene baterije u kućni otpad. Baterije i akumulatori sadrže tvari koje jako zagađuju okoliš. Korisnik je dužan istrošene baterije odložiti na sabirnim mjestima u naselju ili u za to predviđene spremnike. Usluga je besplatna. Na taj način ispunjavaju se zakonski zahtjevi i štiti okoliš.

Ove simbole možete pronaći na baterijama:

Li = Baterija sadrži litij

Al = Baterija sadrži alkalije

Mn = Baterija sadrži mangan

CR 2025 (Li); AA (Al, Mn); AAA (Al, Mn)

IZJAVA O SUKLADNOSTI



Ovime potvrđujemo da je ovaj artikl u skladu s osnovnim zahtjevima, propisima i direktivama EU.

Detaljnu izjavu o sukladnosti možete pogledati u bilo kojem trenutku koristeći sljedeću poveznicu:

www.becool.at/downloads

Zadržavamo pravo na pogreške i tehničke izmjene.

www.becool.at

BE COOL

OPIS UREĐAJA I OPSEG ISPORUKE

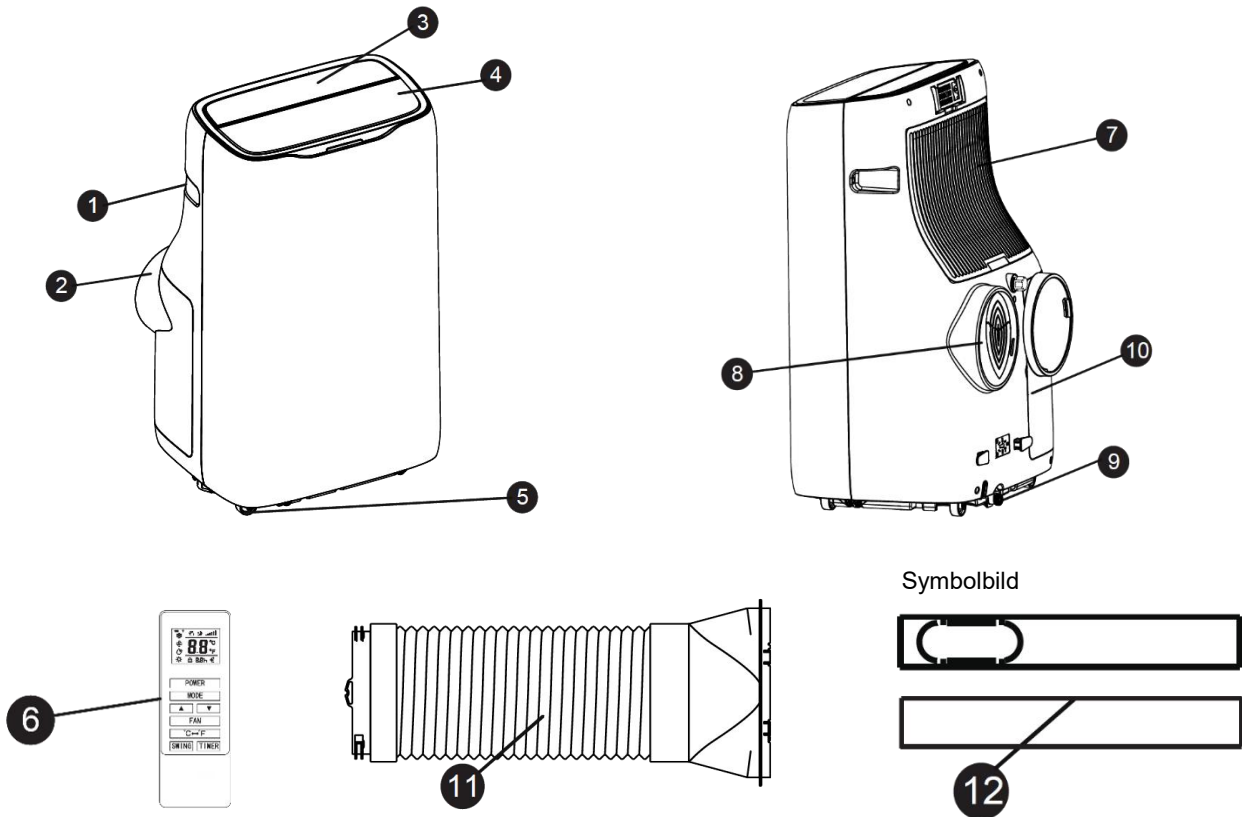

1. Ručka (dvostrana)
2. Usis zraka
3. Upravljačka ploča
4. Rešetka za izlaz zraka
5. Svitak
6. Daljinski upravljač

7. Gornji dovod zraka
8. Otvor za ispušni zrak
9. Odvodna utičnica
10. Dvostruki cijevni okvir
11. Ispušno crijevo s adapterom
12. Brtvljenje prozora

UPRAVLJAČKA PLOČA I DALJINSKI UPRAVLJAČ

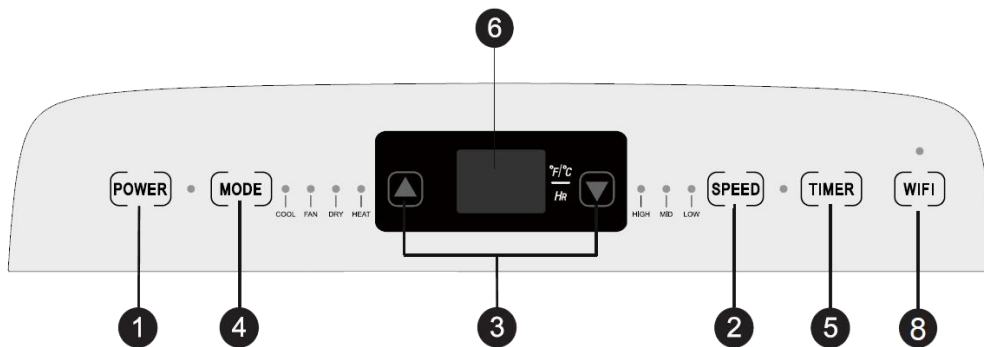

BE COOL

1. Prekidač za uključivanje/isključivanje

Pritisnite tipku za uključivanje ili isključivanje klima uređaja.

2. Gumb za brzinu

Pritisnite gumb za odabir visoke/srednje/niske brzine.

3. Tipka za podešavanje temperature/vremena

U načinu hlađenja pritisnite tipku za povećanje/smanjenje postavljene temperature. U vremenskom načinu rada, pritisnite za podešavanje vremena uključivanja/isključivanja. Istovremeno pritisnite tipke "High" i "Low" za prebacivanje između Fahrenheita i Celzija.

4. Gumb za način rada

Pritisnite gumb za odabir između hlađenja, ventilacije, sušenja i grijanja.

5. Gumb mjerača vremena

U stanju pripravnosti pritisnite tipku za postavljanje vremena uključivanja. U uključenom načinu rada pritisnite ovaj gumb za postavljanje vremena isključivanja.

6. Prozor za prikaz temperature/vremena

Ovaj prozor prikazuje postavljenu temperaturu i vrijeme.

7. Gumb za pomicanje

Pritisnite gumb za pomicanje.

8. WiFi tipka

Pritisnite gumb za uključivanje WiFi funkcije, uređaj mora biti u stanju pripravnosti.

9. Tipka za promjenu temperature

Gumb se koristi za prebacivanje između °C i °F .

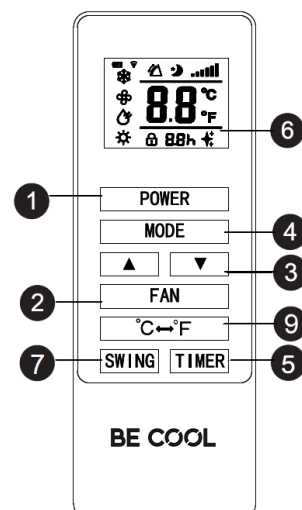

POKRETANJE

PRIPREMA ZA UPOTREBU

VAŽNO!

Ostavite uređaj uspravan najmanje 2 sata prije prve uporabe i provjerite je li otvor za kondenziranu vodu dobro zatvoren.

- Uz pravilno uzemljenu utičnicu, postavite uređaj na ravnu površinu blizu prozora.
- Udaljenost od zidova ili drugih objekata mora biti najmanje 50 cm.
- Prije uporabe uređaja provjerite jesu li ulaz i izlaz zraka bez prepreka i da nisu blokirani.
- Obratite pažnju na upute u poglavlju "Važne informacije o sigurnosti, lokaciji i električnom povezivanju".

BE COOL

POSTAVLJANJE I MONTAŽA

plasman

- Postavite uređaj na vodoravni pod blizu prozora.
- Za pravilnu ventilaciju i najbolji učinak uređaja, uređaj bi trebao biti udaljen najmanje 50 cm od okolnog područja.

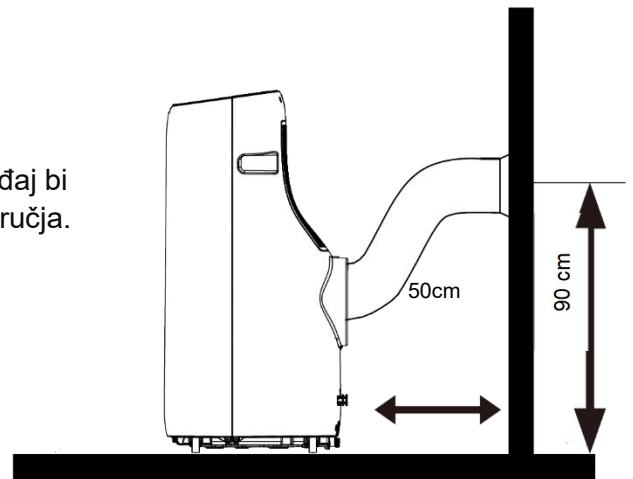

montaža

Ugradnja ispušne cijevi

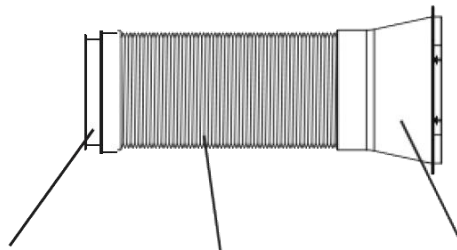

Abluftanschluss Abluftschlauch Fensteradapter

Ugradnja brtve prozora

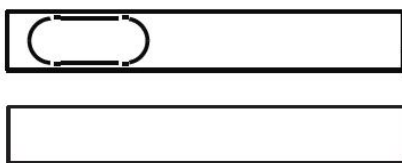

Fensterdichtungsplatte 1

Fensterdichtungsplatte 2

Knopf



Korak 1:

Ručka - kontinuirano podesiva duljina

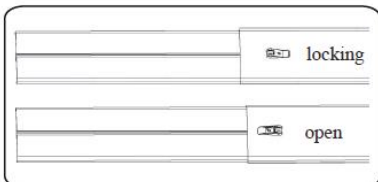

3. Izmjerite veličinu prozora.

4. Duljinu brtvene ploče prozora prilagodite veličini prozora. Nakon podešavanja brtvene ploče prozora, pričvrstite je gumbima kao što je prikazano.

BE COOL

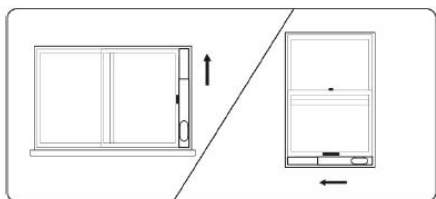

Korak 2:

Postavite fiksnu brtvenu ploču prozora na prozor. (vidi sliku).

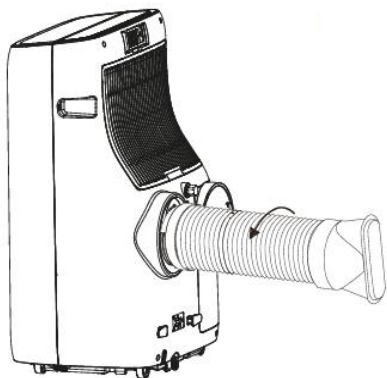

Korak 3:

Okrenite ispušno crijevo (ispušni spoj) u smjeru suprotnom od kazaljke na satu u ispušni otvor stražnjeg kućišta.

Korak 4:

Pričvrstite sklop ispušne cijevi (adapter prozora) na sklop ploče brtve prozora i čvrsto ga zavrnite.

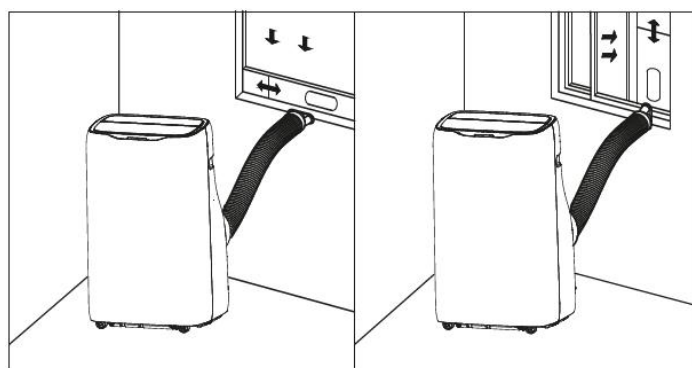

Dijagram općeg pogleda nakon montaže

OBAVIJEST

Ako je otvor prozora manji od minimalne duljine kompleta klizača prozora, odrežite kraj bez otvora dok ne stane u prozor.

Nikada nemojte rezati rupu na setu klizača prozora.

BE COOL

OPASNOST !! Imajte na umu sljedeće podatke za obje instalacije:	Ispušno crijevo mora biti što kraće i što manje savijeno kako bi zrak mogao slobodno strujati.
	Klima uređaj treba postaviti na čvrsti pod kako bi se smanjila buka i vibracije. Postavite uređaj na ravnu, ravnu površinu koja je dovoljno čvrsta da izdrži uređaj.
	Uređaj mora biti postavljen unutar dohvata pravilno uzemljene električne utičnice. Nikada nemojte blokirati otvore za dovod zraka ili ispuh uređaja.
	Ispušno crijevo je precizno prilagođeno ovom uređaju. Nemojte ga produživati niti zamijeniti drugim crijevom jer biste inače mogli oštetiti uređaj.

Prvo korištenje daljinskog upravljača ili zamjena dodataka:

- Skinite poklopac sa stražnje strane daljinskog upravljača.
- Umetnite dvije baterije "AAA" od 1,5 V u pravilan položaj (pogledajte upute u odjeljku za baterije)

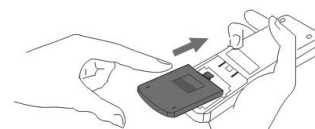

Symbolbild

Sigurnosne upute za zamjenu baterije:

- Kada se daljinski upravljač zamijeni ili odloži, baterije se moraju ukloniti i odložiti u skladu s važećim zakonima jer su štetne za okoliš.
- Stare i nove baterije ne smiju se miješati. Ne miješajte alkalne, standardne (ugljik-cink) ili punjive (nikl-kadmij) baterije.
- Ne bacajte baterije u vatru. Baterije mogu eksplodirati ili iscuriti.
- Ako se daljinski upravljač neće koristiti dulje vrijeme, izvadite baterije.

OBAVIJEST

Ako daljinski upravljač treba zamijeniti ili zbrinuti, baterije se moraju izvaditi i pravilno zbrinuti u skladu s važećim propisima!

Također uklonite baterije ako daljinski upravljač nećete koristiti dulje vrijeme kako biste spriječili oštećenje od korozije.

Ako je potrebno zamijeniti baterije, uvijek zamijenite obje s baterijama iste vrste i statusa napunjenosti.

BE COOL

PREPORUKA OD BE COOL

Preporučamo SHE Hot-Air Stop kod postavljanja na prozore, balkonska vrata ili klizna vrata.

One nude sljedeće prednosti:

- U stambeni prostor ne struji topli zrak, → čime se štedi energija
- Jednostavna i brza montaža
- Izdržljiv, vodoodbojan materijal
- Moguće otvaranje i zatvaranje
- Može se prati

Dostupno od vašeg dobavljača klima uređaja.



SAVJETI ZA PRAVILNU PRIMJENU

Evo nekoliko savjeta za postizanje optimalne učinkovitosti vašeg klima uređaja:

Zatvorite prozore i vrata u prostoriji koju želite klimatizirati.	
Zaštitite sobu od izravne sunčeve svjetlosti zavjesama, roletama ili griljama. Ovako štedite energiju.	
Ne stavlajte predmete na uređaj i ne prekrivajte ulaz i izlaz zraka. Držite rešetke čistima.	
Uvjerite se da u prostoriji nema izvora topline.	
Nikada nemojte koristiti uređaj u vrlo vlažnim prostorijama (npr. praonici).	
Nemojte koristiti uređaj na otvorenom.	
Provjerite je li klima uređaj na ravnom podu.	

UPUTE ZA RUKOVANJE

NAČIN HLAĐENJA

- Nakon uključivanja, zadana postavka je način hlađenja. Nakon odabira načina hlađenja, indikator hlađenja svijetli.
- Pritisnite gumb gore/dolje za podešavanje postavljene temperature od 16°C do 30°C.
- Pritisnite gumb za brzinu za odabir između visokih/srednjih/niskih razina brzine.

BE COOL

NAČIN VENTILATORA

- Nakon što daljinskim upravljačem odaberete način ventilatora, svijetli indikator vjetra.
- Pritisnite gumb za brzinu za odabir između visokih/srednjih/niskih razina brzine.

Temperatura se ne može podešavati.

NAČIN ODVLAŽIVANJA

U suhom načinu rada, svjetlosni indikator suhog je aktiviran.

Uklonite čep za vodu na stražnjoj strani uređaja kao što je prikazano na slici. Umetnite cijev za vodu (nije uključena) i postavite drugi kraj u spremnik za vodu ili odvodni kanal.

U suhom načinu rada, kompresor se pokreće kada je sobna temperatura viša od $\geq 17\text{ }^{\circ}\text{C}$ ($63\text{ }^{\circ}\text{F}$). Kompresor slijedi sljedeća pravila:

- Kada je sobna temperatura $\leq 15\text{ }^{\circ}\text{C}$ ($59\text{ }^{\circ}\text{F}$), kompresor će se isključiti.
- Kada je sobna temperatura $\geq 17\text{ }^{\circ}\text{C}$ ($63\text{ }^{\circ}\text{F}$), kompresor će se ponovno pokrenuti. (Restart se događa nakon tri minute zbog funkcije zaštite.)



Symbolbild

U suhom načinu rada, ventilator prema zadanim postavkama radi malom brzinom i brzina vjetra se ne može podesiti.

Temperatura se ne može podešavati.

Napomena: ispušnu cijev treba ukloniti u suhom načinu jer to može utjecati na performanse i svjetlo alarma razine vode "FL" će svijetliti.

NAČIN GRIJANJA

- Nakon odabira načina grijanja daljinskim upravljačem, svijetli indikator vjetra.
- Pritisnite gumb gore/dolje za podešavanje postavljene temperature od 16°C do 30°C .
- Pritisnite gumb za brzinu za odabir između visoke/srednje/niske brzine.

BE COOL

NAČIN RADA TIMERA

- U stanju pripravnosti pritisnite tipku timera za postavljanje vremena uključivanja. Pritisnite gumb gore i dolje za podešavanje između 0 i 24 sata i indikator timera će zasvijetliti.
- Nakon što se klima uređaj uključi, pritisnite tipku timera kako biste podesili vrijeme isključivanja. Pritisnite gumb gore i dolje za podešavanje između 0 i 24 sata i indikator timera će zasvijetliti.

ODRŽAVANJE I ČIŠĆENJE

ČISTI PROČISTAČ ZRAKA

Kako biste osigurali učinkovit rad klima uređaja, trebali biste očistiti filtar zraka nakon svakog tjedna rada.

1. Prije čišćenja isključite uređaj, pričekajte nekoliko minuta, a zatim isključite uređaj kako biste ga isključili iz električne mreže.
2. Odvojite ispušno crijevo.
3. Klima uređaj ima ukupno 2 filtera zraka:

Otvorite dvije rešetke za ulaz zraka na stražnjoj strani i uklonite filtar ispod, kao što je prikazano na slici:

4. Za uklanjanje prašine nakupljene u zračnim filterima koristite usisivač.
5. Ako je filtar za zrak jako zaprljan, možete ga uroniti u toplu vodu i nekoliko puta isprati - međutim, temperatura vode ne smije prelaziti 40°C.
6. Nakon pranja, ostavite filtar zraka da se temeljito osuši i zatim ga ponovno umetnite.

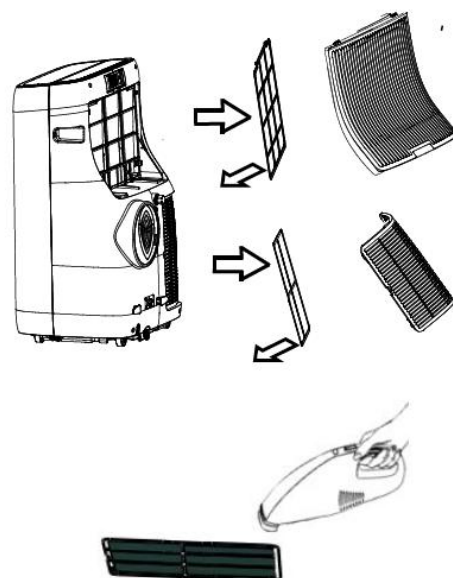

OBAVIJEST

Nikada nemojte koristiti uređaj bez filtera.

ČIŠĆENJE KUĆIŠTA

Prije čišćenja isključite uređaj, pričekajte nekoliko minuta i zatim uvijek izvucite utikač kako biste isključili uređaj iz električne mreže.

Očistite uređaj umjereno vlažnom krpom, a zatim ga obrišite suhom krpom.

- Iz sigurnosnih razloga nikada ne čistite uređaj vodom. Ovo bi moglo biti opasno.
- Nikada ne koristite benzin, alkohol ili otapala za čišćenje.
- Nemojte raspršivati insekticide ili slične proizvode po klimatizacijskom uređaju.

RUČNO ISPRAZNI SPREMNIK VODE

Uređaj ima automatski sustav za isparavanje vode. Kruženjem kondenzirane vode kompresor se hladi, što ne samo da poboljšava učinak hlađenja, već i štedi energiju.

na zaslonu upravljačke ploče pojavljuje se "FL " i klima uređaj se automatski isključuje. Uređaj je zaključan dok se spremnik za vodu ne isprazni.

Da biste ispraznili spremnik kondenzirane vode, slijedite sljedeće korake:

1. Izvadite utikač iz utičnice.
2. Stavite posudu za sakupljanje ispod otvora za kondenziranu vodu na stražnjoj strani uređaja, pažljivo skinite čep s otvora i pustite da voda iscure u posudu za sakupljanje.
3. Na kraju možete malo nagnuti klima uređaj - ali ne više od 30°.
4. Nakon što se spremnik potpuno isprazni, pažljivo umetnite čep natrag u otvor za vodu.
5. Uključite utikač i ponovno pokrenite uređaj.

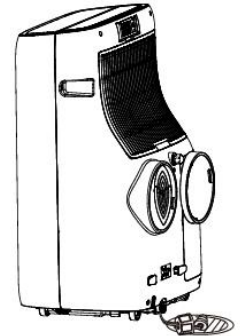

Symbolbild

AKTIVNOSTI NA POČETKU/KRAJU SEZONE

AKTIVNOSTI ZA KRAJ SEZONE

- Pažljivo potpuno ispraznite spremnik kondenzirane vode u odgovarajući spremnik kako je opisano u odjeljku "Pražnjenje spremnika za vodu".
- Uključite klima uređaj u načinu puhanje/ventilator na 2 sata dok se unutrašnjost jedinice potpuno ne osuši.
- Isključite uređaj i odspojite ga.
- Očistite filter i vratite ga nakon što se osuši (pogledajte odjeljak "Čišćenje filtra za zrak").
- Uklonite ispušno crijevo i pribor i pažljivo ih spremite.
- Izvadite baterije iz daljinskog upravljača
- Spakirajte uređaj i čuvajte ga na hladnom i suhom mjestu.

PROVJERE NA POČETKU SEZONE

- Provjerite jesu li kabel za napajanje i utičnica u redu te je li uzemljenje ispravno.
- Provjerite je li čep pažljivo postavljen u izlaz kondenzata i jesu li filteri umetnuti.
- Pažljivo slijedite upute o postavljanju i sigurnosti.

BE COOL

RJEŠAVANJE PROBLEMA

Pogledajte donju tablicu za uobičajene probleme i povezane postupke održavanja za ovu seriju prijenosnih klima uređaja. Ako se stroj susreće s neuobičajenim radnim uvjetima, možete pogledati ovu tablicu za jednostavnu dijagnostiku i održavanje. Međutim, ako se problem nastavi, preporučujemo da kontaktirate kvalificirano servisno osoblje.

PROBLEM	MOGUĆI UZROK	OTOPINA
Klima uređaj ne radi	Zaslon prikazuje 'FL'	Isključite klima uređaj, isključite napajanje i ispustite kondenzat.
	Aktivirana je funkcija timera OFF.	Klima uređaj se može ponovno uključiti tek nakon 3 minute nakon isključivanja.
Klima uređaj radi samo kratko vrijeme.	Ograničen prolaz zraka kroz crijevo.	Ispravno spojite ispušno crijevo i neka bude što kraće bez savijanja.
	Nešto blokira izlaz zraka.	Provjerite i uklonite sve prepreke koje blokiraju dišni put.
Tijekom rada u prostoriji se pojavljuje neugodan miris.	Filtar zraka prljav	Očistite filter zraka prema opisu.
Klima uređaj radi, ali soba se ne hladi.	Otvoreni prozori, vrata i/ili zavjese nisu navučene.	Zatvorite prozore i vrata i navucite zavjese. Slijedite gore navedene "savjete za ispravnu uporabu".
	Temperatura koju ste postavili je previsoka.	Postavite nižu temperaturu.
	Rešetka za ulaz zraka je blokirana/prljava.	Provjerite je li rešetka za ulaz zraka prozirna/očistite filtari za zrak.
	U prostoriji postoje izvori topline (pećnica, sušilo za kosu itd.).	Isključite izvore topline:
	Crijevo za ispušni zrak je odvojeno od uređaja.	Pričvrstite crijevo za ispušni zrak na otvor na stražnjoj strani uređaja.
	<i>Tehničke karakteristike uređaja nisu dovoljne za prostoriju u kojoj se postavlja.</i>	
U prostoriji se osjeća neugodan miris dok se uređaj koristi.	Ventilacijski filtari je začepljen	Očistite filter kako je gore opisano.
Uređaj neće raditi otprilike 3 minute nakon što ga ponovno pokrenete.	Funkcija automatske zaštite sprječava ponovno pokretanje uređaja prije 3 minute nakon zadnjeg isključivanja.	Čekati. Ovo razdoblje čekanja je dio normalne funkcije uređaja.

BE COOL

KODOVI GREŠAKA

Šifra greške	Opis greške
E1	Pogreška senzora temperature svitka
E2	Greška senzora unutarnje temperature
E4	Zaštita od smrzavanja: Temperatura isparivača je preniska i cijeli klimatizacijski sustav se isključuje. Ako temperatura poraste iznad 8 stupnjeva, zaštita se poništava i vraća se u prethodno stanje rada.

VAŽNO

Napominjemo da su podržane samo mreže od 2,4 GHz!

Snaga prijenosa: max. 100 mW

Vodič za Wi-Fi povezivanje pametne kuće

Instalacija aplikacije

Preuzmite aplikaciju “*Smart life*” iz Trgovine Play (Android) ili App Store (iOS). Upotrijebite sljedeći QR za izravno preuzimanje aplikacije:



Scan QR code

Spojite uređaj na mrežu:

1. Stavite uređaj koji želite spojiti u stanje pripravnosti i pritisnite tipku "WiFi" na uređaju 5 sekundi kako biste se mogli spojiti na mrežu.
2. Otvorite aplikaciju “Smart Life” na svom mobilnom telefonu i kliknite na “+” u gornjem desnom kutu za povezivanje s novim uređajem.
3. Provjerite treperi li lampica na uređaju (2x/sekundi) i potvrdite u aplikaciji da lampica treperi.
4. Zatim odaberite Wi-Fi mrežu (2,4 GHz) i unesite lozinku.
Aplikacija će se sada povezati s uređajem.

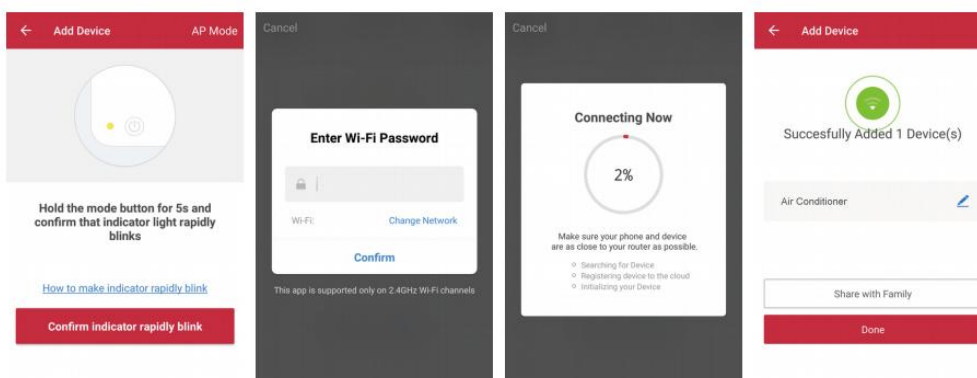

BE COOL

5. Uređaj bi se sada trebao pojaviti u vašoj aplikaciji i stoga je uspješno povezan.

Obavijest:

- Ako je uređaj u aplikaciji prikazan kao "online", njime se može upravljati putem aplikacije.
- Ako je uređaj "offline", može se uključiti putem aplikacije.

Aplikacija također radi s **Amazon Alexa** i **Google Assistant**



Tehničke informacije	
Broj stavke	BC16KL2501GW
Učinkovitost hlađenja	16 000 BTU/h
Potrošnja energije (hlađenje)	4.600 vata
Potrošnja energije (grijanje)	3500 vata
Maks. potrošnja energije (hlađenje)	1.760 vata
Maks. potrošnja energije (grijanje)	1.340 vata
Ulazni napon	220 – 240 V
frekvencija	50 Hz
Frekvencija prijenosa WIFI	2,4 GHz
Izhodna moć oddajanja:	max. 100 mW
Rashladno sredstvo/punjenje	R290
Energetska učinkovitost EER/COP	2,6 / 2,6
Klasa energetske učinkovitosti (hlađenje/grijanje)	A/A+
Kruženje zraka	550 m ³ /h
Razina buke (snaga zvuka)	65 dB(A)
Težina	35 kg
Dimenzije	470x800x404 mm
Kontakt adresa za dodatne informacije	Schuss Home Electronic GmbH Scheringgasse 3, A-1140 Beč Tel: +43 (1) 97 0 21 – 0 Servisna linija: +43 (1) 97 0 21 – 502 www.becool.at FB broj: 236974 t / FB sud: Beč

BE COOL

JAMČITI

S ovim kvalitetnim proizvodom tvrtke BE COOL donijeli ste odluku za inovativnost, dugotrajnost i pouzdanost.

Za ovaj BE COOL uređaj dajemo jamstvo od 2 godine od datuma kupnje, koje vrijedi u Austriji!

Ako je, suprotno očekivanjima, potreban servis na vašem uređaju tijekom tog razdoblja, ovime vam jamčimo besplatan popravak (rezervni dijelovi i radno vrijeme) ili (prema procjeni Schussa) proizvod će biti zamijenjen. Ako ni popravak ni zamjena nisu mogući iz ekonomskih razloga, zadržavamo pravo izdavanja kredita tekuće vrijednosti.

U slučaju klimatizacijskih uređaja, prvo se obratite telefonskoj liniji za kupce (pogledajte ljepilo na uređaju ili naslovnoj stranici uputa za uporabu); u slučaju ventilatora kontaktirajte svog specijaliziranog trgovca ili izravno nas. Napominjemo da popravak koji nije obavljen u ovlaštenoj radionici u Austriji odmah prestaje vrijediti ovo jamstvo.

Ovo jamstvo ne pokriva:

- Popravak ili zamjena dijelova zbog normalnog trošenja
- Oštećenja zbog nepridržavanja uputa za uporabu
- Uređaji koji se koriste - čak i djelomično - u komercijalne svrhe
- Uređaji koji su mehanički oštećeni vanjskim utjecajima (padovi, udarci, lomovi, nepravilna uporaba i sl.) kao i znakovi istrošenosti estetske prirode.
- Oprema kojom se nepropisno rukovalo
- Uređaji koji nisu otvarani u našem ovlaštenom servisu.
- Oštećenje uzrokovano ventilima za odvod kondenzata na klimatizacijskim uređajima koji nisu dobro zatvoreni ili spremnik za vodu nije ispravno umetnut.
- Neispunjena očekivanja potrošača.
- Oštećenja uzrokovana višom silom, vodom, munjom, prenaponom.
- Uređaji kod kojih je oznaka tipa i/ili serijski broj na uređaju promijenjen, izbrisan, učinjen nečitkim ili uklonjen.
- Usluge izvan naših ovlaštenih radionica, troškove prijevoza do ovlaštene radionice ili do nas i natrag kao i povezane rizike.

Željeli bismo izričito naglasiti da će se u slučaju grešaka u radu ili ako greške nisu utvrđene, paušalni iznos od 60 € (indeksirani osnovni VPI 2015., lipanj 2020.) naplatiti unutar jamstvenog roka.

Pružanje jamstvenog servisa (popravak ili zamjena uređaja) ne produljuje apsolutni jamstveni rok od 2 godine od datuma kupnje.

2-godišnje jamstvo vrijedi samo uz predočenje dokaza o kupnji (mora sadržavati naziv i adresu trgovca kao i puni naziv uređaja) i pridruženog jamstvenog lista na kojem je tip uređaja i serijski broj (može vidljivi na kutiji i na stražnjoj ili donjoj strani uređaja) navedeni su! Bez predočenja jamstvenog lista vrijedi samo zakonsko jamstvo!

Izričito ističemo da ovo jamstvo ne utječe na zakonska jamstvena prava i ona nastavljaju postojati bez ograničenja.

Odgovornost za štetu od strane Schuss Home Electronic GmbH i njegovih posrednika postoji samo u slučaju grubog nemara ili namjere. U svakom slučaju isključena je odgovornost za izgubljenu dobit, očekivane, a neostvarene uštede, posljedične štete i štete od potraživanja trećih osoba. Oštećenje ili oštećenje snimljenih podataka uvijek je isključeno iz odgovornosti za štetu.

Čestitamo na izboru. Nadamo se da ćete uživati u svom BE COOL uređaju!

ADRESA

BE COOL Prodaja
Schuss Home Electronic GmbH
1140 Beč, Scheringgasse 3
Tel.: +43 (0)1/ 970 21

Oznaka tipa:.....

Serijski broj:.....

U slučaju jamstvenog zahtjeva, ovaj jamstveni list potrebno je zajedno s uređajem predati ovlaštenom servisu ili trgovcu kod kojeg ste uređaj kupili!

BE COOL

OPERATING INSTRUCTIONS

Mobile air conditioner BC16KL2501GW



CONGRATULATIONS!
THANK YOU FOR CHOOSING A PRODUCT FROM **BE COOL**.



Latest operating instructions and other languages

Download the latest operating instructions in different languages by going to www.becool.at/downloads or scanning the QR code shown. Follow the instructions on the website.



PLEASE READ THE OPERATING INSTRUCTIONS CAREFULLY BEFORE STARTING ASSEMBLY, INSTALLATION, OPERATION OR MAINTENANCE. PROTECT YOURSELF AND OTHERS BY FOLLOWING THE SAFETY INSTRUCTIONS. FAILURE TO FOLLOW INSTRUCTIONS COULD RESULT IN PERSONAL INJURY AND/OR PROPERTY DAMAGE AND/OR LOSS OF WARRANTY COVERAGE!

IMPORTANT SAFETY, LOCATION AND ELECTRICAL CONNECTION INFORMATION.



1. Please read all instructions carefully before using the appliance.
2. **Only** use this appliance in **accordance with the guidelines in the operating instructions.** Any other use not recommended by the manufacturer could result in fire, electric shock or personal injury.
3. This appliance is intended exclusively for air-conditioning domestic living spaces and must not be used for any other purpose.
4. The unit is **not suitable for continuous or precision operation** and should not be used for cooling electrical systems (e.g.: in server rooms).
5. It is forbidden to adapt or modify the characteristics of this appliance in any way and use only spare parts and accessories recommended by the manufacturer (failure to do so will invalidate the guarantee and warranty).
6. Always and only contact customer service centres authorised by the manufacturer for any repairs to the appliance, mains plug or cable. You can find the service centres online at www.becool.at.
7. Remove the packaging and make sure that the air conditioner is not damaged. If in doubt, do not use the air conditioner and contact the service centre or your dealer.
8. Keep children away from packaging material. Danger of suffocation if swallowed!
9. If the power supply cable is damaged, it must be replaced by the manufacturer or an authorised service centre in order to avoid all possible risks.
10. The unit must be installed in accordance with local installation and operating regulations for electrical installations.

BE COOL

11. The electrical socket in which you connect the unit must not be defective or loose and must be suitable for the required current load and, above all, reliably earthed. If in doubt, have your electrical installation checked by a qualified electrician.
12. Before connecting to the mains, you must check that the type of current and mains voltage correspond to the information on the unit type plate on the back.
13. Avoid using an extension cord as it could overheat and cause a fire.
14. Do not twist or bend the mains cable.
15. This appliance may only be used by adults.
16. Children under the age of 8 and persons with reduced physical, mental, sensory or spiritual capabilities or lack of experience and knowledge should not use this appliance unless they have been given supervision or instruction concerning use of the appliance in a safe way and understand the hazards involved.
17. Do not let children play with the packaging and also make sure that children do not play with the appliance.
18. Do not use the air conditioner outdoors.
19. Do not use the appliance with wet hands.
20. Never operate the unit in rooms where gas, oil or sulphur are present.
21. Do not place the appliance near heat sources (e.g.: next to heating systems and gas boilers) and avoid direct sunlight.
22. Keep a minimum distance of at least 50 cm from flammable substances (e.g. alcohol, etc.) or vessels under pressure (e.g. spray containers).
23. Do not use the air conditioner near water or high humidity, e.g. in a damp basement, next to a swimming pool, bathtub or shower. Make sure that no water enters the unit.
24. Do not place heavy or hot objects on the appliance and never cover the appliance.
25. Never insert fingers, pens or other objects into the unit and make sure that the air inlet and outlet are never blocked.
26. Always switch off the appliance before unplugging it from the mains.
27. Do not pull on the mains cable to disconnect the appliance from the mains power. Always pull on the plug to unplug the mains cable. Do not handle the plug with wet hands to avoid electric shock.
28. Unplug the appliance when you are not using it, before cleaning it, when it needs maintenance or when it is moved from one place to another.
29. If the unit has a defect, switch it off with the on/off button on the control panel and contact the customer hotline.
30. Keep the air conditioner in good condition by maintaining and cleaning the unit.
31. The air filter must be cleaned at least once a week.
32. Store the unit upright in a safe, dry place out of reach of children when not in use. Do not cover the unit with plastic packaging.
33. Store the unit in a room without operating ignition sources (e.g. open fire, an operating gas appliance or an electric heater with an open heat source).
34. The air conditioner is to be transported in an upright position or slightly on its side. Empty the internal condensation water tank beforehand. Wait at least one hour after transporting the unit before switching it on.
35. Always and only contact service centres authorised by the manufacturer for any repairs to the appliance, mains plug or cable.

BE COOL

36. Do not use any means to accelerate or eliminate the defrosting process, the appliance does this on its own.
37. If you have any questions about maintenance, you can contact the customer hotline/service centre authorised by the manufacturer.

WARNING

The main switch and the On/Off switch should not be used as the sole means of disconnecting power. Always unplug the appliance before starting maintenance or moving the appliance.

To avoid the risk of electric shock, unplug the appliance from the mains when not in use - also before any cleaning.

SPECIFIC INFORMATION ON REFRIGERANT R290

1. R290 is a refrigerant in accordance with EC environmental specifications.
2. The refrigerant is odourless.
3. The appliance must be installed in a room where there are no sources of ignition in operation (e.g.: open fire, gas and electrical appliances in operation with an open heat source).
4. You must not perforate or burn the air conditioner.
5. Care must be taken not to drill into the cooling circuit.
6. Non-ventilated spaces where the unit is installed, operated or stored must be constructed in such a way that any refrigerant leaks do not accumulate. This prevents fire or explosion hazards caused by ignition of the refrigerant by electric cookers, cookers or other sources of ignition.
7. The unit must be stored in such a way that no mechanical damage can occur.
8. Persons working on or intervening in a refrigeration circuit must be in possession of a valid certificate issued by an authorised authority attesting to their expertise in handling refrigerants through an assessment specification recognised by industry associations.
9. Repair work must be carried out in accordance with the instructions provided by the manufacturer of the unit. Repair and maintenance operations that require the use of additional qualified personnel must be carried out under the supervision of the qualified person responsible for handling flammable refrigerants.

BE COOL



RECYCLING

The packaging materials can be recycled. Therefore, it is recommended to dispose of them in sorted waste.



DISPOSAL

The symbol "crossed-out dustbin" requires the separate disposal of waste electrical and electronic equipment (WEEE). Electrical and electronic equipment may contain hazardous and environmentally dangerous substances. Therefore, do not dispose of this in unsorted residual waste, but at a designated collection point for waste electrical and electronic equipment. By doing so, you are helping to protect resources and the environment. For more information, please contact your dealer or local authorities.



DISPOSAL OF THE BATTERIES

In accordance with Legislative Decree 188 of November 20, 2008, which implements Directive 2006/66/EC on batteries, accumulators and related waste, the symbol of the crossed-out wheeled bin on the battery indicates that it is prohibited to dispose of waste batteries in household waste. Batteries and accumulators contain substances that are highly harmful to the environment. The user is obliged to dispose of used batteries at collection points in the community or in the appropriate containers. The service is free of charge. In this way, legal requirements are met and the environment is protected.

These symbols can be found on batteries:

Li = battery contains lithium

Al = battery contains alkali

Mn = battery contains manganese

CR 2025 (Li); AA (Al, Mn); AAA (Al, Mn)

DECLARATION OF CONFORMITY



We hereby certify that this article complies with the essential requirements, regulations and directives of the EU.

You can view the detailed declaration of conformity at any time under the following link:

www.becool.at/downloads

Errors and technical modifications excepted.

www.becool.at

BE COOL

DESCRIPTION OF THE UNIT AND SCOPE OF DELIVERY

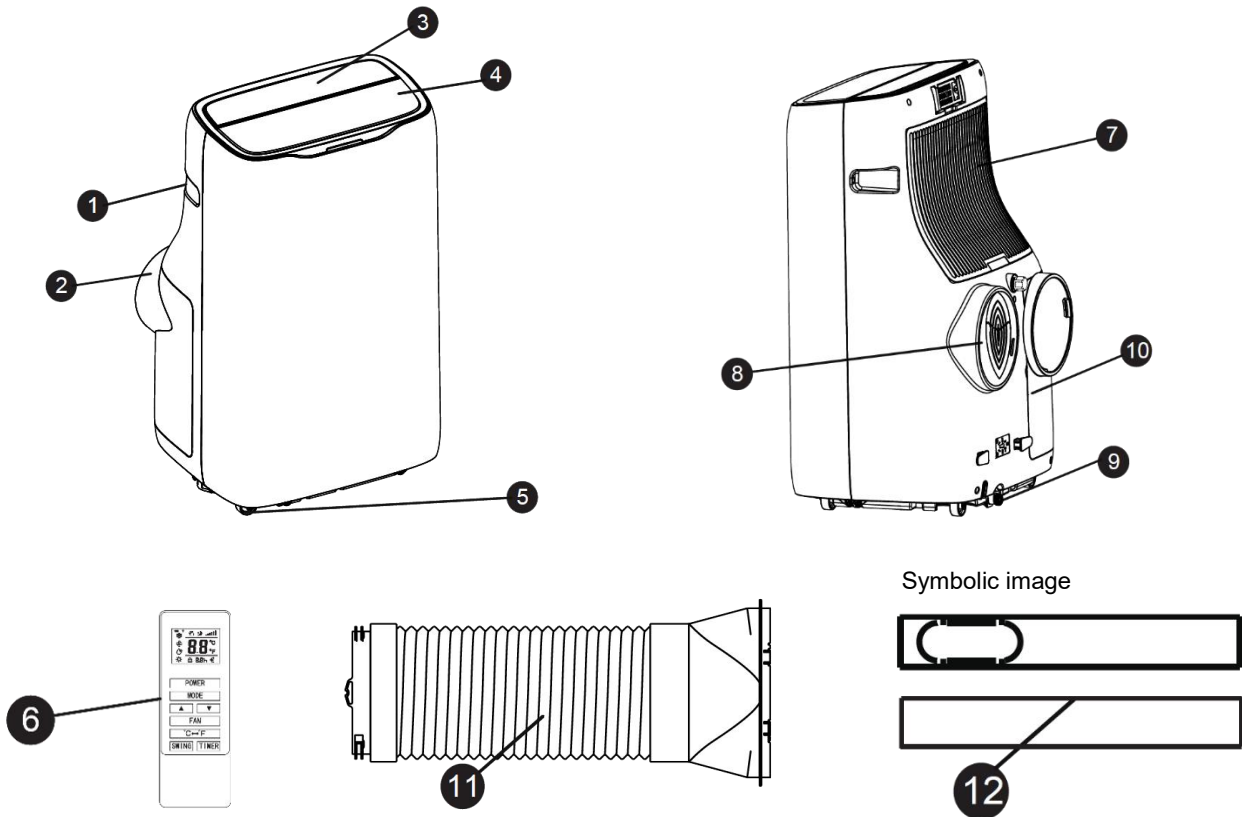

1. Handle (both sides)
2. Air inlet
3. Control panel
4. Air outlet grille
5. Rollers
6. Remote control

7. Upper air inlet
8. Outlet for exhaust air
9. Drainage nozzle
10. Double tube frames
11. Exhaust air hose with adapter
12. Window sealing

CONTROL PANEL AND REMOTE CONTROL

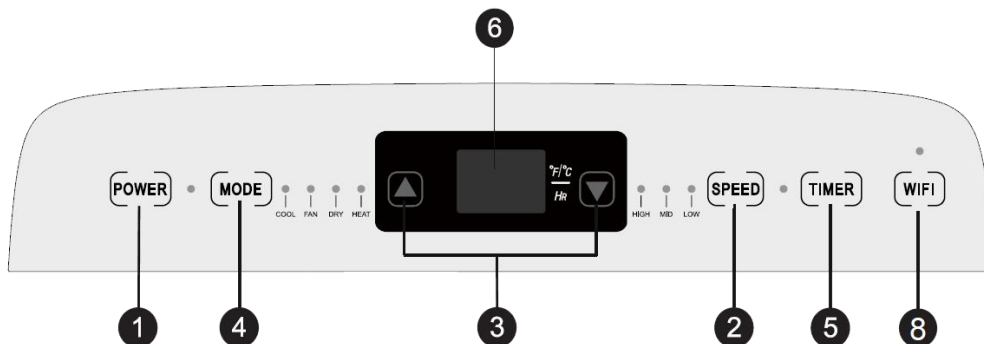

BE COOL

1. On/Off switch

Press the button to switch the air conditioner on or off.

2. Speed button

Press the button to select the high/medium/low speed.

3. Temperature/time setting button

Press it in cooling mode to increase/decrease the set temperature. Press it in time mode to adjust the on/off time. Press the "High" and "Low" buttons simultaneously to switch between Fahrenheit and degrees Celsius.

4. Mode button

Press the button to select between cooling, ventilation, drying and heating.

5. Timer button

Press the key in standby mode to set the switch-on time. Press this key in on mode to set the switch-off time.

6. Temperature/time display window

This window shows the set temperature and time.

7. Pan key

Press the key for the swivel function.

8. WiFi button

Press the button to turn on the WiFi function, the device must be in standby mode.

9. Temperature switch button

The key is used to switch between °C and °F.

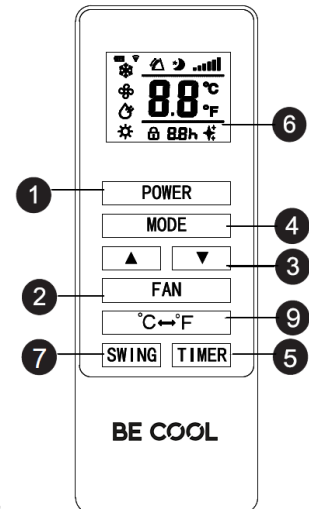

COMMISSIONING

PREPARATION FOR USE

IMPORTANT!

Leave the appliance upright for at least 2 hours before operating it for the first time and make sure that the condensation water outlet is well closed.

- With a properly earthed socket, place the unit on a level surface near the window.
- The distance to walls or other objects must be at least 50 cm.
- Before using the unit, make sure that both air inlet and air outlet are free of obstructions and not blocked.
- Observe the instructions in the chapter "Important information on safety, location and electrical connection".

BE COOL

PLACEMENT AND INSTALLATION

Placement

- Place the unit on the horizontal floor near the window.
- For proper ventilation and best performance of the unit, the unit should be at least 50 cm away from the surroundings.

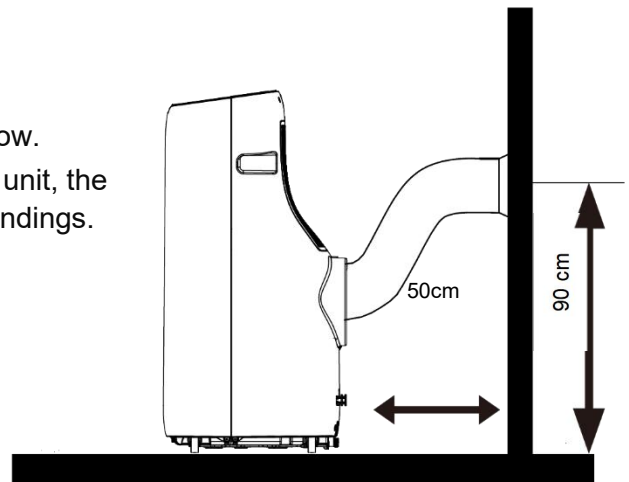

Installation

Mounting the exhaust air pipe

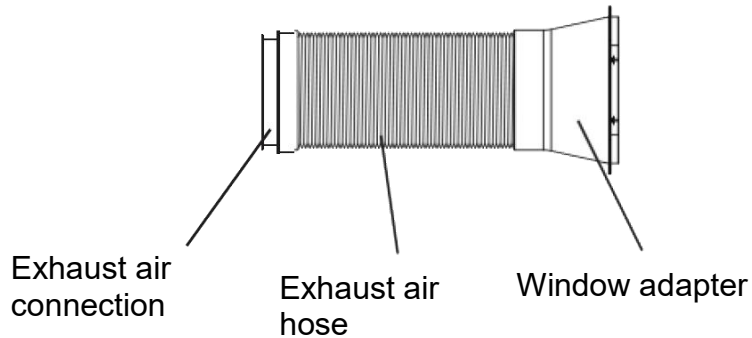

Installation of the window seal

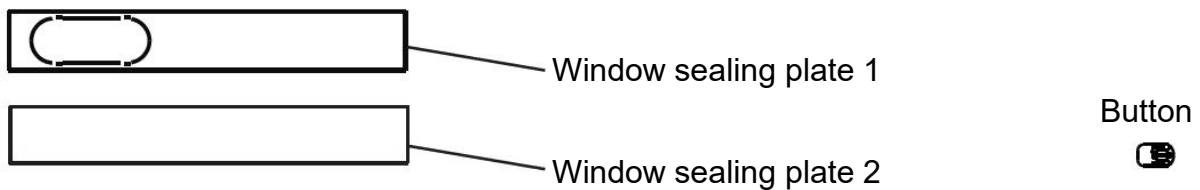

Step 1:

Handle - infinitely adjustable length

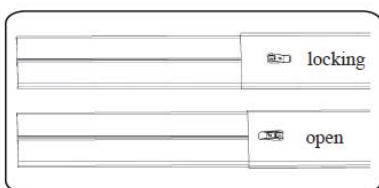

1. Measure the size of the window.
2. Adjust the length of the window sealing plate to the size of the window. After you have adjusted the window sealing plate, fasten it with knobs (see illustration).

BE COOL

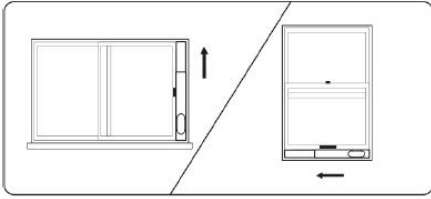

Step 2:

Install the fixed window sealing plate on the window. (see illustration).

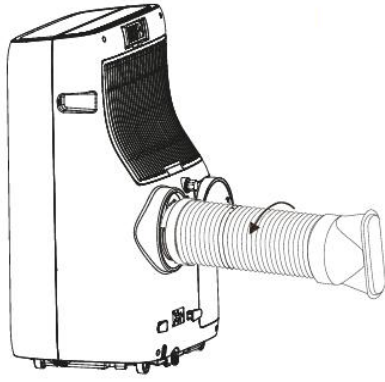

Step 3:

Turn the exhaust air hose (exhaust air joint) counterclockwise into the exhaust air outlet of the rear housing.

Step 4:

Attach the exhaust air pipe assembly (window adapter) to the window seal plate assembly and screw it tight.

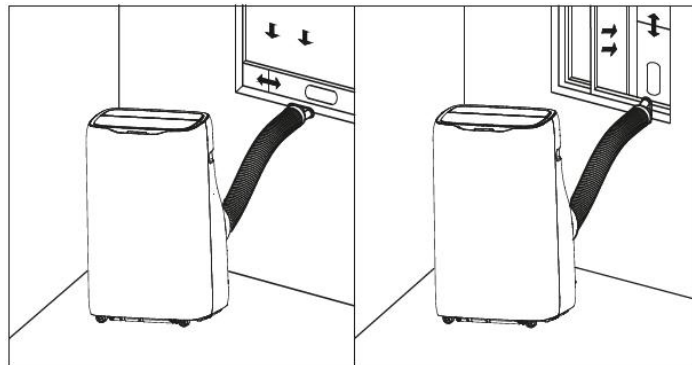

Overall view diagram after assembly

NOTE

If the window opening is smaller than the minimum length of the window slider set, cut the end without the hatch until it fits into the window.

Never cut into the hole of the window slider set.

BE COOL

ATTENTION!!! Please observe the following instructions for both installations:	The exhaust air hose must be as short as possible and as little bent as possible so that the air can flow freely.
	The air conditioner should be placed on a solid floor to minimise noise and vibration. Place the unit on a straight, level surface that is strong enough to support the unit.
	The appliance must be placed within reach of a properly earthed socket. Never obstruct the air intake or exhaust openings of the appliance.
	The exhaust air hose is precisely matched to this appliance. Do not extend it or replace it with another hose, otherwise you could damage the appliance.

First use of the remote control or replacement of the batteries:

- Remove the cover on the back of the remote control.
- Insert two "AAA" 1.5V batteries in the correct position (see instructions in the battery compartment).

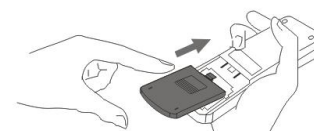

Symbolic image

Safety instructions for battery replacement:

- When the remote control is replaced or disposed of, the batteries must be removed and disposed of in accordance with current legislation as they are harmful to the environment.
- Do not mix old and new batteries. Do not mix alkaline, standard (carbon zinc) or rechargeable (nickel cadmium) batteries.
- Do not dispose of batteries in fire. Batteries can explode or leak.
- If the remote control will not be used for a long time, remove the batteries.

NOTE

If the remote control needs to be replaced or disposed of, the batteries must be removed and disposed of properly according to valid regulations!

Also remove the batteries if the remote control will not be used for a long time to prevent corrosion damage.

If the batteries need to be replaced, always replace both with ones of the same type and state of charge.

BE COOL

RECOMMENDATION FROM BE COOL

We recommend a SHE Hot-Air Stop when installing on windows, balcony doors or sliding doors.

These offer the following advantages:



- No warm air flows into the living space → therefore energy saving
- Simple and quick assembly
- Durable, water-repellent material
- Opening and closing possible
- Washable

Available from your air conditioner supplier.

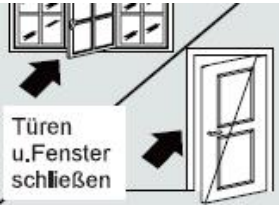

TIPS FOR CORRECT APPLICATION

Find here some hints to achieve the optimal performance of the air conditioner:

<p>Close windows and doors in the room to be air-conditioned.</p>	
<p>Protect the room from direct sunlight with curtains, blinds or shutters. This will save you energy.</p>	
<p>Do not place any objects on the appliance and do not cover the air inlet and outlet. Keep the grilles clear.</p>	
<p>Make sure that no heat sources are operating in the room.</p>	
<p>Never use the appliance in very humid rooms (e.g. laundry rooms).</p>	
<p>Do not use the appliance outdoors.</p>	
<p>Make sure that the air conditioner is placed on a level floor.</p>	

HANDLING INSTRUCTIONS

COOLING MODE

- After switching on, the default setting is cooling mode. After the cooling mode is selected, the cooling indicator lights up.
- Press the up/down button to adjust the set temperature from 16°C to 30°C.
- Press the speed button to select between the speed levels High/Medium/Low.

BE COOL

VENTILATOR MODE

- After the fan mode has been selected with the remote control, the wind indicator lights up.
- Press the speed button to select between the speed levels High/Medium/Low.

The temperature cannot be adjusted.

DEHUMIDIFICATION MODE

In dry mode, the dry indicator light is activated.

Remove the water plug on the back of the appliance as shown in the illustration. Insert the water pipe (not supplied) and place the other end in a water tank or drain.

In dry mode, the compressor starts when the room temperature is higher than $\geq 17^{\circ}\text{C}$ (63°F). The compressor follows the following rules:

- When the room temperature is $\leq 15^{\circ}\text{C}$ (59°F), the compressor is switched off.
- When the room temperature is $\geq 17^{\circ}\text{C}$ (63°F), the compressor is restarted. (The restart takes place after three minutes due to the protective function).



Symbolic image

In dry mode, the fan runs at low speed by default and the wind speed cannot be adjusted.

The temperature cannot be adjusted.

Note: The exhaust pipe should be removed in dry mode as this may affect performance and the "FL" water level alarm light will illuminate.

HEATING MODE

- After selecting the heating mode by the remote control, the wind indicator lights up.
- Press the up/down button to adjust the set temperature from 16°C to 30°C .
- Press the speed button to select between high/medium/low speed.

TIMER MODE

- In standby mode, press the timer button to set the switch-on time. Press the up and down buttons to set between 0 and 24 hours and the timer indicator lights up.
- After the air conditioner is switched on, press the timer button to set the switch-off time. Press the up and down buttons to set between 0 and 24 hours and the timer indicator lights up.

BE COOL

MAINTENANCE AND CLEANING

CLEAN AIR FLITER

To ensure efficient operation of the air conditioner, clean the air filter

1. Before cleaning, switch off the appliance, wait a few minutes and then unplug the appliance to disconnect it from the mains.
2. Pull off the exhaust hose.
3. The air conditioner has a total of 2 air filters:

Open the two air inlet grilles on the back and remove the filter underneath as shown in the picture:

4. To remove the dust accumulated in the air filters, use a Hoover.
5. If the air filter is very dirty, you can immerse it in hot water and rinse it several times - however, the water temperature should not exceed 40°C.
6. After washing, let the air filter dry out well and then replace them.

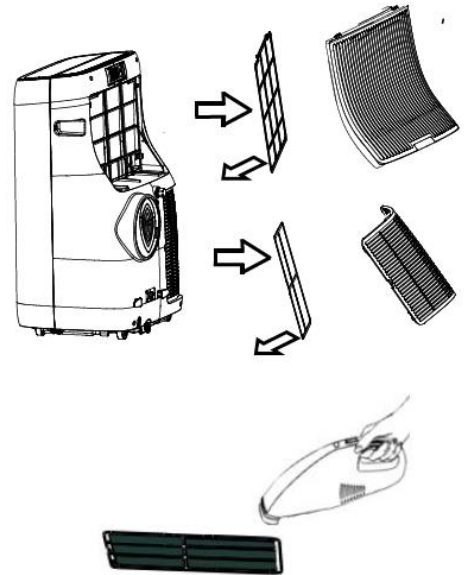

NOTE

Never use the appliance without a filter.

CLEANING THE HOUSING

Before cleaning, switch off the appliance, wait a few minutes and then always unplug the appliance from the electrical mains.

Clean the unit with a moderately damp cloth and then wipe it with a dry cloth.

- For safety reasons, never clean the appliance with water. This could be dangerous.
- Never use petrol, alcohol or solvents for cleaning.
- Do not spray insecticides or similar agents on the air conditioner.

BE COOL

EMPTY WATER TANK MANUALLY

The unit has an automatic water evaporation system. The circulation of the condensed water cools the compressor, which not only improves the cooling performance but also saves energy.

If the water tank is still full, "FL" appears on the control panel display and the air conditioner switches off automatically. The unit is locked until the water tank is emptied.

To empty the condensation water tank, follow the steps below:

1. Pull the mains plug out of the socket.
2. Place a collecting vessel under the condensation water outlet at the back of the appliance, carefully remove the cap from the outlet and allow the water to drain into the collecting vessel.
3. At the end, you can tilt the air conditioner slightly - but not more than 30°.
4. Once the tank is completely empty, carefully reinsert the plug into the water outlet.
5. Plug in the mains plug and restart the unit.

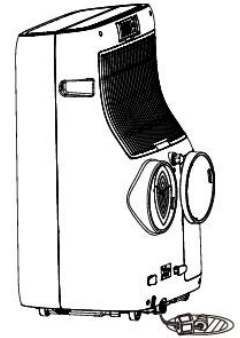

Symbolic
image

ACTIVITIES AT THE BEGINNING/END OF THE SEASON

END OF SEASON ACTIVITIES

- Carefully empty the condensation water tank completely into a suitable container as described in the section "Emptying the water tank".
- Run the air conditioner in fan mode for 2 hours until the unit is completely dry inside.
- Switch off the unit and disconnect the mains plug.
- Clean the filter and push it back in after it has dried (see section "Cleaning the air filter").
- Remove the exhaust hose and accessories and stow them carefully.
- Remove the batteries from the remote control
- Pack the unit and store it in a cool, dry place.

CONTROLS AT THE BEGINNING OF THE SEASON

- Check that the power supply cable and the socket are in order and that the earthing is functional.
- Make sure that the plug is carefully fitted in the condensation water outlet and that the filters are inserted.
- Follow the installation and safety instructions carefully.

BE COOL

REMEDYING THE PROBLEMS

The following table lists common problems and maintenance procedures for this series of portable air conditioners. If the machine exhibits unusual operating conditions, you can refer to this table for easy diagnosis and maintenance. If the problem persists, we recommend that you contact qualified service personnel.

PROBLEM	POSSIBLE CAUSE	SOLUTION
The air conditioner does not work	The display shows 'FL'	Switch off the air conditioner, disconnect the power supply and drain the condensation water.
	The timer OFF function is activated.	The air conditioner can only be switched on again after 3 minutes after it has been switched off.
The air conditioner only works for a short time.	Restricted passage of air through the hose.	Attach the exhaust air hose correctly and keep it as short as possible without bending.
	Air outlet is blocked by something.	Check and remove any obstacles blocking the airway.
Unpleasant odour appears in the room during operation.	Air filter dirty	Clean the air filter according to the description.
The air conditioner works, but the room does not cool down.	Open windows, doors and/or curtains that are not drawn.	Close windows and doors and draw the curtains. Adhere to the "Tips for correct use" listed above
	The temperature you have set is too high.	Set a lower temperature.
	The air inlet grille is blocked/dirty.	Make sure the air intake grille is clear/clean the air filter.
	There are heat sources in the room (stove, hair dryer, etc.).	Switch off heat sources:
	Exhaust air hose is separated from the unit.	Attach the exhaust air hose to the opening on the back of the unit.
	<i>The technical specifications of the unit are not sufficient for the room in which it is placed.</i>	
While the unit is in operation, there is an unpleasant smell in the room.	Ventilation filter is clogged	Clean the filter as described above.
The unit does not work for about 3 minutes after you restart it.	An automatic protection function prevents the unit from being restarted earlier than 3 minutes after the last switch-off.	Wait. This waiting time is part of the normal functioning of the unit.

BE COOL

ERROR CODES

Error code	Error description
E1	Error of the temperature sensor of the coil
E2	Error of the indoor temperature sensor
E4	Frost protection: The temperature of the evaporator is too low and the entire air conditioner switches off. If the temperature rises above 8 degrees, the protection is cancelled and the previous operating state is restored.

IMPORTANT

Please note that only 2.4GHz networks are supported!

Transmitting power: max. 100 mW

Smart Home Wi-Fi Connection Guide

Install App

Download the "Smart life " app from the Play Store (Android) or App Store (iOS).



Scan QR code

Register

If you do not have a "Smarter Home" account, register or sign in with a verification code sent by SMS. To register:

1. Tap to enter registration page
2. The system automatically recognises your country / area. You can also select your country code manually. Enter your mobile phone number/ email address and tap "Next".
3. If you choose the mobile phone number option, enter the verification code in the message sent to you by SMS. Set a password as prompted and press "Confirm" to finish your registration.

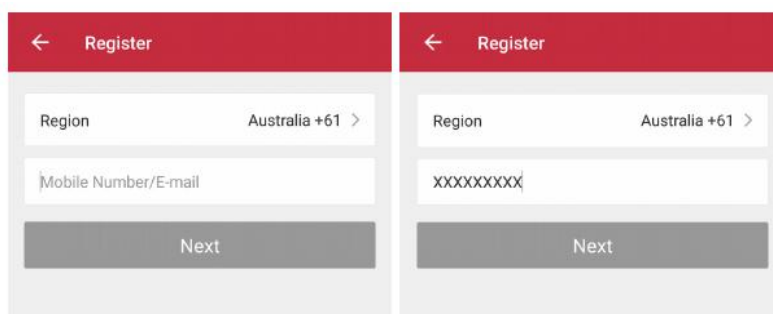

BE COOL

Add Device Through Network

1. Put the device to be connected into standby mode and press the "WiFi" button on the device for 5 seconds to connect to the network.
2. Open Smart Home app and tap "+" in the upper right corner to add a new device through the network.
3. Ensure the device's indicator light flashes (2 times per second) and tap "Confirm light is flashing".
4. Select Wi-Fi network (note: network must be 2.4Ghz) and enter the password.

The device will connect to the app.

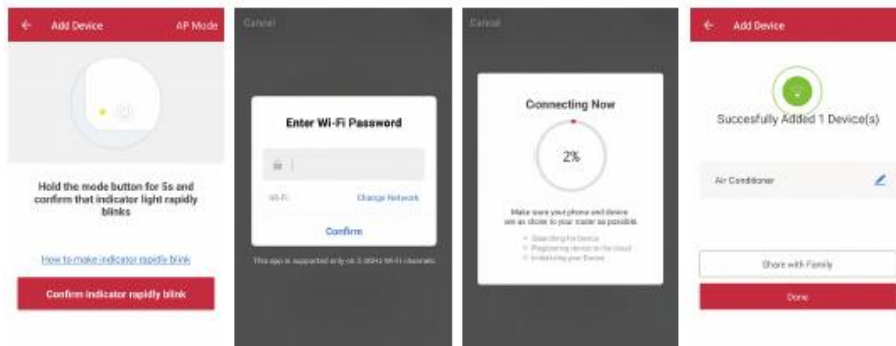

5. After successfully configuring the devices, the smart AC will be shown on the home screen. Tap to enter its control page.

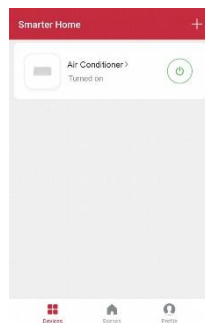

Note:

- When device is online, it can be controlled.
- When device is offline, it displays "Offline" and can be remotely powered on.

The device is also working with **Amazon Alexa** and **Google Assistant**



BE COOL

Technical information	
Article number	BC16KL2501GW
Cooling capacity	16.000 BTU/h
Power input (cooling)	4.600 watts
Power input (heating)	3.500 watts
Max. power input (cooling)	1.760 watts
Max. power input (heating)	1.340 watts
Input voltage	220 – 240 V
Frequency	50 Hz
WIFI transmission frequency	2,4GHz
Transmitting power:	max. 100mW
Refrigerant/filling	
	R290
Energy efficiency EER / COP	
	2.6 / 2.6
Energy efficiency class (cooling/heating)	
	A / A+
Air circulation	
	550 m³/h
Noise level (sound power)	
	65 dB(A)
Weight	
	35 kg
Dimensions	
	470 x 800 x 404 mm
Contact address for further information	
	Schuss Home Electronic GmbH Scheringgasse 3, A-1140 Vienna Tel: +43 (1) 97 0 21 - 0 Service line: +43 (1) 97 0 21 - 502 www.becool.at FB-No: 236974 t / FB-Court: Vienna

BE COOL

GUARANTEE

With this quality product from BE COOL, you have made a decision for innovation, durability and reliability.

For this BE COOL appliance we grant a warranty period of 2 years from the date of purchase valid in Austria!

If, contrary to expectations, service work should nevertheless be necessary on your device during this period, we hereby guarantee to repair the device free of charge (spare parts and labour) or (at the discretion of Schuss) to exchange the product. Should neither repair nor exchange be possible for economic reasons, we reserve the right to issue a credit note for the current value.

In the case of air conditioners, please contact the customer hotline as a first step (see sticker on the unit or cover page of the operating instructions), in the case of fans, please contact your specialist dealer or us directly. We would like to point out that repair work that has not been carried out by the authorised contract workshop in Austria will immediately terminate the validity of this warranty.

This warranty does not cover:

- Repair or replacement of parts due to normal wear and tear
- Damage due to non-observance of the operating instructions
- Devices that are used - even only partially - for commercial purposes
- equipment mechanically damaged by external influence (fall, impact, breakage, improper use, etc.) as well as wear and tear of an aesthetic nature.
- Equipment that has been improperly handled
- Units that have not been opened by our authorised service workshop.
- Damage caused as a result of improperly closed condensation drain valves of air conditioners or improperly inserted water tank.
- Consumer expectations not met.
- Damage caused by force majeure, water, lightning, overvoltage.
- Units where the type designation and/or serial number on the unit has been changed, deleted, made illegible or removed.
- Services outside our authorised workshops, the transport costs to an authorised workshop or to us and back, and the associated risks.

We expressly point out that within the warranty period, a lump sum of € 60,- (indexed basis CPI 2015, June 2020) will be charged in case of operating errors or if no error was detected.

The provision of warranty service (repair or replacement of the appliance) does not extend the absolute warranty period of 2 years from the date of purchase.

The 2-year warranty is only valid on presentation of the purchase receipt (must contain the name and address of the dealer as well as the complete designation of the unit) and the corresponding warranty certificate, on which the type of unit as well as the serial number (visible on the box and on the back or bottom of the unit) must be noted! Without the warranty certificate, only the legal warranty applies!

We expressly point out that the statutory warranty rights are not affected by this guarantee and continue undiminished.

Schuss Home Electronic GmbH and its vicarious agents shall only be liable for damages in the event of gross negligence or intent. Liability for loss of profit, expected but not realised savings, consequential damage and damage from third party claims is excluded in any case. Damages to or for recorded data are always excluded from the liability for damages.

Congratulations on your choice. We hope you enjoy your BE COOL appliance!

ADDRESS

BE COOL Distribution
Schuss Home Electronic GmbH
1140 Vienna, Scheringgasse 3
Tel.: +43 (0)1/ 970 21

Type designation:.....

Serial number:.....

In the event of a warranty claim, this warranty certificate must be handed over together with the unit to the authorised service workshop or the dealer from whom you purchased the unit!

BE COOL

WICHTIG!



Diese Anweisungen sind nur für das BE COOL-Servicecenter!

Der Service bzw. die Reparatur darf nur von einem qualifizierten Kältemitteltechniker, dem es erlaubt ist das R290-Kältemittel handzuhaben, durchgeführt werden.

Versuchen Sie daher niemals das Gerät selbst zu reparieren oder das Gehäuse zu öffnen, dies führt zum sofortigen Verlust des Garantieanspruchs.

IMPORTANT!



These instructions are only for the BE COOL-Service center!

A Service or repairing of the device must only be performed by a qualified technician who is allowed to handle the R290 refrigerant.

Do not attempt to repair or open the case of the air conditioner yourself, this leads to the immediate loss of the warranty.

INSTRUCTIONS FOR REPAIRING APPLIANCES CONTAINING R290

1 GENERAL INSTRUCTIONS

1.1 Checks to the area

Prior to beginning work on systems containing flammable refrigerants, safety checks are necessary to ensure that the risk of ignition is minimized. For repair to the refrigerating system, the following precautions shall be complied with prior to conducting work on the system.

1.2 Work procedure

Work shall be undertaken under a controlled procedure so as to minimize the risk of a flammable gas or vapor being present while the work is being performed.

1.3 General work area

All maintenance staff and others working in the local area shall be instructed on the nature of work being carried out. Work in confined spaces shall be avoided. The area around the workspace shall be sectioned off. Ensure that the conditions within the area have been made safe by control of flammable material.

1.4 Checking for presence of refrigerant

The area shall be checked with an appropriate refrigerant detector prior to and during work, to ensure the technician is aware of potentially flammable atmospheres. Ensure that the leak section equipment being used is suitable for use with flammable refrigerants, i.e. non sparking, adequately sealed or intrinsically safe.

1.5 Presence of fire extinguisher

If any hot work is to be conducted on the refrigeration equipment or any associated parts, appropriate fire extinguishing equipment shall be available to hand. Have a dry powder or CO₂ fire extinguisher adjacent to the charging area.

1.6 No ignition sources

BE COOL

No person carrying out work in relation to a refrigeration system which involves exposing any pipe work that contains or has contained flammable refrigerant shall use any sources of ignition in such a manner that it may lead to the risk of fire or explosion. All possible ignition sources, including ecigarette smoking, should be kept sufficiently far away from the site of installation, repairing, removing and disposal, during which flammable refrigerant can possibly be released to the surrounding space. Prior to work taking place, the area around the equipment is to be surveyed to make sure that there are no flammable hazards or ignition risks. "No Smoking" signs shall be displayed.

1.7 Ventilated area

Ensure that the area is in the open or that it is adequately ventilated before breaking into the system or conducting any hot work. A degree of ventilation shall continue during the period that the work is carried out. The ventilation should safely disperse any released refrigerant and preferably expel it externally into the atmosphere.

1.8 Checks to the refrigeration equipment

Where electrical components are being changed, they shall be fit for the purpose and to the correct specification. At all times the manufacturer's maintenance and service guidelines shall be followed. If in doubt consult the manufacturer's technical department for assistance. The following checks shall be applied to installations using flammable refrigerants: the charge size is in accordance with the room size within which the refrigerant containing parts are installed; the ventilation machinery and outlets are operating adequately and are not obstructed; if an indirect refrigerating circuit is being used, the secondary circuit shall be checked for the presence of refrigerant; marking to the equipment continues to be visible and legible. Markings and signs that are illegible shall be corrected; refrigeration pipe or components are installed in a position where they are unlikely to be exposed to any substance which may corrode refrigerant containing components, unless the components are constructed of materials which are inherently resistant to being corroded or are suitably protected against being so corroded.

1.9 Checks to electrical devices

Repair and maintenance to electrical components shall include initial safety checks and component inspection procedures. If a fault exists that could compromise safety, then no electrical supply shall be connected to the circuit until it is satisfactorily dealt with. If the fault cannot be corrected immediately but it is necessary to continue operation, an adequate temporary solution shall be used. This shall be reported to the owner of the equipment so all parties are advised.

Initial safety checks shall include: Those capacitors are discharged: this shall be done in a safe manner to avoid possibility of sparking; that there no live electrical components and wiring are exposed while charging, recovering or purging the system; that there is continuity of earth bonding.

2 REPAIRS TO SEALED COMPONENTS

2.1 During repairs to sealed components, all electrical supplies shall be disconnected from the equipment being worked upon prior to any removal of sealed covers, etc. If it is absolutely necessary to have an electrical supply to equipment during servicing, then a permanently operating form of leak detection shall be located at the most critical point to warn of a potentially hazardous situation.

2.2 Particular attention shall be paid to the following to ensure that by working on electrical components, the casing is not altered in such a way that the level of protection is affected.

This shall include damage to cables, excessive number of connections, terminals not made to original specification, damage to seals, incorrect fitting of glands, etc. Ensure that apparatus is mounted securely. Ensure that seals or sealing materials have not degraded such that they no longer serve the purpose of preventing the ingress of flammable atmospheres. Replacement parts shall be in accordance with the manufacturer's specifications.

NOTE: The use of silicon sealant may inhibit the effectiveness of some types of leak detection equipment. Intrinsically safe components do not have to be isolated prior to working on them.

3 REPAIR TO INTRINSICALLY SAFE COMPONENTS

BE COOL

Do not apply any permanent inductive or capacitance loads to the circuit without ensuring that this will not exceed the permissible voltage and current permitted for the equipment in use.

Intrinsically safe components are the only types that can be worked on while live in the presence of a flammable atmosphere. The test apparatus shall be at the correct rating. Replace components only with parts specified by the manufacturer. Other parts may result in the ignition of refrigerant in the atmosphere from a leak.

4 CABLING

Check that cabling will not be subject to wear, corrosion, excessive pressure, vibration, sharp edges or any other adverse environmental effects. The check shall also take into account the effects of aging or continual vibration from sources such as compressors or fans.

5 DETECTION OF FLAMMABLE REFRIGERANTS

Under no circumstances shall potential sources of ignition be used in the searching for or detection of refrigerant leaks. A halide torch (or any other detector using a naked flame) shall not be used.

6 LEAK DETECTION METHODS

The following leak detection methods are deemed acceptable for systems containing flammable refrigerants. Electronic leak detectors shall be used to detect flammable refrigerants, but the sensitivity may not be adequate, or may need recalibration. (Detection equipment shall be calibrated in a refrigerant-free area.) Ensure that the detector is not a potential source of ignition and is suitable for the refrigerant used. Leak detection equipment shall be set at a percentage of the LFL of the refrigerant and shall be calibrated to the refrigerant employed and the appropriate percentage of gas (25 % maximum) is confirmed. Leak detection fluids are suitable for use with most refrigerants but the use of detergents containing chlorine shall be avoided as the chlorine may react with the refrigerant and corrode the copper pipe-work. If a leak is suspected, all naked flames shall be removed/extinguished. If a leakage of refrigerant is found which requires brazing, all of the refrigerant shall be recovered from the system, or isolated (by means of shut off valves) in a part of the system remote from the leak. Oxygen free nitrogen (OFN) shall then be purged through the system both before and during the brazing process.

7 REMOVAL AND EVACUATION

When breaking into the refrigerant circuit to make repairs – or for any other purpose – conventional procedures shall be used. However, it is important that best practice is followed since flammability is a consideration. The following procedure shall be adhered to: remove refrigerant; purge the circuit with inert gas; evacuate; purge again with inert gas; open the circuit by cutting or brazing. The refrigerant charge shall be recovered into the correct recovery cylinders. The system shall be “flushed” with OFN to render the unit safe. This process may need to be repeated several times. Compressed air or oxygen shall not be used for this task. Flushing shall be achieved by breaking the vacuum in the system with OFN and continuing to fill until the working pressure is achieved, then venting to atmosphere, and finally pulling down to a vacuum. This process shall be repeated until no refrigerant is within the system. When the final OFN charge is used, the system shall be vented down to atmospheric pressure to enable work to take place. This operation is absolutely vital if brazing operations on the pipework are to take place.

Ensure that the outlet for the vacuum pump is not close to any ignition sources and there is ventilation available.

8 CHARGING PROCEDURES

In addition to conventional charging procedures, the following requirements shall be followed.

- Ensure that contamination of different refrigerants does not occur when using charging equipment. Hoses or lines shall be as short as possible to minimize the amount of refrigerant contained in them.
- Cylinders shall be kept upright.
- Ensure that the refrigeration system is earthed prior to charging the system with refrigerant.
- Label the system when charging is complete (if not already).
- Extreme care shall be taken not to overfill the refrigeration system.
- Prior to recharging the system it shall be pressure tested with OFN. The system shall be leak Tested on completion of charging but prior to commissioning. A follow up leak test shall be Carried out prior to leaving the site.

BE COOL

9 DECOMMISSIONING

Before carrying out this procedure, it is essential that the technician is completely familiar with the equipment and all its detail. It is recommended good practice that all refrigerants are recovered safely. Prior to the task being carried out, an oil and refrigerant sample shall be taken in case analysis is required prior to re-use of reclaimed refrigerant. It is essential that electrical power is available before the task is commenced.

1. Become familiar with the equipment and its operation.
2. Isolate system electrically.
3. Before attempting the procedure ensure that mechanical handling equipment is available, if required, for handling refrigerant cylinders; all personal protective equipment is available and being used correctly; the recovery process is supervised at all times by a competent person; recovery equipment and cylinders conform to the appropriate standards.
4. Pump down refrigerant system, if possible.
5. If a vacuum is not possible, make a manifold so that refrigerant can be removed from various parts of the system.
6. Make sure that cylinder is situated on the scales before recovery takes place.
7. Start the recovery machine and operate in accordance with manufacturer's instructions.
8. Do not overfill cylinders. (No more than 80 % volume liquid charge).
9. Do not exceed the maximum working pressure of the cylinder, even temporarily.
10. When the cylinders have been filled correctly and the process completed, make sure 11. that the cylinders and the equipment are removed from site promptly and all isolation
12. valves on the equipment are closed off.
13. Recovered refrigerant shall not be charged into another refrigeration system
14. unless it has been cleaned and checked.

10 LABELLING

Equipment shall be labelled stating that it has been de-commissioned and emptied of refrigerant. The label shall be dated and signed. Ensure that there are labels on the equipment stating the equipment contains flammable refrigerant.

11 RECOVERY

When removing refrigerant from a system, either for servicing or decommissioning, it is recommended good practice that all refrigerants are removed safely. When transferring refrigerant into cylinders, ensure that only appropriate refrigerant recovery cylinders are employed. Ensure that the correct number of cylinders for holding the total system charge is available. All cylinders to be used are designated for the recovered refrigerant and labelled for that refrigerant (i.e. special cylinders for the recovery of refrigerant). Cylinders shall be complete with pressure relief valve and associated shut-off valves in good working order. Empty recovery cylinders are evacuated and, if possible, cooled before recovery occurs.

The recovery equipment shall be in good working order with a set of instructions concerning the equipment that is at hand and shall be suitable for the recovery of flammable refrigerants. In addition, a set of calibrated weighing scales shall be available and in good working order. Hoses shall be complete with leak-free disconnect couplings and in good condition. Before using the recovery machine, check that it is in satisfactory working order, has been properly maintained and that any associated electrical components are sealed to prevent ignition in the event of a refrigerant release. Consult manufacturer if in doubt.

The recovered refrigerant shall be returned to the refrigerant supplier in the correct recovery cylinder, and the relevant Waste Transfer Note arranged. Do not mix refrigerants in recovery units and especially not in cylinders.

If compressors or compressor oils are to be removed, ensure that they have been evacuated to an acceptable level to make certain that flammable refrigerant does not remain within the lubricant. The evacuation process shall be carried out prior to returning the compressor to the suppliers. Only electric heating to the compressor body shall be employed to accelerate this process. When oil is drained from a system, it shall be carried out safely.

Competence of service personnel

General

BE COOL

Special training additional to usual refrigerating equipment repair procedures is required when equipment with flammable refrigerants is affected.

In many countries, this training is carried out by national training organizations that are accredited to teach the relevant national competency standards that may be set in legislation. The achieved competence should be documented by a certificate.

Training

The training should include the substance of the following:

Information about the explosion potential of flammable refrigerants to show that flammables may be dangerous when handled without care.

Information about potential ignition sources, especially those that are not obvious, such as lighters, light switches, vacuum cleaners, electric heaters.

Information about the different safety concepts:

Unventilated – (see Clause GG.2) Safety of the appliance does not depend on ventilation of the housing. Switching off the appliance or opening of the housing has no significant effect on the safety. Nevertheless, it is possible that leaking refrigerant may accumulate inside the enclosure and flammable atmosphere will be released when the enclosure is opened.

Ventilated enclosure – (see Clause GG.4) Safety of the appliance depends on ventilation of the housing. Switching off the appliance or opening of the enclosure has a significant effect on the safety. Care should be taken to ensure a sufficient ventilation before.

Ventilated room – (see Clause GG.5) Safety of the appliance depends on the ventilation of the room. Switching off the appliance or opening of the housing has no significant effect on the safety. The ventilation of the room shall not be switched off during repair procedures. Information about the concept of sealed components and sealed enclosures according to IEC 60079-15:2010.

Information about the correct working procedures:

1. Commissioning

- o Ensure that the floor area is sufficient for the refrigerant charge or that the ventilation duct is assembled in a correct manner.
- o Connect the pipes and carry out a leak test before charging with refrigerant.
- o Check safety equipment before putting into service.

2. Maintenance

- o Portable equipment shall be repaired outside or in a workshop specially equipped for servicing units with flammable refrigerants.
- o Ensure sufficient ventilation at the repair place.
- o Be aware that malfunction of the equipment may be caused by refrigerant loss and a refrigerant leak is possible.
- o Discharge capacitors in a way that won't cause any spark. The standard procedure to short circuit the capacitor terminals usually creates sparks.
- o Reassemble sealed enclosures accurately. If seals are worn, replace them.
- o Check safety equipment before putting into service.

3. Repair o Portable equipment shall be repaired outside or in a workshop specially equipped for servicing units with flammable refrigerants.

- o Ensure sufficient ventilation at the repair place.
- o Be aware that malfunction of the equipment may be caused by refrigerant loss and a refrigerant leak is possible.
- o Discharge capacitors in a way that won't cause any spark.
- o When brazing is required, the following procedures shall be carried out in the right order:
 - Remove the refrigerant. If the recovery is not required by national regulations, drain the refrigerant to the outside. Take care that the drained refrigerant will not cause any danger. In doubt, one person should guard the outlet. Take special care that drained refrigerant will not float back into the building.

BE COOL

- Evacuate the refrigerant circuit.
- Purge the refrigerant circuit with nitrogen for 5 min.
- Evacuate again.
- Remove parts to be replaced by cutting, not by flame.
- Purge the braze point with nitrogen during the brazing procedure.
- Carry out a leak test before charging with refrigerant.
- Reassemble sealed enclosures accurately. If seals are worn, replace them.
- Check safety equipment before putting into service.

4. Decommissioning o If the safety is affected when the equipment is putted out of service, the refrigerant charge shall be removed before decommissioning.

- o Ensure sufficient ventilation at the equipment location.
- o Be aware that malfunction of the equipment may be caused by refrigerant loss and a refrigerant leak is possible.
- o Discharge capacitors in a way that won't cause any spark.
- o Remove the refrigerant. If the recovery is not required by national regulations, drain the refrigerant to the outside. Take care that the drained refrigerant will not cause any danger. In doubt, one person should guard the outlet. Take special care that drained refrigerant will not float back into the building.
- o Evacuate the refrigerant circuit.
- o Purge the refrigerant circuit with nitrogen for 5 min.
- o Evacuate again.
- o Fill with nitrogen up to atmospheric pressure.
- o Put a label on the equipment that the refrigerant is removed.

5. Disposal o Ensure sufficient ventilation at the working place.

- o Remove the refrigerant. If the recovery is not required by national regulations, drain the refrigerant to the outside. Take care that the drained refrigerant will not cause any danger. In doubt, one person should guard the outlet. Take special care that drained refrigerant will not float back into the building.
- o Evacuate the refrigerant circuit.
- o Purge the refrigerant circuit with nitrogen for 5 min.
- o Evacuate again.
- o Cut out the compressor and drain the oil.

Transportation, marking and storage for units that employ flammable refrigerants

Transport of equipment containing flammable refrigerants

Attention is drawn to the fact that additional transportation regulations may exist with respect to equipment containing flammable gas. The maximum number of pieces of equipment or the configuration of the equipment, permitted to be transported together will be determined by the applicable transport regulations.

Marking of equipment using signs

Signs for similar appliances used in a work area generally are addressed by local regulations and give the minimum requirements for the provision of safety and/or health signs for a work location.

All required signs are to be maintained and employers should ensure that employees receive suitable and sufficient instruction and training on the meaning of appropriate safety signs and the actions that need to be taken in connection with these signs.

The effectiveness of signs should not be diminished by too many signs being placed together. Any pictograms used should be as simple as possible and contain only essential details.

Disposal of equipment using flammable refrigerants See national regulations.

Storage of equipment/appliances

The storage of equipment should be in accordance with the manufacturer's instructions. Storage of packed (unsold) equipment Storage package protection should be constructed such that mechanical damage to the equipment inside the package will not cause a leak of the refrigerant charge. The maximum number of pieces of equipment permitted to be stored together will be determined by local regulations.



KONFORMITÄTSERKLÄRUNG DECLARATION OF CONFORMITY

Die alleinige Verantwortung für die Ausstellung dieser Konformitätserklärung trägt der Hersteller.
This declaration of conformity is issued under the sole responsibility of the manufacturer.

(I)
Schuss Home Electronic GmbH
Scheringgasse 3
1140 Wien, AUSTRIA

(II)
Erklärt, dass das Produkt
Declares, that the product

Manufacturer	<i>Hersteller</i>	SCHUSS HOME ELECTRONIC GmbH
Designation	<i>Bezeichnung</i>	Mobiles Klimagerät Portable Air Conditioner
Model No.:	<i>Modellnummer</i>	BPPAC16000FW BC16KL2501GW

(III)
konform ist mit folgenden Richtlinien, Normen und/oder Verordnungen:
is conformity with following directives, norms and/or regulations:

RED-Richtlinie RICHTLINIE 2014/53/EU DES EUROPÄISCHEN PARLAMENTS UND DES RATES vom 16. April 2014 über die Harmonisierung der Rechtsvorschriften der Mitgliedstaaten über die Bereitstellung von Funkanlagen auf dem Markt und zur Aufhebung der Richtlinie 1999/5/EG Amtsblatt der EU L 153/62 22.5.2014

DIRECTIVE 2014/53/EU OF THE EUROPEAN PARLIAMENT AND OF THE COUNCIL of 16 April 2014 on the harmonisation of the laws of the Member States relating to the making available on the market of radio equipment and repealing Directive 1999/5/EC EU L 153/62 22.5.2014

Article 3.1(a) Safety:
EN 60335-2-40:2003+A11:2004+A12:2005 +A1:2006 +A2:2009 +A13:2012
EN 60335-1:2012+A11:2014+A13:2017+A1:2019 +A14: 2019+A2:2019
EN62233: 2008

Article 3.1(a) Health:
EN 50665:2017, EN 62311 :2008

Article 3.1(b) EMC:
EN 301 489-1 V2.1.1(2017-02)
EN 301 489-17 V3.1.1(2017-02)
EN 55014-1:2017+A11:2020, EN 55014-2:2015
EN IEC 61000-3-2:2019, EN IEC 61000-3-11: 2019

Article 3.2 Radio:
EN 300 328 V2.1.1 (2016-11)

EMV-Richtlinie (EMC): 2014/30/EU Richtlinie des Europäischen Parlaments und des Rates vom 26. Februar 2014 zur Harmonisierung der Rechtsvorschriften der Mitgliedstaaten über die elektromagnetische Verträglichkeit; Amtsblatt der EU L96, 29/03/2014, S. 79–106

EMC Directive (EMC): 2014/30/EU Directive of the European Parliament and of the Council of 26 February 2014 on the harmonisation of the laws of the Member States relating to electromagnetic compatibility; Official Journal of the EU L96, 29/03/2014, p. 79–106

BE COOL

Niederspannungsrichtlinie (LVD): 2014/35/EU Richtlinie des Europäischen Parlaments und des Rates vom 26. Februar 2014 zur Harmonisierung der Rechtsvorschriften der Mitgliedstaaten über die Bereitstellung elektrischer Betriebsmittel zur Verwendung innerhalb bestimmter Spannungsgrenzen auf dem Markt; Amtsblatt der EU L96, 29/03/2014, S. 357–374

Low Voltage Directive (LVD):2014/35/EU Directive of the European Parliament and of the Council of 26 February 2014 on the harmonisation of the laws of the Member States relating to the making available on the market of electrical equipment designed for use within certain voltage limits; Official Journal of the EU L96, 29/03/2014, p. 357–374

Ökodesign-Richtlinie Energy-Related-Products-Directive (ErP)2009/125/EC;

Amtsblatt EU L285/10-35 (31.10.2009) und dazugehörige Verordnung / and associated regulation 2015/1188

Energy-Related-Products-Directive (ErP)2009/125/EC;

Official Journal EU L285/10-35 (31.10.2009) and associated regulation 2015/1188

RoHS-Richtlinie: 2011/65/EU Richtlinie des Europäischen Parlaments und des Rates

vom 8. Juni 2011 zur Beschränkung der Verwendung bestimmter gefährlicher Stoffe in Elektro- und Elektronikgeräten;

Amtsblatt der EU L174, 1/07/2011, S. 88–110

RoHS Directive: 2011/65/EU Directive of the European Parliament and of the Council of 8 June 2011 on the restriction of the use of certain hazardous substances in electrical and electronic equipment; Official Journal of the EU L174, 1/07/2011, p. 88–110

Reach SVHC(EC)NO. 1907/2006 Schuss Home Electronic GmbH bestätigt hiermit, dass in den von uns gelieferten Produkten, keine besonders besorgniserregende Stoffe (SVHC) der Kandidatenliste (letzte ECHA Aktualisierung vom 14.06.2023, 235 Substanzen) über 0,1 % gemäß Art. 33 der REACH Verordnung (EG) Nr. 1907/2006 enthalten sind.

Reach SVHC(EC)NO. 1907/2006 Schuss Home Electronic GmbH hereby confirms that in the products we supply, there are no substances of very high concern (SVHC) in the candidate list (last ECHA update from June 14, 2023, 235 substances) above 0.1% in accordance with Article 33 of the REACH Regulation (EC) No. 1907/2006 are included.

CE Zeichen auf dem Produkt / CE marking on the product:



Unterzeichnet für und im Namen von: / Signed for and on behalf of:
SCHUSS HOME ELECTRONIS GMBH

Ort und Datum der Ausstellung:

Place and date of issue:

Vienna, 2024-11-14

Scharl, Alexander

Senior product and purchasing manager i.V.....

Name, Funktion / name, function



Bevollmächtigter Vertreter des Herstellers
Authorized representative of manufacture

Unterschrift / signature

Deklarationsverweis:

Declaration reference:

SCHUSS HOME ELECTRONIC GMBH

Scheringgasse 3, 1140 Wien, AUSTRIA

FB-Nr. / Company Register No.: 236974 t

Vorbehaltlich von Änderungen und Druckfehlern steht die aktuelle Version zum Download bereit:

www.schuss-home.at/de/downloads/

BE COOL

English [En]	EU DECLARATION OF CONFORMITY Manufacturer [I] declares under its sole responsibility that the products [II] are in conformity with the requirements of the EU Directives, Regulations and Harmonised standards [III].
German [De]	EU-KONFORMITÄTSERKLÄRUNG Der Hersteller [I] erklärt in alleiniger Verantwortung, dass die Produkte [II] allen Anforderungen der EU-Richtlinien, Verordnungen und harmonisierten Normen [III] entsprechen.
French [Fr]	DÉCLARATION UE DE CONFORMITÉ Le fabricant [I] déclare sous sa seule responsabilité que les produits [II] sont conformes aux exigences des directives, règlements et normes harmonisées [III] de l'UE.
Spanish [Es]	DECLARACIÓN DE CONFORMIDAD UE El fabricante [I] declara bajo su exclusiva responsabilidad que los productos [II] están en conformidad con los requisitos de las directivas, regulaciones y normas armonizadas de la UE [III].
Italian [It]	DICHIARAZIONE DI CONFORMITÀ UE Il produttore [I] dichiara sotto la sua unica responsabilità che i prodotti [II] sono conformi ai requisiti delle direttive, dei regolamenti e degli standard armonizzati della UE [III].
Greek [El]	ΔΗΛΩΣΗ ΣΥΜΜΟΡΦΩΣΗΣ ΕΕ Ο κατασκευαστής [I] δηλώνει αποκλειστικά με δική του ευθύνη ότι τα προϊόντα [II] συμμορφώνονται με τις απαιτήσεις των Οδηγιών, των Κανονισμών και των Εναρμονισμένων προτύπων της ΕΕ [III].
Portuguese [Pt]	DECLARAÇÃO DE CONFORMIDADE UE O fabricante [I] declara sob sua inteira responsabilidade que os produtos [II] estão em conformidade com os requisitos das diretivas, regulamentos e normas harmonizadas da UE [III].
Croatian [Hr]	EU IZJAVA O USKLAĐENOSTI Proizvođač [I] izjavljuje pod punom materijalnom odgovornošću da su proizvodi [II] u skladu sa zahtjevima EU direktiva, propisa i harmoniziranih standarda [III].
Czech [Cs]	EU PROHLÁŠENÍ O SHODĚ Výrobce [I] prohlašuje na vlastní vůlečnou odpovědnost, že výrobky [II] jsou ve shodě s požadavky směrnic, předpisů a harmonizovaných norem EU [III].
Danish [Da]	EU OVERENSSTEMMELSESERKLÆRING Producenten [I] erklærer under eget ansvar, at produkterne [II] er i overensstemmelse med kravene i direktiverne, forordningerne og de harmoniserede standarder fra EU [III].
Dutch [Nl]	EU-CONFIRMITEITSVERKLARING Fabrikant [I] verklaart op eigen verantwoordelijkheid dat de producten [II] in overeenstemming zijn met de eisen van de EG-richtlijnen, voorschriften en geharmoniseerde normen [III].
Estonian [Et]	EL-i VASTAVUSDEKLARATSIOON Tootja [I] kinnitab ja kannab ainuiskuliselt vastutust selle eest, et tooted [II] on toodetud kooskõlas Euroopa Liidu direktiivide, standardite ja muude normatiivdokumentidega [III].
Finnish [Fi]	EU-VAATIMUSTENMUKAISUUSVAKUUTUS Valmistaja [I] vakuuttaa omalla vastuullaan, että tuotteet [II] ovat EU:n direktiivien, asetusten ja yhdenmukaistettujen standardien [III] vaatimusten mukaisia.
Hungarian [Hu]	EU MEGFELELŐSÉGI NYILATKOZAT A Gyártó [I] nyilatkozza, hogy kizárólagos felelősséget vállal a termék [II] EU irányelveknek, szabályozásoknak és harmonizált szabványoknak való megfeleléséről [III].
Latvian [Lv]	ES ATBILSTĪBAS DEKLARĀCIJA Ražotājs [I] deklarē uz savu atbildību, ka produkti [II] atbilst ES direktīvu, regulu un saskaņoto standartu [III] prasībām.
Lithuanian [Lt]	ES ATITIKTIES DEKLARACIJA Gamintojas [I] savo išskirtine atsakomybe pareiškia, kad gaminiai [II] atitinka ES direktyvų, reglamentų ir darnųjų standartų reikalavimus [III].
Norwegian [No]	EU-SAMSVARERKLÆRING Produsent [I] erklærte under sitt eget ansvar at sine produkter [II] er i samsvar med kravene i EU-direktivene, forskrifter og harmoniserte standarder [III].
Polish [Pl]	DEKLARACJA ZGODNOŚCI UE Producent [I] deklaruje z pełną odpowiedzialnością, że produkty [II] są zgodne z postanowieniami dyrektyw, regulacji oraz norm zharmonizowanych UE [III].
Romanian [Ro]	DECLARAȚIA DE CONFORMITATE UE Producătorul [I] declară pe propria răspundere că produsele [II] sunt în conformitate cu cerințele Directivelor, Normelor și Standardelor armonizate UE [III].
Slovak [Sk]	VYHLÁSENIE O ZHODE EU Výrobca [I] vyhlasuje na svoju vlastnú zodpovednosť, že výrobky [II] sú v súlade s požiadavkami smerníc, nariadení a harmonizovaných noriem EÚ [III].
Slovenian [Sl]	IZJAVA EU O SKLADNOSTI Proizvajalec [I] s polno odgovornostjo izjavlja, da so izdelki [II] v skladu z zahtevami direktiv, uredb in usklajenih standardov EU [III].
Swedish [Sv]	EU FÖRKLARING OM ÖVERENSSTÄMMELSE Tillverkaren [I] deklarerar å eget ansvar att produkterna [II] efterlever kraven enligt EU-direktiven, förordningarna och harmoniserade normer [III].