

Art.Nr.  
7906600706  
AusgabeNr.  
7906600850  
Rev.Nr.  
16/06/2020



# PLC40 - Zubehör

DE

**Plasmaschneider - Zubehör**  
Originalbedienungsanleitung

Nachdrucke, auch auszugsweise, bedürfen der Genehmigung.  
Technische Änderungen vorbehalten. Abbildungen beispielhaft!

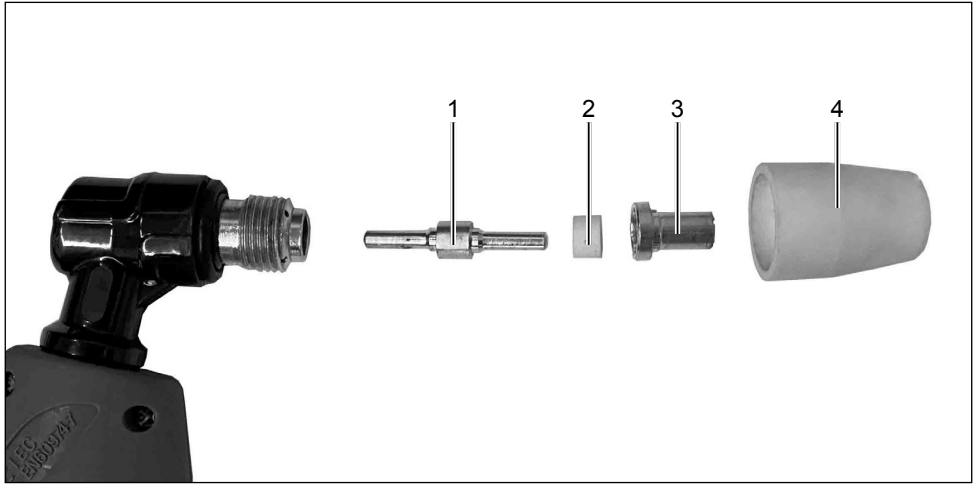

**Hersteller:**

scheppach  
 Fabrikation von Holzbearbeitungsmaschinen GmbH  
 Günzburger Straße 69  
 D-89335 Ichenhausen

**Lieferumfang**

- 1. Elektrode
- 2. Diffusor
- 3. Düse
- 4. Brennerhülle

**Montage**

**Vor Wartungsbeginn, schalten Sie das Gerät aus und ziehen Sie den Netzstecker**

- 1. Schrauben Sie die Brennerhülle (4) ab und entfernen Sie die alte Düse (3) und gegebenenfalls die Elektrode (1)
  - Die Elektrode (1) ist auszutauschen, wenn sie in der Mitte einen Krater von rund 1,5 mm Tiefe aufweist.
- 2. Sollten die Brennerhülle (4) und der Diffusor (2) ebenfalls beschädigt sein, so tauschen Sie auch diese.
- 3. Montieren Sie den Brenner in der selben Reihenfolge, wie im Bild gezeigt, wieder zusammen.