

# erba®

## HYDRAULISCHE WERKSTATTPRESSE 10T/20T

(technische Änderungen vorbehalten)

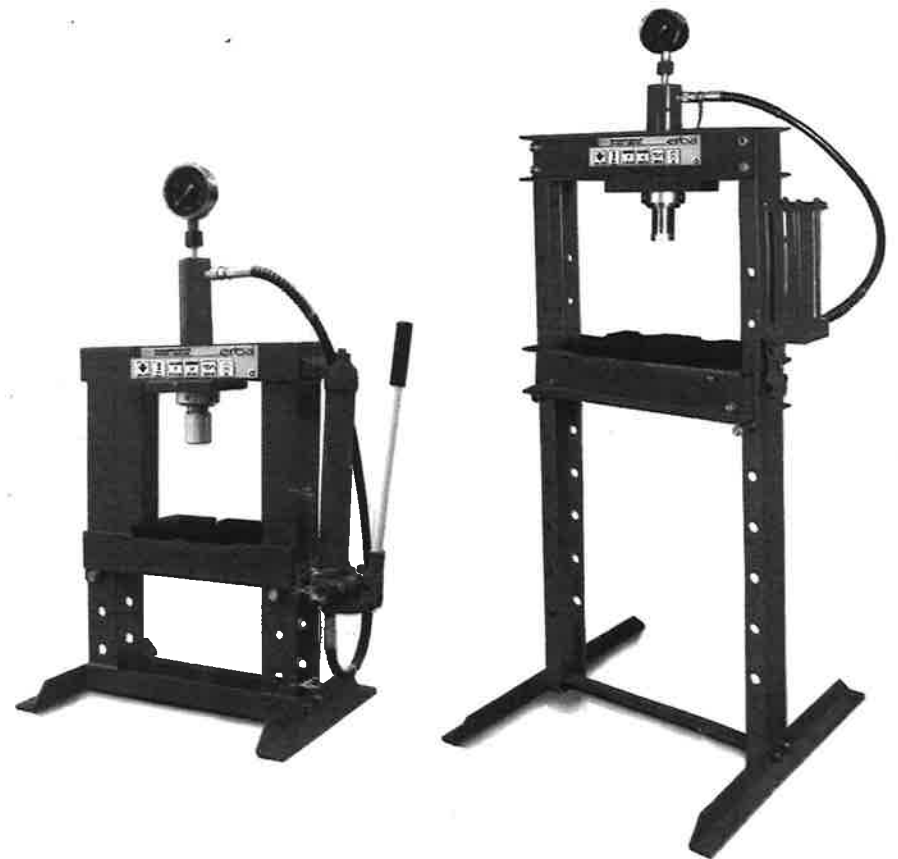

Ⓧ Vor der Anwendung die vorliegenden Anweisungen aufmerksam lesen.

## INHALT

	Seite
1. Sicherheitshinweise .....	2
2. Produktbeschreibung (siehe Bilder) .....	3
3. Bestimmungsgemäße Verwendung .....	4
4. Einsatzbeschränkungen .....	4
5. Technische Daten .....	4
6. Geräuschemissionswerte .....	4
7. Notwendige Informationen für die Inbetriebnahme .....	5
8. Bedienungshinweise / Fehlerbeschreibung .....	5
9. Service und Ersatzteile .....	6
10. Garantie .....	6
11. Entsorgung .....	6
12. Rechtliche Hinweise .....	6
13. Konformitätserklärung .....	7

## 1. SICHERHEITSHINWEISE

Bitte lesen Sie vor der Inbetriebnahme des Gerätes zu Ihrer eigenen Sicherheit dieses Handbuch und die allgemeinen Sicherheitshinweise gründlich durch. Wenn Sie das Gerät Dritten überlassen, legen Sie diese Gebrauchsanleitung immer bei. Wir übernehmen keine Haftung für Unfälle oder Schäden, die durch Nichtbeachtung dieser Anleitung und den Sicherheitshinweisen entstehen.

**Wenn Sie Schutzvorrichtungen entfernen, verändern oder andere bauliche Veränderungen vornehmen entfällt jegliche Haftung des Herstellers!!**

- Kontrollieren Sie das Gerät vor jeder Inbetriebnahme auf Vollständigkeit, Funktion und Dichtheit!
- Nehmen Sie niemals ein defektes oder funktionsunfähiges Gerät in Betrieb!
- Kontaktieren Sie den Hersteller oder lassen Sie das Gerät von einem qualifizierten Mechaniker kontrollieren oder gegebenenfalls reparieren.
- Arbeiten Sie immer mit Bedacht und der nötigen Vorsicht!
- Wenden Sie auf keinen Fall übermäßige Gewalt an!
- Halten Sie die Presse immer sauber und in einem einwandfreien Zustand.
- Halten Sie stets die maximale Presskraft von 10/20 Tonnen ein und achten Sie immer auf den Druckstand des Manometers. Dieser kann ein wenig nachlassen.
- Nutzen Sie diese Presse nur zum Pressen und nicht für andere Arbeiten, für die diese nicht konzipiert wurde.

Seite 2

- Halten Sie Kinder und unbeteiligte Personen von der Presse fern.
- Tragen Sie beim Pressen keine lose Kleidung, Schmuck oder Ähnliches. Lange Haare sollten Sie mit einem Haarnetz abdecken.
- Tragen Sie bei all Ihren Arbeiten mit der Werkstattpresse eine geeignete Schutzausrüstung wie z.B. Arbeitshandschuhe, Arbeitsschuhe, Schutzbrille, usw.
- Achten Sie immer darauf, dass Sie beim Bedienen der Presse sicher auf beiden Beinen stehen und nicht das Gleichgewicht verlieren können.
- Sorgen Sie immer für eine ausreichende Beleuchtung.
- Stellen Sie die Presse nur auf einem waagrechten, sauberen und rutschfreien Untergrund auf, der stabil genug ist, das Gesamtgewicht der Presse und deren Beladung aufzunehmen.
- Vergewissern Sie sich, dass sich das zu pressende Werkstück im Zentrum der Presse befindet.
- Halten Sie beim Pressvorgang alle Körperteile von dem Arbeitstisch und dem Druckkolben fern. Bei Nichteinhaltung können schwere körperliche Verletzungen entstehen.
- Lassen Sie die beladene Presse niemals unbeaufsichtigt und stehen Sie beim Pressvorgang nicht direkt vor der Presse.
- Nutzen Sie die Presse niemals um Druckfedern oder ähnliche Teile zusammen zu pressen!
- Bedienen Sie die Presse nicht, wenn Sie müde sind, Alkohol, Drogen oder andere Rauschmittel zu sich genommen haben.
- Ungeübte Personen dürfen diese Presse nicht bedienen.
- Füllen Sie nur mit geeignetem Hydrauliköl auf.
- Nehmen Sie keine Veränderungen an der Werkstattpresse vor.
- Setzen Sie die Presse niemals Regenwasser oder Spritzwasser aus.
- Lagern sie die Presse bei Nichtgebrauch in einer trockenen Umgebung mit eingefahrenem Presskolben.
- Bauen Sie die Presse nicht alleine auf! Ziehen Sie mindestens einen Helfer hinzu.

## 2. PRODUKTBESCHREIBUNG

- 1 – Manometer
- 2 – Druckzylinder
- 3 – Druckschlauche
- 4 – Pumphebel
- 5 – Druckplatten
- 6 – Pumpe
- 7 – Arbeitsbett

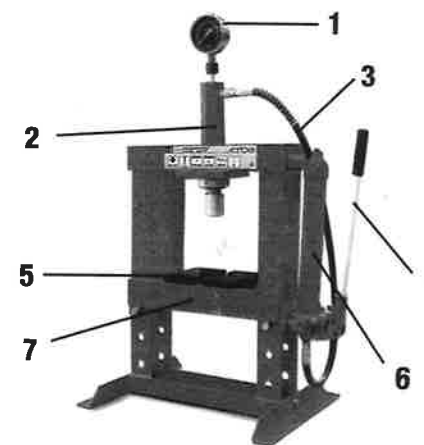

Seite 3

### 3. BESTIMMUNGSGEMÄSSE VERWENDUNG

Die Werkstattpresse dient zum Pressen bis zur maximal angegebenen Belastungsgrenze.

### 4. EINSATZBESCHRÄNKUNGEN

Bitte beachten Sie, dass dieses Gerät bestimmungsgemäß nicht für den gewerblichen Einsatz konstruiert wurde. Wir übernehmen keine Gewährleistung, wenn das Gerät in Gewerbe-, Handwerks- oder Industriebetrieben sowie bei gleichzusetzenden Tätigkeiten eingesetzt wird.

### 5. TECHNISCHE DATEN

#### 907-51 (z03161)

Maximaldruck:	10t
Arbeitsbereich:	ca. 0-330 mm
Stempelhub:	ca. 175 mm
Gewicht:	ca. 53 kg

#### 761-51 (z03168)

Maximaldruck:	20t
Arbeitsbereich:	ca. 0-910mm
Stempelhub:	ca. 190 mm
Gewicht:	ca. 101,5 kg

### 6. GERÄUSCHEMISSIONSWERTE

Bei bestimmungsgemäßer Verwendung des Produktes liegen keine nennenswerten Geräuschemissionen vor.

### 7. NOTWENDIGE INFORMATIONEN FÜR DIE INBETRIEBNAHME

Das Produkt wird im zerlegten Zustand geliefert. Beachten Sie hierzu folgende Skizze:

- 1 Druckmanometer
- 2 Nylon Dichtung
- 3 Druckzylinder
- 4 Druckleitung
- 5 Stempel
- 6 Pumpenkörper
- 7 Bolzen M10x25
- 8 Standfuß
- 9 Bolzen
- 10 Scheibe
- 11 Mutter M10
- 12 Druckplatte
- 13 Rahmenplatte
- 14 untere Mutter
- 15 untere Platte
- 16 obere Mutter
- 17 obere Verstrebung
- 18 Scheibe
- 19 Bolzen M8x15
- 20 Entlastungsventil
- 21 Aufsatz

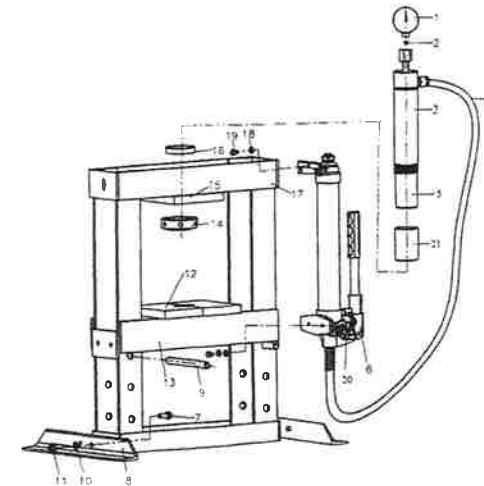

### 8. BEDIENUNGSHINWEISE / FEHLERBEHEBUNG

#### Pressvorgang

- Setzen Sie die Druckplatten (12) auf die Rahmenplatte (13). Legen Sie das Werkstück auf die Druckplatten.
- Drehen Sie den Drehknopf im Uhrzeigersinn, dadurch schließt sich das Pumpventil.
- Betätigen Sie den Pumphebel so lange, bis sich der Pressdorn des Pumpzylinders dem Werkstück nähert.
- Richten Sie das Werkstück zentral auf den Pressdorn aus.
- Betätigen Sie den Pumphebel, um den Pressvorgang durchzuführen.
- Beenden Sie nach dem Pressvorgang das Pumpen mit dem Pumphebel. Durch langsames Drehen des Drehknopfes gegen den Uhrzeigersinn fährt der Kolben nach oben.
- Wenn der Kolben vollständig eingefahren ist, kann das Werkstück entfernt werden.

#### Vor erster Inbetriebnahme:

Um etwaige Luft aus dem Hydrauliksystem zu bekommen sind folgende Schritte zu tun:

- Öffnen Sie das Entlastungsventil durch Linksdrehung und pumpen Sie mit dem Pumpenhebel einige Zeit um die Luft aus der Hydraulikleitung entweichen zu lassen.
- Nach Schließen des Entlastungsventils muss durch weiteres Pumpen der Stempel aus dem Hubzylinder austreten.

## 9. SERVICE UND ERSATZTEILE

- Die Wartung und Instandhaltung der Werkstattpresse ist nur von Personen vorzunehmen, die über ausreichende Erfahrung im Umgang mit hydraulischen Systemen verfügen.
- Reinigen Sie die Presse regelmäßig mit einem sauberen und trockenen Tuch.
- Schmieren Sie in regelmäßigen Abständen alle beweglichen Teile der Werkstattpresse mit einem geeigneten Schmiermittel.
- Verwenden Sie nur original Ersatzteile.
- Überprüfen Sie die Presse vor jeder Anwendung auf lose, gebrochene oder verbogene Teile.

## 10. GARANTIE

Auf alle Waren 6 Monate Garantie. Wichtig, bitte Verkaufsbeleg (Kassabon, Faktura, usw.) im Original oder Kopie beilegen. Ohne Verkaufsbeleg leisten wir keine Garantie. Diese Garantie deckt alle Herstellungs- oder Materialmängel ab. Folgendes ist von der Garantie ausgenommen:

1. Schäden/Mängel aus normaler Abnutzung
2. Verschleißteile (Lager, Bürsten, Kabel, Stecker, Zubehör, etc.)
3. Schäden/Mängel, die aus nicht bestimmungsgemäßer bzw. unsachgemäßer Handhabung, durch Unfall oder durch Veränderungen die am Gerät und dessen Sicherheitsvorrichtungen vorgenommen wurden resultieren
4. Schäden/Mängel unsachgemäßer und/oder unzureichender Wartung/Reinigung
5. Schäden/Mängel durch Zweckentfremdung des Gerätes
6. Schäden/Mängel die durch Dritte (unbefugte Personen) verursacht wurden
7. Geräte die nicht im Originalzustand retourniert wurden (zB. zerlegt wurden)
8. Schäden/Mängel jedweder Ursache, die nach Ablauf der Garantiefrist bzw. der gesetzlichen Gewährleistungsfrist entstanden sind

## 11. ENTSORGUNG



Das Produkt befindet sich in einer Verpackung um Transportschäden zu verhindern. Diese Verpackung ist Rohstoff und ist wiederverwendbar oder kann wieder dem Rohstoffkreislauf zugeführt werden. Das Gerät und dessen Zubehör bestehen aus verschiedenen Materialien, wie z.B. Metalle, Kunststoffe, Flüssigkeiten, Öle, etc. Führen Sie defekte Bauteile der Sondermüllentsorgung zu. Fragen Sie im Fachgeschäft oder in der Gemeindeverwaltung nach.

## 12. RECHTLICHE HINWEISE

Alle Rechte vorbehalten. Dieses Handbuch ist urheberrechtlich geschützt. Vervielfältigung in mechanischer, elektronischer und jeder anderen Form ohne die schriftliche Genehmigung des Herstellers ist verboten.

Seite 6

## KONFORMITÄTSERKLÄRUNG DECLARATION OF CONFORMITY

**Modell/model: z03161/z03168 Hydraulische Werkstattpresse 10t/20t**

ERBA GmbH, Talpagasse 6, 1230 Wien, erklärt hiermit dass das angeführte Modell den folgenden CE/RoHS Qualitätsstandards, Prüfungen und maßgeblichen Sicherheitsanforderungen entspricht:

ERBA GmbH, Talpagasse 6, 1230 Wien, hereby states, that the mentioned model meet the following CE/RoHS quality standards, approvals and relevant safety requirements:

**Maschinenrichtlinie/Machinery Directive: 2006/42/EC**

- EN 1494:2000+A1:2008
- EN ISO 12100:2010
- EN ISO 13857:2008
- EN 349:1993+A1:2008

Wien, 01.06.2015

For and on behalf of ERBA GmbH (authorized signature)

Werner Hölzel  
Technical Service  
ERBA GmbH, Talpagasse 6, 1230 Wien, Austria

Seite 7