

**DIGITALE TISCHBOHRMASCHINE**

- Absolut exakte Einstellung der Drehzahl über Digitaldisplay
- Einfaches Ablesen der Bohrtiefe, auch Reihenbohrungen problemlos umsetzbar
- Leistungsstarkes 2-Gang-Getriebe für die richtige Einstellung
- Werkzeugloses Einspannen der Bohrer in das Schnellspann-Bohrfutter
- Integrierter Laser für einfaches und präzises Bohren
- Integrierte LED für eine perfekte Ausleuchtung des Arbeitsbereiches
- Mit dem Schnellspanner werden selbst runde Werkstücke optimal fixiert



Beidseitig montierbarer Handgriff

Gangwahl-schalter



Drehzahlregler



Schnellspanner

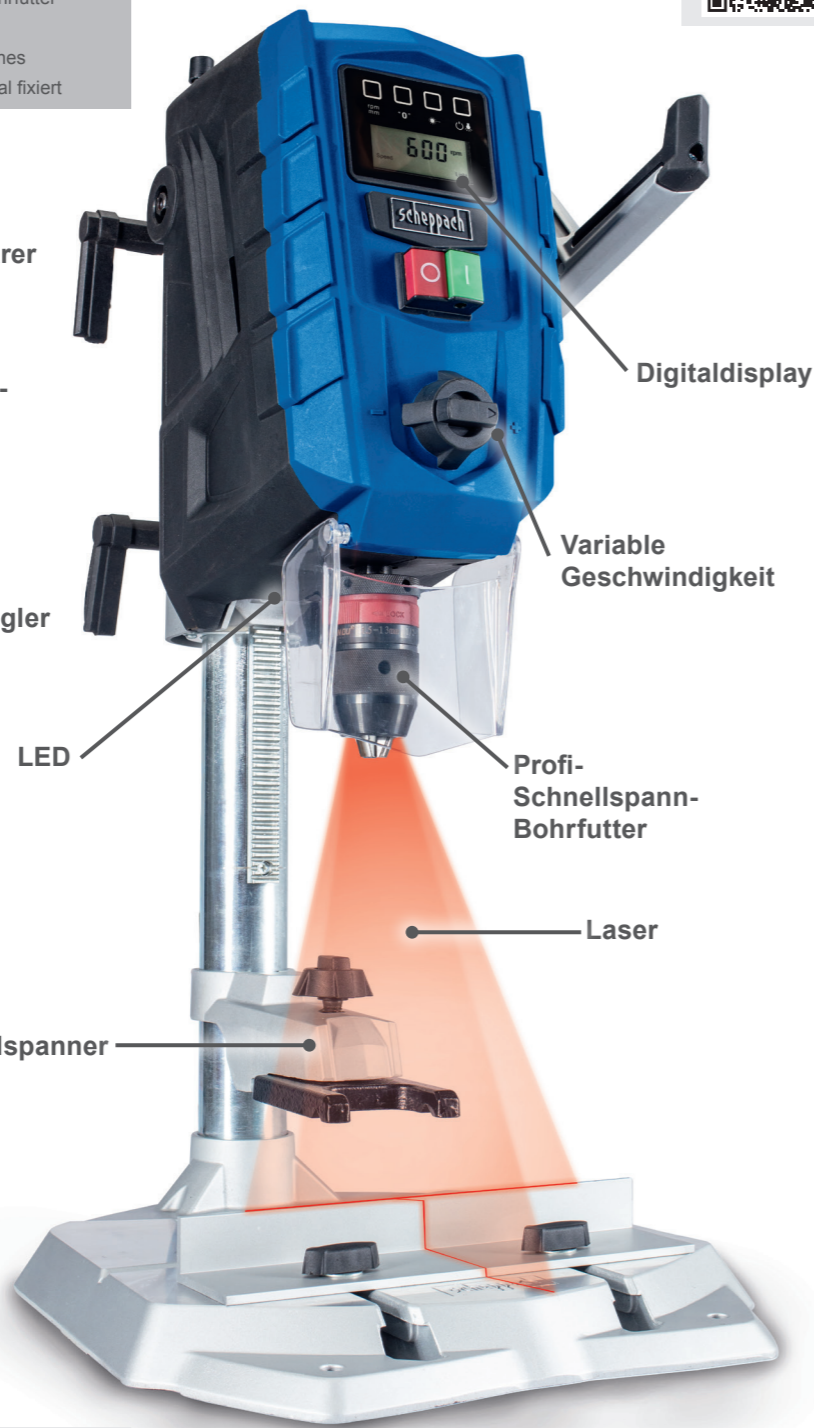

Digitaldisplay

Variable Geschwindigkeit

Profi-Schnellspann-Bohrfutter

Laser



Scheppach DP60 **Oberklasse**

**Heimwerker Praxis** 6/2020 **1,6**

Preis/Leistung: gut – sehr gut

**PRODUKTDATEN**

Abmessung L x B x H	350 x 300 x 750 mm
Grundplatte L x B x H	350 x 300 x 30 mm
Drehzahl	170 – 880 / 490 – 2600 min <sup>-1</sup>
Bohrfutterspannbereich	1,5 – 13 mm
Bohrhub	100 mm
Bohr-Ø in Holz	40 mm
Bohr-Ø in Stahl	13 mm
Getriebe	2-Gang
Abstand Bohrfutter zur Fußplatte max.	280 mm
Motor	220 – 240 V~ / 50 Hz
Motorleistung	710 W

**LOGISTISCHE DATEN**

Gewicht netto / brutto	9,4 / 11,5 kg
Abmessung Verpackung	690 x 340 x 200 mm
Artikelnummer	5906821901
EAN	4046664092209
20 Container	576 Stück
40 Container	1224 Stück
40 HQ Container	1445 Stück



**ANWENDUNGSBEISPIELE**

GEEIGNET FÜR PRÄZISE BOHRUNGEN IN

Holz



Stahl



Metall



Aluminium

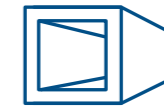

Kunststoff



Schnellspannklemme, perfekt um sicher und präzise Bohrungen zu setzen

Einfache Handhabung durch ergonomischen Griff



Bohrfutterschutz

Parallelanschlag für wiederholgenaue Bohrungen

**PRODUKT-DETAILS**

Digitaldisplay

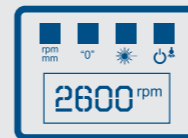

Präzisionslaser



Variable Drehzahl 170 – 2600 min<sup>-1</sup>



Schnellspannklemme

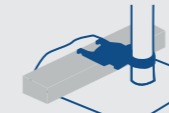

Ergonomischer Griff



Bohrfutterspannbereich 1,5 – 13 mm



Leichtgewicht



Kraftvoller 710 W Motor

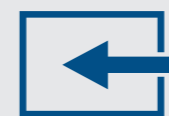

Variable Geschwindigkeit



2 Gänge Getriebe für optimale Anpassung der Drehzahl an das Werkstück



Schneller, werkzeugloser Bohrerwechsel durch Profischnellspannbohrfutter

DP60



herkömmliche Hersteller

