

Art.Nr.
5902206901
AusgabeNr.
5902206901_2001
Rev.Nr.
16/02/2022



HMS1070

DE	Abricht/Dickenhobelmaschine Originalbedienungsanleitung	10
GB	Planer / thicknesser Translation of the original instructions	25
FR	Dégauchisseuse-raboteuse Traduction des instructions d'origine	38
IT	Pialla a filo/spessore Traduzione del Manuale d'Uso originale	52
SK	Zrovnávací /hrúbkovací hobľovací stroj Preklad originálneho návodu na prevádzku	65
CZ	Srovnávačka/tloušťkovačka Překlad originálního návodu k provozu	78
HU	Egyengető/nagyoló gyalugép Az eredeti üzemeltetési útmutató fordítása	90
EE	Riht-/paksushövelmasin Tõlge Originaalkasutusjuhend	103
LT	Lyginimo / reismusinės obliavimo staklės Vertimas originali naudojimo instrukcija	115
LV	Gludēvelmašīna/biezuma ēvelmašīna Tulkošana no oriģinālā lietošanas instrukcija	128

PL	Grubościówko-strugarka Tłumaczenie oryginalnej instrukcji obsługi	140
DK	Afretter/tykkelseshøvlemaskine Oversættelse af original betjeningsvejledning	153
NL	Vlakschaaf/vandiktebank-machine Vertaling van originele handleiding	165
SE	Rikt-/planhyvel Översättning av original-bruksanvisning	178
FI	Oiko-/tasohöylä Käännös alkuperäisestä käyttöohjeesta	190
ES	Cepilladora planeadora/de regrosar Traducción de las instrucciones originales	202
SI	Poravnalni/debelinski skobeljni stroj Prevod originalnih navodil za uporabo	216
BG	Абрихт/Щрайхмус машина Превод на оригиналната инструкция	229
HR	Ravnalica/blanjalica Prijevod originalnog naputka za uporabu	243
RO	Mașină de ajustat/rindeluit Traducerea modului original de utilizare	256

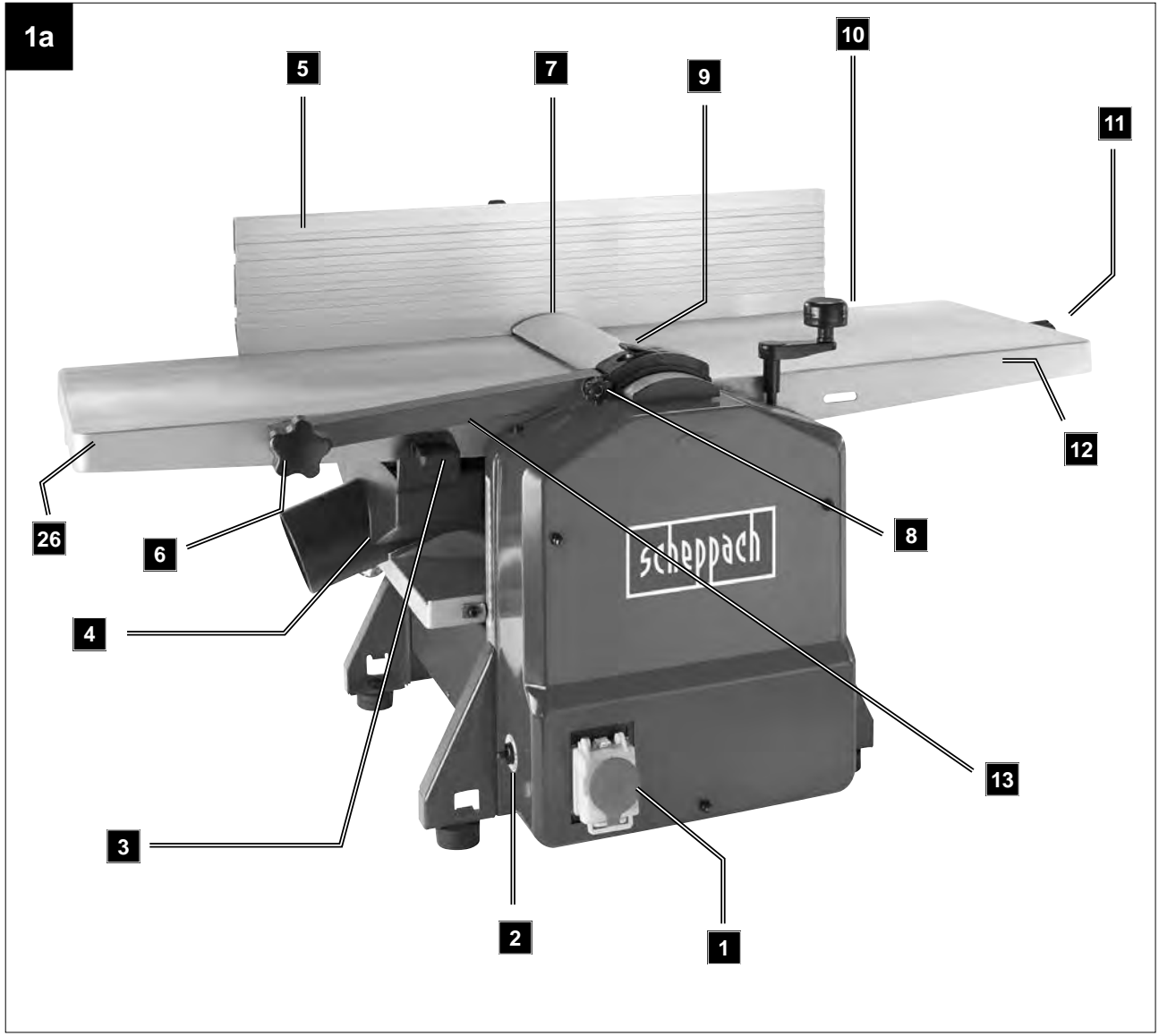

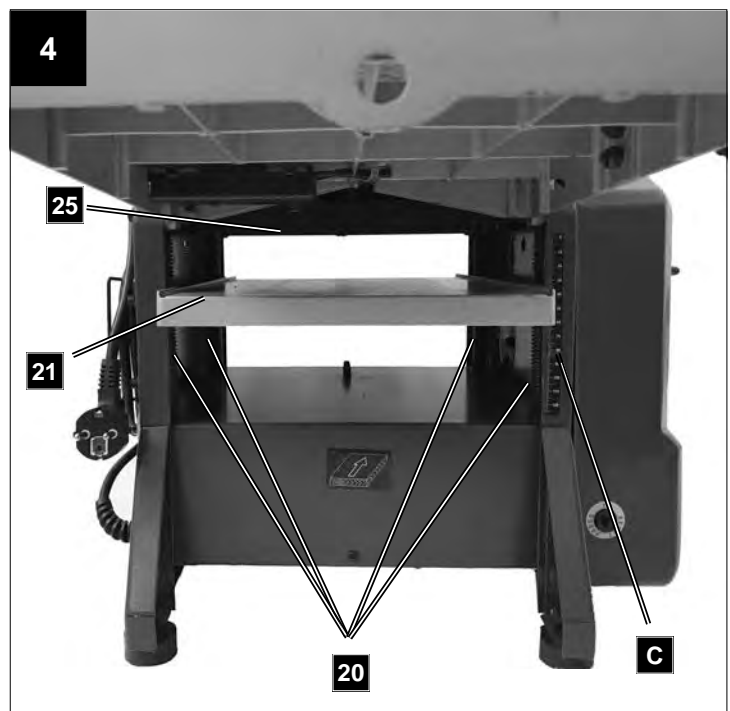
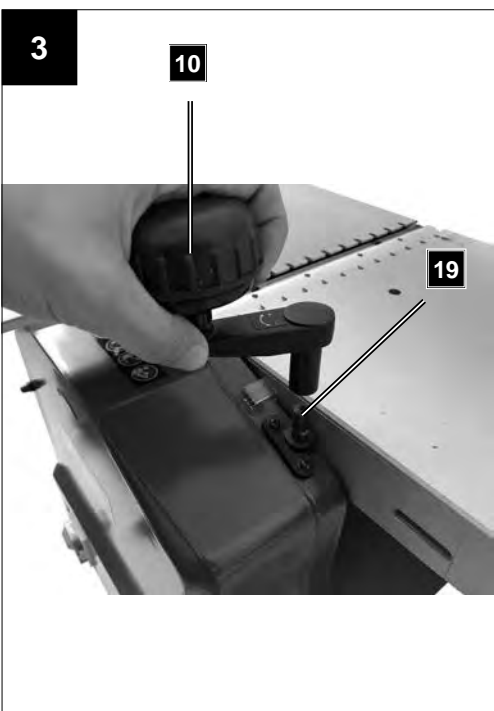
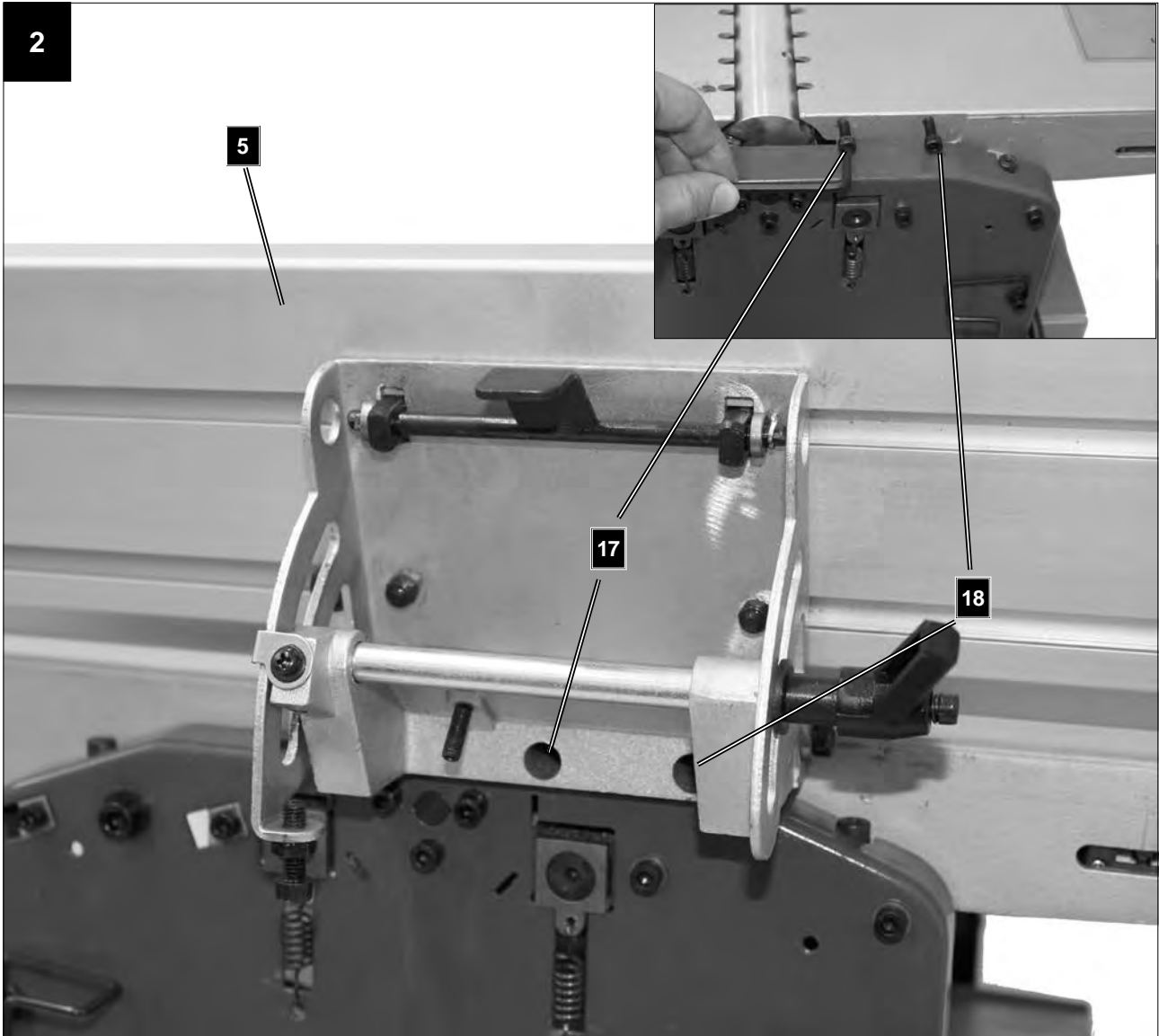

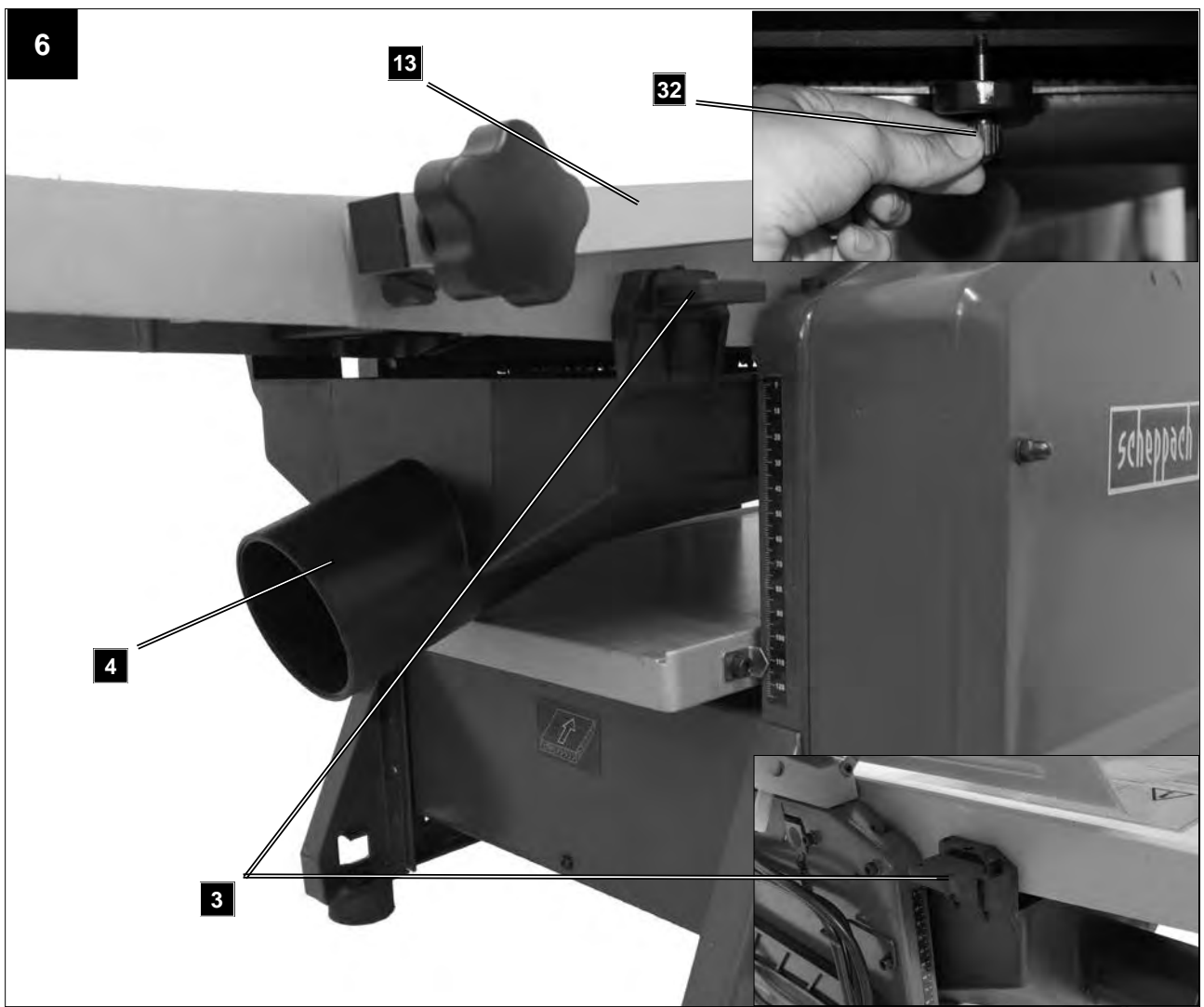
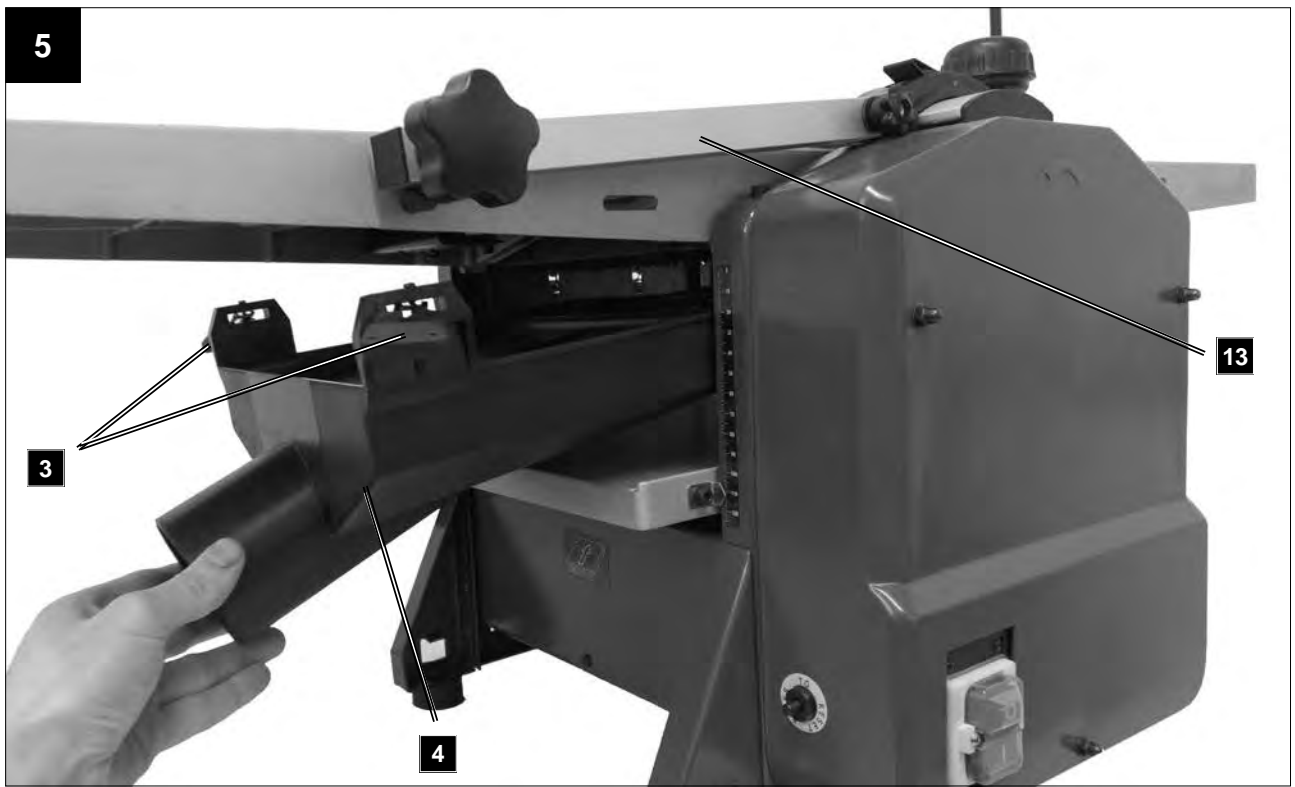

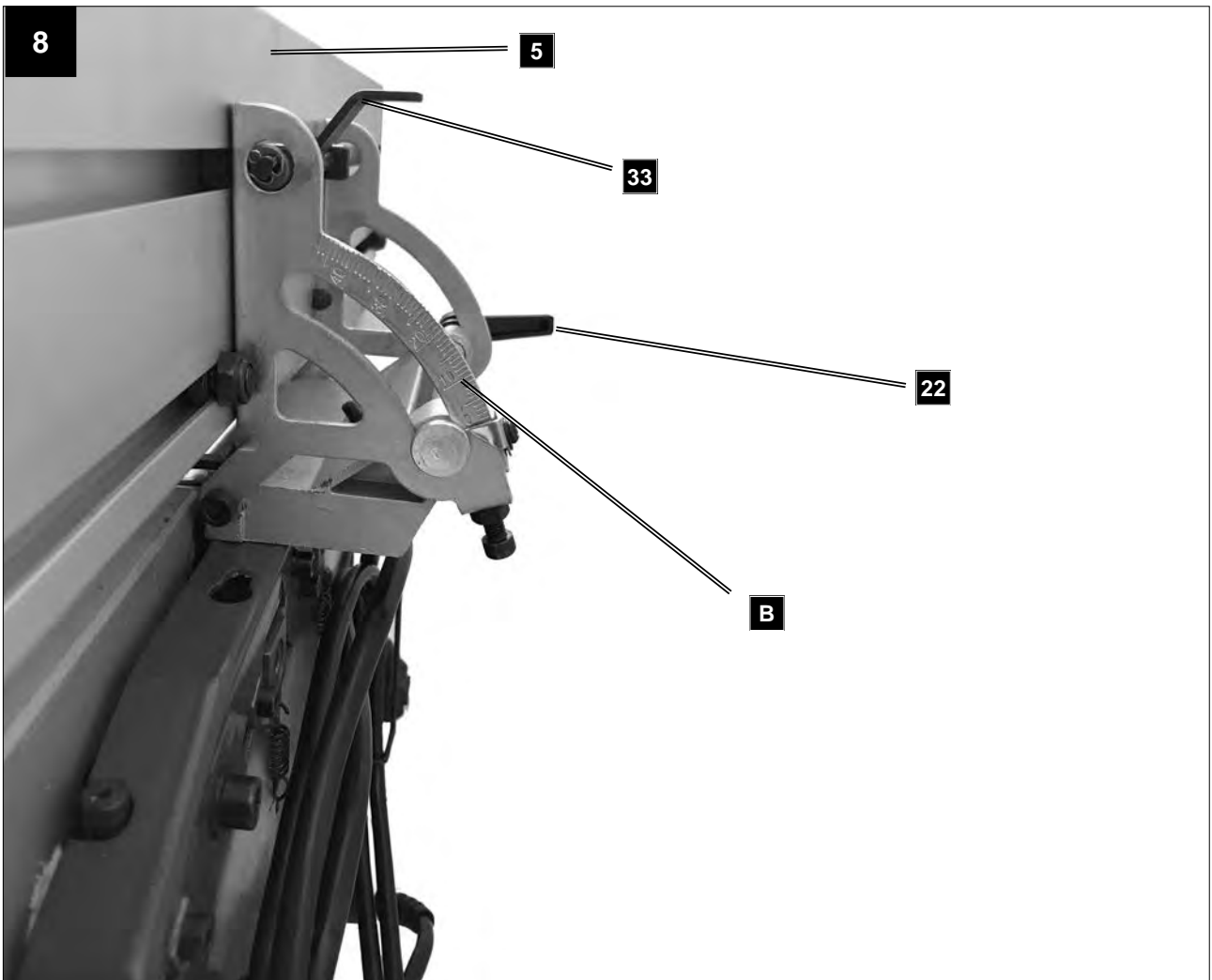
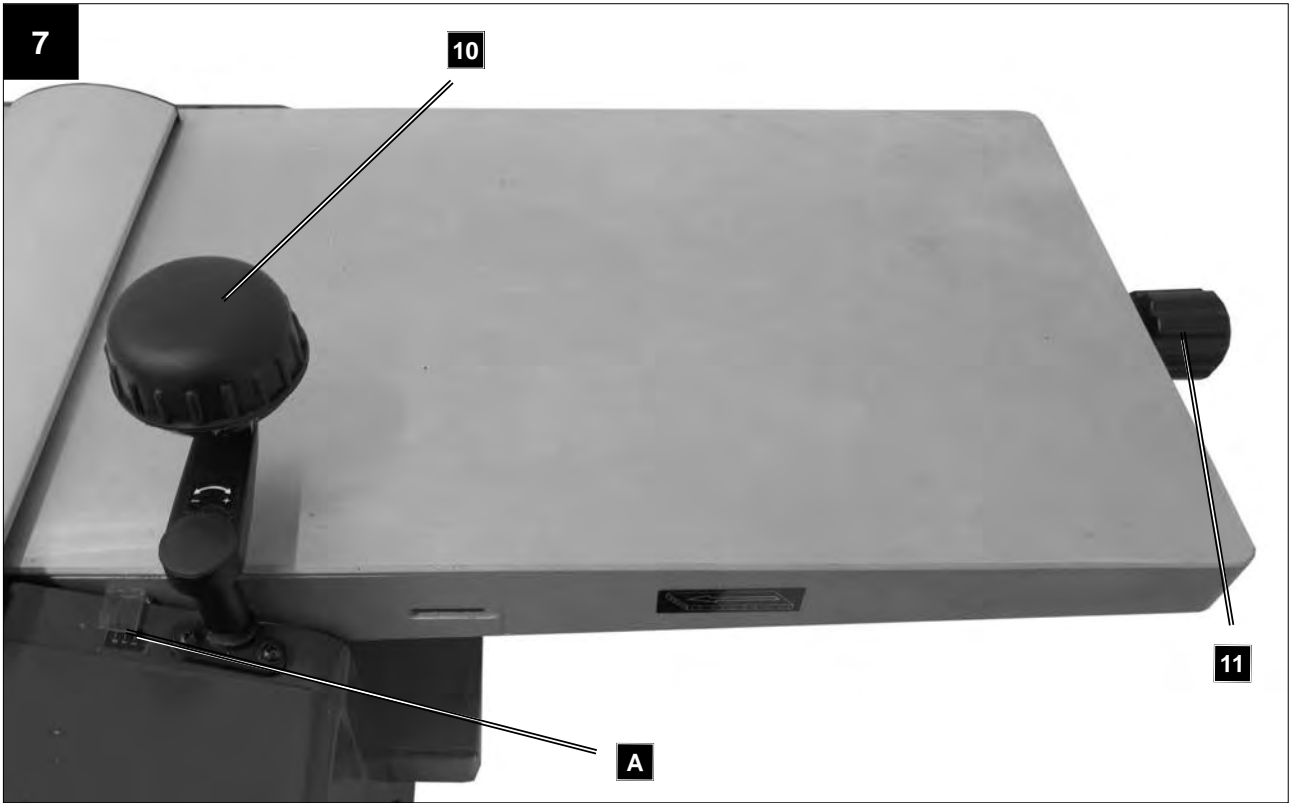

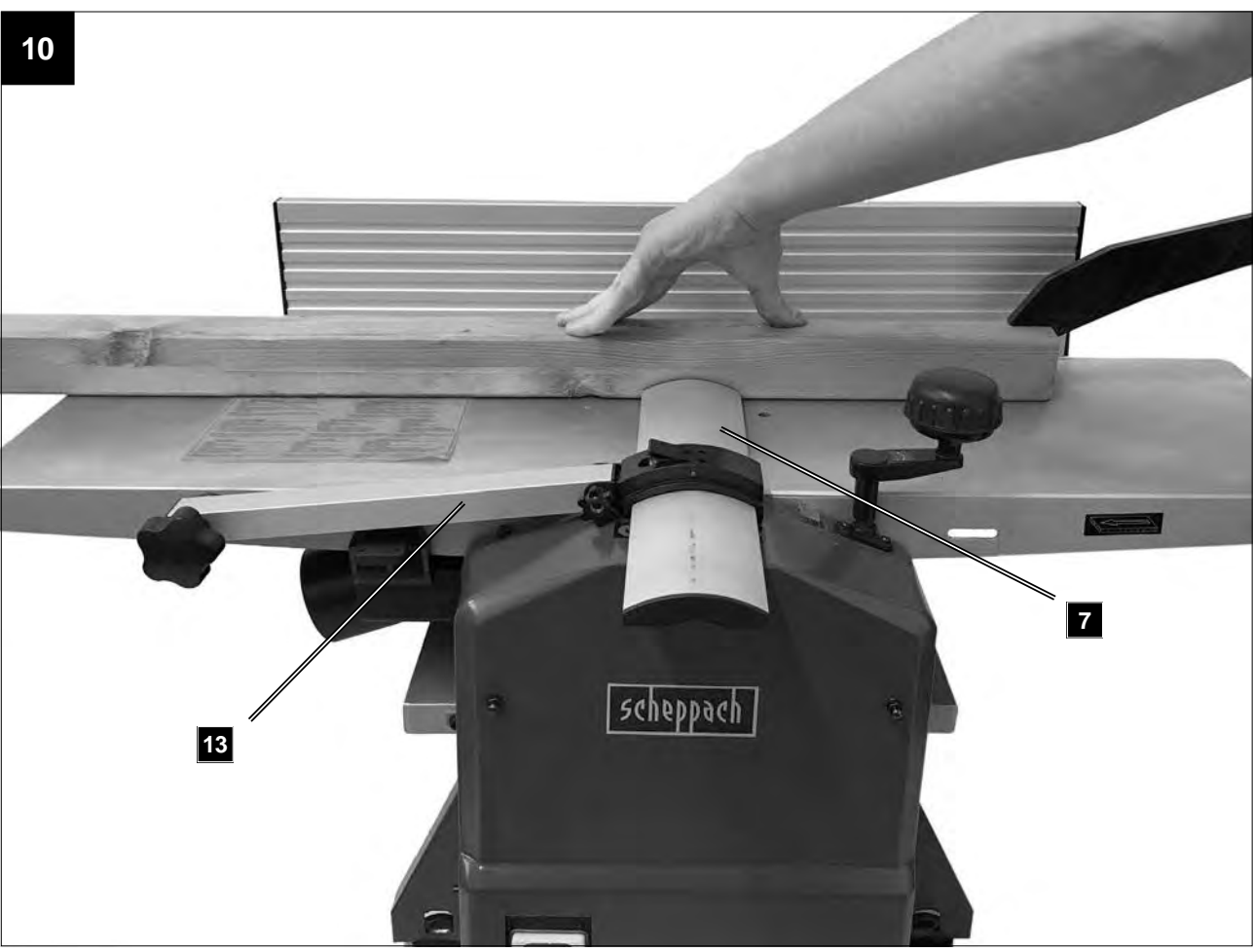
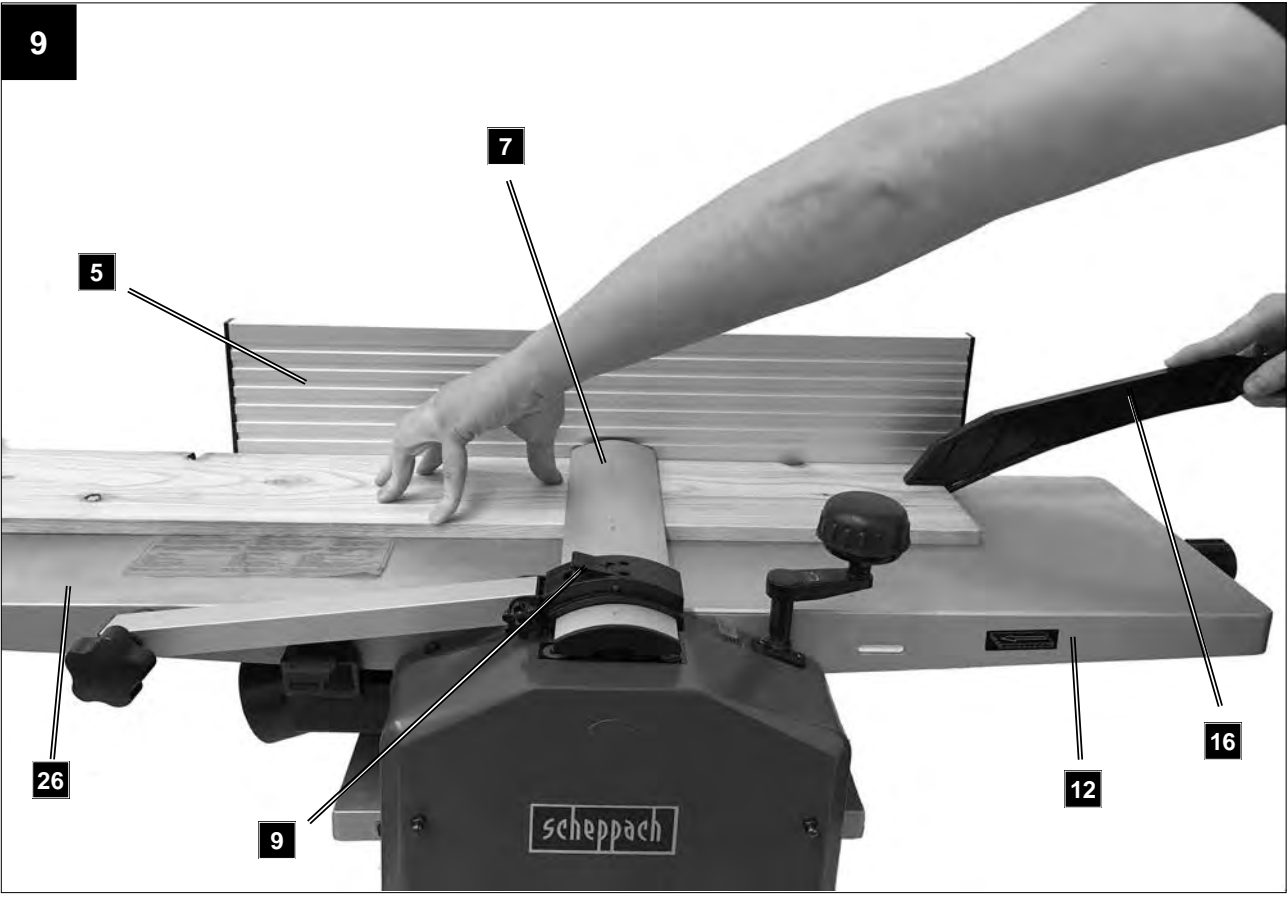

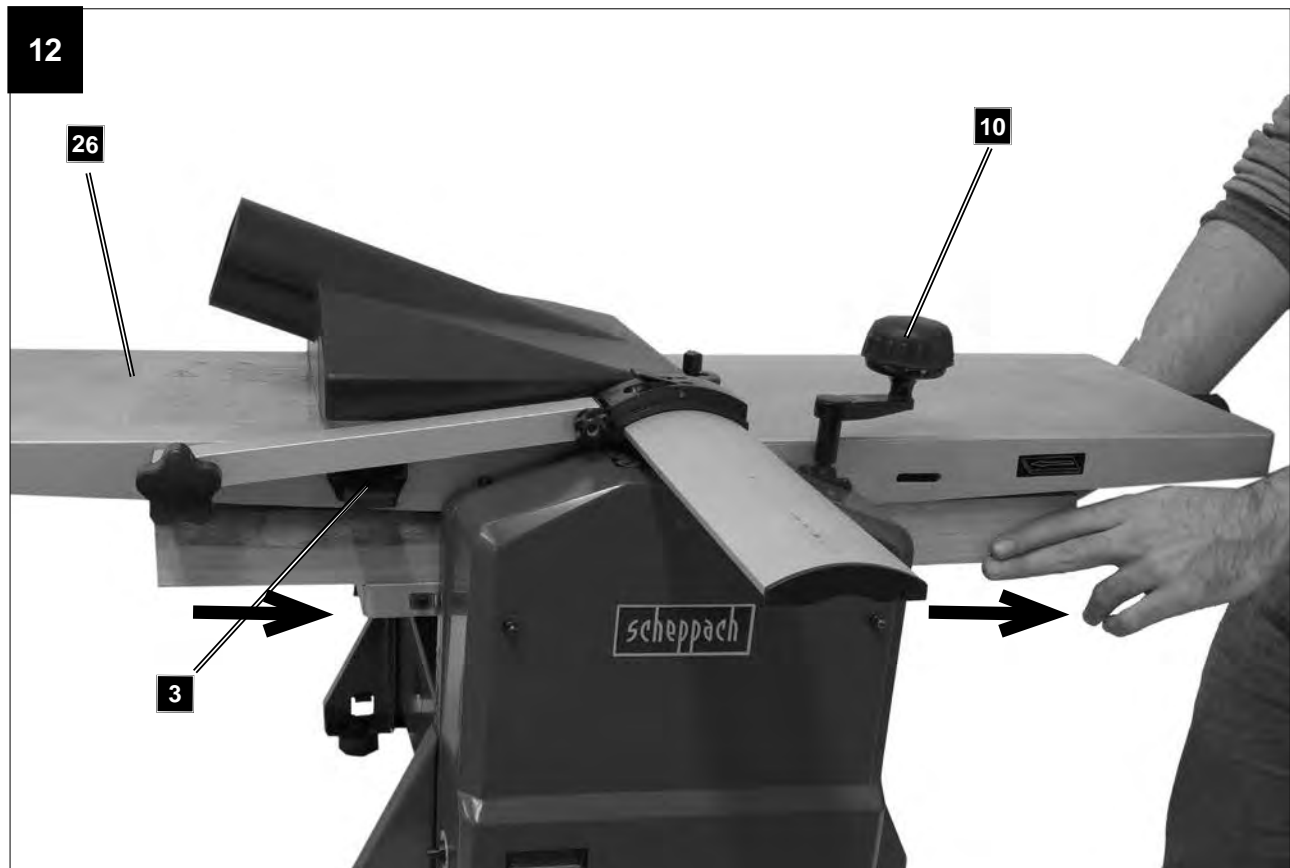
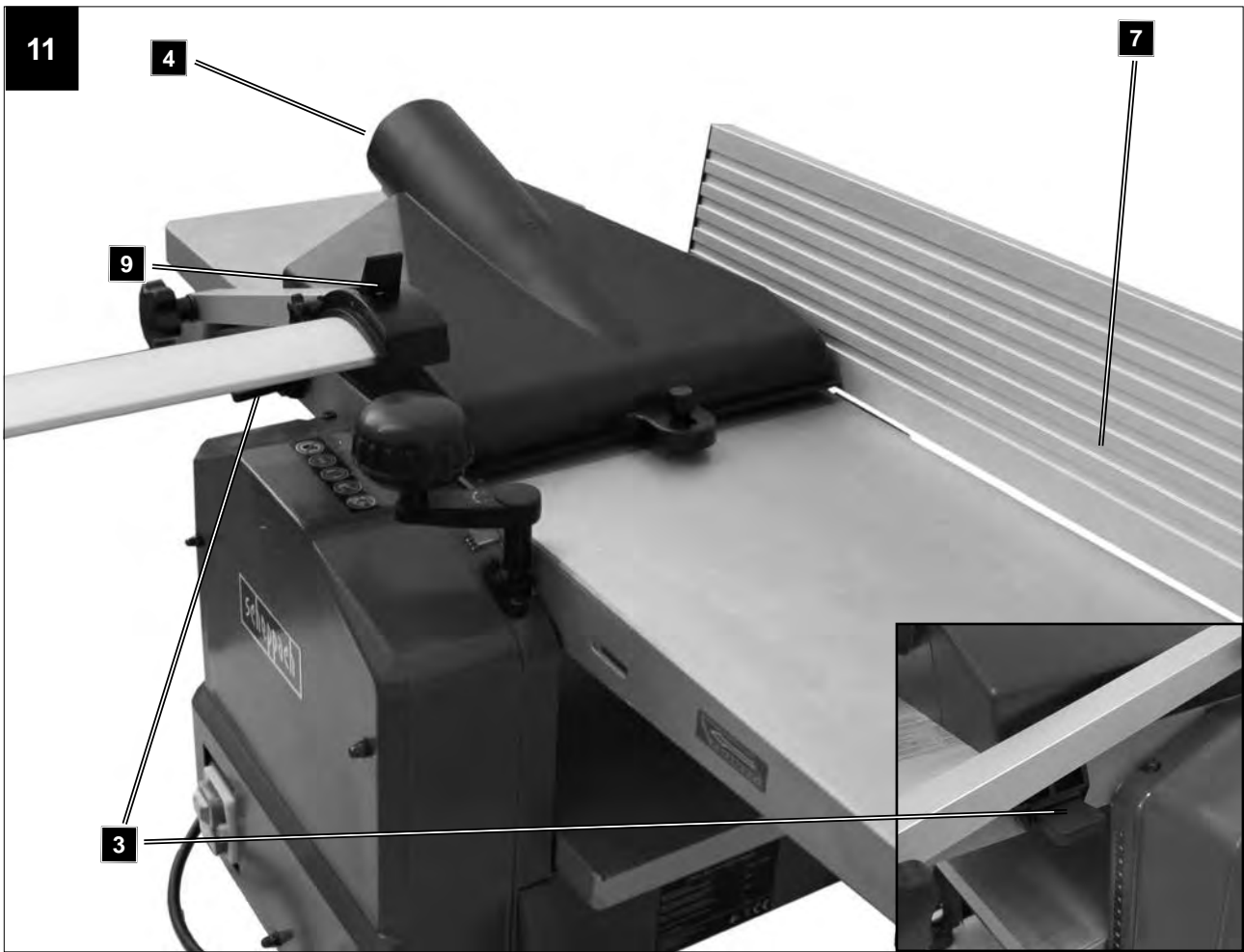

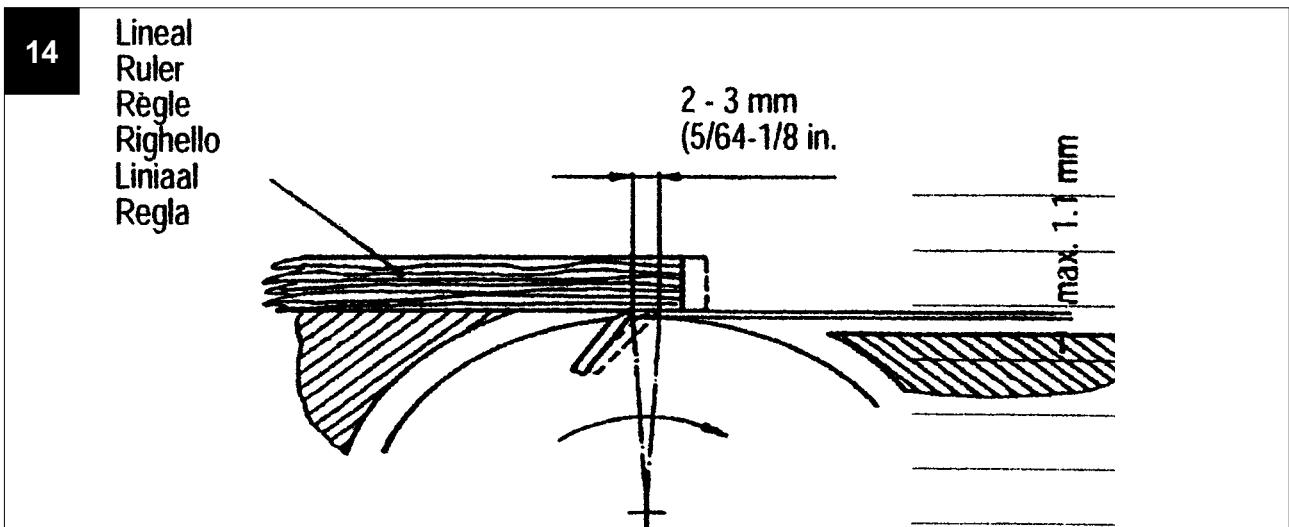
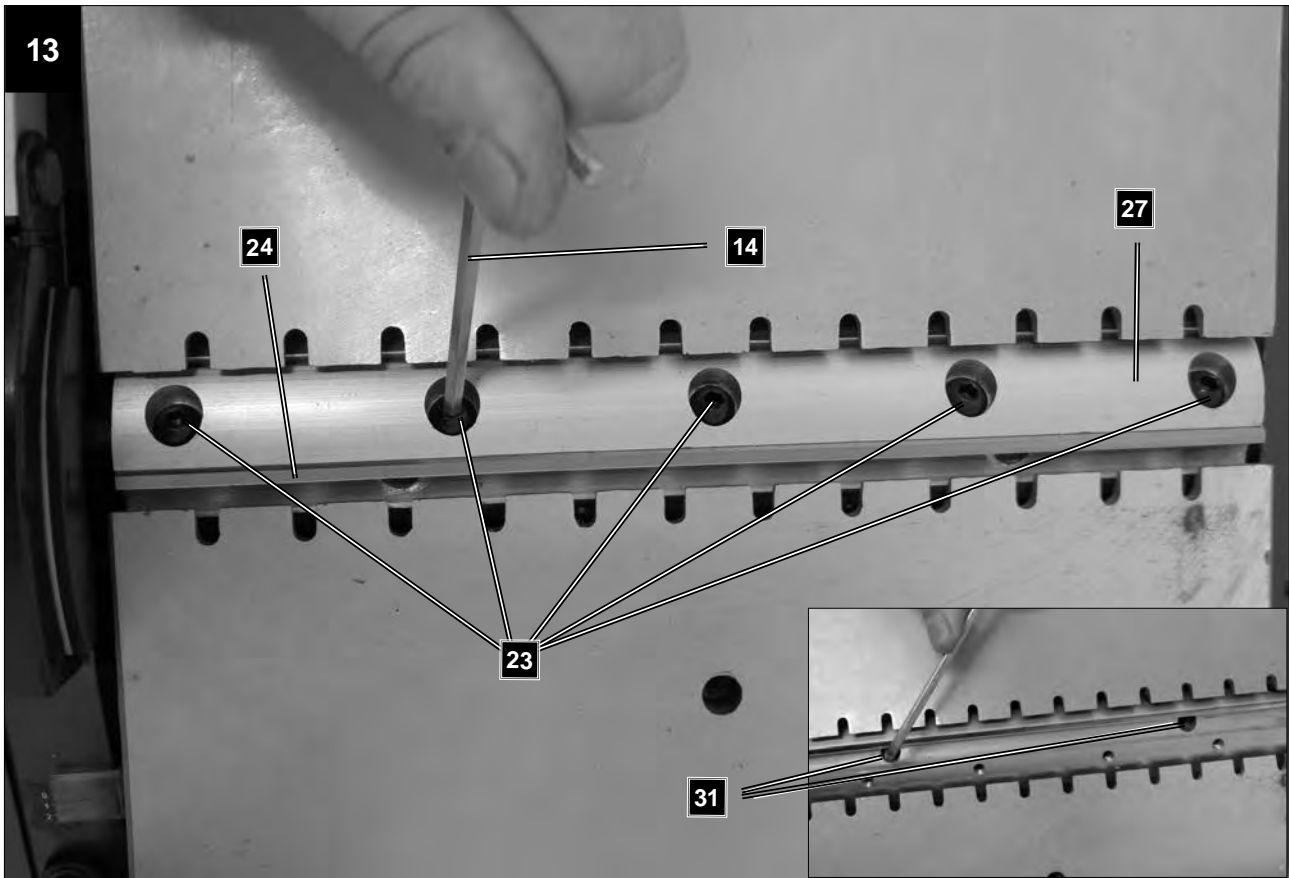

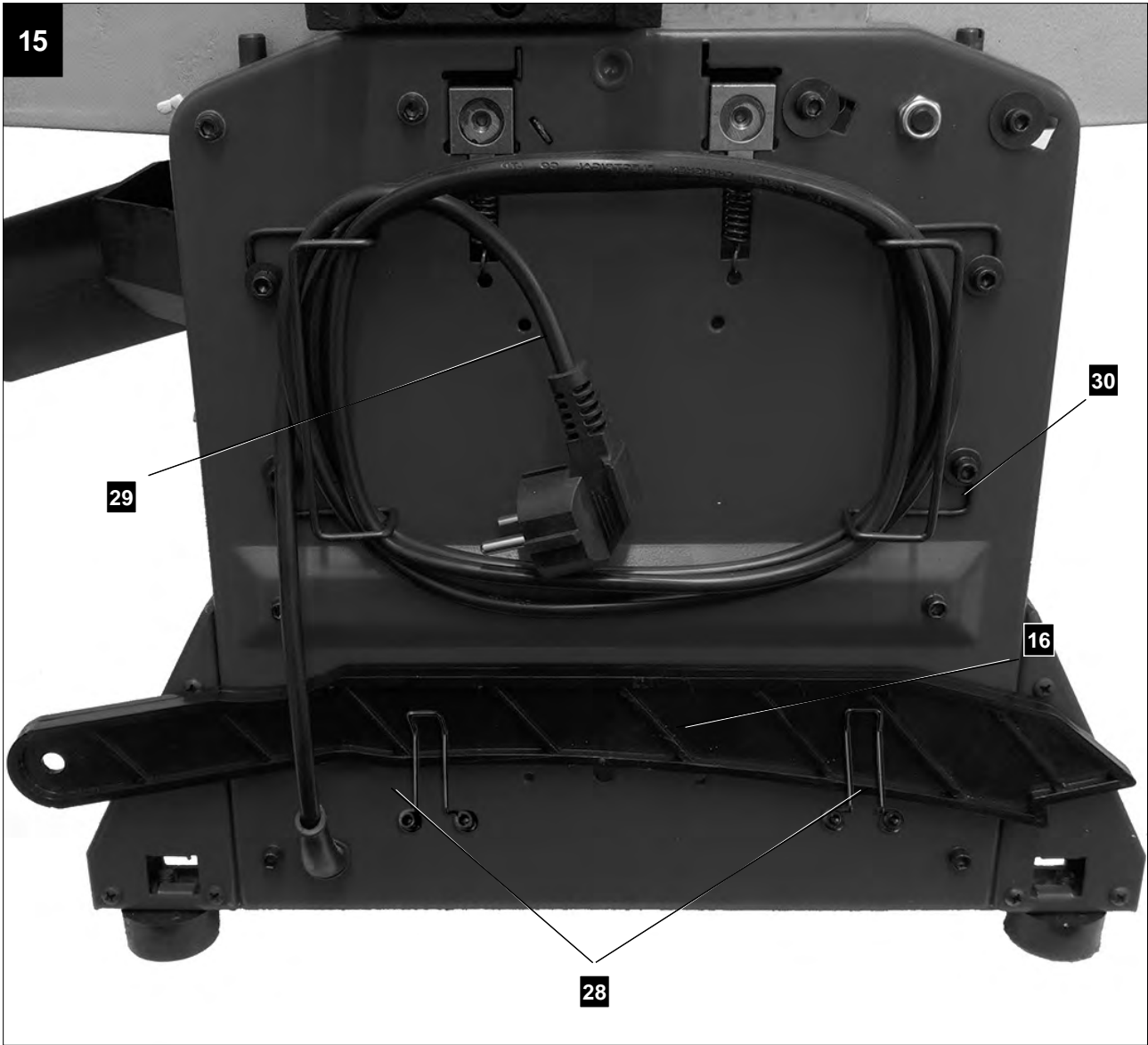

Erklärung der Symbole auf dem Gerät

	<p>Vor Inbetriebnahme Bedienungsanleitung und Sicherheitshinweise lesen und beachten!</p>
	<p>WARNUNG! Tragen Sie eine Schutzbrille. Während der Arbeit entstehende Funken oder aus dem Gerät heraustretende Splitter, Späne und Stäube können Sichtverlust bewirken.</p>
	<p>Gehörschutz tragen!</p>
	<p>Tragen Sie eine Staubschutzmaske. Beim Bearbeiten von Holz und anderer Materialien kann gesundheitsschädlicher Staub entstehen. Asbesthaltiges Material darf nicht bearbeitet werden!</p>
	<p>WARNUNG! Verletzungsgefahr! Nicht in das laufende Hobelmesser greifen.</p>
	<p>Überlastschalter</p>

Inhaltsverzeichnis:	Seite:
1. Einleitung.....	12
2. Gerätebeschreibung (Abb. 1-19)	12
3. Lieferumfang (Abb. 1a/b).....	12
4. Bestimmungsgemäße Verwendung	13
5. Sicherheitshinweise.....	13
6. Technische Daten.....	16
7. Vor Inbetriebnahme.....	17
8. Montage	17
9. Betrieb	18
10. Instandhaltung.....	19
11. Lagerung (Abb. 15).....	20
12. Elektrischer Anschluss.....	20
13. Entsorgung und Wiederverwertung	21
14. Ersatzteilbestellung	21
15. Störungsabhilfe	22

1. Einleitung

Hersteller:

Scheppach GmbH
Günzburger Straße 69
D-89335 Ichenhausen

Verehrter Kunde

Wir wünschen Ihnen viel Freude und Erfolg beim Arbeiten mit Ihrem neuen Gerät.

Hinweis:

Der Hersteller dieses Gerätes haftet nach dem geltenden Produkthaftungsgesetz nicht für Schäden, die an diesem Gerät oder durch dieses Gerät entstehen bei:

- unsachgemäßer Behandlung
- Nichtbeachtung der Bedienungsanweisung
- Reparaturen durch Dritte, nicht autorisierte Fachkräfte
- Einbau und Austausch von nicht originalen Ersatzteilen
- nicht bestimmungsgemäßer Verwendung
- Ausfällen der elektrischen Anlage bei Nichtbeachtung der elektrischen Vorschriften und VDE-Bestimmungen 0100, DIN 57113 / VDE 0113

Beachten Sie:

Lesen Sie vor der Montage und vor Inbetriebnahme den gesamten Text der Bedienungsanleitung durch. Diese Bedienungsanleitung soll es Ihnen erleichtern, Ihr Gerät kennenzulernen und dessen bestimmungsgemäßen Einsatzmöglichkeiten zu nutzen.

Die Bedienungsanleitung enthält wichtige Hinweise, wie Sie mit dem Gerät sicher, fachgerecht und wirtschaftlich arbeiten, und wie Sie Gefahren vermeiden, Reparaturkosten sparen, Ausfallzeiten verringern und die Zuverlässigkeit und Lebensdauer des Gerätes erhöhen.

Zusätzlich zu den Sicherheitsbestimmungen dieser Bedienungsanleitung müssen Sie unbedingt die für den Betrieb des Gerätes geltenden Vorschriften Ihres Landes beachten.

Bewahren Sie die Bedienungsanleitung, in einer Plastikhülle geschützt vor Schmutz und Feuchtigkeit, bei dem Gerät auf. Sie muss von jeder Bedienungsperson vor Aufnahme der Arbeit gelesen und sorgfältig beachtet werden.

An dem Gerät dürfen nur Personen arbeiten, die im Gebrauch des Gerätes unterwiesen und über die damit verbundenen Gefahren unterrichtet sind. Das geforderte Mindestalter ist einzuhalten.

Neben den in dieser Bedienungsanleitung enthaltenen Sicherheitshinweisen und den besonderen Vorschriften Ihres Landes sind die für den Betrieb von baugleichen Maschinen allgemein anerkannten technischen Regeln zu beachten.

Wir übernehmen keine Haftung für Unfälle oder Schäden, die durch Nichtbeachten dieser Anleitung und den Sicherheitshinweisen entstehen.

2. Gerätebeschreibung (Abb. 1-19)

1. Ein-/Ausschalter
2. Überlastschalter
3. Schaltstößel
4. Spanabsaugung
5. Parallelanschlag
6. Sterngriffmutter M8
7. Hobelmesserabdeckung
8. Sterngriffmutter M6
9. Klemmhebel
10. Handkurbel
11. Zustellschraube
12. Vorschubtisch
13. Hobelmesserabdeckung kpl.
14. Innensechskantschlüssel
15. Rippenriemen
16. Schiebstock
17. Innensechskantschraube
18. Innensechskantschraube
19. Spindel
20. Gewindespindel
21. Dickenhobeltisch
22. Klemmhebel
23. Spannschraube
24. Hobelmesser
25. Anti-Rückschlagklauen
26. Abnehmtisch
27. Messerbalken
28. Schiebstockhalter
29. Netzkabel
30. Kabelhalter
31. Einstellschraube
32. Befestigungsschraube
33. Exzenter

- A. Skala (Zustellung)
- B. Skala (Parallelanschlag)
- C. Skala (Dickenhobel)

3. Lieferumfang (Abb. 1a/b)

- Öffnen Sie die Verpackung und nehmen Sie das Gerät vorsichtig heraus.
- Entfernen Sie das Verpackungsmaterial sowie Verpackungs- und Transportsicherungen (falls vorhanden).
- Überprüfen Sie, ob der Lieferumfang vollständig ist.
- Kontrollieren Sie das Gerät und die Zubehörteile auf Transportschäden.
- Bewahren Sie die Verpackung nach Möglichkeit bis zum Ablauf der Garantiezeit auf.

Abricht und Dickenhobelmaschine 1x
 Schiebestock 1x
 Ersatz - Rippenriemen 2x
 Innensechskantschlüssel 1x
 Handkurbel
 Parallelanschlag 1x
 Spanabsaugung 1x
 Bedienungsanleitung 1x

ACHTUNG!

Gerät und Verpackungsmaterialien sind kein Kinderspielzeug! Kinder dürfen nicht mit Kunststoffbeuteln, Folien und Kleinteilen spielen! Es besteht Verschluckungs- und Erstickungsgefahr!

4. Bestimmungsgemäße Verwendung

Die Dicken-/Abricht-hobelmaschine dient zum Abrichten- und Dickenhobeln von gesamtem Schnittholz aller Art, mit quadratischer, rechteckiger oder abgeschrägter Form.

Die Maschine darf nur nach ihrer Bestimmung verwendet werden.

⚠ WARNUNG!

Folgende Arbeiten dürfen nicht durchgeführt werden:

- Einsetzarbeiten (d.h. jegliche Bearbeitung, die nicht über die gesamte Werkstücklänge geht)
- Vertiefungen, Zapfen oder Aussparungen
- Hobeln von stark gekrümmtem Holz, bei dem ein nicht ausreichender Kontakt mit dem Aufgabebereich besteht.

⚠ Es ist strengstens untersagt, die an der Maschine befindlichen Schutzeinrichtungen zu demontieren, abzuändern oder Zweck zu entfremden oder fremde Schutzeinrichtungen anzubringen.

Die Brückenschutzvorrichtung darf während der Bearbeitung nicht entfernt werden. Der nicht benutzte Teil der Messerwelle muss abgedeckt werden.

Anforderungen an den Bediener

Das Gerät darf nur von Personen bedient und gewartet werden, die damit vertraut und über die Gefahren unterrichtet sind.

Lassen Sie niemals Kinder mit dem Gerät arbeiten. Lassen Sie niemals Erwachsene ohne ordnungsgemäße Einweisung mit dem Gerät arbeiten.

Der Bediener muss vor Gebrauch des Gerätes aufmerksam die Bedienungsanleitung gelesen und verstanden haben.

Qualifikation: Außer einer ausführlichen Einweisung durch eine sachkundige Person ist keine spezielle Qualifikation für den Gebrauch des Gerätes notwendig.

Mindestalter: Das Gerät darf nur von Personen betrieben werden, die das 18. Lebensjahr vollendet haben. Eine Ausnahme stellt die Benutzung als Jugendlicher dar, wenn die Benutzung im Zuge einer Berufsausbildung zur Erreichung der Fertigkeit unter Aufsicht eines Ausbilders erfolgt.

Örtliche Bestimmungen können das Mindestalter des Benutzers festlegen.

Schulung: Die Benutzung des Gerätes bedarf lediglich einer entsprechenden Unterweisung durch eine sachkundige Person bzw. die Bedienungsanleitung. Eine spezielle Schulung ist nicht notwendig.

Die Maschine darf nur nach ihrer Bestimmung verwendet werden. Jede weitere darüber hinausgehende Verwendung ist nicht bestimmungsgemäß.

Für daraus hervorgerufene Schäden oder Verletzungen aller Art haftet der Benutzer/Bediener und nicht der Hersteller.

Bitte beachten Sie, dass unsere Geräte bestimmungsgemäß nicht für den gewerblichen, handwerklichen oder industriellen Einsatz konstruiert wurden. Wir übernehmen keine Gewährleistung, wenn das Gerät in Gewerbe-, Handwerks- oder Industriebetrieben sowie bei gleichzusetzenden Tätigkeiten eingesetzt wird.

5. Sicherheitshinweise

Allgemeine Sicherheitshinweise

Achtung! Beim Gebrauch von Elektrowerkzeugen sind zum Schutz gegen elektrischen Schlag, Verletzungs- und Brandgefahr folgende grundsätzliche Sicherheitsmaßnahmen zu beachten.

Lesen Sie alle diese Hinweise, bevor Sie dieses Elektrowerkzeug benutzen, und bewahren Sie die Sicherheitshinweise gut auf.

Sicheres Arbeiten

- 1 Halten Sie Ihren Arbeitsbereich in Ordnung
 - Unordnung im Arbeitsbereich kann Unfälle zur Folge haben.
- 2 Berücksichtigen Sie Umgebungseinflüsse
 - Setzen Sie Elektrowerkzeuge nicht dem Regen aus.
 - Benützen Sie Elektrowerkzeuge nicht in feuchter oder nasser Umgebung.
 - Sorgen Sie für gute Beleuchtung des Arbeitsbereichs.
 - Benutzen Sie Elektrowerkzeuge nicht, wo Brand- oder Explosionsgefahr besteht.
- 3 Schützen Sie sich vor elektrischem Schlag
 - Vermeiden Sie Körperberührung mit geerdeten Teilen (z. B. Rohren, Radiatoren, Elektroherden, Kühlgeräten).

- 4 Halten Sie andere Personen fern
 - Lassen Sie andere Personen, insbesondere Kinder, nicht das Elektrowerkzeug oder das Kabel berühren. Halten Sie sie von Ihrem Arbeitsbereich fern.
- 5 Bewahren Sie unbenutzte Elektrowerkzeuge sicher auf
 - Unbenutzte Elektrowerkzeuge sollten an einem trockenen, hochgelegenen oder abgeschlossenen Ort, außerhalb der Reichweite von Kindern, abgelegt werden.
- 6 Überlasten Sie Ihr Elektrowerkzeug nicht
 - Sie arbeiten besser und sicherer im angegebenen Leistungsbereich.
- 7 Benutzen Sie das richtige Elektrowerkzeug
 - Verwenden Sie keine leistungsschwachen Maschinen für schwere Arbeiten.
 - Benutzen Sie das Elektrowerkzeug nicht für solche Zwecke, für die es nicht vorgesehen ist.

Benutzen Sie zum Beispiel keine Handkreissäge zum Schneiden von Baumstäben oder Holzscheiten.
- 8 Tragen Sie geeignete Kleidung
 - Tragen Sie keine weite Kleidung oder Schmuck, sie könnten von beweglichen Teilen erfasst werden.
 - Bei Arbeiten im Freien ist rutschfestes Schuhwerk empfehlenswert.
 - Tragen Sie bei langen Haaren ein Haarnetz.
- 9 Benutzen Sie Schutzausrüstung
 - Tragen Sie eine Schutzbrille.
 - Verwenden Sie bei stauberzeugenden Arbeiten eine Atemmaske.
- 10 Schließen Sie die Staubabsaug-Einrichtung an
 - Falls Anschlüsse zur Staubabsaugung und Auffangeinrichtung vorhanden sind, überzeugen Sie sich, dass diese angeschlossen und richtig benutzt werden.
- 11 Verwenden Sie das Kabel nicht für Zwecke, für die es nicht bestimmt ist
 - Benützen Sie das Kabel nicht, um den Stecker aus der Steckdose zu ziehen. Schützen Sie das Kabel vor Hitze, Öl und scharfen Kanten.
- 12 Sichern Sie das Werkstück
 - Benützen Sie Spannvorrichtungen oder einen Schraubstock, um das Werkstück festzuhalten. Es ist damit sicherer gehalten als mit Ihrer Hand.
- 13 Vermeiden Sie abnormale Körperhaltung
 - Sorgen Sie für sicheren Stand und halten Sie jederzeit das Gleichgewicht.
- 14 Pflegen Sie Ihre Werkzeuge mit Sorgfalt
 - Halten Sie die Schneidwerkzeuge scharf und sauber, um besser und sicherer arbeiten zu können.
 - Befolgen Sie die Hinweise zur Schmierung und zum Werkzeugwechsel.
- Kontrollieren Sie regelmäßig die Anschlussleitung des Elektrowerkzeugs und lassen Sie diese bei Beschädigung von einem anerkannten Fachmann erneuern.
- Kontrollieren Sie Verlängerungsleitungen regelmäßig und ersetzen Sie diese, wenn sie beschädigt sind.
- Halten Sie Handgriffe trocken, sauber und frei von Öl und Fett.
- 15 Ziehen Sie den Stecker aus der Steckdose
 - Bei Nichtgebrauch des Elektrowerkzeugs, vor der Wartung und beim Wechsel von Werkzeugen wie z. B. Sägeblatt, Bohrer, Fräser.
 - Wenn die Hobelwelle beim Arbeiten durch eine zu große Vorschubkraft oder Klemmen des Werkstückes blockiert, schalten Sie das Gerät aus und trennen Sie es vom Netz. Entfernen Sie das Werkstück und stellen Sie sicher, dass die Hobelwelle frei läuft. Schalten Sie das Gerät ein, und führen Sie den Arbeitsschritt erneut mit reduzierter Vorschubkraft durch.
- 16 Lassen Sie keine Werkzeugschlüssel stecken
 - Überprüfen Sie vor dem Einschalten, dass Schlüssel und Einstellwerkzeuge entfernt sind.
- 17 Vermeiden Sie unbeabsichtigten Anlauf
 - Vergewissern Sie sich, dass der Schalter beim Einstecken des Steckers in die Steckdose ausgeschaltet ist.
- 18 Benutzen Sie Verlängerungskabel für den Außenbereich
 - Verwenden Sie im Freien nur dafür zugelassene und entsprechend gekennzeichnete Verlängerungskabel.
- 19 Seien Sie aufmerksam
 - Achten Sie darauf, was Sie tun. Gehen Sie mit Vernunft an die Arbeit. Benutzen Sie das Elektrowerkzeug nicht, wenn Sie unkonzentriert sind.
- 20 Überprüfen Sie das Elektrowerkzeug auf eventuelle Beschädigungen
 - Vor weiterem Gebrauch des Elektrowerkzeugs müssen Schutzvorrichtungen oder leicht beschädigte Teile sorgfältig auf ihre einwandfreie und bestimmungsgemäße Funktion untersucht werden.
 - Überprüfen Sie, ob die beweglichen Teile einwandfrei funktionieren und nicht klemmen oder ob Teile beschädigt sind.
 - Sämtliche Teile müssen richtig montiert sein und alle Bedingungen erfüllen, um den einwandfreien Betrieb des Elektrowerkzeugs zu gewährleisten.

- Beschädigte Schutzvorrichtungen und Teile müssen bestimmungsgemäß durch eine anerkannte Fachwerkstatt repariert oder ausgetauscht werden, soweit nichts anderes in der Gebrauchsanweisung angegeben ist.
- Beschädigte Schalter müssen bei einer Kundendienstwerkstatt ersetzt werden.
- Benutzen Sie keine Elektrowerkzeuge, bei denen sich der Schalter nicht ein- und ausschalten lässt.

21 ACHTUNG!

- Der Gebrauch anderer Einsatzwerkzeuge und anderen Zubehörs kann eine Verletzungsgefahr für Sie bedeuten.

22 Lassen Sie Ihr Elektrowerkzeug durch eine Elektrofachkraft reparieren

- Dieses Elektrowerkzeug entspricht den einschlägigen Sicherheitsbestimmungen. Reparaturen dürfen nur von einer Elektrofachkraft ausgeführt werden, indem Originalersatzteile verwendet werden; anderenfalls können Unfälle für den Benutzer entstehen.

Dieses Gerät ist nicht dafür bestimmt, durch Personen (einschließlich Kinder) mit eingeschränkten physischen, sensorischen oder geistigen Fähigkeiten oder mangels Erfahrung und/oder mangels Wissen benutzt zu werden.

Kinder sollten beaufsichtigt werden, um sicherzustellen, dass sie nicht mit dem Gerät spielen.

SPEZIELLE SICHERHEITSHINWEISE

- Verwenden Sie keine stumpfen Messer. Rückschlaggefahr!
- Der Schneideblock muss vollständig abgedeckt sein.
- Verwenden Sie zum Hobeln von kurzen Werkstücken einen Schiebestock.
- Zum Hobeln von schmalen Werkstücken sollten Sie zusätzliche Sicherheitsvorkehrungen treffen. Der Einsatz von Querdruckvorrichtungen und Federabdeckungen könnte notwendig sein, um ein sicheres Arbeiten zu garantieren.
- Das Gerät eignet sich nicht zum Schneiden von Ausfaltungen.
- Die Rückschlagsicherung und die Vorschubwalze müssen regelmäßig überprüft werden.
- Geräte, die mit einem Spanabzug und Abzugshauben ausgestattet sind, sollten an die entsprechenden Geräte angeschlossen werden. Die Materialart kann die Staubentwicklung ungünstig beeinflussen.
- Das Gerät eignet sich ausschließlich zum Schneiden von Holz und ähnlichen Materialien.
- Wenn das Messer zu 5 % verschlissen ist, muss es ausgewechselt werden.

- Ein fehlender Schiebestock kann zu Gefahren führen. Der Schiebestock sollte bei Nichtgebrauch immer an der Maschine aufbewahrt werden.
- Wenn kleine Werkstücke von Hand eingeführt werden, besteht erhöhte Verletzungsgefahr. Herstellerempfehlungen zum Einsatz eines Schiebestock müssen beachtet werden.
- Eine falsche Ausrichtung von Schutzabdeckungen, Vorschubtisch oder Gitter kann zu unkontrollierbaren Situationen führen.
- Beschädigte oder verschmutzte Werkstücke bergen Gefahren. Metallteile oder splitterndes Material darf mit diesem Gerät nicht bearbeitet werden.

Verletzungsgefahr!

- Platzieren Sie lange Werkstücke zum Schneiden auf dem Rolltisch oder einer anderen Abstützvorrichtung. Ansonsten könnten Sie die Kontrolle über das Werkstück verlieren.
- Die Maschine eignet sich nur zum Hobeln und Dickenhobeln
- Wenn Sie an der Maschine arbeiten sollten Sie immer angemessene Schutzkleidung tragen:
 - einen Gehörschutz zum Schutz vor Gehörschäden,
 - einen Atemschutz um dem Einatmen gefährlicher Staubpartikel vorzubeugen,
 - Schutzhandschuhe beim Handhaben der Messerwelle und von rauen Werkstoffen zur Verringerung des Risikos von Verletzungen durch scharfen Kanten,
 - eine Schutzbrille um Augenverletzungen durch herumfliegende Teilchen zu vermeiden.
- Die folgenden Situationen sollten unter allen Umständen vermieden werden: vorzeitige Unterbrechung des Hobelvorgangs (Hobelschnitte, die nicht die gesamte Länge des Werkstückes umfassen; das Hobeln von unebenen Holzteilen, die nicht gleichmäßig auf dem Vorschubtisch aufliegen).
- Achtung! Wenn der Hauptnetzanschluss einen schlechten Zustand aufweist, besteht beim Anschalten des Gerätes die Gefahr von Kurzschlüssen. Davon können auch andere Funktionen betroffen sein (z.B. das Aufleuchten von Kontrollleuchten). Sollten am Hauptnetzanschluss Störungen auftreten, wenden Sie sich bitte an Ihren lokalen Stromanbieter für Abhilfe und Informationen.

Restrisiken

Trotz bestimmungsgemäßer Verwendung können bestimmte Restrisikofaktoren nicht vollständig ausgeräumt werden. Bedingt durch den erforderlichen Arbeitsverlauf können folgende Verletzungen auftreten:

- **⚠ WARNUNG! Verletzungsgefahr**
der Finger und Hände durch das Berühren der Messerwelle an nicht abgedeckten Bereichen, beim Werkzeugwechsel, außerdem können diese durch das Öffnen der Schutzabdeckung gequetscht werden.
- Augenverletzungen
- an der Einschub- und Auslassöffnung
- durch gefährlichen Rückschlag
- Gefährdung durch Strom, wenn die Elektroleitungen nicht richtig angeschlossen worden sind.
- beim Betrieb ohne Absaugung bzw. Spänesack, kann gesundheitsschädlicher Holzstaub entstehen.
- durch wegschleudernde Teile
- Durch im Werkstück enthaltene Metallteile können die Messer stumpf bzw. zerstört werden.
- Lungenschäden, falls keine geeignete Staubschutzmaske getragen wird.

⚠ WARNUNG! Gehörschädigungen!

Längerer Aufenthalt in unmittelbarer Nähe des laufenden Geräts kann zu Gehörschädigungen führen.
Gehörschutz tragen!

Trotz dem Beachten der Betriebsanleitung können auch nicht offensichtliche Restrisiken bestehen.

Vorsicht! Dieses Gerät erzeugt während des Betriebs ein elektromagnetisches Feld. Dieses Feld kann unter bestimmten Umständen aktive oder passive medizinische Implantate beeinträchtigen.

Um die Gefahr von ernsthaften oder tödlichen Verletzungen zu verringern, empfehlen wir Personen mit medizinischen Implantaten ihren Arzt und den Hersteller vom medizinischen Implantat zu konsultieren, bevor das Gerät bedient wird.

Verhalten im Notfall

Leiten Sie die der Verletzung entsprechend notwendigen Erste Hilfe Maßnahmen ein und fordern Sie schnellst möglich qualifizierte ärztliche Hilfe an.

Bewahren Sie den Verletzten vor weiteren Schädigungen und stellen Sie diesen ruhig. Für einen eventuell eintretenden Unfall sollte immer ein Verbandskasten nach DIN 13164 am Arbeitsplatz griffbereit vorhanden sein.

Dem Verbandskasten entnommenes Material ist sofort wieder aufzufüllen. Wenn Sie Hilfe anfordern, machen Sie folgende Angaben

1. Ort des Unfalls
2. Art des Unfalls
3. Zahl der Verletzten
4. Art der Verletzungen

6. Technische Daten

Technische Daten	
Messeranzahl	2 Stück
Hobelwellen-Drehzahl	8500 1/min
Abmessungen	970 x 490 x 485 mm
Gewicht	27 kg
Technische Daten Abrichthobeln	
max. Hobelbreite	254 mm
max. Spanabnahme	2 mm
Abrichtanschlag l x h	635 x 127 mm
Abrichtanschlag	90°-135°
Schwenkbereich	
Abrichttischgröße	920 x 264 mm
Technische Daten Dickenhobeln	
max. Hobelbreite	254 mm
max. Hobeldicke	120 mm
max. Spanabnahme	2 mm
Dickentischgröße	380 x 254 mm
Antrieb	
Motor	230V / 50 Hz
Aufnahmeleistung P ₁	1500 W
Technische Änderungen vorbehalten!	

Geräusch

Die Geräuschwerte wurden entsprechend EN 61029 ermittelt.

Schalldruckpegel L _{PA}	89 dB(A)
Unsicherheit K _{PA}	3 dB
Schalleistungspegel L _{WA}	102 dB(A)
Unsicherheit K _{WA}	3 dB

Tragen Sie einen Gehörschutz.

Die Einwirkung von Lärm kann Hörverlust bewirken.

Beschränken Sie die Geräuscentwicklung und Vibration auf ein Minimum!

- Verwenden Sie nur einwandfreie Geräte.
- Warten und reinigen Sie das Gerät regelmäßig.
- Passen Sie Ihre Arbeitsweise dem Gerät an.
- Überlasten Sie das Gerät nicht.
- Lassen Sie das Gerät gegebenenfalls überprüfen.
- Schalten Sie das Gerät aus, wenn es nicht benutzt wird.

7. Vor Inbetriebnahme

Überprüfen Sie vor jedem Gebrauch:

- Ein- und Ausschalter inkl. Notausschalter (falls vorhanden) auf ordnungsgemäße Funktion
- **Verriegelte Schutzeinrichtungen (Abb. 1a-Pos. 3)** durch ein aufeinander folgendes Öffnen jeder trennenden Schutzeinrichtung um die Maschine auszuschalten und durch Prüfung, dass es unmöglich ist, die Maschine bei einer geöffneten Schutzeinrichtung einzuschalten
- **Bremse**
bei Arbeitsbeginn die Maschine einschalten und auf Drehzahl kommen lassen. Schalten Sie nun die Maschine wieder aus. Der Motor muss innerhalb von 10 Sekunden zum stehen kommen. Andernfalls liegt ein Defekt vor.
- **Anti-Rückschlagklauen (Abb. 4 - Pos. 25)**
mindestens einmal pro Arbeitsschicht durch Besichtigung, um festzustellen, dass sie sich in gutem Arbeitszustand befinden, z. B. keine Beschädigung der Berührungsfläche durch Stöße haben und dass die Anti-Rückschlagklauen (25) durch das Eigengewicht ungehindert zurückfallen;
- **Hobelmesser (Abb. 13 - Pos. 24)**
auf Beschädigungen und richtigen Sitz.

Die Maschine darf nur benutzt werden, wenn alle diese Bedingungen eingehalten sind.

Verwenden Sie nur gut geschärfte und gewartete Messer. Nur für die Maschine konstruierte Messer verwenden.

Verwenden Sie zum Bearbeiten kurzer Werkstücke Schiebehölzer oder Schiebestöcke, die nicht defekt sind.

Schließen Sie die Maschine an eine Staub- oder Späneabsaugvorrichtung an.

Überprüfen Sie vor Beginn der Bearbeitung, dass der Anschlag festgeklemmt ist.

Überzeugen Sie sich, dass Sie jeder Zeit das Gleichgewicht halten können. Stellen Sie sich seitlich zur Maschine.

Halten Sie Ihre Hände bei laufender Maschine in sicherer Entfernung von der Schneidwalze und von der Stelle, an der die Späne ausgestoßen werden.

Erst mit dem Hobeln beginnen, wenn die Schneidwalze ihre erforderliche Drehzahl erreicht hat.

Außerdem darauf achten, dass das Werkstück keine Kabel, Seile, Schnüre oder ähnliches enthält. Bearbeiten Sie kein Holz, das zahlreiche Asteinschlüsse oder Astlöcher enthält.

Sichern Sie lange Werkstücke gegen Abkippen am Ende des Hobelvorganges. Verwenden Sie dazu z.B. Abrollständer oder ähnliche Vorrichtungen.

Es ist strengstens untersagt, Späne oder Splitter bei laufender Maschine zu entfernen.

Schalten Sie die Maschine bei einer Blockade sofort ab. Ziehen Sie den Netzstecker und entfernen Sie das verklemmte Werkstück.

Nach jedem Gebrauch die kleinste Schnittgröße einstellen, um der Verletzungsgefahr vorzubeugen.

⚠ ACHTUNG!

Die Maschine muss am Fußboden / Arbeitsplatte mit den geeigneten Schrauben / Schraubzwingen sicher befestigt werden, da Kippgefahr besteht.

- Überzeugen Sie sich vor dem Anschließen, dass die Daten auf dem Typenschild mit den Netzdaten übereinstimmen.
⚠ **WARNUNG!** Vor jeglichen Reinigungs-, Einstellungs-, Wartungs- oder Instandsetzungsarbeiten trennen Sie den Netzstecker von der Hauptstromversorgung!
- Überprüfen Sie regelmäßig, ob Messer (24) fest im Messerblock befestigt sind.
- Die Messer (24) dürfen am Messerblock maximal 1,1 mm überstehen.
- Prüfen Sie die Anti-Rückschlagklauen (25) auf einwandfreie Funktion.
- Tragen Sie immer einen Augenschutz.
- Schneiden Sie niemals Einbuchtungen, Zapfen oder Formen.
- Vor Inbetriebnahme müssen alle Abdeckungen und Sicherheitsvorrichtungen ordnungsgemäß montiert sein.
- Das Hobelmesser muss frei laufen können.

8. Montage

8.1 Parallelanschlag (Abb. 2)

- Schrauben Sie nun mithilfe des Innensechskantschlüssels (14) die Innensechskantschrauben (17/18) gegen den Uhrzeigersinn heraus.
- Setzen Sie nun den Parallelanschlag (5) am Gehäuse der Maschine an und befestigen diesen mithilfe der Innensechskantschrauben (17/18).

8.2 Handkurbel für Dickenhobelzustellung (Abb. 3)

- Die Handkurbel (10) zur Zustellung der Spantiefe wird nur auf die Spindel (19) aufgesteckt.

8.3 Spanabsaugung - Abrichthobeln (Abb. 4-6)

- Setzen Sie zur Montage die Hobelmesserabdeckung kpl. (13) in die oberste Position.
- Stellen Sie den Dickenhobeltisch (21) auf die niedrigste Position mit Hilfe der Handkurbel (10).
- Setzen Sie die Spanabsaugung (4) leicht schräg an der Maschine an und schieben diesen nach hinten. Dabei müssen die beiden Schaltstößel (3) nach außen hin gehalten werden.
- Verriegeln Sie nun die Spanabsaugung (4) mithilfe der Schaltstößel (3). **Achtung!** Maschine läuft nicht an, wenn die Schaltstößel (3) nicht richtig eingesteckt werden.
- Schrauben Sie die Schraube (32) von der anderen Seite der Maschine her ein, um die Spanabsaugung (4) zu befestigen.
- Klappen Sie nun die Hobelmesserabdeckung kpl. (13) wieder nach unten.

8.4 Spanabsaugung - Dickenhobeln (Abb. 11)

- Der Parallelanschlag muss zum Dickenhobeln demontiert werden. Gehen Sie in umgekehrter Reihenfolge wie in Punkt 8.1 beschrieben vor.
- Schieben Sie die Hobelmesserabdeckung (7) nach ganz außen, so dass die Messerwalze komplett frei liegt.
- Halten Sie nun die Schaltstößel (3) wieder nach außen und setzen Sie nun die Spanabsaugung (4) auf die Hobelmaschine auf.
- Verriegeln Sie nun die Spanabsaugung (4) mit Hilfe der Schaltstößel (3). **Achtung!** Maschine läuft nicht an, wenn die Schaltstößel (3) nicht richtig eingesteckt werden.
- Schrauben Sie nun die Schraube (32) in den Vorschubtisch (12) ein um die Spanabsaugung (4) zu fixieren.

9. Betrieb

⚠ ACHTUNG! Die Dicken-/Abrichthobelmaschine wurde speziell zum Hobeln von festem Holz konzipiert. Dazu werden hochlegierte Messer (24) eingesetzt. Beim Dickenhobeln muss die Kontaktfläche des Werkstückes flach sein. Werden größere oder schwerere Werkstücke bearbeitet, ist es notwendig, die Maschine auf der Standfläche zu befestigen (z. B. Mittels der Gewinde im Maschinenboden).

- Der Ein-/Ausschalter (1) befindet sich an der linken Seite der Maschine. Drücken Sie zum Einschalten der Maschine die grüne Taste „I“. Drücken Sie zum Ausschalten der Maschine die rote Taste „0“.
- Die Maschine ist mit einem Überlastschalter (2) zum Schutz des Motors ausgestattet. Im Falle einer Überlastung stoppt die Maschine automatisch. Nach einer Weile kann der Überlastschalter (2) wieder zurückgesetzt werden.

- Verwenden Sie bei der Bearbeitung von langen Werkstücken Rolltische oder eine ähnliche Abstützvorrichtung. Diese Zusatzausrüstungen sind in Fachmärkten erhältlich. Sie müssen auf Zufuhr- und Abnahmeseite der Hobelmaschine platziert werden.

Die Höheneinstellung muss so erfolgen, dass das Werkstück waagrecht in die Maschine geführt werden kann und waagrecht herausgenommen werden kann.

9.1 Abrichthobeln

⚠ ACHTUNG! Ziehen Sie vor allen Wartungs-, Reinigungs-, und Einstellarbeiten den Netzstecker.

9.1.1 Einstellung (Abb. 7/8)

- Drehen Sie die Zustellschraube (11) nach rechts oder links für die gewünschte Spantiefe. Die Spantiefe kann an der Skala (A) abgelesen werden.
- Lockern Sie den Parallelanschlag (5) mit dem Klemmhebel (22). Stellen Sie den gewünschten Winkel ein. Der eingestellte Winkel kann an der Skala (B) abgelesen werden. Fixieren Sie den Parallelanschlag (5) nach erfolgter Einstellung wieder mit dem Klemmhebel (22). Mit dem Exzenter (33) kann der Anschlag (5) gelöst und verschoben werden.

9.1.2 Abrichthobel- Betrieb (Abb. 9/10)

Achtung! Beachten Sie die richtige Montage der Spanabsaugung (siehe 8.3)

- **(Schmale Werkstücke siehe Abb. 9)** Öffnen Sie den Klemmhebel (9) und verschieben Sie die Hobelmesserabdeckung (7) so weit, wie es die Breite des Werkstückes erfordert. Ziehen sie dann den Klemmhebel (9) wieder an.
- **(Breite, flache Werkstücke siehe Abb. 10)** Öffnen Sie den Sterngriffmutter (6) und stellen die Hobelmesserabdeckung kpl. (13) gerade so hoch, wie das Werkstück dick ist. Die Hobelmesserabdeckung (7) bedeckt dabei die gesamte Messerwalze! Ziehen Sie nun die Sterngriffmutter (6) wieder an.
- Verbinden Sie den Netzstecker mit der Netzleitung. Drücken Sie die grüne Taste „I“, um die Hobelmaschine zu starten.
- Legen Sie das zu bearbeitende Werkstück auf den Vorschubtisch (12). Halten Sie mit einer Hand das Werkstück auf den Tisch (12) gedrückt und schieben es möglichst mithilfe des Schiebestocks (16) vorwärts in Richtung Abnehmtisch (26) über die Messerwalze
- Schalten Sie nach Beendigung der Arbeit die Maschine ab. Drücken Sie dazu die rote Taste „0“. Trennen Sie die Maschine anschließend vom Netz.

- Entfernen Sie Späne und Staub vom Vorschubtisch (12), Abnehmtisch (26) und Messerwalze, nachdem die Maschine komplett zum Stillstand gekommen ist.
- Bringen Sie die Hobelmesserabdeckung (7) wieder in Position und decken Sie das Hobelmesser auf der gesamten Länge ab.

9.2 Dickenhobeln

⚠ **ACHTUNG!**: Ziehen Sie vor allen Wartungs-, Reinigungs-, und Einstellarbeiten den Netzstecker.

9.2.1 Einstellung (Abb. 4/11)

Setzen Sie die Handkurbel (10) auf die Spindel (19) und drehen Sie den Dickenhobeltisch (21) auf die gewünschte Höhe. Die eingestellte Höhe kann an der Skala (C) abgelesen werden.

9.2.2 Dickenhobel-Betrieb (Abb. 4/11/12)

Achtung! Beachten Sie die richtige Montage der Spanabsaugung (siehe 8.4)

- Verbinden Sie den Netzstecker mit der Netzleitung. Drücken Sie die grüne Taste „I“, um die Hobelmaschine zu starten.
- Legen Sie ein Werkstück auf den Dickenhobeltisch (21). Führen Sie das Werkstück Richtung Vorschubtisch (12) zu. (Achten Sie auf die Pfeilrichtung, welche die Arbeitsrichtung ebenfalls symbolisiert.)
- Schalten Sie nach Beendigung der Arbeit die Maschine ab. Drücken Sie dazu die rote Taste „0“. Trennen Sie die Maschine anschließend vom Netz.
- Entfernen Sie Späne und Staub vom Dickenhobeltisch (21) und Messerwalze, nachdem die Maschine komplett zum Stillstand gekommen ist.

9.3 Messerwechsel (Abb. 13/14)

- ⚠ **ACHTUNG!**: Ziehen Sie grundsätzlich den Netzstecker, bevor Sie die Messer wechseln.
- Arretieren Sie den Hobelwellenschutz kpl. (13) in der angehobenen Stellung.
- Lösen und entfernen Sie die fünf Spannschrauben (23).
- Heben Sie Messer (24) und Messerbalken (27) von der Welle ab.
- Entfernen Sie Späne und Harz von der Hobelwelle und Messerbalken.
- Setzen Sie das neue Messer (24) in der Hobelwelle ein, fixieren Sie das Messer (24) mit den rechteckigen Schlitz in den beiden Schraubenköpfen. (Mit diesen beiden Schrauben wird das Messer in der Höhe eingestellt.)
- Legen Sie den Messerbalken (27) auf das Messer (24).
- Ziehen Sie die fünf Spannschrauben (23) leicht an.
- Wiederholen Sie die Arbeitsgänge für das zweite Messer (24).

- Stellen Sie nun die Hobelmesser (24) exakt zum Abnahmetisch ein. Verwenden Sie hierzu ein Lineal das auf dem Abnahmetisch aufgelegt wird.
- Durch Verstellen der beiden Einstellschrauben (31) kann das Messer (24) in der Höhe verstellt werden.
- Durch drehen der Hobelwelle in Verbindung mit dem Lineal erkennen Sie die Höheneinstellung.
- Das Messer ist exakt eingestellt, wenn das Lineal durch die Messer max. 3 mm weiterbewegt wird.
- Nach erfolgreicher Einstellung der Messer, sind alle Spannschrauben fest anzuziehen (8,4 N/m)

Beachten Sie:

- Scharfe Hobelmesser garantieren ein sauberes Hobelbild und belasten den Motor weniger.
- Beim dreimaligem Schleifen darf nicht mehr Material als 3 x 0,05 mm abgetragen werden.
- Die an dieser Maschine verwendeten Messer sind nicht zum Falzen/Zinken geeignet.
- Abschließend Hobelwellenschutz wieder auf den Tisch absenken und die Hobelwelle abdecken, mit Sterngriffschraube klemmen.

⚠ **ACHTUNG!**

Verwenden Sie ausschließlich die für dieses Gerät vom Hersteller empfohlenen Messer. Bei der Verwendung anderer Messer besteht Verletzungsgefahr auf Grund von Kontrollverlust.

Vermeiden Sie ein Überdrehen und mögliches Ablösen der Gewinde. Messerbalken oder Schrauben mit abgenutztem Gewinde müssen sofort ersetzt werden.

10. Instandhaltung

⚠ **WARNUNG!** Vor jeglichen Reinigungs-, Einstellungs-, Wartungs- oder Instandsetzungsarbeiten trennen Sie den Netzstecker von der Hauptstromversorgung!

Maschinenpflege

Die Abricht- und Dickenhobelmaschine ist wartungsarm. Die Lager besitzen eine Dauerschmierung. Nach ca. 10 Arbeitsstunden empfehlen wir das Ölen folgender Teile:

- Lager der Einzugs und Auszugwalze.
- Lager von Riemenscheibe und -zahnrad.

Die Gewindespindel für die Höhenverstellung des Dickentisches darf nur mit einem Trockenschmiermittel behandelt werden.

Die Tischoberfläche und die Einzugs- und Ausschubwalze müssen immer harzfrei gehalten werden.

Schmutzige Einzugs-/Ausschubwalzen müssen gereinigt werden.

Zur Vermeidung einer Motorüberhitzung muss regelmäßig überprüft werden, ob sich an den Luftöffnungen des Motors Staub angesetzt hat.

Nach längerem Gebrauch wird empfohlen, die Maschine von einem autorisierten Kundendienst überprüfen zu lassen.

Werkzeugpflege

Hobelwelle, Spannvorrichtungen, Messerauflagen und Messer müssen regelmäßig von Harz befreit werden, weil ein sauberes Werkzeug die Schnittqualität verbessert.

Zu diesem Zweck können die Spannvorrichtungen, Messerauflagen und Messer 24 Stunden lang in einen handelsüblichen Harzentferner gelegt werden. Aluminiumwerkzeuge dürfen nur mit Reinigungsflüssigkeiten harzfrei gemacht werden, die diese Art von Metall nicht angreifen.

Achtung:

Bei einem schlechten Zustand des elektrischen Netzes kann es zu einem kurzzeitigen Leistungsabfall kommen. Wenden Sie sich an einem Fachmann.

11. Lagerung (Abb. 15)

Wickeln Sie zur Lagerung das Netzkabel (29) um den dafür vorgesehenen Kabelhalter (30). Für den Schiebstock sind die Schiebstockhalter (28) vorgesehen.

Lagern Sie das Gerät und dessen Zubehör an einem dunklen, trockenen und frostfreiem sowie für Kinder unzugänglichem Ort. Die optimale Lagertemperatur liegt zwischen 5 und 30°C.

Bewahren Sie das Elektrowerkzeug in der Originalverpackung auf.

Decken Sie das Elektrowerkzeug ab, um es vor Staub oder Feuchtigkeit zu schützen.

Bewahren Sie die Bedienungsanleitung bei dem Elektrowerkzeug auf.

12. Elektrischer Anschluss

⚠️ **WARNUNG! Stromschlag! Es besteht Verletzungsgefahr durch elektrischen Strom!**

Ein defektes Kabel oder ein defekter Stecker kann zum Stromschlag führen.

Vermeiden Sie die Körperberührung mit geerdeten Teilen und schützen Sie sich so vor elektrischem Schlag.

⚠️ Der Betrieb ist nur mit Fehlerstrom-Schutzschalter (RCD max. Fehlerstrom 30mA) zulässig.

Den Stecker des Stromkabels an einer Steckdose mit passender Form, Spannung und Frequenz anschließen, die den geltenden Vorschriften entspricht. Nicht am Netzkabel ziehen, um den Stecker aus der Steckdose zu ziehen.

Der installierte Elektromotor ist betriebsfertig angeschlossen. Der Anschluss entspricht den einschlägigen VDE- und DIN-Bestimmungen. Der kundenseitige Netzanschluss sowie die verwendete Verlängerungsleitung müssen diesen Vorschriften entsprechen.

- Das Produkt erfüllt die Anforderungen der EN 61000-3-11 und unterliegt Sonderanschlussbedingungen. Das heißt, dass eine Verwendung an beliebigen frei wählbaren Anschlusspunkten nicht zulässig ist.
- Das Gerät kann bei ungünstigen Netzverhältnissen zu vorübergehenden Spannungsschwankungen führen.
- Das Produkt ist ausschließlich zur Verwendung an Anschlusspunkten vorgesehen, die
 - a) eine maximale zulässige Netzimpedanz „Z“ ($Z_{\max.} = 0,367 \Omega$) nicht überschreiten, oder
 - b) die eine Dauerstrombelastbarkeit des Netzes von mindestens 100 A je Phase haben.
- Sie müssen als Benutzer sicherstellen, wenn nötig in Rücksprache mit Ihrem Energieversorgungsunternehmen, dass Ihr Anschlusspunkt, an dem Sie das Produkt betreiben möchten, eine der beiden genannten Anforderungen a) oder b) erfüllt.

Wichtige Hinweise:

Bei Überlastung des Motors schaltet dieser selbstständig ab. Nach einer Abkühlzeit (zeitlich unterschiedlich) lässt sich der Motor wieder einschalten.

Schadhafte Elektro-Anschlussleitung

An elektrischen Anschlussleitungen entstehen oft Isolationsschäden.

Ursachen hierfür können sein:

- Druckstellen, wenn Anschlussleitungen durch Fenster oder Türspalten geführt werden.
- Knickstellen durch unsachgemäße Befestigung oder Führung der Anschlussleitung.
- Schnittstellen durch Überfahren der Anschlussleitung.
- Isolationsschäden durch Herausreißen aus der Wandsteckdose.
- Risse durch Alterung der Isolation.

Solch schadhafte Elektro-Anschlussleitungen dürfen nicht verwendet werden und sind aufgrund der Isolationsschäden lebensgefährlich.

Elektrische Anschlussleitungen regelmäßig auf Schäden überprüfen. Achten Sie darauf, dass beim Überprüfen die Anschlussleitung nicht am Stromnetz hängt.

Elektrische Anschlussleitungen müssen den einschlägigen VDE- und DIN-Bestimmungen entsprechen. Verwenden Sie nur Anschlussleitungen mit Kennzeichnung H05VV-F.

Ein Aufdruck der Typenbezeichnung auf dem Anschlusskabel ist Vorschrift.

Wechselstrommotor

- Die Netzspannung muss 230 V~ / 50 Hz betragen.
- Verlängerungsleitungen bis 25 m Länge müssen einen Querschnitt von 1,5 mm² aufweisen, > 25 m Länge / 2,5 mm².

Anschlüsse und Reparaturen der elektrischen Ausrüstung dürfen nur von einer Elektrofachkraft durchgeführt werden.

Bei Rückfragen bitte folgende Daten angeben:

- Stromart des Motors
- Daten des Maschinen-Typenschildes
- Daten des Motor-Typschildes

13. Entsorgung und Wiederverwertung



Das Gerät befindet sich in einer Verpackung um Transportschäden zu verhindern. Diese Verpackung ist Rohstoff und ist somit wieder verwendbar oder kann dem Rohstoffkreislauf zurückgeführt werden.



Das Gerät und dessen Zubehör bestehen aus verschiedenen Materialien, wie z.B. Metall und Kunststoffe. Führen Sie defekte Bauteile der Sondermüllentsorgung zu. Fragen Sie im Fachgeschäft oder in der Gemeindeverwaltung nach!

Altgeräte dürfen nicht in den Hausmüll!



Dieses Symbol weist darauf hin, dass dieses Produkt gemäß Richtlinie über Elektro- und Elektronik-Altgeräte (2012/19/EU) und nationalen Gesetzen nicht über den Hausmüll entsorgt werden darf. Dieses Produkt muss bei einer dafür vorgesehenen Sammelstelle abgegeben werden. Dies kann z. B. durch Rückgabe beim Kauf eines ähnlichen Produkts oder durch Abgabe bei einer autorisierten Sammelstelle für die Wiederaufbereitung von Elektro- und Elektronik-Altgeräten geschehen. Der unsachgemäße Umgang mit Altgeräten kann aufgrund potentiell gefährlicher Stoffe, die häufig in Elektro und Elektronik-Altgeräten enthalten sind, negative Auswirkungen auf die Umwelt und die menschliche Gesundheit haben. Durch die sachgemäße Entsorgung dieses Produkts tragen Sie außerdem zu einer effektiven Nutzung natürlicher Ressourcen bei. Informationen zu Sammelstellen für Altgeräte erhalten Sie bei Ihrer Stadtverwaltung, dem öffentlich-rechtlichen Entsorgungsträger, einer autorisierten Stelle für die Entsorgung von Elektro- und Elektronik-Altgeräten oder Ihrer Müllabfuhr.

14. Ersatzteilbestellung

Bei der Ersatzteilbestellung sollten folgende Angaben gemacht werden:

- Typ des Gerätes
- Artikelnummer des Gerätes
- Ident- Nummer des Gerätes
- Ersatzteil- Nummer des erforderlichen Ersatzteils

Service-Informationen

Es ist zu beachten, dass bei diesem Produkt folgende Teile einem gebrauchsgemäßen oder natürlichen Verschleiß unterliegen bzw. folgende Teile als Verbrauchsmaterialien benötigt werden.

Verschleißteile*: Keilriemen, Hobelmesser, Kohlebürsten

* nicht zwingend im Lieferumfang enthalten!

Ersatzteile und Zubehör erhalten Sie in unserem Service-Center. Scannen Sie hierzu den QR-Code auf der Titelseite.

15. Störungsabhilfe

Störung	Mögliche Ursache	Abhilfe
Maschine lässt sich nicht einschalten	Keine Netzspannung vorhanden Kohlebürsten abgenützt Spanabsaugung nicht montiert	Spannungsversorgung kontrollieren Maschine in die Kundendienstwerkstatt bringen Spanabsaugung montieren
Maschine ohne Funktion oder stoppt plötzlich	Stromausfall Motor oder Schalter defekt Mikroschalter prüfen	Sicherung überprüfen / Überlastschutz am Gerät prüfen Motor oder Schalter von einer Elektrofachkraft überprüfen lassen Spanabsaugung so montieren, dass der Mikroschalter betätigt wird Netzseitige Vorsicherung kontrollieren. Die Maschine läuft durch den eingebauten Unterspannungsschutz nicht von selbst wieder an und muss nach Spannungswiederkehr erneut eingeschaltet werden.
Maschine bleibt während des Hobelns stehen	Hobelmesser stumpf/verschlissen Überlastschalter hat ausgelöst Mikroschalter prüfen Zu große Spanabnahme Zu großer Vorschub	Messer wechseln oder schärfen Nach Abkühlzeit Motor wieder einschalten Spanabsaughaube bzw. Tischverriegelung so montieren dass der Mikroschalter betätigt wird. Spanabnahme verringern Vorschubgeschwindigkeit verringern
Werkstück klemmt beim Dickenhobeln	Schnitttiefe zu groß	Schnitttiefe reduzieren und Werkstück in mehreren Arbeitsgängen bearbeiten
Drehzahl sinkt während des Hobelns ab	Zu große Spanabnahme Zu großer Vorschub Stumpfe Messer	Spanabnahme verringern Vorschubgeschwindigkeit verringern Messer austauschen
Unbefriedigender Oberflächenzustand	Hobelmesser stumpf/verschlissen Hobelmesser durch Späne zugesetzt Ungleichmäßige Zuführung	Messer wechseln oder schärfen Späne entfernen Werkstück mit konstantem Druck und reduzierter Zuführungsgeschwindigkeit zuführen
Bearbeitete Oberfläche zu rau	Werkstück enthält noch zu viel Feuchtigkeit	Werkstück trocknen
Bearbeitete Oberfläche rissig	Werkstück wurde gegen die Wuchsrichtung bearbeitet Zu viel Material auf einmal abgehobelt	Werkstück von der Gegenrichtung bearbeiten Werkstück in mehreren Arbeitsgängen bearbeiten
Zu geringer Werkstückvorschub beim Dickenhobeln	Werkstück wurde gegen die Wuchsrichtung bearbeitet Zu viel Material auf einmal abgehobelt	Tischplatte reinigen und dünn mit Gleitwachs behandeln Transportwalzen instand setzen
Späneauswurf beim Dickenhobeln verstopft (ohne Absaugung)	Zu große Spanabnahme Stumpfe Messer Zu nasses Holz	Spanabnahme verringern Messer austauschen Werkstück trocknen
Späneauswurf beim Abrichthobeln verstopft (ohne Absaugung)	Zu große Spanabnahme Zu großer Vorschub Stumpfe Messer Zu nasses Holz	Spanabnahme verringern Vorschubgeschwindigkeit verringern Messer austauschen Werkstück trocknen
Späneaustritt mit Absaugung beim Abricht- oder Dickenhobeln verstopft	Absaugung zu schwach	Es muss ein Absauggerät eingesetzt werden, welches am Absaug-Anschlussstutzen eine Luftgeschwindigkeit von mindestens 20 m/s gewährleistet

Optionales Zubehör	
	HSS-Hobelmesser Zweiteiliges-Set Artikelnummer: 3902203701 EAN: 40 46664 00188 1

Regelmäßige Wartungsperiode		Vor jeder Inbetriebnahme	Bei Bedarf	Wöchentlich	Nach 6 Monaten
Überprüfung Hobelmesser auf einwandfreien Zustand	Kontrollieren	X			
	Ersetzen		X		X
Überprüfung Funktionstüchtigkeit Sicherheitseinrichtungen	Kontrollieren	X			
	Ersetzen		X		
Reinigung der Maschine von Staub / Späne	Reinigen	X			
Überprüfung der Antriebsriemen auf Spannung und Zustand / Abnutzung	Kontrollieren		X		
	Ersetzen				
Einölen / Einschmieren aller beweglichen Verbindungsteile				X	X

Garantiebedingungen

Sehr geehrte Kundin, sehr geehrter Kunde,

unsere Produkte unterliegen einer strengen Qualitätskontrolle. Sollte ein Gerät dennoch nicht einwandfrei funktionieren, bedauern wir dies sehr und bitten Sie, sich an unseren Servicedienst unter der unten angegebenen Adresse zu wenden. Gerne stehen wir Ihnen auch telefonisch über die Servicenummer zur Verfügung. Die nachfolgenden Hinweise sollen Ihnen für eine problemlose Bearbeitung und Regulierung im Schadensfall dienen.

Für die Geltendmachung von Garantieansprüchen - innerhalb Deutschland - gilt folgendes:

1. Diese Garantiebedingungen regeln unsere **zusätzlichen Hersteller-Garantieleistungen** für Käufer (private Endverbraucher) von Neugeräten. Die gesetzlichen Gewährleistungsansprüche werden von dieser Garantie nicht berührt. Für diese ist der Händler zuständig, bei dem Sie das Produkt erworben haben.

2. Die **Garantieleistung** erstreckt sich ausschließlich auf Mängel an einem von Ihnen erworbenen neuen Gerät, die auf einem Material- oder Herstellungsfehler beruhen und ist - nach unserer Wahl - auf die unentgeltliche Reparatur solcher Mängel oder den Austausch des Gerätes beschränkt (ggf. auch Austausch mit einem Nachfolgemodell). Ersetzte Geräte oder Teile gehen in unser Eigentum über. Bitte beachten Sie, dass unsere Geräte bestimmungsgemäß nicht für den gewerblichen, handwerklichen oder beruflichen Einsatz konstruiert wurden. Ein Garantiefall kommt daher nicht zustande, wenn das Gerät innerhalb der Garantiezeit in Gewerbe-, Handwerks- oder Industriebetrieben verwendet wurde oder einer gleichzusetzenden Beanspruchung ausgesetzt war.

3. Von unseren Garantieleistungen ausgenommen sind:

- Schäden am Gerät, die durch Nichtbeachtung der Montageanleitung, nicht fachgerechte Installation, Nichtbeachtung der Bedienungsanleitung (z.B. Anschluss an eine falsche Netzspannung oder Stromart) bzw. der Wartungs- und Sicherheitsbestimmungen oder durch Einsatz des Geräts unter ungeeigneten Umweltbedingungen sowie durch mangelnde Pflege und Wartung entstanden sind.
 - Schäden am Gerät, die durch missbräuchliche oder unsachgemäße Anwendungen (wie z.B. Überlastung des Gerätes oder Verwendung von nicht zugelassenen Werkzeugen bzw. Zubehör), Eindringen von Fremdkörpern in das Gerät (wie z.B. Sand, Steine oder Staub), Transportschäden, Gewaltanwendung oder Fremdeinwirkungen (wie z. B. Schäden durch Herunterfallen) entstanden sind.
 - Schäden am Gerät oder an Teilen des Geräts, die auf einen bestimmungsgemäßen, üblichen (betriebsbedingten) oder sonstigen natürlichen Verschleiß zurückzuführen sind sowie Schäden und/oder Abnutzung von Verschleißteilen.
 - Mängel am Gerät, die durch Verwendung von Zubehör-, Ergänzungs- oder Ersatzteilen verursacht wurden, die keine Originalteile sind oder nicht bestimmungsgemäß verwendet werden.
 - Geräte, an denen Veränderungen oder Modifikationen vorgenommen wurden.
 - Geringfügige Abweichungen von der Soll-Beschaffenheit, die für Wert und Gebrauchstauglichkeit des Geräts unerheblich sind.
 - Geräte an denen eigenmächtig Reparaturen oder Reparaturen, insbesondere durch einen nicht autorisierten Dritten, vorgenommen wurden.
 - Wenn die Kennzeichnung am Gerät bzw. die Identifikationsinformationen des Produktes (Maschinenaufkleber) fehlen oder unlesbar sind.
 - Geräte die eine starke Verschmutzung aufweisen und daher vom Servicepersonal abgelehnt werden.
- Schadensersatzansprüche sowie Folgeschäden sind von dieser Garantieleistung generell ausgeschlossen.

4. Die **Garantiezeit** beträgt regulär **24 Monate*** (12 Monate bei Batterien / Akkus) und beginnt mit dem Kaufdatum des Gerätes. Maßgeblich ist das Datum auf dem Original-Kaufbeleg. Garantieansprüche müssen jeweils nach Kenntniserlangung unverzüglich erhoben werden. Die Geltendmachung von Garantieansprüchen nach Ablauf der Garantiezeit ist ausgeschlossen. Die Reparatur oder der Austausch des Gerätes führt weder zu einer Verlängerung der Garantiezeit noch wird eine neue Garantiezeit durch diese Leistung für das Gerät oder für etwaige eingebaute Ersatzteile in Gang gesetzt. Dies gilt auch bei Einsatz eines Vor-Ort-Services. Das betroffene Gerät ist in gesäubertem Zustand zusammen mit einer Kopie des Kaufbelegs, - hierin enthalten die Angaben zum Kaufdatum und der Produktbezeichnung - der Kundendienststelle vorzulegen bzw. einzusenden. Wird ein Gerät unvollständig, ohne den kompletten Lieferumfang eingeschickt, wird das fehlende Zubehör wertmäßig in Anrechnung / Abzug gebracht, falls das Gerät ausgetauscht wird oder eine Rückerstattung erfolgt. Teilweise oder komplett zerlegte Geräte können nicht als Garantiefall akzeptiert werden. Bei nicht berechtigter Reklamation bzw. außerhalb der Garantiezeit trägt der Käufer generell die Transportkosten und das Transportrisiko. **Einen Garantiefall melden Sie bitte vorab bei der Servicestelle (s.u.) an.** In der Regel wird vereinbart, dass das defekte Gerät mit einer kurzen Beschreibung der Störung per Abhol-Service (nur in Deutschland) oder - im Reparaturfall außerhalb des Garantiezeitraums - ausreichend frankiert, unter Beachtung der entsprechenden Verpackungs- und Versandrichtlinien, an die unten angegebene Serviceadresse eingeschickt wird. **Beachten Sie bitte, dass Ihr Gerät (modellabhängig) bei Rücklieferung, aus Sicherheitsgründen - frei von allen Betriebsstoffen ist.** Das an unser Service-Center eingeschickte Produkt, muss so verpackt sein, dass Beschädigungen am Reklamationsgerät auf dem Transportweg vermieden werden. Nach erfolgter Reparatur / Austausch senden wir das Gerät frei an Sie zurück. Können Produkte nicht repariert oder ausgetauscht werden, kann nach unserem eigenen freien Ermessen ein Geldbetrag bis zur Höhe des Kaufpreises des mangelhaften Produkts erstattet werden, wobei ein Abzug aufgrund von Abnutzung und Verschleiß berücksichtigt wird. **Diese Garantieleistungen gelten nur zugunsten des privaten Erstkäufers und sind nicht abtret- oder übertragbar.**

5. Für die Geltendmachung Ihres Garantieanspruches **kontaktieren Sie bitte unser Service-Center.**

Bitte verwenden Sie vorzugsweise unser Formular auf unserer Homepage: <https://www.scheppach.com/de/service>

Bitte senden Sie uns keine Geräte ohne vorherige Kontaktaufnahme und Anmeldung bei unserem Service-Center.

Für die Inanspruchnahme dieser Garantiezusagen ist der Erstkontakt mit unserem Service-Center zwingende Voraussetzung.

6. Bearbeitungszeit - Im Regelfall erledigen wir Reklamationssendungen innerhalb 14 Tagen nach Eingang in unserem Service-Center.

Sollte in Ausnahmefällen die genannte Bearbeitungszeit überschritten werden, so informieren wir Sie rechtzeitig.

7. **Verschleißteile** - Verschleißteile sind: a) mitgelieferte, an- und/oder eingebaute Batterien / Akkus sowie b) alle modellabhängigen Verschleißteile (siehe Bedienungsanleitung). Von der Garantieleistung ausgeschlossen sind tief entladene bzw. an Gehäuse und oder Batteriepolen beschädigte Batterien / Akkus.

8. **Kostenvorschlag** - Von der Garantieleistung nicht oder nicht mehr erfasste Geräte reparieren wir gegen Berechnung. Auf Nachfrage bei unserem Service-Center können Sie die defekten Geräte für einen Kostenvorschlag einsenden und ggf. dem Service-Center schriftlich (per Post, eMail) die Reparaturfreigabe erteilen. Ohne Reparaturfreigabe erfolgt keine weitere Bearbeitung.

9. **Andere Ansprüche**, als die oben genannten, können nicht geltend gemacht werden.

Die **Garantiebedingungen** gelten nur in der jeweils aktuellen Fassung zum Zeitpunkt der Reklamation und können ggf. unserer Homepage (www.scheppach.com) entnommen werden.

Bei Übersetzungen ist stets die deutsche Fassung maßgeblich.

Scheppach GmbH · Günzburger Str. 69 · 89335 Ichenhausen (Deutschland) · www.scheppach.com

Telefon: +800 4002 4002 (Service-Hotline/Freecall Rufnummer dt. Festnetz**) · Telefax +49 [0] 8223 4002 20 · E-Mail: service@scheppach.com · Internet: <http://www.scheppach.com>

* Produktabhängig auch über 24 Monate; länderbezogen können erweiterte Garantieleistungen gelten

** Verbindungskosten: kostenlos aus dem deutschen Festnetz

Änderungen dieser Garantiebedingungen ohne Voranmeldung behalten wir uns jederzeit vor.



Ersatzteile
Zubehör



Reparatur



Kontakt



Dokumente

Explanation of the symbols





	<p>Read and observe the instructions manual and safety regulations before starting the machine!</p>
	<p>WARNING! Wear safety goggles. Sparks generated during working or splinters, chips and dust emitted by the device can cause loss of sight.</p>
	<p>Wear ear-muffs!</p>
	<p>Wear a breathing mask. Dust which is injurious to health can be generated when working on wood and other materials. Never use the tool to work on any materials containing asbestos!</p>
	<p>WARNING! Risk of injury! Never reach into the planing knife during operation.</p>
	<p>Overload switch</p>

Table of contents:	Page:
1. Introduction.....	27
2. Layout (Fig. 1-19).....	27
3. Scope of delivery (Fig. 1a/b).....	27
4. Intended use.....	28
5. Important information	28
6. Technical data	31
7. Before starting the equipment.....	31
8. Assembly.....	32
9. Operation.....	32
10. Cleaning, maintenance and ordering of spare parts	33
11. Storage (Fig. 15).....	34
12. Electrical connection	34
13. Disposal and recycling	35
14. Spare-part ordering.....	35
15. Trouble shooting.....	36

1. Introduction

Manufacturer:

Scheppach GmbH
Günzburger Straße 69
D-89335 Ichenhausen

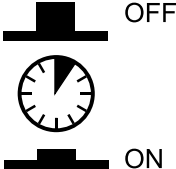
Dear customer,

We wish you much joy and success in working with your new appliance.

Note:

According to the applicable product liability laws, the manufacturer of the device does not assume liability for damages to the product or damages caused by the product that occurs due to:

- Improper handling,
- Non-compliance of the operating instructions,
- Repairs by third parties, not by authorized service technicians,
- Installation and replacement of non-original spare parts,
- Application other than specified,
- A breakdown of the electrical system that occurs due to the non-compliance of the electric regulations and VDE regulations 0100, DIN 57113 / VDE0113.

We recommend:

Read through the complete text in the operating instructions before installing and commissioning the device.

The operating instructions are intended to help the user to become familiar with the machine and take advantage of its application possibilities in accordance with the recommendations.

The operating instructions contain important information on how to operate the machine safely, professionally and economically, how to avoid danger, costly repairs, reduce downtimes and how to increase reliability and service life of the machine.

In addition to the safety regulations in the operating instructions, you have to meet the applicable regulations that apply for the operation of the machine in your country.

Keep the operating instructions package with the machine at all times and store it in a plastic cover to protect it from dirt and moisture. Read the instruction manual each time before operating the machine and carefully follow its information.

The machine can only be operated by persons who were instructed concerning the operation of the machine and who are informed about the associated dangers. The minimum age requirement must be complied with.

In addition to the safety instructions contained in this operating manual and the specific regulations of your country, the technical rules generally accepted for the operation of machines of the same type must be observed.

We accept no liability for damage or accidents which arise due to non-observance of these instructions and the safety information.

2. Layout (Fig. 1-19)

1. On/Off switch
2. Overload switch
3. Switching pins
4. Chip extractor
5. Parallel stop
6. Star grip nut M8
7. Planing knife cover
8. Star grip nut M6
9. Clamping lever
10. Crank handle
11. Setting screw for chip depth
12. Feed table
13. Planing knife cover cpl.
14. Allen wrench
15. Ripped belt
16. Push stick
17. Allen screw
18. Allen screw
19. Spindle
20. Threaded spindle
21. Thicknessing table
22. Clamping lever
23. Clamping screw
24. Knife
25. Anti-kick claws
26. Planing table
27. Knife block
28. Push stick holder
29. Power cord
30. Cord holder
31. Setting screw
32. Fixing screw
33. Eccentric

- A. Scale (Chip depth)
- B. Scale (Parallel stop)
- C. Scale (Thickness planer)

3. Scope of delivery (Fig. 1a/b)

- Open the packaging and remove the device carefully.
- Remove the packaging material as well as the packaging and transport bracing (if available).
- Check that the delivery is complete.
- Check the device and accessory parts for transport damage.

- If possible, store the packaging until the warranty period has expired.

Planer/Thicknesser 1x
 Push stick 1x
 Spare- Ripped belt 2x
 Allen wrench 1x
 Parallel stop 1x
 Chip extractor 1x
 Manual 1x

ATTENTION!

The device and packaging materials are not toys! Children must not be allowed to play with plastic bags, film and small parts! There is a risk of swallowing and suffocation!

4. Intended use

The surfacing and thicknessing plane is designed for the surfacing and thicknessing of all types of whole pieces of square, rectangular or chamfered converted timber.

The machine is to be used only for its prescribed purpose.

⚠ WARNING!

The following work must not be carried out:

- Insert work (in other words any work which does not extend over the full length of the workpiece)
- Recesses, tenons or cut-outs
- Planing highly warped timber in which there is inadequate contact with the feed bench.

⚠ The protective equipment on the appliance is strictly prohibited to be disassembled, changed, used in conflict with the designation and it is prohibited to attach any protective equipment of other manufacturers.

The bridge guard must not be removed during machining. The unused part of the blade shaft must be covered.

Requirements for operating staff

The appliance may only be operated and maintained by persons familiarised with it and informed about possible risks.

Never let children work with the appliance. Never let adults work with the appliance unless they have been properly trained.

The operating staff must carefully read the Operating Instructions before using the appliance.

Qualification: Apart from the detailed instructions by a professional, no special qualification is necessary for appliance using.

Minimum age: Persons over 18 years of age can only work on the appliance. An exception includes youngsters trained in order to reach knowledge under supervision of the trainer during occupational education.

Local regulations may stipulate the minimum age of the user.

Training: Using the appliance only requires corresponding training by a professional or the Operating Instructions. No special training is necessary.

The equipment is to be used only for its prescribed purpose. Any other use is deemed to be a case of misuse. The user / operator and not the manufacturer will be liable for any damage or injuries of any kind caused as a result of this.

Please note that our equipment has not been designed for use in commercial, trade or industrial applications. Our warranty will be voided if the machine is used in commercial, trade or industrial businesses or for equivalent purposes.

5. Important information

General Safety Instructions

WARNING! When using electric tools basic safety precautions should always be followed to reduce the risk of fire, electric shock and personal injury including the following.

Read all these instructions before attempting to operate this product and save these instructions.

Safe operation

- 1 Keep work area clear
 - Cluttered areas and benches invite injuries.
- 2 Consider work area environment
 - Do not expose tools to rain.
 - Do not use tools in damp or wet locations.
 - Keep work area well lit.
 - Do not use tools in the presence of flammable liquids or gases.
- 3 Guard against electric shock
 - Avoid body contact with earthed or grounded surfaces (e.g. pipes, radiators, ranges, refrigerators).
- 4 Keep other persons away
 - Do not let persons, especially children, not involved in the work touch the tool or the extension cord and keep them away from the work area.
- 5 Store idle tools
 - When not in use, tools should be stored in a dry locked-up place, out of reach of children.
- 6 Do not force the tool
 - It will do the job better and safer at the rate for which it was intended.

- 7 Use the right tool
 - Do not force small tools to do the job of a heavy duty tool.
 - Do not use tools for purposes not intended; or example do not use circular saws to cut tree limbs or logs.
- 8 Dress properly
 - Do not wear loose clothing or jewellery, they can be caught in moving parts.
 - Non-skid footwear is recommended when working outdoors.
 - Wear protective hair covering to contain long hair.
- 9 Use protective equipment
 - Use safety glasses.
 - Use face or dust mask if working operations create dust.
- 10 Connect dust extraction equipment
 - If the tool is provided for the connection of dust extraction and collecting equipment, ensure these are connected and properly used.
- 11 Do not abuse the cord
 - Never yank the cord to disconnect it from the socket. Keep the cord away from heat, oil and sharp edges.
- 12 Secure work
 - Where possible use clamps or a vice to hold the work. It is safer than using your hand.
- 13 Do not overreach
 - Keep proper footing and balance at all times.
- 14 Maintain tools with care
 - Keep cutting tools sharp and clean for better and safer performance.
 - Follow instruction for lubricating and changing accessories.
 - Inspect tool cords periodically and if damaged have them repaired by an authorized service facility.
 - Inspect extension cords periodically and replace if damaged.
 - Keep handles dry, clean and free from oil and grease.
- 15 Disconnect tools
 - When not in use, before servicing and when changing accessories such as blades, bits and cutters, disconnect tools from the power supply. If the planer shaft blocked when working by excessive feed force or clamping the work piece, turn off the device and disconnect it from the mains plug. Remove the workpiece and make sure that the planer shaft runs freely. Turn the power on, and run the operation again with reduced feed force.
- 16 Remove adjusting keys and wrenches
 - Form the habit of checking to see that keys and adjusting wrenches are removed from the tool before turning it on.

- 17 Avoid unintentional starting
 - Ensure switch is in "off" position when plugging in.
- 18 Use outdoor extension leads
 - When the tool is used outdoors, use only extension cords intended for outdoor use and so marked.
- 19 Stay alert
 - Watch what you are doing, use common sense and do not operate the tool when you are tired.
- 20 Check damaged parts
 - Before further use of tool, it should be carefully checked to determine that it will operate properly and perform its intended function.
 - Check for alignment of moving parts, binding of moving parts, breakage of parts, mounting and any other conditions that may affect its operation.
 - A guard or other part that is damaged should be properly repaired or replaced by an authorized service centre unless otherwise indicated in this instruction manual.
 - Have defective switches replaced by an authorized service centre.
 - Do not use the tool if the switch does not turn it on and off.
- 21 WARNING!**
 - The use of any accessory or attachment other than one recommended in this instruction manual may present a risk of personal injury.
- 22 Have your tool repaired by a qualified person
 - This electric tool complies with the relevant safety rules. Repairs should only be carried out by qualified persons using original spare parts, otherwise this may result in considerable danger to the user.

This appliance is not intended for use by persons (including children) with reduced physical, sensory or mental capabilities, or lack of experience and knowledge, unless they have been given supervision or instruction concerning use of the appliance by a person responsible for their safety. Children should be supervised to ensure that they do not play with the appliance.

SPECIAL SAFETY INSTRUCTIONS

- Do not use blunt knives. Risk of kick-back.
- The cutter block must be fully covered.
- Use a push stick to plane any short workpieces.
- Take additional safety precautions if you are planing any narrow workpieces. It may be necessary to use lateral pressure equipment and springloaded covers to ensure that you can work in safety.
- The machine is not suitable for cutting rebates.

- The anti-kick safeguard and the infeed roller must be inspected at regular intervals.
- Machines fitted with a sawdust extractor and extractor hoods must be connected to the devices concerned. The type of material used can have a negative influence on the dust generated.
- The machine is designed exclusively for the cutting of wood and similar materials.
- The knife must be replaced immediately once it becomes worn down by 5%.
- If a push stick is not used there may be a risk of serious danger. The push stick should always be kept at the machine when not used.
- There is a greater risk of danger when small workpieces are fed in by hand. Always observe the manufacturer's instructions on the use of the push stick.
- If the safety covers, infeed table or mesh are incorrectly aligned they could lead to uncontrollable situations.
- Damaged or soiled workpieces may cause a risk of danger. Never use metal parts in the machine or any materials which can fracture or shatter. **Risk of injury!**
- To cut long workpieces, always place them on a mobile table or similar type of supporting equipment. Otherwise there is a risk that you may lose control over the workpiece.
- The machine is only suitable for planing and thickening.
- Wear suitable protective clothing when working with the machine:
 - ear protection to prevent damage to your ears,
 - a breathing mask to avoid the risk of inhaling hazardous particles of dust,
 - safety gloves to avoid injuries from sharp edges or knives,
 - safety goggles to avoid eye injuries from flying parts.
- It is imperative that the following situations are avoided at all times: Premature interruption of the cutting operation (planing cuts which do not complete the entire length of the workpiece; planing of uneven pieces of wood which do not lie flat on the infeed table).
- Important! If the primary mains connection is in a poor condition there is a risk of short-circuits when the machine is switched on. This may also affect other functions (e.g. the lighting up of indicator lamps). Should there be any faults in the primary mains connection, please contact your local electricity supplier to advice and information.

Residual risks

Even when the machine is used as prescribed it is still impossible to eliminate certain residual risk factors. There is a risk of the following injuries in connection with the required operation of the machine:

- **⚠ WARNING! Danger of injury!** of fingers and hands by contact with the blade shaft at uncovered areas when changing tools. These can also be crushed by opening the guard.
- Eye injuries
- on the infeed and discharge opening by dangerous recoil
- Danger from current if the electric cables have not been connected correctly.
- harmful wood dust may be generated if operated without an extractor or chip bag.
- by catapulted parts
- Metal parts in the workpiece can blunt or destroy the blades.
- Lung damage if no suitable protective dust mask is used.

⚠ WARNING! Hearing damage!

A longer stay in the immediate vicinity of the running unit may cause hearing damage.

Wear ear protectors!

Despite the observance of the operating instructions there still may be some hidden residual risks.

Warning! This electric tool generates an electromagnetic field during operation. This field can impair active or passive medical implants under certain conditions. In order to prevent the risk of serious or deadly injuries, we recommend that persons with medical implants consult with their physician and the manufacturer of the medical implant prior to operating the electric tool.

Emergency procedure

Conduct a first-aid procedure adequate to the injury and summon qualified medical attendance as quickly as possible. Protect the injured person from further harm and calm them down.

For the sake of eventual accident, in accordance with DIN 13164, a workplace has to be fitted with a first-aid kit. It is essential to replace any used material in the first-aid kit immediately after it has been used. If you seek help, state the following pieces of information:

1. Accident site
2. Accident type
3. Number of injured persons
4. Injury type(s)

6. Technical data

Technical data	
Number of knives	2 pieces
Cutter block rpm	8500 1/min
Dimensions	970 x 490 x 485 mm
Weight	27 kg
Technical data – Surfacing	
Max planing width	254 mm
Max chip removal	2 mm
Ripping fence l x h	635 x 127 mm
Ripping fence tilting angle	90°–135°
Surfacing table size	920 x 264 mm
Technical data – Thicknessing	
Max planing width	254 mm
Max planing thickness	120 mm
Max chip removal	2 mm
Thicknessing table size	380 x 254 mm
Drive	
Motor	230V / 50 Hz
Consumption power P1	1500 W
Subject to technical changes!	

Sound

Sound values were measured in accordance with EN 61029.

Sound pressure level L_{pA}	89 dB (A)
Uncertainty K_{pA}	3 dB
Sound power level L_{WA}	102 dB (A)
Uncertainty K_{WA}	3 dB

Wear ear-muffs.

The impact of noise can cause damage to hearing.

Keep the noise emissions and vibrations to a minimum!

- Only use appliances which are in perfect working order.
- Service and clean the appliance regularly.
- Adapt your working style to suit the appliance.
- Do not overload the appliance.
- Have the appliance serviced whenever necessary.
- Switch the appliance off when it is not in use.

7. Before starting the equipment

Before each use, check the following:

- Proper function of the on and off button, incl. the emergency switch (if available).
- **Locked disconnected protective equipment (Fig. 1a - pos. 3)**
by gradual opening of every separating protective equipment to be able to turn the machine off and checking that the machine cannot be turned on whenever the protective equipment is open
- **Brake**
Switch on the machine at the start of work and allow the machine to reach speed. Now switch the machine off again. The engine must come to a standstill within 10 seconds. Otherwise, there is a defect.
- **Anti-kick claws (Fig. 4 - pos. 25)**
at least once per shift by a visual inspection to establish that they are in good working order, for example, that the contact surface has not been damaged by impacts and that the anti-kick claws (25) fall back without hindrance due to their own weight;
- **Planing blades (Fig. 13 - pos. 24)**
for signs of damage and to ensure they are positioned correctly.

The machine may only be used if all these conditions are satisfied.

Use only well sharpened and maintained blades. Use only blades that are designed for the machine.

Use pusher wood or sticks which are in perfect condition for machining short workpieces.

Connect the machine to a dust and chip extractor.

Check that the stop is secure before starting the machining work.

Ensure that you can maintain your balance at all times. Stand to the side of the machine.

Whilst the machine is running keep your hands at a safe distance from the cutting block and from the point at which the chips are discharged.

Do not start the planing work until the cutting block has reached the required speed.

Also ensure that the workpiece does not contain any cables, wires, cords or the like. Do not machine any wood which has lots of knots or knot holes.

Secure long workpieces to prevent them tipping over at the end of the planing process. Use roller stands, for example, or similar devices for this purpose.

Removing sawdust and chippings from the machine when running is strictly prohibited.

Switch off the machine immediately if it jams. Pull out the mains plug and remove the jammed workpiece. Set the smallest cutting size after use to prevent the risk of injury.

⚠ CAUTION!

The machine must be secured to the floor / counter-top using suitable screws / screw clamps since otherwise there is a risk that it will tip over.

- Before you connect the equipment to the mains supply make sure that the data on the rating plate are identical to the mains data.
⚠ WARNING! Before cleaning~, adjustment~, maintenance~ or repair work, disconnect the power cord from the main power supply!
- Check at regular intervals that the knife (24) is firmly attached in the knife block.
- The knives (24) must not project more than a maximum of 1.1 mm out of the knife block.
- Make sure that the anti-kick claws (25) work correctly.
- Always wear eye protection.
- Never cut concavities, tenons or shapes.
- All covers and safety devices have to be properly fitted before the machine is switched on.
- It must be possible for the planing knife to run freely.

8. Assembly

8.1 Parallel stop (Fig. 2)

- Now unscrew the Allen screws (17/18) counter-clockwise using the Allen key (14).
- Now attach the parallel stop (5) to the machine housing and fasten it using the Allen screws (17/18).

8.2 Crank handle for thickness planer chip depth (Fig. 3)

- The crank handle (10) will be only plugged on the spindle (19)

8.3 Chip extractor - surface planing (Fig. 4-6)

- Set the planing knife cover cpl. (13) in the upperst position.
- Use the crank handle (10) to place the Thicknessing table (21) in the lowest position.
- Take the chip extractor (4) and hold the switching pins (3) beside. Place the chip extractor (4) at a slightly slanting angle on the machine and push it backwards. For this you need to hold the switching pins (3) outwards.

- Now lock the chip extractor (4) with the switching pins in the table. Attention! The machine won't start if the switching pins are incorrectly plugged in.
- Screw in the screw (32) from the other side of the machine to secure the chip extractor (4).
- Now you can fold the planing knife cover cpl. (13) down again.

8.4 Chip extractor - thickness planing (Fig. 11)

- The parallel stop (5) needs to be removed for thickness planing. Follow point 8.1 in reverse order.
- Now slide the planing knife cover (7) beside so that the cutter block is completely uncovered.
- Hold the switching pins (3) outside and set the chip extractor (4) on top of the machine.
- Now lock the chip extractor (4) with the switching pins in the table. Attention! The machine won't start if the switching pins (3) are incorrectly plugged in.
- Screw the screw (32) into the feed table (12) to fix the chip extractor (4).

9. Operation

⚠ IMPORTANT! The surfacing and thicknessing plane has been specially designed for planing solid wood. High alloy knives (24) are used for this purpose. The contact surface of the workpiece must be flat for thicknessing. If you want to work on large or heavy workpieces, the machine must be secured in place (e.g. using the thread in the machine base).

- The ON/OFF switch (1) is on the left-hand side of the machine. Press the green key "I" to switch on the machine. Press the red key "0" to switch off the machine.
- The machine is fitted with an overload switch (2) to protect the motor. In the event of an overload, the machine will cut out automatically. After a short time, the overload switch (2) can be reset again.
- To work on long workpieces, use roller tables or a similar supporting arrangement. Such optional units are available from your local DIY stores. They must be placed at the entry and exit ends of the plane. Their height must be adjusted such that the workpiece is horizontal when it is fed into and out of the machine.

9.1 Surfacing

⚠ IMPORTANT! Pull out the power plug before performing any maintenance, cleaning and adjusting work.

9.1.1 Adjustment (Fig. 7/8)

- Turn the adjustment knob for cutting depth (11) to set the height of the feed table (12). The set cutting depth can be read off the scale (A).

- Loosen the parallel stop (5) with the clamping lever (22). Adjust the desired angle. The adjusted angle can be read off the scale (B). Fix the parallel stop (5) with the clamping lever (22) after adjustment. With the eccentric (33) the stop (5) can be released and shifted.

9.1.2 Surface planing mode (Fig. 9/10)

Attention! Watch out the right mounting of the chip extractor (point 8.3)

- (Narrow workpieces see fig. 9) Open the clamping lever (9) and slide the planer blade cover (7) as far as the width of the workpiece requires. Then tighten the clamping lever (9) again.
- (Width, flat workpieces see fig. 10) Open the star knob nut (6) and set the planer blade cover completely. (13) is just as high as the workpiece is thick. The planer blade cover (7) covers the entire blade roller! Tighten the star knob nut (6) again.
- Plug in the machines power cord (29). Press the green button "I" to start the plane (1).
- Place the workpiece you wish to plane on the feed table (12). Slide the workpiece as far as possible with the push stick (16) forwards towards the planing table (26) over the knives (24).
- When you have finished work, switch off the machine. To do this, press the red button "0". Then disconnect the machine from the mains supply.
- Remove the chips and dust from the feed table (12), planing table (26) and knife block after the machine has reached a complete standstill.

9.2 Thicknessing

⚠ IMPORTANT! Pull out the power plug before performing any maintenance, cleaning and adjusting work.

9.2.1 Adjustment (Fig. 4/11)

Place the crank handle (10) on the spindle (19) and turn it to adjust the thicknessing table (20) to the required height. The set angle can be read off the scale (C).

9.2.2 Thicknessing mode (Figure 4/11/12)

Attention! Watch out the right mounting of the chip extractor (point 8.4)

- Plug in the machines power cord (29). Press the green button "I" to start the plane (1).
- Place a workpiece on the thicknessing table (21). Guide the workpiece towards the feed table (12).
- When you have finished work, switch off the machine. To do this, press the red button "0". Then disconnect the machine from the mains supply.
- Remove the chips and dust from the thicknessing table (21) and knife block after the machine has reached a complete standstill.

9.3 Changing the knives (Fig. 13/14)

- **⚠ IMPORTANT!** Always pull the mains plug before changing the knives.
- Pull the planing knife cover (13) forwards as far as possible so that the entire knife block is exposed.
- Loosen and remove the five clamping screws (23).
- Lift the knives (24) and knife block (27) from the cutter block.
- Remove the chips and any resin from the cutter block and knife support.
- Place new knives (24) into the cutter block and fix them with the rectangle slots in both screw heads. (With these two screws, height-adjustment of the knife is done.)
- Place the knife block (27) onto the knife.
- Slightly tighten the five clamping bolts (23).
- Repeat these actions for the second knife.
- Then adjust the planer/thicknesser knives (24) exactly with the output table. Use a ruler that you put onto the output table.
- By the two set screws (31), the knife can be adjusted for height.
- By turning the cutter block and using the ruler, you can see the height adjustment.
- The knife is exactly set, when the ruler is moved by the knives not higher than 3 mm.
- After a successful knife setting, all clamping screws must be tightened (8.4 N/m).

Please mind:

- Sharp planer/thicknesser knives guarantee a clean planing surface and put less stress on the motor.
- After three grinding actions, a maximum material removal of 3 x 0.05 mm may not be exceeded.
- The planer/thicknesser blades used on this machine are not suitable for rebating and dovetailing.
- Finally lower the cutter block guard again onto the table. Cover the cutter block and block it with the star grip screw.

⚠ IMPORTANT!

Only use knives which are recommended by the manufacturer for this equipment. If you use other knives there is a risk of injuries due to lack of control. Avoid over-tightening and the possibility of the thread becoming detached. If the latch (22) or the screws have worn out threads they must be immediately replaced.

10. Cleaning, maintenance and ordering of spare parts

Machine care

The planer/thicknesser requires little maintenance. The ball bearings are permanently lubricated. After approx. ten operating hours, lubrication of the following parts is recommended:

- Bearing of the infeed and output roller

- Bearing of pulley and sprocket

The threaded spindle for height-adjustment of the thickening table may only be treated with a dry lubricant agent.

The table surfaces as well as the infeed and output rollers must always be kept free from resin.

- Regularly clean infeed and output rollers.
- In order to avoid overheating of the motor, regularly check the air openings for any dust sticking on.
- After a longer period of use, it is recommended to have the machine checked by an authorized dealer service.

Tool care:

- Cutter block, clamping devices, knife supports and knives must be regularly cleaned from resin, as a clean tool improves the planing quality. To this purpose, clamping devices, knife supports and knives can be put in a common resin remover for 24 hours.
- Resin from aluminium tools may only be removed with cleaning liquids not being aggressive to this type of metal.

Attention:

In case of a bad condition of the electrical system, the performance can drop for a short period of time. Ask a specialist.

11. Storage (Fig. 15)

Wrap the power cord (29) around the cable holder (30) provided for this purpose. For the sliding cane the sliding cane holders (28) are provided.

Store the equipment and accessories out of children's reach in a dark and dry place at above freezing temperature. The ideal storage temperature is between 5 and 30 °C.

Store the electric tool in its original packaging. Cover the electrical tool in order to protect it from dust and moisture.

Store the operating manual with the electrical tool.

12. Electrical connection

⚠ WARNING! Electric shock! There is a risk of an injury caused by electric shock!

Defective cable or plug may cause electric shock. Avoid body contact with earth parts to protect yourself from electric shocks.

⚠ Operation is only allowed with a safety switch against stray current (RCD max. stray current of 30mA).

Insert the plug of the electrical cable in a socket of suitable shape, voltage and frequency complying with current regulations.

Do not pull the service cable to pull the plug out of socket.

The electric motor is connected in a ready-to-operate state. The connection corresponds to the relevant VDE and DIN regulations.

The mains connection at the customer's work place and the extension cable used must correspond to these regulations.

- The product meets the requirements of EN 61000-3-11 and is subject to special connection conditions. This means that use of the product at any freely selectable connection point is not allowed.
- Given unfavorable conditions in the power supply the product can cause the voltage to fluctuate temporarily.
- The product is intended solely for use at connection points that
 - a) do not exceed a maximum permitted supply impedance "Z" ($Z_{max.} = 0,367 \Omega$), or
 - b) have a continuous current-carrying capacity of the mains of at least 100 A per phase.
- As the user, you are required to ensure, in consultation with your electric power company if necessary, that the connection point at which you wish to operate the product meets one of the two requirements, a) or b), named above.

Important information

In the event of an overloading the motor will switch itself off. After a cool-down period (time varies) the motor can be switched back on again.

Faulty electrical connecting leads

Insulation damage often occurs at electrical connecting leads.

Causes include:

- Pressure marks caused when connecting leads are run through windows or the cracks of doors.
- Folds caused by the improper attachment of running of the connecting leads.
- Cuts resulting from the crossing of the connecting lead.
- Insulation damages caused by the ripping out of the connecting lead from the wall socket.
- Cracks due to the ageing of the insulation.

Faulty electrical connecting leads such as these may not be used and are highly dangerous due to the insulation damage.

Check electrical connecting leads regularly for damage. Ensure that the connecting lead is not attached to the mains supply when you are checking it.

Electrical connecting leads must correspond to the relevant VDE and DIN regulations. Only use connecting leads with the code H05VV-F.

The type designation must be printed on the connecting lead by regulation.

AC motor

- The supply voltage must be 230 volt ~ / 50 Hz.
- Extension leads up to 25 m in length must have a cross-section of 1.5 mm², > 25 m length / 2,5 mm².

Connections and repairs of electrical equipment may only be performed by a qualified electrician.

Please give the following information if you have any enquiries:

- Kind of current
- Machine type label data
- Data on the main label

13. Disposal and recycling



The equipment is supplied in packaging to prevent it from being damaged in transit. The raw materials in this packaging can be re-used or recycled.



The equipment and its accessories are made of various types of material, such as metal and plastic. Never place defective equipment in your household refuse. The equipment should be taken to a suitable collection center for proper disposal. If you do not know the whereabouts of such a collection point, you should ask in your local council offices.

Old devices must not be disposed of with household waste!



This symbol indicates that this product must not be disposed of together with domestic waste in compliance with the Directive (2012/19/EU) pertaining to waste electrical and electronic equipment (WEEE). This product must be disposed of at a designated collection point. This can occur, for example, by handing it in at an authorised collecting point for the recycling of waste electrical and electronic equipment. Improper handling of waste equipment may have negative consequences for the environment and human health due to potentially hazardous substances that are often contained in electrical and electronic equipment. By properly disposing of this product, you are also contributing to the effective use of natural resources. You can obtain information on collection points for waste equipment from your municipal administration, public waste disposal authority, an authorised body for the disposal of waste electrical and electronic equipment or your waste disposal company.

14. Spare-part ordering

Please quote the following in your order for spare parts:

- Type of device
- Article No. of device
- Ident. No. of device
- Spare Part No. of the required spare part

Service information

Please note that the following parts of this product are subject to normal or natural wear and that the following parts are therefore also required for use as consumables.

Wear parts*: Planer blades, motor drive belt, carbon brushes

* Not necessarily included in the scope of delivery!

Spare parts and accessories can be obtained from our service centre. To do this, scan the QR code on the cover page.

15. Trouble shooting

Problem	Possible Cause	Remedy
Machine cannot be switched on.	No power supply. Carbon brush worn. Chip extractor not mounted	Check power supply. Take machine to your service point.
Machine does not work or stops suddenly	Power cut Motor or switch defective Check microswitch	Check fuse, check overload switch on machine. Have the motor or switch checked by an electrician. Fit the chip extractor hood so that the microswitch is pressed. Check fuses. Due to the integrated lowvoltage protection, the machine does not restart automatically. Upon return of the voltage, the machine must be switched on again.
Machine stops during planing.	Planing blade blunt/worn Overload switch has tripped Check microswitch Too much chip removal Too fast feed	Replace or sharpen blade Switch on the motor again once it has cooled Fit the chip extractor hood or bench lock so that the microswitch is pressed. Reduce chip removal. Reduce infeed speed.
Workpiece jams during thickening	Cutting depth too great	Reduce cutting depth and machine the workpiece in several passes
Speed decreases when planing	Too much chip removal Too fast feed Blunt knives.	Reduce chip removal. Reduce infeed speed. Replace knives.
Unsatisfactory surface finish	Planing blade blunt/worn Planing blade filled with chips Uneven feed	Replace or sharpen blade Remove chips Feed the workpiece with constant pressure and at reduced speed
Machined surface too rough	Workpiece contains too much moisture	Dry workpiece
Machined surface cracked	Workpiece was machined against the grain Too much material planed at one pass	Machine the workpiece from the opposite direction Machine the workpiece in several passes
Workpiece speed too low during thickening	Workpiece was machined against the grain Too much material planed at one pass	Clean bench top and apply a thin coating of lubricant wax Repair transport rollers Set the lever for the thickening setting to the top position
When thickening, chip ejection obstructed (without dust extractor).	Too much chip removal Blunt knives. Wood too humid.	Reduce chip removal. Replace knives Dry workpiece
When surface planing, chip ejection obstructed (without dust extractor)	Too much chip removal Too fast feed Blunt knives. Wood too humid.	Reduce chip removal. Reduce infeed speed. Replace knives. Dry workpiece
With surface planing and thickening, chip ejection obstructed (with dust extractor).	Suction performance too weak.	Use a dust extractor unit having an airflow rate at the suction connection of at least 20 m/s.

Optional accessories	
	HSS-planer blades Two-pieces set Item number: 3902202701 EAN: 4046664000310

Regular servicing period		Before any start-up	If necessary	Once a week	After 6 months
Check that the planing blade is in perfect condition	Inspection	X			
	Change		X		X
Check the function of the safety equipment	Inspection	X			
	Change		X		
Clean dust and chips off the machine	Clean	X			
Check the drive belt to ensure it has the correct tension and is in good condition or not worn	Inspection		X		
	Change				
Oil or grease all moving connecting parts				X	X

Légende des symboles

	<p>Avant la mise en service, lisez la notice d'utilisation et les consignes de sécurité et respectez-les!</p>
	<p>ATTENTION! Portez des lunettes de protection. Les étincelles générées pendant travail ou les éclats, copeaux et la poussière sortant de l'appareil peuvent entraîner une perte de la vue.</p>
	<p>Portez une protection auditive !</p>
	<p>Portez un masque respiratoire. Lors de travaux du bois et autres matériaux, de la poussière nocive peut être émise. N'usinez pas de matériaux contenant de l'amiante.</p>
	<p>ATTENTION! Risque de blessure!! Ne touchez pas les fers du rabot.</p>
	<p>Interrupteur de surcharge.</p>

Table des matières:	Page:
1. Introduction.....	40
2. Équipement (fig. 1-19)	40
3. Ensemble de livraison (fig. 1a/b)	40
4. Utilisation conforme.....	41
5. Consignes de sécurité.....	41
6. Données techniques.....	44
7. Avant la mise en service	45
8. Montage	46
9. Utilisation.....	46
10. Nettoyage, maintenance et commande de pièces de rechange.....	48
11. Stockage (fig. 15)	48
12. Raccord électrique	48
13. Mise au rebut et recyclage	49
14. Pièces de rechange.....	50
15. Résolution d'une panne.....	50

1. Introduction

Fabricant:

Scheppach GmbH
Günzburger Straße 69
D-89335 Ichenhausen

Cher client,

Nous vous souhaitons beaucoup de joie et de succès en travaillant avec votre nouvel appareil.

Remarque :

Selon la loi en vigueur sur la responsabilité du fait des produits, le fabricant n'est pas tenu responsable pour tous les dommages à cet appareil ou pour tous les dommages résultant de l'exploitation de cet appareil, dans les cas suivants :

- Mauvaise manipulation,
- Non-respect des instructions d'utilisation,
- Travaux de réparation effectués par des tiers, par des spécialistes non autorisés,
- Remplacement et installation de pièces de rechange qui ne sont pas d'origine.
- Utilisation non conforme,
- Lors d'une défaillance du système électrique en cas de non-conformité avec les réglementations électriques et les normes VDE 0100, DIN 57113 / VDE0113.

Nous vous recommandons :

De lire intégralement le manuel d'utilisation, avant d'effectuer le montage et la mise en service.

Le présent manuel d'utilisation vous facilitera la prise en main et la connaissance de la machine, tout en vous permettant d'en utiliser pleinement le potentiel dans le cadre d'une utilisation conforme.

Les instructions importantes qu'il contient vous apprendront comment travailler avec la machine de manière sûre, rationnelle et économique ; comment éviter les dangers, réduire les coûts de réparation et réduire les périodes d'indisponibilité ; comment enfin augmenter la fiabilité et la durée de vie de la machine.

En plus des consignes de sécurité continues dans ce manuel d'utilisation, vous devez respecter scrupuleusement les réglementations et les lois applicables lors de l'utilisation de la machine dans votre pays.

Conservez le manuel d'utilisation dans une pochette plastique pour le protéger de la saleté et de l'humidité, sur la machine. Avant de commencer à travailler avec la machine, chaque utilisateur doit lire le manuel d'utilisation puis le suivre attentivement.

Seules les personnes formées à l'utilisation de la machine et conscientes des risques associés sont autorisées à travailler avec la machine. L'âge minimum requis doit être respecté.

En plus des consignes de sécurité contenues dans ce manuel d'utilisation et des réglementations spécifiques de votre pays, vous devez respecter les règles techniques généralement reconnues pour l'utilisation de la machine.

Nous déclinons toute responsabilité pour les accidents et dommages dus au non-respect de ce mode d'emploi et des consignes de sécurité.

2. Équipement (fig. 1-19)

1. Interrupteur Marche/Arrêt
 2. Interrupteur de surcharge
 3. Clés de sécurité anti-démarrage
 4. Ejecteur de copeaux
 5. Guide de dégauchissage
 6. Mollette M8
 7. Protecteur à pont
 8. Mollette M6
 9. Levier de blocage
 10. Manivelle
 11. Mollette de réglage
 12. Table d'entrée
 13. Protecteur à pont (complet)
 14. Clé Allen
 15. Courroie crantée
 16. Poussoir à bois
 17. Vis à six pans creux
 18. Vis à six pans creux
 19. Axe
 20. Tige filetée
 21. Table de rabotage
 22. Levier de blocage
 23. Vis de serrage
 24. Fer de rabot
 25. Griffes anti-retour
 26. Table de sortie
 27. Coin de serrage de fer
 28. Support du poussoir à bois
 29. Câble d'alimentation
 30. Support de câble
 31. Vis de réglage
 32. Vis de fixation
 33. Excentrique
- A. Réglage de la graduation
B. Graduation du guide de dégauchissage
C. Graduation de la hauteur de rabotage

3. Ensemble de livraison (fig. 1a/b)

- Ouvrez l'emballage et sortez-en délicatement l'appareil.
- Retirez les matériaux d'emballage, ainsi que les protections mise en place pour le transport (s'il y a lieu).
- Vérifiez que les fournitures sont complètes.

- Vérifiez que l'appareil et les accessoires n'ont pas été endommagés lors du transport.
- Conservez si possible l'emballage jusqu'à la fin de la période de garantie.

Dégauchisseuse / Raboteuse 1x
 Poussoir à bois 1x
 Courroie crantée de remplacement 2x
 Clé Allen 1x
 Manivelle 1x
 Guide de dégauchissage 1x
 Ejecteur de copeaux 1x
 Notice d'utilisation 1x

ATTENTION!

L'appareil et les matériaux d'emballage ne sont pas des jouets ! Les enfants ne doivent en aucun cas jouer avec les sacs en plastique, films d'emballage et pièces de petite taille ! Il existe un risque d'ingestion et d'asphyxie !

4. Utilisation conforme

La dégauchisseuse- raboteuse sert à dégauchir et à raboter des pièces de bois de tous types, de forme carrée, rectangulaire ou chanfreinée.

La machine doit exclusivement être utilisée conformément à son affectation.

⚠ AVERTISSEMENT!

Les travaux suivants ne doivent pas être effectués:

- Travaux de découpe (c'est-à-dire tout travail ne s'étendant pas sur toute la longueur de la pièce traitée)
- Cavités, tenons ou creux
- Rabotage de bois très courbé ne garantissant pas un suffisant contact avec la table d'alimentation

⚠ Il est strictement interdit de démonter, de changer les dispositifs de protection de la machine ou de les utiliser de façon différente à leur affectation ou de fixer des dispositifs de protection d'autres origines. Le protecteur à pont ne doit pas être enlevé lors de l'utilisation de la machine. La partie inutilisée de l'arbre de rabot doit toujours être couverte.

Opérateur

L'appareil doit être utilisé et entretenu uniquement par des personnes familiarisées avec le fonctionnement de l'appareil et informées au sujet des risques encourus.

Ne laissez jamais les enfants utiliser la machine.

Ne laissez jamais des adultes utiliser l'appareil sans formation préalable.

L'opérateur doit lire attentivement la notice avant d'utiliser l'appareil.

Qualification: Mis à part une formation détaillée dispensée par un spécialiste, aucune autre qualification spécifique n'est requise.

Âge minimal: L'appareil peut être utilisé uniquement par des personnes de plus de 18 ans. Exception faite des adolescents manipulant l'appareil dans le cadre d'un enseignement professionnel sous la surveillance du formateur.

L'âge minimal de l'utilisateur est déterminé selon la réglementation locale en vigueur.

Formation: Pour utiliser la machine, seule une formation dispensée par un spécialiste ou par la lecture de la notice est nécessaire. Une formation spécifique n'est pas nécessaire.

La machine doit exclusivement être utilisée conformément à son affectation. Toute utilisation allant au-delà de cette affectation est considérée comme non conforme. Le fabricant décline toute responsabilité pour tous les dommages ou blessures en résultant, l'opérateur en est le seul responsable.

Veillez au fait que nos appareils, conformément à leur affectation, n'ont pas été construits, pour être utilisés dans un environnement professionnel, industriel ou artisanal. Nous déclinons toute responsabilité si l'appareil est utilisé professionnellement, artisanalement ou dans des sociétés industrielles, ainsi que pour toute activité équivalente.

5. Consignes de sécurité

Consignes de sécurité générales

AVERTISSEMENT ! Lors de l'utilisation d'outils électriques, il convient de toujours respecter les mesures de sécurité essentielles énumérées ci-dessous, afin de réduire le risque de feu, de choc électrique et de blessure.

Lisez l'ensemble de ces consignes avant toute utilisation de ce produit et conservez-les soigneusement.

Travail en toute sécurité

- 1 Maintenez la zone de travail en ordre !
 - Les zones de travail en désordre sont propices aux accidents.
- 2 Tenez compte de l'environnement de la zone de travail !
 - N'exposez pas les outils électriques à la pluie.
 - N'utilisez pas les outils électriques dans des environnements mouillés ou humides.
 - Maintenez la zone de travail bien éclairée.
 - N'utilisez pas les outils électriques dans des lieux où il existe un risque d'incendie ou d'explosion.

- 3 Protection contre les chocs électriques
 - Évitez tout contact corporel avec des surfaces mises ou reliées à la terre (par exemple canalisations, radiateurs, cuisinières, réfrigérateurs).
- 4 Maintenir les tierces personnes à l'écart
 - Ne laissez pas les personnes, notamment les enfants, non concernées par le travail en cours, toucher l'outil ou le prolongateur, et maintenez-les éloignées de la zone de travail.
- 5 Entreposez les outils en lieu sûr
 - Lorsqu'ils ne sont pas utilisés, il convient d'entreposer les outils au sec, en hauteur ou dans un local fermé, hors de portée des enfants.
- 6 Ne forcez pas l'outil
 - Il fonctionnera d'autant mieux et plus sûrement au régime pour lequel il a été conçu.
- 7 Utilisez le bon outil
 - N'utilisez pas des outils peu puissants pour réaliser des travaux lourds.
 - N'utilisez pas les outils pour des applications pour lesquelles ils n'ont pas été conçus. Par exemple, n'utilisez pas une scie circulaire pour couper des branches d'arbre ou des bûches de bois.
- 8 Portez des vêtements appropriés
 - Ne portez pas de vêtements amples ou de bijoux, car ils peuvent être happés par des éléments en mouvement.
 - Le port de chaussures antidérapantes est recommandé pour les travaux en extérieur.
 - Portez un filet pour les cheveux en cas de cheveux longs.
- 9 Utilisez un équipement de protection
 - Utilisez des lunettes de sécurité.
 - Utilisez un masque anti-poussière si le travail génère de la poussière.
- 10 Raccordez l'équipement d'extraction de poussière
 - Si l'outil comporte des équipements permettant de le raccorder à un dispositif d'extraction et de récupération de poussière, assurez-vous qu'il est raccordé et correctement utilisé.
 - Lorsqu'il est utilisé dans un espace clos, l'outil doit impérativement être raccordé à un dispositif d'aspiration approprié.
- 11 N'utilisez pas le câble à des fins auxquelles il n'est pas destiné
 - Ne tirez jamais sur le câble pour retirer la fiche de la prise de courant. Maintenez le câble à l'abri de la chaleur, de l'huile et des arêtes vives.
- 12 Fixation de la pièce à usiner
 - Utilisez un dispositif de serrage ou un étau afin de maintenir la pièce à usiner. Ainsi elle est maintenue de manière plus sûre qu'avec votre main et cela vous permet de vous servir de la machine avec vos deux mains.
- 13 Évitez les postures anormales
 - Veillez à avoir une position stable et à toujours garder l'équilibre.
 - Ne placez pas les mains de façon inadéquate afin d'éviter qu'une main ou les deux ne puissent entrer en contact avec l'outil à la suite d'un dérapage soudain.
- 14 Entretenez les outils avec soin**
 - Veillez à ce que les outils de coupe soient affûtés et propres pour obtenir de meilleures performances et travailler en toute sécurité.
 - Suivez les instructions de graissage et de remplacement des accessoires.
 - Examinez régulièrement le câble d'alimentation de la machine et faire procéder à son remplacement dans un atelier agréé s'il est endommagé.
 - Contrôlez régulièrement les rallonges électriques et les remplacer si elles sont endommagées.
 - Maintenez les poignées sèches, propres et exemptes de tout lubrifiant et de toute graisse.
- 15 Retirez la fiche de la prise de courant
 - En cas d'inutilisation de la machine, avant la maintenance et lors du remplacement d'outils (lame de scie, foret ou fraise par exemple).
 - Si l'arbre de rabot se bloque lors du travail suite à une pression d'alimentation excessive ou au blocage de la pièce, arrêtez l'appareil et débranchez-le du secteur. Retirez la pièce et assurez-vous que l'arbre de rabot fonctionne librement. Mettez de nouveau la machine sous tension et répétez l'opération en exerçant une pression réduite.
- 16 Retirez les clés de réglage
 - Vérifiez que les clés et outils de réglage sont retirés de la machine avant de la mettre en marche.
- 17 Évitez tout démarrage intempestif
 - Assurez-vous que l'interrupteur est en position « arrêt » lors du branchement à la prise au secteur.
- 18 Utiliser des rallonges prévues pour l'extérieur
 - Pour le travail en extérieur, utilisez uniquement des rallonges homologuées pour l'extérieur et portant le marquage correspondant.
 - L'enrouleur de câble doit toujours être déroulé lors de l'utilisation.
- 19 Rester vigilant
 - Faites attention à ce que vous faites, faites preuve de bon sens et n'utilisez pas la machine lorsque vous êtes fatigué.

20 Vérifiez que la machine n'est pas endommagée

- Avant d'utiliser la machine, examinez attentivement tous les dispositifs de protection et toutes les pièces légèrement endommagées, afin de s'assurer qu'ils fonctionnent correctement et remplissent leur fonction.
- Vérifiez que les parties mobiles bougent librement, sans bloquer et qu'aucun élément n'est abîmé. L'absence de toutes pièces cassées. Toutes les pièces doivent être correctement montées et remplir toutes les conditions pour assurer un fonctionnement correct de l'appareil.
- Il convient de réparer ou de faire remplacer tout dispositif de protection ou pièce endommagés dans un atelier agréé, sauf indication contraire dans le présent manuel d'utilisation.
- Faites remplacer les interrupteurs défectueux dans un atelier d'entretien agréé. N'utilisez pas de câbles d'alimentation défectueux ou endommagés.
- N'utilisez pas l'outil si l'interrupteur ne peut pas passer de la position « marche » à la position « arrêt ».

21. ATTENTION !

- L'utilisation d'autres outils et accessoires que ceux qui sont expressément recommandés, peut entraîner un risque de blessures.

22 Faites réparer l'appareil par un électricien qualifié

- Cet outil électrique satisfait aux règles de sécurité applicables. Les réparations doivent uniquement être effectuées par un électricien qualifié et avec des pièces de rechange d'origine, afin de ne pas exposer l'utilisateur à un risque important.

Cet appareil ne convient pas aux personnes (y compris les enfants) qui en raison de leurs capacités physiques, sensorielles ou intellectuelles ou leur manque d'expérience et/ou de connaissances ne peuvent pas l'utiliser de manière sûre, à moins d'être surveillées et de recevoir les instructions relatives à l'utilisation de l'appareil par une personne responsable de leur sécurité.

Surveillez les enfants pour vous assurer qu'ils ne jouent pas avec l'appareil.

CONSIGNES DE SÉCURITÉ SPÉCIALES

- N'utilisez jamais de fers émoussés. Risque de recul de la pièce !
- L'arbre de rabot doit être complètement recouvert.
- Utilisez un poussoir à bois pour le rabotage de pièces courtes.

- Pour raboter des pièces minces, il est préférable de prendre quelques mesures de sécurité supplémentaires. L'utilisation de dispositifs de pression transversale et de protections amortissantes peut être nécessaire afin de garantir un travail en toute sécurité.
- L'appareil ne convient pour effectuer des feuillures.
- Le dispositif de protection anti-recul et le rouleau d'entraînement doivent être contrôlés régulièrement.
- Les appareils équipés d'une aspiration des copeaux et d'un éjecteur de copeaux doivent être raccordés aux appareils correspondants. Certains matériaux produisent beaucoup de poussière.
- L'appareil convient exclusivement au travail du bois et de matériaux apparentés.
- Si les fers sont usés sur 5 % de leur hauteur, il faut les remplacer.
- Un poussoir manquant peut être à l'origine d'accidents. Le poussoir doit être stocké sur la machine lorsqu'il n'est pas utilisé.
- Le risque de blessures augmente dès que l'on guide des pièces à la main. Respectez les recommandations du fabricant, relatives à l'emploi du poussoir.
- Un mauvais alignement des éléments protection, table d'entrée, protecteur à pont ou éjecteur de copeaux peut engendrer des situations incontrôlables.
- Les pièces endommagées ou encrassées sont potentiellement dangereuses. Les éléments métalliques ou les matériaux risquant de produire des éclats ne doivent pas être usinés avec cet appareil. Risque de blessures !
- Supportez l'extrémité des pièces longues sur une servante à rouleau ou sur un dispositif permettant de les supporter afin de ne pas perdre le contrôle de la pièce.
- La machine est exclusivement conçue pour réaliser des travaux de dégauchissage et de rabotage.
- Lorsque vous travaillez avec cette machine, portez toujours des vêtements de protection en rapport avec le travail effectué:
 - une protection auditive pour éviter les risques de perte d'audition,
 - une protection respiratoire pour éviter de respirer des particules de poussière dangereuses,
 - des gants de protection lors de travaux effectués sur l'arbre de rabot, lors de la manipulation de pièces brutes et pour éviter le risque de coupures au contact des chants coupants.
 - des lunettes de protection pour éviter que des particules en suspension dans l'air n'atteignent vos yeux.

- Les situations suivantes doivent absolument être évitées : l'interruption prématurée du rabotage (les rabotages qui ne s'étend pas sur toute la longueur de la pièce; le rabotage de pièces de bois qui ne sont pas planes et qui ne reposent pas uniformément sur la table d'entrée.
- Attention ! Si le circuit électrique du réseau est en mauvais état, il y a un risque de court-circuit au moment de la mise en marche de l'appareil. D'autres fonctions peuvent également subir des dysfonctionnements (par exemple : voyants de contrôle qui s'allument sans raison). Si des perturbations affectent le réseau, veuillez demander des informations et de l'aide à votre fournisseur d'électricité local.

Risques résiduels

Malgré une utilisation de la machine conforme à l'affectation, certains facteurs de risque résiduels ne peuvent être complètement éliminés. Selon le travail effectué, les blessures suivantes peuvent se produire

- **⚠ AVERTISSEMENT! Risque de blessures!** aux doigts et aux mains en cas de contact avec l'arbre porte couteaux dans les zones non protégées et lors du remplacement de l'outil; en plus les doigts et les mains pourraient être écrasés lors de l'ouverture du capot de protection.
- Blessures des yeux
- Blessures survenant aux ouvertures des tables d'entrée et de sortie.
- Blessures suit à un recul dangereux de la pièce
- Risques liés au courant électrique en présence de câbles électriques connectés d'une manière incorrecte.
- Risques liés à une utilisation de la machine sans dispositif d'aspiration et / ou sac de récupération des copeaux : des poussières de bois nocives peuvent être émises.
- Risques liés à des éléments métalliques contenus dans les pièces de bois à usiner qui risquent d'émousser ou de détruire les fers de rabot.
- Lésions des poumons en l'absence du port d'une protection respiratoire appropriée.

⚠ AVERTISSEMENT! PERTES D'AUDITION!

Un séjour prolongé à proximité immédiate de l'appareil en service peut entraîner une perte d'audition.

Portez une protection auditive!

Malgré le respect des instructions de la notice d'utilisation, des risques résiduels cachés peuvent subsister.

Avvertissement ! Pendant son fonctionnement, cet outil électrique génère un champ électromagnétique. Ce champ peut, dans certaines circonstances, perturber les implants médicaux actifs ou passifs. Pour réduire les risques de blessures graves voire mortelles, nous recommandons aux personnes porteuses d'implants médicaux de consulter leur médecin, ainsi que le fabricant de leur implant avant d'utiliser l'outil électrique.

Comportement à adopter en cas d'urgence

Effectuez les premiers gestes de secours et appelez au plus vite les services des urgences médicales. Protégez le blessé d'autres blessures et calmez-le. Du fait de la survenance possible d'un accident, le lieu de travail doit être équipé d'une armoire à pharmacie selon la DIN 13164. Il est nécessaire de compléter immédiatement le matériel pris dans l'armoire à pharmacie. Si vous appelez les secours, fournissez les renseignements suivants

1. Lieu de l'accident
2. Type d'accident
3. Nombre de blessés
4. Type de blessure

6. Données techniques

Caractéristiques techniques

Nombre de fers	2 pièces
Régime de l'arbre de rabot	8500 1/min
Dimensions	970 x 490 x 485 mm
Poids	27 kg
Dégauchissage	
Largeur de travail maxi.	254 mm
Enlèvement de copeaux maxi.	2 mm
Guide de dégauchissage l x h	635 x 127 mm
Plage d'inclinaison du guide de dégauchissage	90°–135°
Dimensions de la table de dégauchissage	920 x 264 mm
Rabotage	
Largeur de travail max.	254 mm
Hauteur de rabotage maxi.	120 mm
Enlèvement de copeaux maxi.	2 mm
Dimensions de la table de rabotage	380 x 254 mm
Moteur	
Moteur	230V / 50 Hz
Puissance absorbée du moteur P1	1500 W
Sous réserve de modifications !	

Bruit et vibrations

Les valeurs de bruit et de vibration ont été déterminées conformément à la norme EN 61029.

Niveau de pression acoustique L_{pA}	89 dB(A)
Incertitude K_{pA}	3 dB
Niveau de puissance acoustique L_{WA}	102 dB(A)
Incertitude K_{WA}	3 dB

Portez une protection auditive.

L'exposition au bruit peut entraîner une perte d'audition.

⚠ AVERTISSEMENT!

La valeur d'émission de vibrations a été mesurée selon une méthode d'essai normalisée et peut être modifiée, en fonction de l'utilisation de l'outil électrique ; elle peut dans certains cas exceptionnels être supérieure à la valeur indiquée.

La valeur d'émission de vibrations indiquée peut être utilisée pour comparer un outil électrique à un autre.

Limitez le niveau sonore et les vibrations à un minimum !

- Utilisez exclusivement des appareils en excellent état.
- Entretenez et nettoyez l'appareil régulièrement.
- Adaptez votre façon de travailler à l'appareil.
- Ne surchargez pas l'appareil.
- Faites contrôler l'appareil le cas échéant.
- Arrêtez l'appareil lorsque vous ne l'utilisez pas.

7. Avant la mise en service

Avant toute utilisation, contrôlez :

- Le fonctionnement correct de l'interrupteur de mise en marche et d'arrêt, y compris de l'interrupteur d'arrêt d'urgence (si disponible).
- **Le fonctionnement des clés de sécurité de l'éjecteur de copeaux (Fig.1a (3))** Par l'ouverture progressive de chaque dispositif de protection de séparation, de façon à pouvoir arrêter la machine et en contrôlant si la mise en marche de la machine est impossible lorsque le dispositif de protection est ouvert.
- **Le frein**
Avant de commencer à travailler, mettez la machine en marche et laissez-la atteindre son régime constant. Arrêtez la machine, Le moteur doit s'arrêter dans les 10 secondes suivantes, si ce n'est pas le cas, contactez le service après-vente et n'utilisez pas la machine

• Griffes anti-recul (Fig.4 (25))

Effectuez une vérification visuelle à chaque utilisation pour vous assurer que les éléments sont en bon état de fonctionnement, qu'ils ne sont pas endommagés à leur surface de contact avec les pièces à raboter suite à des chocs et que les griffes anti-recul (25) retombent librement sous l'effet de la gravité.

• Fers de rabot (Fig.13 (24))

Vérifiez la présence d'éventuels dommages et leur position.

La machine doit être utilisée uniquement lorsque toutes les conditions mentionnées ci-dessus seront remplies.

Utilisez uniquement des fers bien affûtés et correctement entretenus. Utilisez uniquement les fers conçus pour cette machine.

Lors de l'usinage de pièces courtes, utilisez le poussoir à bois ou des pièces de bois en bon état. Raccordez la machine avec un aspirateur de poussières et de copeaux.

Vérifiez avant de commencer à travailler que le guide de dégauchissage est correctement fixé.

Veillez à conserver votre équilibre. Positionnez-vous latéralement par rapport à la machine.

Lors du fonctionnement de la machine, maintenez vos mains à une distance de sécurité de l'arbre de rabot et du point d'éjection des copeaux.

Commencez le travail de rabotage uniquement lorsque l'arbre de rabot a atteint son plein régime.

Veillez à ce que la pièce à usiner ne contienne pas des câbles, des liens ou objets similaires. N'usinez pas de bois contenant de nombreux nœuds ou de nombreuses empreintes de nœuds.

Évitez que les pièces longues basculent en fin de rabotage, utilisez par exemple une servante à rouleau ou un dispositif équivalent'

Il est strictement interdit de retirer les sciures et les éclats pendant que la machine est en marche.

En cas de blocage, arrêtez immédiatement la machine. Débranchez la fiche de la prise électrique et enlevez la pièce bloquée.

Après chaque utilisation réglez la hauteur de dégauchissage minimum afin de prévenir tout risque de blessure.

⚠ ATTENTION!

La machine doit être fixée solidement au sol ou sur un établi, en utilisant des vis appropriées ou des serre-joints en vue d'éviter tout risque de renversement.

- Assurez-vous, avant de connecter la machine, que les données se trouvant sur la plaque signalétique correspondent bien aux caractéristiques du réseau électrique.

⚠ AVERTISSEMENT! Avant toute opération de nettoyage, de réglage, d'entretien ou de réparation, débranchez la fiche d'alimentation de la prise du secteur!

- Contrôlez régulièrement si les fer (24) sont correctement fixés dans l'arbre de rabot.
- Les fers (24) doivent dépasser au maximum de 1,1 mm de la circonférence de l'arbre de rabot.
- Vérifiez si les griffes anti-recul (25) fonctionnent correctement et librement.
- Portez toujours une protection oculaire.
- N'effectuez jamais de travaux arrêtés, de tenons ou de formes.
- Avant la mise en service, les protections et dispositifs de sécurité doivent être montés dans les règles de l'art.
- L'arbre de rabot doit pouvoir tourner librement.

8. Montage

8.1 Guide de dégauchissage (Fig.2)

- Dévissez maintenant les deux vis à six pans creux (17/18) à l'aide de la clé Allen (14) en tournant dans le sens anti-horaire
- Positionnez le guide de dégauchissage (5) sur le carter de la machine et fixez-le à l'aide des deux vis à six pans creux (17/18).

8.2 Manivelle de réglage de la hauteur de rabotage (Fig.3)

- Emmanchez la manivelle (10) qui sert au réglage de la hauteur de rabotage sur l'axe (19).

8.3 Ejecteur de copeaux en position de dégauchissage (Fig.4-6)

- Pour mettre l'éjecteur de copeaux en place, relevez complètement le protecteur à pont (13).
- Abaissez la table de rabotage (21) à sa position la plus basse à l'aide de la manivelle (10).
- Placez l'éjecteur de copeaux (4) dans la machine en l'inclinant légèrement et poussez-le vers l'arrière, les deux clés de sécurité anti-démarrage (3) doivent être maintenues vers l'extérieur.
- Verrouillez maintenant l'éjecteur de copeaux (4) à l'aide des deux clés de sécurité anti-démarrage (3). Attention ! La machine ne démarrera pas si les deux de sécurité anti-démarrage (3) ne sont pas correctement introduites.

- Vissez la vis (32) de l'autre côté de la machine pour fixer l'éjecteur de copeaux (4).
- Rabattez le protecteur à pont (13) vers le bas.

8.4 Ejecteur de copeaux en position de rabotage (Fig.11)

- Pour raboter, il est nécessaire de démonter le guide de dégauchissage. Procédez en effectuant les opérations citées en 8.1 dans l'ordre inverse.
- Poussez le protecteur à pont (7) complètement vers l'extérieur, de façon à ce que l'arbre de rabot soit complètement découvert. Maintenez les deux clés de sécurité anti-démarrage (3) vers l'extérieur et placez l'éjecteur de copeaux (4) sur la table de la machine.
- Verrouillez maintenant l'éjecteur de copeaux (4) à l'aide des deux clés de sécurité anti-démarrage (3). Attention ! La machine ne démarrera pas si les deux de sécurité anti-démarrage (3) ne sont pas correctement introduites.
- Serrez maintenant la vis (32) dans la table (12) pour fixer l'éjecteur de copeaux (4).

9. Utilisation

⚠ ATTENTION!: La dégauchisseuse – raboteuse a été spécialement conçue pour raboter du bois plein. Pour ce faire, on utilise des fers fortement alliés (24). Lors du rabotage, la surface de contact de la pièce avec la table de rabot doit être plane.

Lors de l'usinage de pièces lourdes et de fortes dimensions, il est nécessaire de fixer la machine sur une surface d'appui (par exemple en utilisant les filetages du bâti de la machine).

- L'interrupteur marche/arrêt (1) se trouve du côté gauche de la machine. Pour mettre la machine en marche, appuyez sur la touche verte « I ». Pour arrêter la machine, appuyez sur la touche rouge « 0 ».
- La machine est équipée d'un interrupteur de surcharge (2) destiné à protéger le moteur. En cas de surcharge, la machine s'arrête automatiquement. Après un certain temps, l'interrupteur de surcharge (2) peut être réenclenché.
- Lors de l'usinage de pièces longues, utilisez une servante à rouleau ou un dispositif équivalent. Ces équipements supplémentaires
- optionnels sont disponibles chez les revendeurs spécialisés. Vous devez vous placer du côté de l'alimentation et de la réception de la machine. Le réglage de la hauteur de rabotage doit être effectué de façon à ce que la pièce à usiner puisse être introduite à l'horizontale dans la machine et en être retirée également à l'horizontale.

9.1 Dégauchissage

⚠ ATTENTION! Débranchez la fiche de la prise du secteur avant tous travaux de maintenance, de nettoyage et de réglage.

9.1.1 Réglage (Fig.7-8)

- Tournez la mollette de réglage (11) vers la droite ou la gauche à l'épaisseur de dégauchissage souhaitée. Vous pouvez lire la hauteur réglée sur la graduation (A).
- Desserrez le guide de dégauchissage (5) à l'aide du levier (22). Positionnez-le à l'angle souhaité en utilisant la graduation (B) qui indique la valeur de l'angle. Fixez le guide de dégauchissage (5) après l'avoir réglé à l'aide du levier (22). L'excentrique (33) permet de déverrouiller le guide de dégauchissage et de le déplacer.

9.1.2 Fonctionnement en mode de dégauchissage (Fig.9-10)

Attention ! Veillez au montage correct de l'éjecteur de copeaux (voir 8.3)

- (Pièces étroites voir Fig.9) Ouvrez le levier de serrage (9) et faites glisser le protecteur à pont (7) de façon à pouvoir faire passer la largeur de la pièce et resserrez le levier de serrage (9).
- (Pièces larges et /ou plates voir Fig.10) Desserrez la mollette (6) et relevez le protecteur (13) suffisamment pour atteindre la hauteur de la pièce à dégauchir et qu'elle puisse passer dessous. Resserrez la mollette (6).
- Branchez la fiche du câble d'alimentation au secteur. Appuyez sur la touche « I » afin de mettre la machine en marche.
- Placez la pièce à dégauchir sur la table d'entrée (12). Maintenez la pièce appuyée sur la table d'entrée (12) d'une main et poussez-la si possible à l'aide du poussoir à bois (16) vers l'avant en direction de la table de sortie (26) en passant sur l'arbre de rabot.
- Arrêtez la machine à la fin du travail en appuyant sur la touche « O ». Débranchez la fiche du secteur.
- Enlevez les copeaux et la poussière de la table d'entrée (12), de la table de sortie (26) et de l'arbre de rabot après que la machine se soit arrêtée complètement.
- Remettez le protecteur à pont (7) de nouveau en place afin de recouvrir complètement l'arbre de rabot.

9.2 Rabotage

⚠ ATTENTION! Débranchez la fiche de la prise du secteur avant tous travaux de maintenance, de nettoyage et de réglage.

9.2.1 Réglage de la hauteur de rabotage (Fig.4-11)

Mettez la manivelle (10) en place sur son axe (19) et tournez-la afin d'amener la table de rabotage (21) à la hauteur souhaitée, lisible sur la graduation (C).

9.2.2 Fonctionnement en mode de rabotage (Fig.4-11-12)

Attention ! Veillez au montage correct de l'éjecteur de copeaux (voir 8.4)

- Placez la pièce à raboter sur la table de rabotage (21). Poussez la pièce en direction de la table d'entrée (12). (Tenez compte du sens de la flèche qui symbolise également le sens de travail).
- Enlevez les copeaux et la poussière de rabotage (21) et de l'arbre de rabot après que la machine se soit complètement arrêtée.

9.3 Remplacement des fers de rabot (Fig.13-14)

- **ATTENTION !** Débranchez systématiquement la machine du secteur avant de procéder au remplacement des fers.
- Relevez le protecteur à pont (13) à sa position supérieure et bloquez-le dans cette position.
- Desserrez et enlevez les cinq vis de serrage (23) Enlevez le fer (24) et le coin de serrage du fer (27) de l'arbre de rabot.
- Enlevez les copeaux et la résine de l'arbre de rabot et des coins de serrage des fers.
- Mettez le nouveau fer (24) en place et positionnez le fer (24) en plaçant les encoches du fer sur les têtes des vis. (Ce sont ces deux vis qui permettent de régler la hauteur du fer).
- Placez le coin de serrage (27) sur chaque fer (24).
- Serrez légèrement les cinq vis de serrage (23)
- Procédez de même pour le deuxième fer de rabot (24).
- Réglez maintenant la hauteur des fers par rapport à la table de sortie (26). Pour ce faire, utilisez une règle posée sur la table de sortie.
- En tournant les deux vis de réglage (31), vous pouvez régler la hauteur du fer (24).
- Vérifiez la hauteur des fers en tournant l'arbre, tout en maintenant la règle en place.
- Le fer est correctement positionné si la règle avance poussée par le fer de 3 mm au maximum.
- Resserrez ensuite fermement toutes les vis au couple de 8,4 N/m.

Observez ce qui suit :

- Travaillez uniquement avec des fers bien affûtés, le résultat sera net et le moteur ne sera pas surchargé.
- Après trois affûtages, la matière enlevée sur l'épaisseur du fer ne doit pas excéder 3 x 0,05 mm.
- Les fers de cette machine ne sont pas conçus effectuer des feuillures et des entailles.

- Rabaissez toujours le protecteur à pont sur la table pour couvrir l'arbre de rabot et fixez-le à l'aide de la mollette.

⚠ ATTENTION!

Utilisez uniquement les lames recommandées par le fabricant pour cet appareil. Lors de l'utilisation d'autres lames, il y a un risque de blessure en raison de perte de contrôle. Évitez de trop tourner et de détacher probablement le filetage. Les barres ou vis dont le filetage est détérioré par l'usage doivent immédiatement être remplacées.

10. Nettoyage, maintenance et commande de pièces de rechange

⚠ ATTENTION! Débranchez la fiche de la prise du secteur avant tous travaux de maintenance, de nettoyage et de réglage.

Entretien de la machine:

La dégauchisseuse - raboteuse nécessite peu d'entretien. Les paliers sont graissés à vie. Après 10 heures de service, il est recommandé de huiler les paliers suivants :

- Paliers des rouleaux d'avance et de sortie
- Paliers de la poulie d'entraînement de la courroie et de la roue dentée

Les tiges filetées servant au réglage en hauteur de la table de rabotage doivent uniquement être traitées avec un lubrifiant sec.

Veillez à ce que les tables et les rouleaux d'entraînement ne présentent pas de traces de résine.

Les rouleaux encrassés doivent être nettoyés.

Pour éviter l'échauffement du moteur, contrôlez régulièrement si les orifices de refroidissement du moteur ne sont libres pas obturés.

Après une utilisation prolongée, il est recommandé de faire inspecter la machine dans un atelier d'entretien agréé.

Entretien:

Enlevez régulièrement la résine de l'arbre de rabot, des dispositifs de serrage des fers, des supports de fers et des fers.

Un outil net améliore la qualité de coupe. Pour enlever la résine, les outils peuvent être immergés dans un produit dissolvant la résine du commerce pendant 24 heures. Les outils en aluminium doivent être traités uniquement avec un agent liquide qui n'attaque pas ce type de métal.

Attention:

Si le réseau électrique n'est pas en bon état, la puissance de la machine peut décliner par intermittence. Consultez un électricien.

11. Stockage (fig. 15)

Pour entreposer le rabot, enroulez le câble d'alimentation (29) autour du support (30) prévu à cet effet. Faites de même pour le poussoir à bois (28) qui dispose également de deux supports.

Entreposez l'appareil et ses accessoires dans un endroit sombre, sec et à l'abri du gel et inaccessible aux enfants. La température de stockage optimale est comprise entre 5 et 30 °C.

Conservez l'outil électrique dans l'emballage d'origine.

Recouvrez l'outil électrique afin de le protéger de la poussière ou de l'humidité.

Conservez la notice d'utilisation à proximité de l'outil électrique.

12. Raccord électrique

⚠ ATTENTION! Risque d'électrocution ! Il y a risque d'électrocution au contact du courant électrique !

Un câble ou une fiche défectueux peuvent provoquer une électrocution.

Évitez tout contact entre les parties du corps et les éléments mis à la terre pour vous protéger des risques de choc électrique.

⚠ Le fonctionnement est autorisé uniquement avec un disjoncteur différentiel (RCD courant de défaut maximal 30mA).

Branchez la fiche du câble d'alimentation dans une prise compatible en termes de forme, de tension et de fréquence, conformément aux réglementations en vigueur. Ne tirez pas sur le câble d'alimentation pour retirer la fiche de la prise

Le moteur électrique installé est prêt à fonctionner, une fois raccordé. Le raccordement est conforme aux prescriptions VDE et DIN en vigueur. Le branchement au secteur effectué par le client ainsi que la rallonge électrique utilisée doivent correspondre à ces prescriptions.

- Le produit répond aux exigences de la norme EN 61000-3-11 et est soumis à des conditions de raccordement spéciales. Autrement dit, il est interdit de le brancher à une prise qui ne correspond pas aux exigences requises.
- L'appareil peut entraîner des variations de tension intermittentes lorsque le réseau n'est pas stable.
- L'appareil peut entraîner des variations de tension provisoires lorsque le réseau n'est pas favorable.

- Le produit est exclusivement prévu pour l'utilisation aux points de raccordement
 - a) qui ne dépassent pas une impédance de réseau maximale autorisée de «Z» ($Z_{max.} = 0,367 \Omega$) ou
 - b) qui ont une intensité admissible du courant permanent d'au moins 100 A par phase.
- En tant qu'utilisateur, vous devez vous assurer, si nécessaire en consultant votre entreprise d'électricité locale, que le point de raccordement avec lequel vous voulez exploiter le produit, répond à l'une des deux exigences a) ou b).

Consignes importantes

En cas de surcharge du moteur, ce dernier s'arrête de lui-même. Après un temps de refroidissement (d'une durée variable), le moteur peut être remis en marche.

Câble de raccordement électrique défectueux

Des détériorations de l'isolation sont souvent présentes sur les câbles de raccordement électriques. Les causes peuvent en être:

- Des points de pression, si les lignes de raccordement passent par des fenêtres ou interstices de portes.
- Des pliures dues à une fixation ou à un cheminement incorrects des câbles de raccordement.
- Des coupures si l'on roulé sur les câbles.
- Des détériorations de l'isolation dues à un arrachement hors de la prise murale.
- Des fissures dues au vieillissement de l'isolation.

Des câbles de raccordement électriques endommagés de la sorte ne doivent pas être utilisés et, en raison de leur isolation défectueuse, et présente un danger de mort.

Vérifier régulièrement que les câbles de raccordement électriques ne sont pas endommagés. Lors du contrôle, veiller à ce que la câble de raccordement ne soit pas connecté au réseau.

Les câbles de raccordement électriques doivent correspondre aux dispositions VDE et DIN en vigueur. N'utilisez que des câbles de raccordement dotés du sigle H05VV-F.

L'inscription du type sur le câble de raccordement est obligatoire.

Moteur à courant alternatif

- La tension du réseau doit être de 230 V~ / 50 Hz.
- Les rallonges d'une longueur max. de 25 m doivent présenter une section de 1,5 mm², > 25 m / 2,5 mm².

Les raccordements et réparations de l'équipement électrique doivent être réalisés par un électricien.

Pour toute question, veuillez indiquer les données suivantes:

- Type de courant du moteur
- Données figurant sur la plaque signalétique de la machine
- Données figurant sur la plaque signalétique du moteur

13. Mise au rebut et recyclage



L'appareil est livré sous emballage afin d'être protégé des dommages liés au transport. Cet emballage est une matière première. En tant que telle, il est réutilisable ou peut rejoindre le cycle de revalorisation des matières premières.

L'appareil et ses accessoires sont fabriqués en différents matériaux, par exemple, métal et matières plastiques. Éliminez les éléments défectueux en les plaçant dans les déchets spéciaux. Renseignez vous auprès de votre négociant spécialisé ou auprès de l'administration de votre commune !

Ne pas jeter les vieux appareils avec les déchets ménagers!



Ce symbole indique que conformément à la directive relative aux déchets d'équipements électriques et électroniques (2012/19/UE) et aux lois nationales, ce produit ne doit pas être jeté avec les déchets ménagers. Ce produit doit être remis à un centre de collecte prévu à cet effet.

Le produit peut par ex. être retourné à l'achat d'un produit similaire ou être remis à un centre de collecte autorisé pour le recyclage d'appareils électriques et électroniques usagés. En raison des substances potentiellement dangereuses souvent contenues dans les appareils électriques et électroniques usagés, la manipulation non conforme des appareils usagés peut avoir un impact négatif sur l'environnement et la santé humaine. Une élimination conforme de ce produit contribue en outre à une utilisation efficace des ressources naturelles. Pour plus d'informations sur les centres de collecte des appareils usagés, veuillez contacter votre municipalité, le service communal d'élimination des déchets, un organisme agréé pour éliminer les déchets d'équipements électriques et électroniques ou le service d'enlèvement des déchets

14. Pièces de rechange

Pour vous procurer des pièces de rechange, il faudra préciser les éléments suivants:

- Type de l'appareil
- Référence de l'appareil
- N° de série de l'appareil
- Référence de la pièce de rechange nécessaire

Informations concernant le service après-vente

Il faut tenir compte du fait que pour ce produit les pièces suivantes sont soumises à une usure liée à l'utilisation et sont donc des consommables non couverts par la garantie.

Pièces d'usure*: Courroie crantée , Pinceaux en carbone, Fer de rabot

*Ne font pas partie de l'ensemble de livraison !

Les pièces de rechange et accessoires sont disponibles auprès de notre centre de services. Pour ce faire, scannez le QR Code figurant sur la page d'accueil.

15. Résolution d'une panne

Panne	Cause possible	Remède
La machine ne se laisse pas mettre en marche.	Pas de tension sur le réseau. Charbons usés. L'éjecteur de copeaux et les clés de sécurité ne sont pas en place	Contrôler l'alimentation en courant. Faites réparer dans un atelier de service après-vente Mettez l'éjecteur de copeaux en place et insérez les clés de sécurité
La machine ne fonctionne pas et s'arrête soudainement.	Interruption de l'alimentation électrique Moteur ou interrupteur défectueux Contrôler le contacteur des clés de sécurité	Contrôlez l'interrupteur de sécurité, contrôlez l'interrupteur de surcharge. Chargez un électricien spécialisé de contrôler le moteur ou l'interrupteur. Montez l'éjecteur de copeaux de manière à actionner le contacteur des clés de sécurité. Contrôlez l'alimentation du secteur. Du fait de la protection anti-démarrage intempestif, la machine ne redémarre pas automatiquement. Lorsque la tension est de nouveau présente, la machine doit être remise en marche.
La machine s'arrête pendant le travail.	Fers de rabot émoussés / usés L'interrupteur de surcharge s'est enclenché Contrôlez le contacteur des clés de sécurité Hauteur de rabotage/dégauchissage trop importante. Avance trop rapide.	Remplacez ou affûtez les fers. Faites redémarrer le moteur après un temps de refroidissement. Mettez l'éjecteur de copeaux en place et insérez les clés de sécurité Réduisez la hauteur de rabotage/de dégauchissage. Réduisez la vitesse d'avance.
La pièce se bloque pendant le rabotage.	Hauteur de rabotage excessive	Réduisez la hauteur de rabotage et procédez en plusieurs passes
Le régime faiblit pendant le rabotage/dégauchissage.	Hauteur de rabotage/dégauchissage trop importante. Avance trop rapide. Fers émoussés.	Réduire l'enlèvement de copeaux. Réduire l'avance. Remplacer les lames.
État de la surface insatisfaisant	Fers émoussés / usés Fers de rabot encombrés par les copeaux Alimentation irrégulière	Remplacez ou affûtez les fers. Enlevez les copeaux Faites avancer la pièce régulièrement et à une vitesse réduite
Surface usinée trop grossière	Bois trop humide.	Faites sécher le bois

La surface usinée présente des fissures	La pièce a été usinée contre le sens du fil du bois Enlèvement de matière trop important	Travaillez dans le sens du fil du bois Procédez en plusieurs passes
Avance insuffisante de la pièce pendant le rabotage	La pièce a été usinée contre le sens du fil du bois Enlèvement de matière trop important	Nettoyez la surface de la table et traitez-la à l'aide d'un lubrifiant Réparez les rouleaux d'entraînement Réduisez la hauteur de rabotage et procédez en plusieurs passes
Lors du rabotage : l'éjecteur de copeaux se bouche (sans dispositif d'aspiration).	Enlèvement de copeaux trop important. Fers émoussés. Bois trop humide.	Réduisez l'enlèvement de copeaux. Réduisez la vitesse d'avance. Remplacez les fers. Faites sécher le bois
Lors du dégauchissage : l'éjecteur de copeaux se bouche (sans dispositif d'aspiration).	Enlèvement de copeaux trop important. Fers émoussés. Bois trop humide.	Réduisez l'enlèvement de copeaux. Réduisez la vitesse d'avance. Remplacez les fers. Faites sécher le bois
Ejecteur de copeaux bouché pendant le rabotage/dégauchissage.	Aspiration trop faible / vitesse d'air insuffisante	Rabotez/dégauchissez en utilisant un dispositif d'aspiration ayant une vitesse d'air d'au-moins 20 m/s.

Accessoires en option

	Fers de rabot HSS Jeu de 2 pièces Référence: 3902203701 Gencod: 40 46664 00188 1
--	--

Entretien périodique		Avant chaque mise en marche	En cas de nécessité	Une fois par semaine	Après 6 mois
Contrôle état des fers de rabot	Contrôle	X			
	Remplacement		X		X
Contrôle de l'état de fonctionnement des dispositifs de sécurité	Contrôle	X			
	Remplacement		X		
Nettoyage de la machine élimination de la poussière / des copeaux	Nettoyage	X			
Contrôle tensionnement et conditions / usure des courroies de transmission	Contrôle		X		
	Remplacement				
Lubrifier / graisser toutes les parties de connexion mobiles				X	X

Spiegazione dei simboli sull'apparecchio

	<p>Prima della messa in esercizio leggete e osservate le istruzioni per l'uso e le avvertenze di sicurezza.</p>
	<p>AVVERTIMENTO! Indossate gli occhiali protettivi. Scintille create durante il lavoro o schegge, trucioli e polveri scaraventate fuori dall'apparecchio possono causare la perdita della vista.</p>
	<p>Portate cuffie antirumore!</p>
	<p>Mettete una maschera antipolvere. Facendo lavori su legno e altri materiali si può sviluppare della polvere nociva per la salute. Non lavorate materiale contenente amianto!</p>
	<p>AVVERTIMENTO! Pericolo di lesioni! Non mettete le mani sulla lama in movimento.</p>
	<p>Interruttore di sovraccarico</p>

Indice:	Pagina:
1. Introduzione.....	54
2. Descrizione dell'apparecchio (fig. 1-19).....	54
3. Elementi forniti (fig. 1a/b).....	54
4. Utilizzo proprio	55
5. Avvertenze importanti	55
6. Caratteristiche tecniche.....	58
7. Preparazione del lavoro	58
8. Montaggio.....	59
9. Esercizio.....	60
10. Pulizia, manutenzione e ordinazione dei pezzi di ricambio.....	61
11. Conservazione (fig. 15)	61
12. Allacciamento elettrico	61
13. Smaltimento e riciclaggio	62
14. Ordine di pezzi di ricambio.....	63
15. Risoluzione dei guasti	63

1. Introduzione

Fabbricante:

Scheppach GmbH
Günzburger Straße 69
D-89335 Ichenhausen

Egregio cliente,

Le auguriamo un piacevole utilizzo del Suo nuovo apparecchio.

Avvertenza:

Ai sensi della legge sulla responsabilità dei prodotti attualmente in vigore, il fabbricante non è responsabile per eventuali danni che si dovessero verificare a questa apparecchiatura o a causa di questa in caso di:

- utilizzo improprio,
- inosservanza delle istruzioni per l'uso,
- riparazioni effettuate da specialisti terzi non autorizzati,
- installazione e sostituzione di ricambi non originali,
- utilizzo non conforme,
- avaria dell'impianto elettrico in caso di inosservanza delle disposizioni in materia elettrica e delle norme VDE 0100, DIN 57113 / VDE0113.

Da osservare:

Prima del montaggio e della messa in funzione, leggere tutto il testo delle istruzioni per l'uso.

Le presenti istruzioni per l'uso le consentono di conoscere l'utensile e di sfruttare le sue possibilità d'impiego conformi.

Le istruzioni per l'uso contengono avvertenze importanti su come utilizzare l'utensile in modo sicuro, corretto ed economico e su come evitare i pericoli, risparmiare sui costi di riparazione, ridurre i tempi di inattività ed aumentare l'affidabilità e la durata dell'utensile.

Oltre alle disposizioni di sicurezza contenute nelle qui presenti istruzioni per l'uso, è necessario altresì osservare le norme in vigore nel proprio Paese per l'utilizzo dell'utensile.

Conservare le istruzioni per l'uso vicino all'utensile, protette da sporcizia e umidità in una copertina di plastica. Esse devono essere attentamente lette e scrupolosamente osservate da tutti gli operatori prima di iniziare il lavoro.

Sull'utensile possono lavorare soltanto persone che sono state istruite sul suo uso e sui pericoli ad esso collegati. L'età minima richiesta per gli operatori deve essere assolutamente rispettata.

Oltre agli avvisi di sicurezza contenuti nelle presenti istruzioni per l'uso e alle disposizioni speciali in vigore nel proprio Paese, devono essere rispettate le regole tecniche generalmente riconosciute per l'esercizio di macchine di lavorazione.

Non ci assumiamo alcuna responsabilità in caso di incidenti o danni dovuti al mancato rispetto delle presenti istruzioni e delle avvertenze di sicurezza.

2. Descrizione dell'apparecchio (fig. 1-19)

1. Interruttore on/off
2. Interruttore di sovraccarico
3. Asta di comando
4. Sistema di aspirazione dei trucioli
5. Arresto parallelo
6. Manopola a stella M8
7. Copertura della lama della pialla
8. Manopola a stella M6
9. Leva di serraggio
10. Manovella
11. Vite di posizionamento
12. Banco di avanzamento
13. Copertura della lama della pialla compl.
14. Chiave a brugola
15. Cinghia trapezoidale
16. Spintore
17. Vite a esagono cavo
18. Vite a esagono cavo
19. Mandrino
20. Asta filettata
21. Banco di piallatura a spessore
22. Leva di serraggio
23. Vite di serraggio
24. Lama della pialla
25. Fermi di arresto anti-contraccolpo
26. Banco di prelievo
27. Barra di taglio
28. Supporto spintore
29. Cavo di rete
30. Supporto del cavo
31. Vite di regolazione
32. Vite di fissaggio
33. Eccentrico

- A. Scala (posizionamento)
- B. Scala (arresto parallelo)
- C. Scala (piallatura a spessore)

3. Elementi forniti (fig. 1a/b)

- Aprite l'imbballaggio e togliete con cautela l'apparecchio dalla confezione.
- Togliete il materiale d'imbballaggio e anche i fermi di trasporto / imballaggio (se presenti).
- Controllate che siano presenti tutti gli elementi forniti.
- Verificate che l'apparecchio e gli accessori non presentino danni dovuti al trasporto.
- Se possibile, conservate l'imbballaggio fino alla scadenza della garanzia.

Pialla a filo e a spessore 1x
 Spintore 1x
 Cinghia trapezoidale sostitutiva 2x
 Chiave a brugola 1x
 Manovella 1x
 Arresto parallelo 1x
 Sistema di aspirazione dei trucioli 1x
 Istruzioni per l'uso 1x

ATTENZIONE!

L'apparecchio e il materiale d'imballaggio non sono giocattoli! I bambini non devono giocare con sacchetti di plastica, film e piccoli pezzi! Sussiste pericolo di ingerimento e soffocamento!

4. Utilizzo proprio

La piallatrice a filo e a spessore serve per la piallatura a filo e a spessore di tutto il legname tagliato di ogni tipo, di forma quadrata, rettangolare o obliqua.

L'apparecchio deve venire usato solamente per lo scopo a cui è destinato.

⚠ AVVERTENZA!

I seguenti lavori non devono essere eseguiti:

- Lavori di inserto (cioè qualsiasi lavorazione che non si estenda su tutta la lunghezza del pezzo in lavorazione)
- Cavità, tenoni o incavi
- Piallatura di legno fortemente curvato che non garantisce un contatto sufficiente con il tavolo di alimentazione

⚠ E' severamente vietato smontare, modificare i dispositivi di protezione trovatisi sulla macchina, utilizzarli in controversia alla loro destinazione oppure montare i dispositivi di protezione degli altri produttori. Il dispositivo di protezione ponte non deve essere rimosso durante la lavorazione. La parte non utilizzata dell'albero portacoltelli deve essere coperta.

Requisiti all'operatore

La macchina deve essere sottoposta a manutenzione solamente da personale qualificato e con esperienza.

Mai consentire ai bambini la manovra dell'apparecchio. Mai permettere l'uso dell'apparecchio dalle persone senza le istruzioni adeguate. L'operatore è obbligato, prima di usare la macchina, leggere attentamente il Manuale d'Uso.

Qualifica: Oltre le istruzioni dettagliate del professionista, per uso della macchina non è necessaria alcuna qualifica speciale.

Età minima: Possono lavorare con l'apparecchio solo le persone che hanno raggiunto 18 anni.

L'eccezione rappresenta lo sfruttamento dei minorenni per lo scopo dell'addestramento professionale per raggiungere la pratica sotto controllo dell'istruttore. Le prescrizioni locali possono determinare l'età minima dell'Utente.

Istruzioni: L'uso dell'apparecchio richiede solo le adeguate istruzioni del professionista rispettivamente leggere il Manuale d'Uso. Non sono necessarie le istruzioni speciali.

L'apparecchio deve essere usato solamente per lo scopo a cui è destinato. Ogni altro tipo di uso che esuli da quello previsto non è conforme. L'utilizzatore/l'operatore, e non il costruttore, è responsabile dei danni e delle lesioni di ogni tipo che ne derivino. Devono venire usate

Tenete presente che i nostri apparecchi non sono stati costruiti per l'impiego professionale, artigianale o industriale. Non riconosciamo alcuna garanzia se l'apparecchio viene usato in imprese commerciali, artigianali o industriali, o in attività equivalenti.

5. Avvertenze importanti

Sicurezza generale

Attenzione! Quando si usano elettrostrumenti, per proteggersi da scossa elettrica, lesioni e pericolo d'incendio, vanno rispettate le seguenti misure di sicurezza fondamentali. Leggere tutte le avvertenze, prima di usare il presente elettrostrumento e conservare con cura le avvertenze per la sicurezza.

Lavoro sicuro

- 1 Mantenere in ordine l'area di lavoro
 - Il disordine nell'area di lavoro può causare infortuni.
- 2 Tenere conto dell'influenza dell'ambiente circostante
 - Non esporre gli utensili elettrici alla pioggia.
 - Non utilizzare gli utensili elettrici in ambiente umido o bagnato.
 - Provvedere ad una buona illuminazione della zona di lavoro.
 - Non utilizzare gli utensili elettrici in luoghi esposti a rischio di incendio o esplosione.
- 3 Proteggersi da scosse elettriche
 - Evitare il contatto del corpo con componenti messi a terra (come ad es. tubi, radiatori, piastre elettriche, dispositivi refrigeranti).
- 4 Tenete lontani i bambini!
 - Impedite alle altre persone di toccare l'utensile o il cavo, tenetele lontane dalla vostra zona di lavoro.

- 5 Conservare gli utensili elettrici non utilizzati in modo sicuro
 - Utensili elettrici inutilizzati devono essere depositati in un luogo asciutto, alto o comunque chiuso, fuori dalla portata di bambini.
- 6 Non sovraccaricare l'utensile elettrico
 - Si lavora meglio e più sicuri nell'intervallo di potenza indicato.
- 7 Utilizzare il giusto elettro utensile
 - Non utilizzare elettro utensili a potenza debole per lavori pesanti.
 - Non utilizzare l'elettro utensile per scopi non previsti. Ad esempio non utilizzare segherie circolari manuali per tagliare rami di alberi o tronchi di legno.
- 8 Indossare abbigliamento adeguato
 - Non indossare abbigliamento largo o gioielli perché potrebbero essere catturati da componenti in movimento.
 - Durante i lavori all'aperto si raccomandano calzature antiscivolo.
 - In caso di capelli lunghi, indossare una retina per raccogliere i capelli.
- 9 Utilizzare attrezzatura protettiva
 - Indossare occhiali protettivi.
 - Utilizzare una mascherina di protezione delle vie respiratorie in caso di lavori che producono polvere.
- 10 Collegare il dispositivo per l'aspirazione della polvere
 - In presenza di collegamenti all'aspirapolvere e al dispositivo di raccolta, accertarsi che questi siano collegati e vengano utilizzati correttamente.
- 11 Non utilizzare il cavo per scopi non previsti
 - Non utilizzare il cavo per estrarre la spina dalla presa. Proteggere il cavo da calore, olio e spigoli appuntiti.
- 12 Bloccare il pezzo di lavorazione
 - Utilizzare i dispositivi di bloccaggio o la morsa da banco per tenere fermo il pezzo. In questo modo viene mantenuto in modo più sicuro che con le mani.
- 13 Evitare posizioni del corpo anomale
 - Accertarsi che la posizione sia sicura e mantenere sempre l'equilibrio.
- 14 Prendersi cura degli elettro utensili con attenzione
 - Mantenere gli utensili di taglio affilati e puliti al fine di lavorare in modo migliore e più sicuro.
 - Attenersi alle istruzioni di lubrificazione e sostituzione dell'utensile.
 - Controllare regolarmente il cavo di collegamento dell'elettro utensile e farlo sostituire da un tecnico in caso di danneggiamento.
 - Verificare regolarmente i cavi di prolunga e sostituirli qualora fossero danneggiati.
- Mantenere le maniglie asciutte, pulite e prive di olio e grasso.
- 15 Estrarre la spina dalla presa
 - In caso di inutilizzo dell'elettro utensile, prima della manutenzione e durante la sostituzione degli utensili, ad es. lama, perforatrice, fresatrice. Qualora l'albero della pialla dovesse bloccarsi a causa di una forza di avanzamento eccessiva o di un blocco dell'utensile, spegnere lo strumento e scollegarlo dalla rete. Rimuovere il pezzo in lavorazione e assicurarsi che la lancia scorra liberamente. Accendere il dispositivo e rieseguire il taglio di lavorazione con una forza di avanzamento ridotta.
- 16 Non lasciare inserita alcuna chiave dell'utensile
 - Verificare prima dell'accensione che chiave e utensile di regolazione siano stati rimossi.
- 17 Evitare l'avviamento inavvertito
 - Accertarsi che l'interruttore sia spento quando si inserisce la spina nella presa.
- 18 Utilizzare il cavo di prolunga per la zona esterna
 - All'aperto utilizzare solo cavi di prolunga consentiti e opportunamente contrassegnati a tale scopo.
- 19 Prestare attenzione
 - Fare attenzione a cosa si sta facendo. Lavorare con consapevolezza. Non utilizzare l'elettro utensile in caso di mancata concentrazione.
- 20 Verificare che l'elettro utensile non sia danneggiato
 - Prima dell'ulteriore utilizzo dell'elettro utensile, controllare attentamente che i dispositivi di protezione ed altri componenti funzionino perfettamente e in modo conforme.
 - Verificare che i componenti mobili funzionino perfettamente e non siano incastrati o che i componenti non siano danneggiati. Tutti i componenti devono essere montati correttamente e tutte le condizioni devono essere soddisfatte al fine di garantire un esercizio perfetto dell'elettro utensile.
 - Dispositivi di protezione e componenti danneggiati devono essere riparati o sostituiti da un'officina specializzata riconosciuta in modo conforme, salvo diversamente indicato nelle istruzioni per l'uso.
 - Interruttori danneggiati devono essere sostituiti presso un'officina di assistenza clienti.
 - Non utilizzare elettro utensili in cui l'interruttore non può essere acceso o spento.
- 21 ATTENZIONE!**
 - L'utilizzo di altri utensili e accessori può implicare un pericolo di lesione per le persone.

22 Far riparare l'elettrotensile da un tecnico elettricista qualificato

- Questo elettrotensile soddisfa le disposizioni di sicurezza in vigore. Le riparazioni devono essere effettuate solo da un esperto elettricista utilizzando pezzi di ricambio originali, altrimenti si rischiano infortuni dell'utilizzatore.

Questo apparecchio non è destinato ad essere usato da persone (bambini compresi) con capacità fisiche, sensoriali o mentali limitate o che manchino di esperienza e/o conoscenze, a meno che non vengano sorvegliati da una persona responsabile per la loro sicurezza o abbiano ricevuto da essa istruzioni su come usare l'apparecchio. I bambini devono essere sorvegliati per assicurarsi che non giochino con l'apparecchio.

INDICAZIONI SPECIALI DI SICUREZZA

- Non utilizzare lame senza filo. Pericolo di contraccolpi!
- Il blocco di taglio deve essere completamente coperto.
- Utilizzare uno spingitore per la piallatura di pezzi corti.
- Per la piallatura di pezzi sottili, si dovrebbero prendere misure di sicurezza aggiuntive. Potrebbe essere necessario utilizzare dispositivi di pressione trasversale e coperture elastiche per garantire operazioni sicure.
- Lo strumento non è adatto al taglio di scanalature.
- Il sistema di protezione dai contraccolpi e il cilindro di avanzamento devono essere controllati regolarmente.
- Gli strumenti dotati di sistema di estrazione dei trucioli e calotte di estrazione dovrebbero essere collegati ai rispettivi dispositivi. Il tipo di materiale può influenzare in modo negativo lo sviluppo di polvere.
- Lo strumento si adatta soltanto al taglio di legno e materiali simili.
- Se la lama è usurata per il 5 %, deve essere sostituita.
- L'assenza dello spingitore può comportare dei pericoli. In caso di inutilizzo, lo spingitore dovrebbe essere sempre conservato sulla macchina.
- Quando si inseriscono piccoli pezzi manualmente, sussiste il pericolo di lesioni. Occorre attenersi alle indicazioni per produttore per l'uso di uno spingitore.
- Una disposizione errata delle coperture di protezione, del banco di avanzamento o della griglia può provocare situazioni incontrollabili.
- I pezzi danneggiati o sporchi celano pericoli intrinseci. I pezzi metallici o i materiali frantumabili non devono essere trattati con questo strumento. **Pericolo di lesioni!**

- Posizionare i pezzi lunghi per il taglio sul tavolo a rulli o su un altro dispositivo di supporto. In caso contrario, si potrebbe perdere il controllo del pezzo.
- La macchina è adatta alla piallatura semplice e alla piallatura a spessore
- Quando si lavora sulla macchina, si dovrebbero sempre indossare indumenti di protezione adatti:
 - otoprotettori per proteggere da danni all'udito,
 - una protezione delle vie respiratorie per evitare di inalare particelle di polvere pericolose,
 - guanti di protezione per evitare lesioni dovute a oggetti o lame appuntiti,
 - occhiali protettivi per evitare lesioni agli occhi dovute alla protezione di pezzettini di materiale.
- Si dovrebbero evitare, tra l'altro, le seguenti situazioni: interruzione prematura del processo di taglio (taglio della pialla che non comprende l'intera lunghezza del pezzo; la piallatura di parti in legno irregolari che non appoggiano in modo uniforme sul banco di avanzamento).
- Attenzione! Se il collegamento alla rete principale presenta cattive condizioni, sussiste il rischio di cortocircuiti all'atto del collegamento dello strumento. Questo può influenzare anche altre funzioni (ad es. l'accensione delle spie di controllo). Qualora dovessero presentarsi difetti sul collegamento alla rete principale, si prega di rivolgersi al proprio fornitore di corrente locale per richiedere supporto e informazioni.

Pericoli residui

Anche se l'apparecchio viene usato in modo corretto non si possono escludere completamente determinati fattori di rischio residuo. In considerazione delle operazioni di lavoro richieste si potrebbero verificare le seguenti lesioni:

- **⚠ AVVERTENZA! Pericolo delle ferite!** alle dita ed alle mani in caso di contatto con l'albero portacoltelli nelle zone non coperte e durante la sostituzione dell'utensile; le dita e le mani possono inoltre essere schiacciate durante l'apertura della copertura di protezione.
- lesioni agli occhi
- sull'apertura di ingresso ed uscita.
- a causa di pericolosi contraccolpi.
- pericoli per corrente elettrica se i conduttori elettrici non sono correttamente collegati.
- durante il funzionamento senza aspirazione e/o sacca di raccolta trucioli possono espandersi polveri di legno dannose alla salute.
- a causa di eiezione di pezzi.
- Eventuali parti metalliche contenute nel pezzo da lavorare potrebbero fare spuntare o danneggiare irrimediabilmente i coltelli.

- Danni all'apparato respiratorio nel caso in cui non venga indossata una maschera antipolvere adeguata.

⚠ **AVVERTENZA! Danni all'udito**

Un soggiorno prolungato nelle vicinanze immediate della macchina in corso può provocare danni all'udito. **Utilizzare le protezioni dell'udito!**

Nonostante l'osservazione del manuale operativo, possono esistere anche rischi residuali nascosti.

Avviso! Questo elettroutensile genera un campo magnetico durante l'esercizio. Tale campo può danneggiare impianti medici attivi o passivi in particolari condizioni. Per ridurre il rischio di lesioni serie o mortali, si raccomanda alle persone con impianti medici di consultare il proprio medico e il produttore dell'impianto medico prima di utilizzare l'elettroutensile.

Comportamento in caso d'emergenza

Applicare il pronto soccorso relativo all'incidente e rivolgersi più rapidamente al medico qualificato. Proteggere il ferito agli ulteriori incidenti e tranquillizzarlo. Con riferimento alla DIN 13164, il luogo di lavoro deve essere sempre dotato della cassetta di pronto soccorso per eventuali incidenti.

Il materiale utilizzato deve essere aggiunto immediatamente. In caso di richiesta del pronto soccorso comunicare le seguenti informazioni:

1. Luogo dell'incidente
2. Tipo dell'incidente
3. Numero dei feriti
4. Tipo della ferita

6. Caratteristiche tecniche

Dati tecnici	
Numero di coltelli	2 pezzi
Onde piane - rivoluzioni per minuto	8500 1/min
Dimensioni	970 x 490 x 485 mm
Peso	27 kg
Dati tecnici – Piattatrice filo-spessore	
Larghezza massima di piallatura	254 mm
Diminuzione massima dello spazio	2 mm
Guida della Piattatrice filo-spessore l x h	635 x 127 mm
Gradi di rotazione della guida della Piattatrice filo-spessore	90°–135°

Dimensioni del piano	920 x 264 mm
Dati tecnici – Indicatore	
Larghezza massima di piallatura	254 mm
Indicatore di piallatura massima	120 mm
Diminuzione massima di spazio	2 mm
Dimensioni dell'indicatore	380 x 254 mm
Motore	
Motore	230V / 50 Hz
P1	1500 W
Con riserva di modifiche tecniche!	

Rumore e vibrazioni

I valori del rumore e delle vibrazioni sono stati rilevati secondo la norma EN 61029.

Livello di pressione acustica L_{pA}	89 dB(A)
Incertezza K_{pA}	3 dB
Livello di potenza acustica L_{WA}	102 dB(A)
Incertezza K_{WA}	3 dB

Portate cuffie antirumore.

L'effetto del rumore può causare la perdita dell'udito.

Limitate al minimo lo sviluppo di rumore e le vibrazioni!

- Utilizzate soltanto apparecchi in perfetto stato.
- Eseguite regolarmente la manutenzione e la pulizia dell'apparecchio.
- Adattate il vostro modo di lavorare all'apparecchio
- Non sovraccaricate l'apparecchio.
- Fate eventualmente controllare l'apparecchio.
- Spegnete l'apparecchio se non lo utilizzate.

7. Preparazione del lavoro

Controllare prima di ogni utilizzo:

- il funzionamento regolare dell'interruttore on/of-compreso l'interruttore di emergenza (se disponibili)
- **Chiusi aperti dispositivi di sicurezza (Fig. 1a - Pos. 3a)**
aprendo gradatamente ogni dispositivo di sicurezza con funzione separante per poter spegnere la macchina, e verificando che con l'apertura di ogni dispositivo di sicurezza la macchina non può essere accesa.
- **Freno**
con una verifica funzionale per accertarsi che la frenatura avvenga entro il tempo di frenatura indicato e, se la macchina è equipaggiata con un freno meccanico, tenere presente che il freno deve essere controllato dopo ogni intervento della protezione contro il sovraccarico.

- **Fermi di arresto anti-contraccolpo (Fig. 4 - Pos. 25)**

Ispezionarli almeno una volta per turno di lavoro per determinare che siano in buono stato, ad es. non presentino danni da urto sulle superfici e che i fermi di arresto anti-contraccolpo (24) possano spostarsi all'indietro senza ostacoli sotto il loro peso proprio;

- **Coltelli della pialla (Fig. 13 - Pos. 24)**

per verificarne eventuali danni e la corretta posizione.

La macchina deve essere utilizzata soltanto se sono soddisfatte tutte le condizioni di cui sopra.

Utilizzare soltanto coltelli ben affilati e sottoposti a corretta manutenzione. Usare soltanto coltelli progettati per questa macchina.

Durante la lavorazione di pezzi corti, utilizzare legni o bastoni spintori che non siano difettosi.

Collegare la macchina ad un impianto di aspirazione polveri o trucioli.

Verificare prima dell'inizio della lavorazione che l'arresto sia ben serrato.

Accertarsi di essere sempre in grado di mantenere l'equilibrio. Posizionarsi lateralmente alla macchina. Mentre la macchina è in funzione, tenere le mani a distanza di sicurezza dal rullo di taglio e dal punto dal quale vengono eiettati i trucioli.

Iniziare il lavoro di piallatura soltanto quando il rullo di taglio avrà raggiunto il necessario numero di giri.

Accertarsi inoltre che il pezzo da lavorare non contenga cavi, corde, funi o simili. Non lavorare legno contenente numerosi nodi o buchi di nodi.

Proteggere pezzi da lavorare lunghi contro il ribaltamento a fine piallatura. A tale scopo utilizzare ad esempio cavalletti con rulli o dispositivi simili.

E' severamente vietato di eliminare schegge e trucioli dall'apparecchio in funzione.

In caso di bloccaggio, spegnere immediatamente la macchina. Estrarre il connettore di rete e rimuovere il pezzo in lavorazione inceppato.

Dopo ogni utilizzo impostare la misura di taglio minima per prevenire ogni rischio di lesione.

⚠ ATTENZIONE!

La macchina deve essere fissata in sicurezza sul pavimento/controsoffitti, usando idonee viti/vite, per evitare il rischio di ribaltamento.

- Prima di inserire la spina nella presa di corrente assicuratevi che i dati sulla targhetta di identificazione corrispondano a quelli di rete.

⚠ AVVISO! Prima di qualsiasi operazione di pulizia, regolazione, manutenzione o riparazione, scollegare la spina di rete dall'alimentazione elettrica principale!

- Controllate regolarmente che le lame (24) e lo scorrevole siano ben fissati nel blocco lama.
- Le lame (24) devono sporgere al massimo di 1,1 mm sul blocco lame.
- Verificate il perfetto funzionamento dei denti anti-contraccolpo (25).
- Indossate sempre degli occhiali protettivi.
- Non tagliate mai insenature, tenoni o stampi.
- Prima della messa in esercizio devono essere regolarmente montate tutte le coperture ed i dispositivi di sicurezza.
- La lama deve potersi muovere liberamente

8. Montaggio

8.1 Arresto parallelo (Fig. 2)

- Svitare ora le viti a esagono cavo (17/18) in senso antiorario con l'ausilio della chiave a brugola (14).
- Applicare quindi l'arresto parallelo (5) all'alloggiamento della macchina e fissarlo per mezzo delle viti a esagono cavo (17/18).

8.2 Manovella per il posizionamento della pialla a spessore (Fig. 3)

- La manovella (10) per la regolazione della capacità di asportazione dei trucioli viene inserita solo sul mandrino (19).

8.3 Sistema di aspirazione dei trucioli - Pialla a filo (Fig. 4-6)

- Per il montaggio, inserire la copertura della lama della pialla compl. (13) in posizione superiore.
- Portare il banco di piallatura a spessore (21) in posizione inferiore utilizzando la manovella (10).
- Applicare il sistema di aspirazione dei trucioli (4) leggermente di traverso sulla macchina e spingerlo all'indietro. Nel fare questo le due aste di comando (3) devono essere tenute verso l'esterno.
- Avvitare la vite (32) sull'altro lato della macchina per fissare il sistema di aspirazione dei trucioli (4).
- Ribaltare a questo punto nuovamente la copertura della lama della pialla compl. (13) verso il basso.

8.4 Sistema di aspirazione dei trucioli - Piallatura a spessore (Fig. 11)

- L'arresto parallelo deve essere smontato per la piallatura a spessore. Procedere in ordine inverso rispetto a quanto descritto al punto 8.1.
- Spingere la copertura della lama della pialla (7) completamente verso l'esterno, in modo che il rullo di taglio rimanga completamente libero.
- Tenere dunque di nuovo le aste di comando (3) all'esterno e inserire dunque il sistema di asportazione dei trucioli (4) sulla piallatrice.

- Bloccare dunque il sistema di aspirazione dei trucioli (4) per mezzo delle aste di comando (3). **Attenzione!** La macchina non si avvia se le aste di comando (3) non sono inserite correttamente.
- Avvitare quindi la vite (32) al tavolo di alimentazione (12) per fissare il sistema di aspirazione dei trucioli (4).

9. Esercizio

△ **Attenzione:** la piallatrice a filo e a spessore è stata concepita specialmente per piallare legno duro. A questo scopo vengono usate le lame ad alto tenore di legante (21). Per la piallatura a spessore la superficie di contatto del pezzo da lavorare deve essere piana. Se vengono lavorati pezzi grandi o pesanti, è necessario fissare l'apparecchio alla superficie di appoggio (per es. con i filetti nella base dell'apparecchio).

- L'interruttore di ON/OFF (1) si trova sul lato sinistro della macchina. Per accendere la macchina premete il tasto "I" verde. Per spegnere la macchina premete il tasto "0" rosso.
- La macchina è dotata di un interruttore di protezione da sovraccarico (2) per proteggere il motore. In caso di sovraccarico la macchina si ferma automaticamente. Dopo un poco l'interruttore da sovraccarico (2) può venire ripristinato.
- Se lavorate pezzi lunghi, utilizzate piani mobili o un dispositivo di appoggio simile. Questa attrezzatura supplementare è disponibile in negozi specializzati. Essa deve essere posizionata sul lato di alimentazione e di uscita della pialla. L'altezza deve essere regolata in modo che il pezzo da lavorare possa essere inserito nella macchina ed estratto da essa sempre orizzontalmente.

9.1 Piallatura a filo

△ **ATTENZIONE!** Prima di qualsiasi lavoro di manutenzione, pulizia e regolazione staccate la spina dalla presa di corrente.

9.1.1 Regolazione (Fig. 7/8)

- Ruotare la vite di posizionamento (11) a destra o a sinistra per regolare la capacità desiderata di asportazione dei trucioli. La capacità di asportazione dei trucioli può essere rilevata sulla scala (A).
- Allentare l'arresto parallelo (5) con la leva di serraggio (22). Impostare l'angolo desiderato. L'angolo impostato può essere rilevato sulla scala (B). Fissare di nuovo l'arresto parallelo (5) con la leva di serraggio (22) dopo una regolazione corretta. L'arresto (5) può essere allentato e spostato con l'eccentrico (33).

9.1.2 Funzionamento con pialla a filo (Fig. 9/10)

Attenzione! Fare attenzione al montaggio corretto del sistema di asportazione dei trucioli (vedere 8.3)

- Aprire la leva di serraggio (9) e spingere la copertura della lama della pialla (7) come richiesto dalla larghezza del pezzo. Stringere poi di nuovo la leva di serraggio (9).
- Collegare la spina con il cavo di rete. Premere il tasto verde „I“ per avviare la pialla.
- Posizionare il pezzo da lavorare sul banco di avanzamento (12). Spingere il pezzo il possibile in avanti con l'aiuto dello spintore (16) in direzione del banco di prelievo (26) sopra al rullo di taglio
- Spegnere la macchina al termine del lavoro. Premere per fare questo il tasto rosso „0“. Scollegare la macchina dalla rete.
- Rimuovere trucioli e polvere dal banco di avanzamento (12), dal banco di prelievo (26) e dal rullo di taglio, dopo che la macchina è arrivata ad arrestarsi.
- Portare la copertura della lama della pialla (7) di nuovo in posizione e ricoprire la lama della pialla sulla sua intera lunghezza.

9.2 Piallatura a spessore

△ **ATTENZIONE!** Prima di qualsiasi lavoro di manutenzione, pulizia e regolazione staccate la spina dalla presa di corrente.

9.2.1 Regolazione (Fig. 4/11)

Inserire la manovella (10) sul mandrino (19) e ruotare il banco di piallatura a spessore (21) fino all'altezza desiderata. L'altezza impostata può essere rilevata sulla scala (C).

9.2.2 Funzionamento con pialla a spessore (Fig. 4/11/12)

- Attenzione! Fare attenzione al montaggio corretto del sistema di asportazione dei trucioli (vedere 8.4)
- Posizionare il pezzo sul banco di piallatura a spessore (21). Fare avanzare il pezzo in direzione del banco di avanzamento (12). (Osservare la direzione della freccia, che caratterizza allo stesso modo la direzione di lavoro.)
- Spegnete la macchina dopo aver terminato il lavoro. Per questo premete il tasto "0" rosso. Poi staccate la spina della macchina dalla presa di corrente.
- Rimuovere trucioli e polvere dal banco di piallatura a spessore (21) e dal rullo di taglio, dopo che la macchina è arrivata ad arrestarsi.

9.3 Sostituzione della lama (Fig. 13/14)

- △ **ATTENZIONE!** Staccare di base la spina dalla presa di corrente prima di sostituire le lame.
- Bloccare la protezione dell'albero della pialla compl. (13) in posizione sollevata.

- Allentare e rimuovere le cinque viti di serraggio (23).
- Sollevare leggermente la lama (24) e la barra di taglio (27) dall'albero.
- Rimuovere i trucioli e la resina dall'albero della pialla e dalla barra di taglio.
- Inserire una nuova lama (24) nell'albero della pialla, fissare la lama (24) con le fenditure rettangolari nelle due teste delle viti. (Con queste due viti si regola la lama in altezza.)
- Posizionare la barra di taglio (27) sulla lama (24).
- Stringere leggermente le cinque viti di serraggio (23).
- Ripetere le fasi di lavoro per la seconda lama (24).
- Regolare a questo punto la lama della pialla (24) in modo esatto rispetto al banco di prelievo. Utilizzare a tale scopo una riga disposta sul banco di prelievo.
- Muovendo le due viti di regolazione (31) è possibile regolare la lama (24) in altezza.
- Può regolare l'altezza, ruotando il blocco insieme con il righello.
- Il coltello sarà regolato in modo preciso, quando il righello potrà muoversi per un massimo di 3 mm attraverso gli stessi coltelli.
- Dopo aver regolato i coltelli adeguatamente, può avvitarle tutte le viti di arresto strettamente (8,4 N/m)

⚠ ATTENZIONE!

Utilizzate esclusivamente le lame consigliate dal produttore per questo apparecchio. Se vengono usate altre lame, sussiste il pericolo di lesioni a causa della perdita di controllo.

Evitate di serrare troppo le viti e di rovinare così i filetti. Gli scorrevoli (22) o le viti con il filetto rovinato devono essere sostituiti subito.

10. Pulizia, manutenzione e ordinazione dei pezzi di ricambio

⚠ **AVVISO!** Prima di qualsiasi operazione di pulizia, regolazione, manutenzione o riparazione, scollegare la spina di rete dall'alimentazione elettrica principale!

Manutenzione della macchina

È esigua la manutenzione necessaria per la pialla a spessore. Il luogo di immagazzinamento viene lubrificato costantemente. Dopo 10 ore di funzionamento, le raccomandiamo di lubrificare con olio le seguenti parti:

- Il luogo di immagazzinamento delle rotelle, prima e dopo il loro funzionamento
- Il luogo di immagazzinamento della puleggia per cinghia e della ruota dentata.

L'alberino per la regolazione dell'altezza del piano spessosobre la mesa re può essere trattato esclusivamente con un lubrificante secco.

Rimuova sempre la resina dalla superficie del piano e dalle rotelle, prima e dopo il loro funzionamento.

Pulisca le rotelle prima e dopo il funzionamento. Per evitare il surriscaldamento del motore, si assicuri che gli aeratori del motore non siano ostruiti dalla polvere. Dopo un uso prolungato, le raccomandiamo di far revisionare la macchina presso un'officina di riparazioni autorizzata.

Manutenzione degli attrezzi

Rimuova regolarmente la resina dall'albero pialla, dai dispositivi portapezzo, dai porta-coltelli e dai coltelli poiché gli strumenti puliti migliorano la qualità della piallatura. Per tale scopo, utilizzi un prodotto apposito per rimuovere la resina dai dispositivi portapezzo, dai porta-coltelli e dai coltelli e lasciatelo agire per 24 ore. Per rimuovere la resina dagli strumenti di alluminio, utilizzi degli appositi detergenti anti-ossidanti.

Attenzione:

Il malfunzionamento della rete elettrica, può causare una perdita di potenza. Consulti uno specialista.

11. Conservazione (fig. 15)

Per la conservazione del cavo di rete (29) avvolgerlo attorno al relativo supporto (30). Per gli spintori sono previsti anche in questo caso relativi supporti (28).

Conservate l'apparecchio e i suoi accessori in un luogo buio, asciutto, al riparo dal gelo e non accessibile ai bambini. La temperatura ottimale per la conservazione è compresa tra i 5 e i 30 °C.

Conservate l'elettro utensile nell'imballaggio originale.

Coprire l' utensile elettrico per proteggerlo da polvere o umidità.

Conservare le istruzioni di servizio con l' utensile elettrico.

12. Allacciamento elettrico

⚠ ATTENZIONE! La scossa elettrica! Esiste il rischio dell'infortunio dalla scossa elettrica!

Cavo o spina danneggiati possono provocare scosse elettriche.

Evitare ogni contatto tra parti del corpo umano e parti macchina messe a terra, per proteggersi dai rischi di folgorazione elettrica.

⚠ L'esercizio è ammesso solo con l'interruttore di sicurezza alla corrente falsa (RCD max. corrente falsa 30 mA).

Collegare la spina del cavo di alimentazione ad una presa di corrente di forma, tensione e frequenza adeguate e conformi alle normative vigenti. Non tirare il cavo di alimentazione per scollegare la spina dalla presa.

Il motore elettrico installato è collegato in ordine di marcia. Il collegamento è conforme alle normative applicabili VDE e DIN. L'allacciamento alla rete da parte dell'utente e il cavo di prolunga utilizzato devono essere conformi a tali direttive.

- Il prodotto soddisfa i requisiti della norma EN 61000-3-11 ed è soggetto a condizioni speciali di collegamento. Ciò significa che non ne è consentito l'uso con collegamento prese scelte a piacimento.
- In caso di condizioni di rete sfavorevoli l'apparecchio può causare delle variazioni temporanee di tensione.
- Il prodotto è concepito solo per l'utilizzo collegato a prese che
 - a) non superino una massima impedenza di rete „Z“ ($Z_{max.} = 0,367 \Omega$), oppure
 - b) che abbiano una resistenza di corrente continua della rete almeno di 100 A per fase.
- In qualità di utilizzatore, dovete assicurare, se necessario rivolgendovi al vostro ente di fornitura dell'energia elettrica, che la presa di collegamento dalla quale volete azionare il prodotto soddisfi uno dei due requisiti citati a) oppure b).

Importante

Nel caso di sovraccarico del motore, questo si spegne automaticamente. Dopo un tempo di raffreddamento (variabile) è nuovamente possibile riaccendere il motore.

Linea di allacciamento elettrico difettosa

Spesso si presentano difetti di isolamento nei cavi di allacciamento.

Le cause sono:

- Ammassature, che si presentano quando i cavi di allacciamento passano per finestre o fessure di porte.
- Punti di piega ad angolo vivo, quale conseguenza di fissaggio o sistemazione inadeguati dei cavi di allacciamento.
- Punti tagliati, quale conseguenza di calpestamento dei cavi da parte di veicoli di servizio.
- Difetti di isolamento causati da staccamenti bruschi dalla presa a muro.
- Incrinature provocate da degradazione dell'isolamento.

Una simile linea di allacciamento elettrico difettosa non deve essere impiegata, e rappresenta un pericolo mortale a causa dei difetti di isolamento.

Verificare regolarmente che i cavi di allacciamento elettrico non presentino guasti. Durante il controllo prestare attenzione che i cavi di allacciamento non siano collegati alla rete di corrente.

La linea di allacciamento elettrico deve essere conforme alle normative VDE e DIN. Utilizzare esclusivamente cavi di allacciamento del tipo H05VV-F.

Sui cavi di allacciamento deve essere riportata, secondo le prescrizioni, la denominazione del tipo di cavo.

Motore monofase

- La tensione di rete deve essere di 230 Volt ~ / 50 Hz.
- I cavi di prolunga che misurano fino a 25 m di lunghezza devono avere una sezione trasversale di 1,5 mm², quelli che superano i 25 m, una sezione trasversale di almeno 2,5 mm².

Gli allacciamenti e le riparazioni all'impianto elettrico possono essere eseguiti soltanto da un elettricista qualificato.

In caso di domande indicare i seguenti dati:

- Tipo di corrente del motore
- Dati dell'etichetta identificativa della macchina
- Dati dell'etichetta identificativa del motore

13. Smaltimento e riciclaggio



L'apparecchio si trova in una confezione per evitare i danni dovuti al trasporto. Questo imballaggio rappresenta una materia prima e può perciò essere utilizzato di nuovo o riciclato. L'apparecchio e i suoi accessori sono fatti di materiali diversi, per es. metallo e plastica.

Consegnate i pezzi difettosi allo smaltimento di rifiuti speciali. Per informazioni rivolgetevi ad un negozio specializzato o all'amministrazione comunale!

Non smaltire i dispositivi usati insieme ai rifiuti domestici!



Questo simbolo indica che il prodotto non deve essere smaltito con i rifiuti domestici come da direttiva per gli strumenti elettrici ed elettronici usati (2012/19/UE) e in base alle leggi nazionali. Questo prodotto deve essere consegnato presso un apposito centro di raccolta. Questo può essere eseguito ad es. restituendo il prodotto vecchio all'atto dell'acquisto di un prodotto simile o consegnandolo presso un centro di raccolta autorizzato al riciclaggio di strumenti elettrici ed elettronici usati. La gestione impropria di dispositivi usati può ripercuotersi negativamente sull'ambiente e sulla salute umana, a causa di sostanze potenzialmente pericolose spesso contenute negli strumenti elettrici ed elettronici.

Uno smaltimento corretto del prodotto contribuisce inoltre a sfruttare in modo efficiente le risorse. Le informazioni sui centri di raccolta per dispositivi usati sono reperibili presso la propria amministrazione comunale, l'azienda municipalizzata per la nettezza urbana, un centro autorizzato allo smaltimento di strumenti elettrici ed elettronici usati o presso il servizio di nettezza urbana.

14. Ordine di pezzi di ricambio

In caso di ordinazione di pezzi di ricambio è necessario indicare quanto segue:

- Modello dell'apparecchio
- Numero articolo dell'apparecchio
- Codice di ricambio del pezzo di ricambio necessario

15. Risoluzione dei guasti

Guasto	Possibile causa	Rimedio
Non lasciare che la macchina venga avviata	Tensione di rete assente Spazzole di carbone usurate Bocchettone di aspirazione non montato	Controllare l'alimentazione di tensione Portare la macchina presso un'officina di assistenza clienti
La macchina non funziona o si arresta all'improvviso.	Interruzione alimentazione elettrica Motore o interruttore difettoso Controllare il microinterruttore	Controllare l'interruttore di sicurezza, controllare la protezione contro il sovraccarico sul dispositivo. Far controllare il motore o l'interruttore da un elettricista specializzato. Montare la cuffia di aspirazione trucioli in maniera tale da azionare il microinterruttore. Controllare il prefusibile sul lato della rete La macchina non si riavvia automaticamente a causa della protezione da sottotensione integrata e deve essere riattivata al ripristino dell'alimentazione di tensione.
La macchina rimane ferma durante la piallatura	Coltelli pialla spuntati/consumati Interruttore di sovraccarico intervenuto Controllare il microinterruttore Asportazione eccessiva di trucioli Avanzamento troppo elevato	Sostituire o affilare i coltelli. Riaccendere il motore dopo averlo fatto raffreddare Montare la cuffia di aspirazione trucioli e/o il bloccaggio tavolo in maniera tale da azionare il microinterruttore. Ridurre l'asportazione di trucioli Ridurre la velocità di avanzamento
Il pezzo si inceppa durante la piallatura a spessore.	Eccessiva profondità di taglio	Ridurre la profondità di taglio e lavorare il pezzo in più cicli di lavoro
Il numero di giri si abbassa durante la piallatura	Asportazione eccessiva di trucioli Avanzamento troppo elevato Lame non affilate	Ridurre l'asportazione di trucioli Ridurre la velocità di avanzamento Sostituire le lame
Stato insoddisfacente della superficie	Coltelli pialla spuntati/consumati Coltelli pialla intasati da trucioli Alimentazione irregolare	Sostituire o affilare i coltelli. Rimuovere i trucioli Alimentare il pezzo da lavorare con pressione costante e velocità di alimentazione ridotta
Superficie lavorata troppo ruvida	Il pezzo da lavorare è ancora troppo umido	Fare asciugare il pezzo da lavorare

Informazioni sul Servizio Assistenza

Si deve tenere presente che le seguenti parti di questo prodotto sono soggette a un'usura naturale o dovuta all'uso ovvero che le seguenti parti sono necessarie come materiali di consumo.

Parti soggette ad usura *: lame pialla, spazzole di carbone, cinghia del ventilatore

* non necessariamente compreso tra gli elementi forniti!

I pezzi di ricambio e gli accessori sono reperibili presso il nostro Service Center. Scansionare a tal fine il codice QR che si trova in prima pagina.

Superficie lavorata con fessure	Il pezzo è stato lavorato in direzione opposta a quella di crescita E' stato asportato troppo materiale in una volta	Lavorare il pezzo in direzione opposta Lavorare il pezzo in più cicli di lavoro
Avanzamento insufficiente del pezzo durante la piallatura a spessore	Il pezzo è stato lavorato in direzione opposta a quella di crescita E' stato asportato troppo materiale in una volta	Pulire il ripiano tavolo e trattarlo con un sottile strato di cera scorrimento. Riparare i rulli di trasporto Portare la leva di regolazione spessore di piallatura nella posizione superiore
Scarico dei trucioli ostruito durante piallatura a spessore (senza aspirazione)	Asportazione eccessiva di trucioli Lame non affilate Legno troppo bagnato	Ridurre l'asportazione di trucioli Sostituire le lame Fare asciugare il pezzo da lavorare
Scarico dei trucioli ostruito durante piallatura a filo (senza aspirazione)	Asportazione eccessiva di trucioli Avanzamento troppo elevato Lame non affilate Legno troppo bagnato	Ridurre l'asportazione di trucioli Ridurre la velocità di avanzamento Sostituire le lame Fare asciugare il pezzo da lavorare
Uscita dei trucioli con aspirazione ostruita durante piallatura a filo o a spessore	Aspirazione troppo debole	Occorre impiegare un dispositivo di aspirazione che garantisca sul bocchettone di raccordo dell'aspirazione una velocità dell'aria di almeno 20 m/s

Accessori opzionali

	Lama della pialla HSS Kit composto da due parti Numero articolo: 3902203701 EAN: 40 46664 00188 1
--	--

Periodi di manutenzione programmata		Prima di ogni messa in funzione	Quando necessario	Una volta alla settimana	Dopo 6 mesi
Verifica stato coltelli pialla	Controllo	X			
	Cambio		X		X
Verifica stato di funzionamento dispositivi di sicurezza	Controllo	X			
	Cambio		X		
Pulizia macchina da polvere / trucioli	Pulire	X			
Verifica tensionamento e stato / usura delle cinghie di trasmissione	Controllo		X		
	Cambio				
Oliare / ingrassare tutte le parti di collegamento mobili				X	X

Vysvetlenie symbolov na prístroji

	<p>Čítať a pred uvedením do prevádzky dodržiavať návod na obsluhu a bezpečnostné predpisy!</p>
	<p>VÝSTRAHA! Noste ochranné okuliare. Iskry vznikajúce pri práci alebo úlomky, triesky a prach vystupujúci z prístroja by mohli viesť k trvalému poškodeniu zraku.</p>
	<p>Používajte ochranu sluchu!</p>
	<p>Používajte ochrannú masku proti prachu. Pri práci s drevom a inými materiálmi môže vznikať zdraviu škodlivý prach. Materiál obsahujúci azbest nesmie byť spracovávaný!</p>
	<p>VÝSTRAHA! Nebezpečenstvo poranenia! Nesiahajte do bežiaceho hobľovacieho noža.</p>
	<p>Ochranný vypínač</p>

Obsah:	Strana:
1. Úvod	67
2. Zariadenie (obr. 1-19)	67
3. Rozsah dodávky (obr. 1a/b).....	67
4. Správne použitie prístroja.....	68
5. Dôležité upozornenia.....	68
6. Technické údaje.....	71
7. Príprava práce	71
8. Montáž.....	72
9. Prevádzka.....	72
10. Čistenie, údržba a objednanie náhradných dielov.....	74
11. Skladovanie (obr. 15).....	74
12. Elektrické zapojenie	74
13. Likvidácia a recyklácia	75
14. Odstraňovanie závad	75
15. Odstraňovanie porúch	76

1. Úvod

Výrobca:

Scheppach GmbH
Günzburger Straße 69
D-89335 Ichenhausen

Vážení zákazníci,

Prajeme vám veľa radosti a úspechov v práci s vašim novým spotrebičom.

Poznámka:

V súlade s platnými zákonmi, ktoré sa týkajú zodpovednosti za výrobok, výrobca zariadenia nepreberá zodpovednosť za poškodenia výrobku alebo za škody spôsobené výrobkom, ku ktorým došlo z nasledujúcich dôvodov:

- nesprávnej manipulácie,
- nedodržania pokynov na obsluhu,
- opravy vykonanej treťou stranou, opravy nevykonanej v autorizovanom servise,
- montáže neoriginálnych dielcov alebo použitia neoriginálnych dielcov pri výmene,
- iného než špecifikované použitia,
- poruchy elektrického systému, ktorá bola spôsobená nedodržaním elektrických predpisov a predpisov VDE 0100, DIN 57113, VDE0113.

Odporúčame:

Pred montážou a obsluhou tohto zariadenia si prečítajte kompletný text v návode na obsluhu.

Pokyny na obsluhu sú určené na to, aby sa používateľ oboznámil s týmto zariadením a aby pri jeho použití využil všetky jeho možnosti v súlade s uvedenými odporúčeniami.

Tento návod na obsluhu obsahuje dôležité informácie o tom, ako vykonávať bezpečnú, profesionálnu a hospodárnu obsluhu stroja, ako zabrániť rizikám, ako ušetriť náklady na opravy, ako skrátiť časy prestojov a ako zvýšiť spoľahlivosť a predĺžiť prevádzkovú životnosť stroja. Okrem bezpečnostných predpisov uvedených v návode na obsluhu musíte dodržiavať tiež platné predpisy, týkajúce sa prevádzky stroja vo vašej krajine.

Uchovávajte návod na obsluhu stále v blízkosti stroja a uložte ho do plastového obalu, aby bol chránený pred nečistotami a vlhkosťou. Prečítajte si návod na obsluhu pred každým použitím stroja a dôkladne dodržiavajte v ňom uvedené informácie. Stroj môžu obsluhovať iba osoby, ktoré boli riadne preškolené v jeho obsluhu a ktoré boli riadne informované o rizikách spojených s jeho obsluhou. Pri obsluhu stroja musí byť splnený stanovený minimálny vek.

Popri bezpečnostných pokynoch a upozorneniach obsiahnutých v tomto návode na obsluhu a zvláštnych predpisoch vašej krajiny je nutné dodržiavať všeobecne uznávané technické predpisy pre prevádzku.

Nepreberáme ručenie za žiadne nehody alebo škody, ktoré vznikli nedodržaním tohto návodu a bezpečnostných upozornení.

2. Zariadenie (obr. 1-19)

1. Zapínač/vypínač
2. Vypínač pri preťažení
3. Spínací piest
4. Odsávanie triesok
5. Paralelný doraz
6. Hviezdicová matica s rukoväťou M8
7. Kryt hobľovacieho noža
8. Hviezdicová matica s rukoväťou M6
9. Upínacia páka
10. Ručná kľuka
11. Skrutka pre prisúvanie
12. Posúvací stôl
13. Kryt hobľovacieho noža kompl.
14. Inbusový kľúč
15. Rebrováný remeň
16. Posuvná tyč
17. Inbusová skrutka
18. Inbusová skrutka
19. Vreteno
20. Závitové vreteno
21. Hrúbkovací hobľovací stôl
22. Upínacia páka
23. Upínacia skrutka
24. Hobľovacie nože
25. Protispätne čeluste
26. Odoberací stôl
27. Lišta noža
28. Držiak posuvnej tyče
29. Sieťový kábel
30. Držiak kábla
31. Nastavovacia skrutka
32. Upevňovacia skrutka
33. Excenter

A. stupnica (prisúvanie)

B. stupnica (paralelný doraz)

C. stupnica (hrúbkovací hobľovací stroj)

3. Rozsah dodávky (obr. 1a/b)

- Otvorte obal a opatrne vyberte prístroj.
- Odstráňte obalový materiál, ako aj obalové a prepravné poistky (ak sú použité).
- Skontrolujte, či je rozsah dodávky kompletný.
- Prístroj a diely príslušenstva skontrolujte ohľadom poškodení spôsobených prepravou.
- Obal podľa možnosti uschovajte až do uplynutia záručnej doby.

Orovnávací a hrúbkovací hobľovací stroj 1x

Posuvná tyč 1x

Náhradný rebrováný remeň 2x

Inbusový kľúč 1x
 Ručná kľuka
 Paralelný doraz 1x
 Odsávanie triesok 1x
 Návod na obsluhu 1x

POZOR!

Prístroj a obalové materiály nie sú hračkami pre deti! Deti sa nesmú hrať s plastovými vreckami, fóliami ani drobnými súčiastkami! Vzniká nebezpečenstvo prehltnutia a udusenía!

4. Správne použitie prístroja

Táto hrúbkovacia a zrovnávacia fréza slúži na zrovnávanie a hrúbkovanie všetkých druhov rezného dreva, ktoré majú štvorcový, obdĺžnikovitý alebo skosený tvar

Prístroj sa smie používať len na ten účel, na ktorý bol určený.

⚠ POZOR!

Nasledujúce práce sa nesmú realizovať:

- Zapracovávacie práce (t.j. také opracovávanie, ktoré sa nerealizuje na celej dĺžke obrobku)
- Prehĺbenie, spájanie čapom alebo vyhlbenie
- Hobľovanie výrazne zakriveného dreva, pri ktorom neexistuje dostatočný kontakt s podávacím stolom

⚠ Ochranné zariadenia, ktoré sa nachádzajú na stroji, je striktné zakázané demontovať, meniť, používať v rozpore s ich určením alebo pripevňovať ochranné zariadenia iných výrobcov.

Kryt nožového hriadeľa nesmie byť počas opracovania odstránený. Nepoužívaná časť nožového hriadeľa musí byť zakrytá.

Požiadavky na obsluhu

Prístroj smú obsluhovať a udržiavať iba osoby, ktoré sú s ním oboznámené a informované o možných nebezpečenstvách.

Nikdy nenechávajte deti pracovať s prístrojom. Nikdy nenechávajte dospelých bez riadneho zaškolenia pracovať s prístrojom.

Obsluha si musí pred použitím prístroja pozorne prečítať návod na obsluhu.

Kvalifikácia: Okrem podrobného poučenia odborníkom nie je na používanie prístroja nutná žiadna špeciálna kvalifikácia.

Minimálny vek: Na prístroji smú pracovať len osoby, ktoré dosiahli 18 rokov. Výnimku predstavuje využitie mladistvých, ak sa toto deje počas profesijného vzdelávania s cieľom dosiahnutia zručností pod dohľadom školiteľa.

Miestne ustanovenia môžu stanoviť minimálny vek užívateľa.

Školenie: Používanie prístroja vyžaduje iba zodpovedajúce poučenie odborníkom, resp. návodom na obsluhu. Špeciálne školenie nie je nutné.

Prístroj smie byť použitý len na ten účel, na ktorý bol určený. Akékoľvek iné odlišné použitie sa považuje za nespĺňajúce účel použitia. Za škody alebo zranenia akéhokoľvek druhu spôsobené nesprávnym používaním ručí používateľ / obsluhujúca osoba, nie však výrobca.

Prosím berte ohľad na skutočnosť, že naše prístroje neboli svojim určením konštruované na profesionálne, remeselnícke ani priemyselné použitie.

Nepreberáme žiadne záručné ručenie, ak sa prístroj bude používať v profesionálnych, remeselníckych alebo priemyselných prevádzkach ako aj na činnosti rovnocenné s takýmto použitím.

5. Dôležité upozornenia

Všeobecná bezpečnosť

Pozor! Pri používaní elektrických prístrojov je nutné na ochranu pred zásahom elektrickým prúdom, pred nebezpečenstvom poranenia a nebezpečenstvom požiaru dodržiavať nasledujúce základné bezpečnostné upozornenia. Predtým ako použijete tento elektrický prístroj, prečítajte si všetky bezpečnostné upozornenia a dobre ich uschovajte.

Bezpečná práca

- 1 Udržujte Vaše pracovisko vždy v čistom stave
 - Neporiadok na pracovisku môže spôsobiť nebezpečenstvo úrazu.
- 2 Dbajte na vplyvy okolia
 - Nevystavujte elektrické prístroje dažďu.
 - Nepoužívajte elektrické nástroje vo vlhkom alebo mokrom prostredí.
 - Postarajte sa o dobré osvetlenie. Nepoužívajte elektrické prístroje v blízkosti horľavých tekutín alebo plynov.
 - Elektrické prístroje nepoužívajte na miestach, kde hrozí nebezpečenstvo vzniku požiaru alebo výbuchu.
- 3 Chráňte sa pred elektrickým úrazom
 - Zabráňte telesnému dotyku s uzemnenými predmetmi, ako napríklad potrubnými rúrami, radiátormi, pecami, chladničkami.
- 4 Zabráňte prístup deťom!
 - Nedovoľte iným osobám dotýkať sa prístroja alebo káblu počas práce, zabráňte im vstupu do Vašej pracovnej oblasti.

- 5 Ukladajte Vaše prístroje na bezpečnom mieste
 - Nepoužívané nástroje musia byť uskladnené v suchej, uzatvorenej miestnosti a mimo dosahu detí.
- 6 Nepreťažujte Vaše prístroje
 - Práca je dôkladnejšia a bezpečnejšia v rozmedzí uvedeného výkonu prístroja.
- 7 Používajte vždy správny nástroj
 - Nepoužívajte na ťažké práce nástroje alebo prídavné prípravky s príliš slabým výkonom.
 - Nepoužívajte náradia na účely a práce, na ktoré neboli určené, napríklad v žiadnom prípade nepoužívajte ručnú kruhovú pílu na stínanie stromov alebo rezanie konárov.
- 8 Pri práci používajte vhodný pracovný odev
 - Nenoste pri práci s prístrojom voľné oblečenie ani šperky. Môžu byť totiž zachytené pohyblivými súčiastkami.
 - Pri prácach vonku sa odporúčajú gumené rukavice a protišmyková pevná obuv.
 - Ak máte dlhé vlasy, používajte sieťku na vlasy.
- 9 Používajte ochranný výstroj.
 - Noste ochranné okuliare.
 - Pri prácach, pri ktorých sa vytvára prach, noste ochrannú masku.
- 10 Zariadenie pripojte na odsávanie prachu
 - Ak sú k dispozícii prípojky na odsávanie prachu a prípojky zachytávacieho zariadenia, presvedčte sa, či sú tieto pripojené a správne použité.
- 11 Nepoužívajte kábel na iné účely
 - Nenoste prístroj zavesený za elektrický kábel a nepoužívajte ho na vyťahovanie zástrčky von zo zásuvky. Chráňte elektrický kábel pred teplom, olejom a ostrými hranami.
- 12 Zaisťujte obrábaný materiál
 - Používajte upínacie zariadenia alebo zverák na pevné uchytenie obrábaného materiálu. Obrobok je tak držaný oveľa bezpečnejšie ako Vašou rukou.
- 13 Vyhýbajte sa abnormálnemu držaniu tela.
 - Postarajte sa o bezpečný postoj a neustále udržiavajte rovnováhu.
- 14 Dôkladne ošetrujte Vaše prístroje
 - Udržujte Vaše prístroje vždy ostré a čisté, aby ste mohli pracovať dôkladne a bezpečne.
 - Dodržiavajte predpisy pre údržbu a pokyny pre výmenu nástrojov.
 - Pravidelne kontrolujte zástrčku a kábel, a pri eventuálnom poškodení ich nechajte vymeniť autorizovaným odborníkom.
 - Pravidelne kontrolujte predlžovací kábel a nahradte káble, ktoré sú poškodené.
 - Udržujte rukoväť a držadlá suché a čisté od oleja a tukov.
- 15 Zástrčku vytiahnite zo zásuvky.
 - Pri nepoužívaní elektrického prístroja, pred údržbou a pri výmene nástrojov, napr. pílového kotúča, vrtáka, frézy.
 - Ak sa hobľovací hriadeľ počas práce zablokuje vplyvom príliš veľkej posuvnej sily alebo zaseknutého obrobku, zariadenie vypnite a odpojte ho od siete. Odstráňte obrobok a zabezpečte, aby sa hobľovací hriadeľ voľne pohyboval. Zariadenie zapnite a pracovný krok vykonajte opakovane so zníženou posuvnou silou.
- 16 Nezabudnite v prístroji zastrčené nástrojové kľúče
 - Pred zapnutím vždy skontrolujte, že sa na prístroji nenachádzajú žiadne kľúče a nastavovacie nástroje.
- 17 Zabráňte neúmyselnému nábehu.
 - Uistite sa, že je spínač pri zasunutí zástrčky do zásuvky vypnutý.
- 18 Pre vonkajšiu oblasť používajte predlžovací kábel.
 - Na voľnom priestranstve používajte iba povolené a príslušne označené predlžovacie káble.
- 19 Buďte opatrní.
 - Dávajte pozor na to, čo robíte. Pri práci používajte rozum. Elektrický prístroj nepoužívajte, ak sa nesústredíte.
- 20 Pravidelne kontrolujte prípadné poškodenia vášho prístroja
 - Pred ďalším používaním prístroja starostlivo skontrolovať, či sú ochranné zariadenia alebo ľahko poškodené súčiastky stále v náležitom funkčnom stave podľa predpisov.
 - Skontrolujte, či je funkcia všetkých pohyblivých dielov prístroja v poriadku, t.j. či nedochádza k ich blokovaniu alebo nie sú poškodené. Všetky diely musia byť správne namontované, aby sa zabezpečila bezpečnosť prístroja.
 - Poškodené ochranné zariadenia a súčiastky musia byť odborne opravené alebo vymenené v zákazníckom servise, pokiaľ nie je v návodoch na obsluhu uvedené inak.
 - Poškodené spínače musia byť nahradené v zákazníckom servise.
 - V žiadnom prípade nepoužívajte prístroje, ak na nich nie je možné vypnúť a zapnúť ich vypínač.
- 21 POZOR!**
 - Používanie iných nástrojov a iného príslušenstva môže pre vás znamenať nebezpečenstvo poranenia.
- 22 Elektrický prístroj nechajte opraviť vyučeným elektrikárom.
 - Tento elektrický prístroj je v súlade s príslušnými bezpečnostnými smernicami. Opravy smie vykonávať len odborný elektrikár, v opačnom prípade môže dôjsť k úrazu obsluhujúcej osoby.

Tento prístroj nie je určený na to, aby ho mohli používať osoby (vrátane detí) s obmedzenými fyzickými, zmyslovými alebo psychickými schopnosťami alebo osoby s nedostatočnými skúsenosťami a/alebo nedostatočnými vedomosťami, také používanie je možné len v tom prípade, ak budú pod dozorom osoby zodpovednej za ich bezpečnosť alebo ak boli zaškolené o používaní prístroja. Deti by mali byť pod dozorom, aby bolo možné zabezpečiť, že sa nebudú s prístrojom hrať.

ŠPECIÁLNE BEZPEČNOSTNÉ UPOZORNENIA

- Nepoužívajte tupé nože. Nebezpečenstvo spätného nárazu!
- Rezací blok musí byť úplne zakrytý.
- Na hobľovanie krátkych obrobkov použite posúvaciu tyč.
- Na hobľovanie úzkych obrobkov by ste mali vykonať dodatočné bezpečnostné opatrenia. Použitie priečných prítlačných zariadení a pružinových krytov by mohlo byť potrebné, aby sa zaručila bezpečná práca.
- Zariadenie nie je vhodné na rezanie výrezov.
- Zabezpečenie proti spätnému nárazu a posuvný valec sa musia pravidelne kontrolovať.
- Zariadenia, ktoré sú vybavené odvádzaním triesok a odvádzacími krytmi, by sa mali pripojiť na príslušné zariadenia. Druh materiálu môže negatívne ovplyvniť vznik prachu.
- Zariadenie je vhodné výhradne na rezanie dreva a podobných materiálov.
- Ak je nôž opotrebovaný do 5 %, musí sa vymeniť.
- Chýbajúca posúvacia tyč môže viesť k nebezpečenstvám. Posúvacia tyč by sa pri nepoužívaní mala vždy uschovať na stroji.
- Ak sa malé obrobky zasúvajú rukou, vzniká zvýšené nebezpečenstvo poranenia. Odporúčania výrobcu na použitie posúvacej tyče sa musia dodržiavať.
- Nesprávne nasmerovanie ochranných krytov, stola posuvu alebo mreže môže viesť k nekontrolovateľným situáciám.
- Poškodené alebo znečistené obrobky skrývajú nebezpečenstvá. S týmto zariadením sa nesmú obrábať kovové diely ani trieštivý materiál. **Nebezpečenstvo poranenia!**
- Dlhé obrobky za účelom rezania umiestnite na pojazdný stôl alebo iné podperné zariadenie. Inak môžete stratiť kontrolu nad obrobkom.
- Stroj je vhodný na hobľovanie a hrúbkovanie
- Ak na stroji pracujete, vždy by ste mali nosiť primeraný ochranný odev:
 - ochranu sluchu na ochranu proti poškodeniam sluchu,
 - ochranu dýchania, aby ste zabránili vdychnutiu nebezpečných častíc prachu,

- ochranné rukavice, aby ste zabránili poraneniam ostrými hranami alebo nožmi,
- ochranné okuliare, aby ste zabránili poraneniam očí poletujúcimi čiastočkami.
- Za všetkých okolností by sa malo zabrániť nasledujúcim situáciám: predčasné prerušenie procesu rezania (hobľovacie rezy, ktoré nezahŕňajú celú dĺžku obrobku; hobľovanie nerovných drevených dielov, ktoré rovnomerne nedosadajú na stôl posuvu.
- Pozor! Ak je hlavná sieťová prípojka v zlom stave, pri zapnutí zariadenia vzniká nebezpečenstvo skratov. Môže sa to týkať aj viacerých funkcií (napr. rozsvietenie kontroliek). Ak by sa na hlavnej sieťovej prípojke vyskytli poruchy, za účelom nápravy a informácií sa obráťte na vášho miestneho dodávateľa elektriny.

Zvyškové riziká

Napriek správne účelovému použitiu sa niektoré špecifické rizikové faktory nemôžu celkom vylúčiť. V závislosti od patričného priebehu práce môže dôjsť k vzniku nasledovných druhov poranení:

- **⚠ NEBEZPEČENSTVO ÚRAZU!** prstov a rúk v dôsledku kontaktu s nožovým hriadeľom na nezakrytých miestach, pri výmene nástroja, okrem toho môžu byť pri otvorení ochranného krytu prítlačené.
 - poranenie oka
 - na zasúvacom a výpustnom otvore
 - v dôsledku nebezpečného spätného nárazu
 - ohrozenie elektrickým prúdom, ak elektrické vedenie nebolo správne zapojené.
 - pri prevádzke bez odsávania alebo vaku na zachytávanie hoblín môže vzniknúť zdraviu škodlivý drevný prach.
 - prostredníctvom vymrštených dielov
 - Prostredníctvom kovových častí obsiahnutých v obrobku sa môžu otupiť alebo zničiť nože.
 - Poškodenie pľúc, pokiaľ sa nenesie žiadna vhodná ochranná maska proti prachu.

⚠ POŠKODENIE SLUCHU

Dlhší pobyt v bezprostrednej blízkosti bežiaceho prístroja môže spôsobiť poškodenie sluchu.

Používajte ochranu sluchu!

Varovanie! Tento elektrický prístroj vytvára počas prevádzky elektromagnetické pole. Toto pole môže za určitých okolností ovplyvniť aktívne alebo pasívne implantáty. Na zníženie nebezpečenstva závažných alebo smrteľných poranení odporúčame osobám s implantátmi prekonzultovať situáciu so svojím lekárom a výrobcom implantátu ešte predtým, ako začnú obsluhovať elektrický prístroj.

Aj napriek dodržiavaniu prevádzkového návodu môžu existovať aj skryté zvyškové riziká.

Správanie v prípade núdze

Poskytnite úrazu zodpovedajúcu potrebnú prvú pomoc a vyzvite čo možno najrýchlejšie kvalifikovanú lekársku pomoc. Chráňte zraneného pred ďalšími úrazmi a upokojte ho. Pre prípadnú nehodu musí byť na pracovisku vždy poruke lekárnička prvej pomoci podľa DIN 13164. Materiál, ktorý si z lekárničky vezmete, je potrebné ihneď doplniť. Ak požadujete pomoc, uveďte tieto údaje:

1. Miesto nehody
2. Druh nehody
3. Počet zranených
4. Druh zranenia

6. Technické údaje

Technické údaje	
Počet nožov	2 kusy
Rýchlosť hobl'ovacej hlavy	8500 1/min
Rozmery	970 x 490 x 485 mm
Váha	27 kg
Technické dáta - úprava povrchov	
Max. šírka	254 mm
Max. hoblina	2 mm
Rozmery postranného krytu	635 x 127 mm
Sklon postranného krytu	90°–135°
Rozmery plošiny	920 x 264 mm
Technické dáta - hobl'ovanie	
Max. šírka	254 mm
Max. hrúbka	120 mm
Max. hoblina	2 mm
Rozmery plošiny	380 x 254 mm
Motor	
Motor	230V / 50 Hz
Spotrebná energia	1500 W
Pri technických zmenách!	

Hlučnosť a vibrácie

Hodnoty hlučnosti a vibrácií boli merané podľa európskej normy EN 61029.

Hladina akustického tlaku L_{pA}	89 dB(A)
Nepresnosť K_{pA}	3 dB
Hladina akustického výkonu L_{WA}	102 dB(A)
Nepresnosť K_{WA}	3 dB

Používajte ochranu sluchu.

Pôsobenie hluku môže spôsobiť poškodenie sluchu.

Obmedzte tvorbu hluku a vibráciu na minimum!

- Používajte len prístroje v bezchybnom stave.
- Pravidelne vykonávajte údržbu a čistenie prístroja.
- Prispôbte spôsob práce prístroju.
- Prístroj nepreťažujte.
- V prípade potreby nechajte prístroj skontrolovať. Prístroj vypnite, pokiaľ ho nepoužívate.

7. Príprava práce

Pred každým použitím skontrolujte

- Riadnu funkciu spínača a vypínača vr. núdzového vypínača (Ak je k dispozícii)
- **Zamknuté Rozpojené ochranné zariadenia (obr. 1a- pos.3)**
Postupným otvorením každého oddeľujúceho ochranného zariadenia, aby bolo možné stroj vypnúť a kontrolou, že nie je možné stroj pri každom otvorení ochrannom zariadení zapnúť
- **Brzdu**
prostredníctvom skúšky funkčnosti, aby ste zistili, či sa zabrzdzenie zrealizuje v rámci stanovenej doby brzdenia, a ak je stroj vybavený mechanickou brzdou, či sa brzda po každom zareagovaní ochrany proti preťaženiu musí skontrolovať
- **Protispättné čeluste (obr. 4 – pol. 25)**
Minimálne raz za pracovnú zmenu prostredníctvom prehliadky, aby sa zistilo, že sa nachádza v dobrom pracovnom stave, napr. či nemajú žiadne poškodenie styčnej plochy z dôvodu nárazov, a že protispättné čeluste (24) padajú prostredníctvom vlastnej váhy bez prekážky späť.
- **Nôž hoblíka (obr. 13 - pos. 24)**
s dôrazom na jeho poškodenia a správne uloženie.

Stroj sa smie používať iba vtedy, ak sú dodržané všetky tieto podmienky

Používajte iba naoštrené a udržiavané nože.

Používajte iba nože skonštruované pre príslušný stroj.

Pri opracovávaní krátkych obrobkov používajte dreva alebo palice na ich posúvanie, ktoré nie sú poškodené.

Stroj pripojte k zariadeniu na odsávanie prachu a hoblín.

Pred začiatkom opracovávania skontrolujte, či je doraz upnutý.

Presvedčte sa, či stále dokážete udržať rovnováhu. Postavte sa bokom k stroju. Pri bežiacom stroji majte ruky v bezpečnej vzdialenosti od rezného valca a od miesta, na ktorom sú zo stroja vyhadzované hoblíny.

S hobľovaním začnite až vtedy, keď rezný valec dosiahol svoje potrebné otáčky.

Okrem toho dávajte pozor na to, aby obrobok neobsahoval žiadne káble, laná, povrazy alebo podobné materiály. Nepracovávajte také drevo, ktoré má veľa hrčí a otvorov v dreve.

Dlhé obrobky zabezpečte proti preklopeniu na konci procesu hobľovania. Používajte na to napr. stojany na kolieskach alebo podobné zariadenia.

Je striktné zakázané odstraňovať piliny a triesky zo stroja, ak je v chode.

Pri zablokovaní stroj okamžite vypnite. Vytiahnite sieťovú zástrčku a odstráňte zaseknutý obrobok.

Po každom použití nastavte najmenšiu veľkosť rezu, aby sa predišlo riziku poranenia.

⚠ POZOR!

Stroj musí byť pomocou vhodných skrutiek/skrutka bezpečne upevnený do podlahy/Pracovná doska, lebo tu existuje nebezpečenstvo jeho prevrhnutia.

- Presvedčte sa pred zapojením prístroja do siete o tom, či údaje na typovom štítku prístroja súhlasia s údajmi elektrickej siete.

⚠ **VAROVANIE!** Pred všetkými čistiacimi, nastavovacími, údržbovými alebo opravárskymi prácami odpojte sieťovú zástrčku od hlavného napájania prúdom!

- Pravidelne kontrolujte, či sú nože (24) a priečka pevne dotiahnuté v nožovom bloku.
- Nože (24) smú pretŕčať ponad nožový blok maximálne 1,1 mm.
- Skontrolujte, či sú výstupky proti spätnému nárazu (25) plne prevádzky schopné a funkčné.
- Používajte vždy ochranu zraku.
- Nikdy nevyrezávajte priehlbiny, čapy alebo formy.
- Pred uvedením do prevádzky sa musia správne namontovať všetky kryty a bezpečnostné prípravky.
- Hobľovací nôž sa musí voľne pohybovať.

8. Montáž

8.1 Paralelný doraz (obr. 2)

- Pomocou inbusového kľúča (14) teraz vyskrutkujte inbusové skrutky (17/18) proti smeru hodinových ručičiek.
- Teraz nasadte paralelný doraz (5) na teleso stroja a upevnite ho pomocou inbusových skrutiek (17/18).

8.2 Ručná kľuka na pristavenie hrúbkovacieho hobľovacieho stroja (obr. 3)

- Ručná kľuka (10) na pristavenie hĺbky záberu sa len nastokne na vreteno (19).

8.3 Odsávanie triesok – orovnávacie hobľovanie (obr. 4-6)

- Kryt hobľovacieho noža kompl. (13) umiestnite kvôli montáži do najvyššej polohy.
- Hrúbkovací hobľovací stôl (21) uveďte pomocou ručnej kľuky (10) do najnižšej polohy.
- Odsávanie triesok (4) nasadte na stroji zľahka šikmo a posuňte ho dozadu. Pritom sa musia oba spínacie piesty (3) držať smerom von.
- Pre upevnenie odsávania triesok (4) zaskrutkujte skrutku (32) z druhej strany stroja.
- Kryt hobľovacieho noža kompl. (13) sklopte opäť nadol.

8.4 Odsávanie triesok – hrúbkovacie hobľovanie (obr. 11)

- Paralelný doraz sa musí k hrúbkovaciemu hobľovaniu demontovať. Postupujte v opačnom poradí, ako je popísané v bode 8.1.
- Kryt hobľovacieho noža (7) posuňte celkom von tak, aby valec s nožmi ležal kompletne voľne.
- Teraz držte spínacie piesty (3) opäť smerom von a odsávanie triesok (4) nasadte na hobľovací stroj.
- Pre zafixovanie odsávania triesok (4) teraz zaskrutkujte skrutku (32) do posuvného stola (12).

9. Prevádzka

⚠ **POZOR:** Hrúbkovacia a vyrovnávacía frézka bola zostrojená špeciálne na hobľovanie tvrdého dreva. K tomu sa používajú vysoko legované nože (21). Pri hrúbkovacom hobľovaní musí byť kontaktná plocha obrobku plochá. Pokiaľ sa obrábajú väčšie alebo ťažšie obrobky, je potrebné, aby sa stroj pripevnil na stabilnej ploche (napr. pomocou závitov na spodnej strane stroja).

- Vypínač zap/vyp (1) sa nachádza na ľavej strane stroja pod žltým sklopným vekom. Na zapnutie stroja stlačte zelené tlačidlo „I“. Na vypnutie stroja stlačte červené tlačidlo „0“.
- Stroj je vybavený záťažovým vypínačom (2) na ochranu motora. V prípade preťaženia sa stroj automaticky zastaví. Po krátkej chvíli môže byť záťažový vypínač (2) znovu zapnutý.
- Používajte pri obrábaní dlhých obrobkov rolovacie stoly alebo podobné podperné prípravky. Toto dodatočné vybavenie je možné zakúpiť v odborných predajniach. Musia sa umiestniť na privádzacej ako aj výstupnej strane hobľovačky. Výškové nastavenie sa musí nastaviť tak, aby sa obrobok mohol viesť do stroja vo vodorovnej polohe a zároveň vyberať von zo stroja vo vodorovnej polohe.

9.1 Vyrovnávacie hobľovanie

⚠ **POZOR!** Pred všetkými údržbovými, čistiacimi a nastavovacími prácami odpojte zástrčku zo siete.

9.1.1 Nastavenie (obr. 7/8)

- Pre želanú hĺbku záberu otočte skrutku pre prisúvanie (11) smerom vpravo alebo vľavo. Hĺbka záberu sa môže odčítať na stupnici (A).
- Uvoľnite paralelný doraz (5) pomocou upínacej páky (22). Nastavte požadovaný uhol. Nastavený uhol sa môže odčítať na stupnici (B). Paralelný doraz (5) po nastavení opäť zafixujte pomocou upínacej páky (22). Pomocou excentra (33) sa dá doraz (5) uvoľniť a posunúť.

9.1.2 Orovnávací hobľovací stroj – prevádzka (obr. 9/10)

- Pozor! Dbajte na správnu montáž odsávania triesok (pozri 8.3)
- Otvorte upínaciu páku (9) a kryt hobľovacieho noža (7) posuňte tak ďaleko, ako vyžaduje šírka obrobku. Potom opäť utiahnite upínaciu páku (9).
- Spojte sieťovú zástrčku so sieťovým vedením. Pre spustenie hobľovacieho stroja stlačte zelené tlačidlo „I“.
- Obrobok, ktorý sa má opracovať, položte na posúvací stôl (12). Obrobok posúvajte cez valec s nožmi podľa možností pomocou posuvnej tyče (16) vpred smerom k odoberaciemu stolu (26).
- Po skončení práce vypnite stroj. Na to stlačte červené tlačidlo „0“. Stroj nakoniec odpojte od siete.
- Potom, čo sa stroj kompletne vypol, odstráňte triesky a prach z posúvacieho stola (12), odoberacieho stola (26) a valca s nožmi.
- Kryt hobľovacieho noža (7) uveďte opäť do polohy a hobľovací nôž zakryte po celej dĺžke.

9.2 Hrúbkovacie hobľovanie

⚠ **POZOR!** Pred všetkými údržbovými, čistiacimi a nastavovacími prácami odpojte zástrčku zo siete.

9.2.1 Nastavenie (obr. 4/11)

Ručnú kľuku (10) nasadte na vreteno (19) a hrúbkovací hobľovací stôl (21) nastavte na želanú výšku. Nastavená výška sa môže odčítať na stupnici (C).

9.2.2 Hrúbkovací hobľovací stroj – prevádzka (obr. 4/11/12)

- Pozor! Dbajte na správnu montáž odsávania triesok (pozri 8.4)
- Obrobok položte na hrúbkovací hobľovací stôl (21). Obrobok privedte smerom k posúvaciemu stolu (12). (Dbajte na smer šípky, ktorá taktiež symbolizuje smer práce.)
- Potom, čo sa stroj kompletne vypol, odstráňte triesky a prach z hrúbkovacieho hobľovacieho stola (21) a valca s nožmi.

9.2.3 Prevádzka hrúbkovania (obr. 11/13/17)

- Zapojte sieťovú zástrčku do sieťového vedenia. Stlačte zelené tlačidlo „I“, aby ste naštartovali hobľovací stroj.

- Položte obrobok na hrúbkovací hobľovací stôl (20). Zaveďte obrobok v smere posuvného stola (13).
- Po ukončení práce stroj vypnite. Stlačte k tomu červené tlačidlo „0“. Nakoniec stroj odpojte z elektrickej siete.
- Odstráňte triesky a prach z hrúbkovacieho hobľovacieho stola (20) a nožového bloku (23), potom ako dôjde k úplnému zastaveniu stroja.
- V prípade dlhých obrobkov používaj

9.3 Výmena nožov (obr. 13/14)

- ⚠ **POZOR:** Sieťovú zástrčku v zásade vytiahnite vždy predtým, než budete meniť nože.
- Ochranu hobľovacieho hriadeľa kompl. (13) zaistíte v zdvihnutej polohe.
- Uvoľníte a odstráňte päť upínacích skrutiek (23).
- Nôž (24) a lištu noža (27) zdvihnite z hriadeľa.
- Z hobľovacieho hriadeľa a lišty noža odstráňte triesky a živicu.
- Nasadte nový nôž (24) do hobľovacieho hriadeľa, nôž (24) zafixujte pomocou pravouhlých drážok v oboch hlavách skrutiek. (Pomocou týchto oboch skrutiek sa nôž nastaví vo výške.)
- Lištu noža (27) položte na nôž (24).
- Zľahka utiahnite päť upínacích skrutiek (23).
- Pracovné postupy opakujte pri druhom noži (24).
- Teraz nastavte hobľovacie nože (24) presne k odoberaciemu stolu. Použite na to pravítko, ktoré sa položí na odoberacom stole.
- Prostredníctvom prestavenia oboch nastavovacích skrutiek (31) je možné nôž (24) prestaviť vo výške.
- Otočením hobľovacieho bloku a za pomoci pravítka zistíte, v akej pozícii sú nože nastavené.
- Nože sú nastavené správne, keď je pravítko posunuto max. do 3 mm.
- Po nastavení dotiahnite všetky skrutky (84 N/m).

Upozornenia:

- Naostrené nože zaistia čisto odvedenú povrchovú úpravu dreva a znamenajú menšiu záťaž na motor.
- Brúsením môžete odstrániť max. 3 x 0,05mm (3 brúsenia).
- Nože na tomto stroji nie sú vhodné na tvorbu drážok ani ozubených spojov.
- Po práci spustte kryt nožov tak, aby bezpečne zakryl nože a zaistíte ho hviezdicovým otočným gombíkom.

⚠ **POZOR!**

Používajte výlučne len nože, ktoré sú výrobcom odporúčané pre tento prístroj. V prípade použitia iných nožov vzniká riziko poranenia, zapríčineného stratou kontroly. Zabráňte pretočeniu a možnému povoleniu závitov. Poistky (22) alebo skrutky s opotrebovanými závitmi sa musia okamžite vymeniť za nové.

10. Čistenie, údržba a objednanie náhradných dielov

⚠ **VAROVANIE!** Pred všetkými čistiacimi, nastavovacími, údržbovými alebo opravárskymi prácami odpojte sieťovú zástrčku od hlavného napájania prúdom!

Starostlivosť o motor

Stroj nevyžaduje zložitú údržbu. Ložiská sú pravidelne mazané. Po cca 10 hodinách práce odporúčame mazať tieto časti:

- Ložiská podávacej a výstupnej plošiny
- Kladku remeňa a ozubené koleso.

Ozubený hriadeľ na nastavovanie výšky hobľovacej plošiny mažte iba suchým mazivom. Podávaciu plošinu a na nej príslušné kladky udržiavajte čisté, hlavne od živice.

- Pravidelne kontrolujte vzduchové otvory na stroji či nie sú zapchané prachom a hoblinami. To môže spôsobovať prehriatie motora.
- Po dlhšej dobe používania odporúčame dať stroj skontrolovať odbornému technikovi v autorizovanom servisnom stredisku.

Starostlivosť o náradie

- Hobľovací blok, spojovacie prvky, opory nožov a nože samotné musia byť pravidelne čistené a zbavené živice. Takto čisté náradie a prvky zvyšujú kvalitu práce. Všetky uvedené prvky môžu byť vložené do roztoku na odstránenie živice na 24 hod.
- Z hliníkových častí je možné živicu odstrániť len čistiacimi prostriedkami, ktoré tomuto kovu neškodia.

Varovanie: V prípade poruchy v elektrickom systéme sa stroj môže na krátky čas zastaviť. Poradte sa s odborníkom.

11. Skladovanie (obr. 15)

Pri uskladnení oviňte sieťový kábel (29) o držiak kábla (30), ktorý je na to určený. Pre posuvnú tyč sú určené držiaky posuvnej tyče (28).

Skladujte prístroj a jeho príslušenstvo na tmavom, suchom a nezamrzajúcom mieste mimo dosahu detí. Optimálna teplota pre skladovanie je medzi 5 až 30 °C. Skladujte tento elektrický prístroj v originálnom balení. Elektrický prístroj zakryte, aby ste ho chránili pred prachom alebo vlhkosťou. Návod na obsluhu skladujte pri elektrickom prístroji.

12. Elektrické zapojenie

⚠ **POZOR! Úraz elektrickým prúdom! Existuje riziko úrazu elektrickým prúdom!**

Chybný kábel alebo zástrčka môžu spôsobiť úraz elektrickým prúdom.

Vyhňte sa telesnému kontaktu s uzemnenými dielmi a chráňte sa pred zásahom elektrického prúdu.

⚠ Prevádzka je povolená len s ochranným vypínačom proti chybovému prúdu (RCD max. chybový prúd 30 mA).

Zasuňte vidlicu elektrického káblu do zásuvky, vhodnej čo do formy, napätia a frekvencie a pridržajte sa platných noriem. Neťahajte za prívodný kábel, ak chcete vytiahnuť zástrčku zo zásuvky.

Zapojenie elektrického motora je v stave pripravenom na prevádzku. Zapojenie zodpovedá platným predpisom VDE a DIN.

Prípojenie k elektrickej sieti na pracovisku zákazníka a použitý predlžovací kábel musia spĺňať požiadavky týchto predpisov.

- Výrobok spĺňa požiadavky smernice EN 61000-3-11 a podlieha zvláštnym podmienkam pre pripojenie. To znamená, že nie je prípustné používanie na ľubovoľných prípojných bodoch.
- Prístroj môže pri nepriaznivých sieťových podmienkach viesť krehodným výkyvom napätia.
- Výrobok je určený výhradne len pre používanie na takých prípojných bodoch, ktoré
 - a) neprekračujú maximálnu prípustnú sieťovú impedanciu „Z“ ($Z_{max.} = 0,367 \Omega$), alebo
 - b) majú hodnotu zaťažiteľnosti siete permanentným prúdom minimálne 100 Afázu.
- Ako prevádzkovateľ musíte zabezpečiť, v prípade potreby po konzultácii s vaším dodávateľom elektrickej energie, aby váš prípojný bod, na ktorom chcete používať tento výrobok, spĺňal jeden z oboch uvedených požiadaviek a) alebo b).

Dôležitá informácia

Motor sa pri preťažení automaticky vypína. Po vychladnutí (rôzny časový interval) môže byť motor znovu zapnutý.

Chybné elektrické káble

Pri zapájaní elektrických káblov často dochádza k poškodeniu ich izolácie.

Príčiny:

- Poškodenie tlakom, ktoré je spôsobené vedením prepojovacích káblov oknami alebo dvermi.
- Ohyby spôsobené nesprávnym pripojením prepojovacích káblov.
- Rozrezanie spôsobené prejdením prepojovacích káblov.

- Poškodenie izolácie spôsobené vytrhávaním prepojavacieho kábla zo sieťovej zásuvky.
- Praskliny vzniknuté v dôsledku starnutia izolácie.

Chybné elektrické káble s vyššie uvedenými poruchami sa nesmú používať, sú veľmi nebezpečné vzhľadom na poškodenie izolácie.

Elektrické káble pravidelne kontrolujte, či nie sú poškodené. Uistite sa, že pri vykonávaní kontroly je elektrický kábel pripojený k sieťovej zásuvke.

Elektrické káble musia spĺňať požiadavky príslušných predpisov VDE a DIN. Používajte iba prepájacie káble s označením H05VV-F.

Podľa predpisov musí byť na kábli vyznačený typ.

Jednofázový motor

- Napájacie napätie musí byť 230 V~ / 50 Hz.
- Predlžovacie káble s dĺžkou do 25 m musí mať prierez vodiča 1,5 mm². Predlžovacie káble, ich dĺžka je väčšia než 25 m, musia mať prierez vodiča minimálne 2,5 mm².

Prípojky a opravy elektrickej výbavy smie vykonávať iba vyučený elektrikár.

V prípade otázok uveďte, prosím, nasledujúce údaje:

- druh prúdu motora,
- údaje z typového štítku stroja,
- údaje o motore z typového štítku.

13. Likvidácia a recyklácia



Prístroj sa nachádza v obale za účelom zabránenia poškodeniu pri transporte. Tento obal je vyrobený zo suroviny a tým pádom je ho možné znovu použiť alebo sa môže dať do zberu na recykláciu surovín.



Prístroj a jeho príslušenstvo sa skladajú z rôznych materiálov, ako sú napr. kovy a plasty. Poškodené súčiastky odovzdajte na vhodnú likvidáciu špeciálneho odpadu. Informujte sa v odbornej predajni alebo na miestnych úradoch!

Staré zariadenia nevyhadzujte do domového odpadu!



Tento symbol upozorňuje na to, že tento výrobok sa musí zlikvidovať podľa smernice o odpade z elektrických a elektronických zariadení (2012/19/EÚ) a nesmie sa zlikvidovať s domovým odpadom. Tento výrobok sa musí odovzdať na to určenému zbernému stredisku. K tomu môže dôjsť napríklad vrátením pri nákupe podobného výrobku alebo odovzdaním autorizovanému zbernému stredisku na recykláciu odpadu z elektrických a elektronických zariadení.

Neodborné zaobchádzanie so starými zariadeniami môže mať v dôsledku potenciálne nebezpečných látok, ktoré obsahuje odpad z elektrických a elektronických zariadení, negatívny vplyv na životné prostredie a zdravie osôb. Odbornou likvidáciou tohto výrobku navyše prispievate k efektívnemu využívaniu prírodných zdrojov. Informácie o zberných strediskách pre staré zariadenia získate od vašej miestnej správy, verejnoprávnej inštitúcie zaoberajúcej sa likvidáciou odpadu, autorizovaného úradu pre likvidáciu odpadu z elektrických a elektronických zariadení alebo od vášho odvozu odpadkov.

14. Odstraňovanie závad

Servisné informácie

Je potrebné dbať na to, že v prípade tohto výrobku podliehajú nasledujúce diely bežnému pracovnému alebo prirodzenému opotrebeniu, resp. sú nasledujúce diely považované za spotrebný materiál.

Diely podliehajúce opotrebeniu*: hoblivočka čepele, uhličky, remeň ventilátora

* nie je bezpodmienečne obsiahnuté v objeme dodávky!

Náhradné diely a príslušenstvo sú k dispozícii v našom servisnom centre. Za týmto účelom naskenujte QR kód na titulnej strane.

15. Odstraňovanie porúch

Porucha	Možná príčina	Náprava
Stroj nie je možné zapnúť	Chýba sieťové napätie Opotrebované uhlíkové kefy Nenamontované odsávacie hrdlo	Skontrolujte napájanie napätím Stroj prineste do dielne zákaznického servisu
Stroj nefunguje alebo sa naraz zastaví	Výpadok elektrického prúdu Motor alebo spínač je chybný Skontrolujte mikrospínač	Skontrolujte poistku, preverte ochranu proti preťaženiu na prístroji. Motor alebo spínač nechajte skontrolovať odborníkom elektrikárom. Odsávací kryt na hobliny namontujte tak, aby sa stlačil mikrospínač. Skontrolujte predradenú poistku na strane siete Stroj sa vplyvom zabudovanej podnapäťovej ochrany opäť samočinne nerozbehne a po obnovení napätia sa musí opakovane zapnúť.
Stroj ostane stáť počas hobľovania	Nôž hoblíka je tupý/opotrebený Zareagoval spínač pri preťažení Skontrolujte mikrospínač Príliš veľký odber triesky Príliš veľký posuv	Nôž vymeňte alebo naostrite Po dobe chladnutia motor opäť zapnite Odsávací kryt na hobliny alebo zablokovanie stola namontujte tak, aby sa stlačil mikrospínač. Znížte odber triesky Znížte rýchlosť posuvu
Obrobok sa pri hrúbkovaní zasekne	Hĺbka rezu je príliš veľká	Zredukujte hĺbku rezu a obrobok opracujte vo viacerých pracovných operáciách
Otáčky počas hobľovania klesajú	Príliš veľký odber triesky Príliš veľký posuv Tupé nože	Znížte odber triesky Znížte rýchlosť posuvu Vymeňte nože
Neuspokojivý stav povrchu	Nôž hoblíka je tupý/opotrebený Nôž hoblíka je upchatý hoblinami Nerovnomerné privádzanie	Nôž vymeňte alebo naostrite Odstráňte hobliny Obrobok privádzajte konštantným tlakom a zredukovanou rýchlosťou privádzania
Príliš hrubo opracovaný povrch	Obrobok ešte obsahuje príliš veľa vlhkosti	Obrobok vysušte
Opracovaný povrch má praskliny	Obrobok bol opracovaný proti smeru rastu Príliš veľa materiálu ohobľovaného naraz	Obrobok opracujte z protismeru Obrobok opracujte vo viacerých pracovných operáciách
Príliš malý posuv obrobku pri hrúbkovaní	Obrobok bol opracovaný proti smeru rastu Príliš veľa materiálu ohobľovaného naraz	Dosku stola vyčistite a ošetríte tenkou vrstvou klzného vosku Opravte podávacie valce Páku na nastavenie hrúbkovačky dajte do hornej polohy
Upchaté vyhadzovanie triesok pri hrúbkovaní (bez odsávania)	Príliš veľký odber triesky Tupé nože Príliš vlhké drevo	Znížte odber triesky Vymeňte nože Obrobok vysušte
Upchaté vyhadzovanie triesok pri zrovnávaní (bez odsávania)	Príliš veľký odber triesky Príliš veľký posuv Tupé nože Príliš vlhké drevo	Znížte odber triesky Znížte rýchlosť posuvu Vymeňte nože Obrobok vysušte
Upchatý výstup triesok s odsávaním pri zrovnávaní alebo hrúbkovaní	Príliš slabé odsávanie	Musí sa použiť odsávacie zariadenie, ktoré na pripájanom hrdle odsávania zaručí rýchlosť vzduchu minimálne 20 m/s

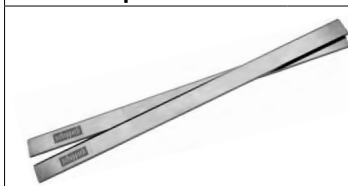
Voliteľné príslušenstvo

HSS hobľovacie nože
 Dvojdielna súprava
 Číslo výrobku: 3902203701
 EAN: 40 46664 00188 1

Pravidelné údržbové obdobie		Pred každým uvedením do prevádzky	V prípade potreby	Raz za týždeň	Po 6 mesiacoch
preverenie bezchybného stavu noža hoblíka	Kontrola	X			
	Výmena		X		X
preverenie funkčnosti bezpečnostných zariadení	Kontrola	X			
	Výmena		X		
čistenie stroja od prachu / hoblín	Vyčistite	X			
preverenie napnutia a stavu / opotrebenia hnacích remeňov	Kontrola		X		
	Výmena				
naolejovanie / namastenie všetkých pohyblivých spojovacích dielov				X	X

Vysvětlení symbolů na přístroji

	<p>Číst a před uvedením do provozu dodržovat návod k obsluze a bezpečnostní předpisy!</p>
	<p>VÝSTRAHA! Noste ochranné brýle. Jiskry vznikající při práci nebo odštěpky dřeva, třísky a prachy vystupující z přístroje mohou způsobit ztrátu viditelnosti.</p>
	<p>Noste ochranu sluchu!</p>
	<p>Noste ochrannou masku proti prachu. Při zpracování dřeva a jiných materiálů může vznikat zdraví škodlivý prach. Materiál obsahující azbest nesmí být opracováván!</p>
	<p>VÝSTRAHA! Nebezpečí zranění! Nesahat na běžící hoblovací nůž.</p>
	<p>Vypínač na přetížení</p>

Obsah:	Strana:
1. Úvod	80
2. Zařízení (obr. 1-19)	80
3. Dodací stav (obr. 1a/b)	80
4. Použití podle účelu určení	81
5. Důležité pokyny	81
6. Technická data	84
7. Příprava práce	84
8. Montáž.....	85
9. Provoz	85
10. Čištění, údržba a objednání náhradních dílů.....	86
11. Skladování (obr. 15).....	87
12. Elektrické zapojení	87
13. Likvidace a recyklace	88
14. Objednávání náhradních dílů	88
15. Odstraňování závad	88

1. Úvod

Výrobce:

Scheppach GmbH
Günzburger Straße 69
D-89335 Ichenhausen

Vážený zákazníku,

Přejeme vám hodně radosti a úspěchů v práci s vaším novým spotřebičem.

Poznámka:

V souladu s platnými zákony, které se týkají odpovědnosti za výrobek, výrobce zařízení nepřebírá odpovědnost za poškození výrobku nebo za škody způsobené výrobkem, ke kterým z následujících důvodů:

- Nesprávná manipulace.
- Nedodržení pokynů pro obsluhu.
- Opravy prováděné třetí stranou, opravy neprováděné v autorizovaném servisu.
- Montáž neoriginálních dílů nebo použití neoriginálních dílů při výměně.
- Jiné než specifikované použití.
- Porucha elektrického systému, která byla způsobena nedodržáním elektrických předpisů a předpisů VDE 0100, DIN 57113, VDE0113.

Doporučujeme:

Před montáží a obsluhou tohoto zařízení si přečtěte kompletní text v návodu k obsluze.

Pokyny pro obsluhu jsou určeny k tomu, aby se uživatel seznámil s tímto zařízením a aby při jeho použití využil všech jeho možností v souladu s uvedenými doporučeními.

Tento návod k obsluze obsahuje důležité informace o tom, jak provádět bezpečnou, profesionální a hospodárnou obsluhu stroje, jak se zabránit rizikům, jak ušetřit náklady na opravy, jak zkrátit doby prostojů a jak zvýšit spolehlivost a prodloužit provozní životnost stroje.

Mimo bezpečnostních předpisů uvedených v návodu k obsluze musíte dodržovat také platné předpisy, které se týkají provozu stroje ve vaší zemi.

Uchovávejte návod k obsluze stále v blízkosti stroje a uložte jej do plastového obalu, aby byl chráněn před nečistotami a vlhkostí. Přečtěte si návod k obsluze před každým použitím stroje a pečlivě dodržujte v něm uvedené informace. Stroj mohou obsluhovat pouze osoby, které byly řádně proškoleny v jeho obsluze a které byly řádně informovány o rizicích spojených s jeho obsluhou. Při obsluze stroje musí být splněn stanovený minimální věk.

Vedle bezpečnostních pokynů a upozornění obsažených v tomto návodu k obsluze a zvláštních předpisů vaší země je nutné dodržovat všeobecně uznávané technické předpisy pro provoz.

Nepřebíráme žádnou záruku za nehody nebo škody způsobené nedodržáním tohoto návodu a bezpečnostních pokynů.

2. Zařízení (obr. 1-19)

1. Spínač / vypínač
2. Vypínač na přetížení
3. Spínací zdvihátko
4. Odsávání hoblin
5. Paralelní doraz
6. Matice s hvězdicovým kolečkem M8
7. Kryt hoblovacích nožů
8. Matice s hvězdicovým kolečkem M6
9. Svěrací páčka
10. Ruční klika
11. Seřizovací šroub
12. Posuvný stůl
13. Kryt hoblovacích nožů kompl.
14. Klíč na vnitřní šestihran
15. Žebrový řemen
16. Posuvná tyč
17. Aretační čepy
18. Šroub s vnitřním šestihranem
19. Vřeteno
20. Vřeteno se závitem
21. Tloušťkovací stůl
22. Svěrací páčka
23. Upínací šroub
24. Hoblovací nože
25. Protilehlé zpětné čelisti
26. Odebírací stůl
27. Řezací lišta
28. Držák posouvací hole
29. Síťový kabel
30. Držák kabelu
31. Stavěcí šroub
32. Upevňovací šroub
33. Výstředník

A. Stupnice (přísuv)

B. Stupnice (paralelní doraz)

C. Stupnice (tloušťkovačka)

3. Dodací stav (obr. 1a/b)

- Otevřete balení a opatrně vyjměte přístroj.
- Odstraňte materiál obalu a obalové a přepravní pojistky (pokud je jimi výrobek opatřen).
- Zkontrolujte, zda je obsah dodávky úplný.
- Zkontrolujte přístroj a díly příslušenství, zda se při přepravě nepoškodily.
- Uchovejte obal dle možností až do uplynutí záruční doby.

Srovnávačka a tloušťkovačka 1x
 Posuvná tyč 1x
 Náhradní - žebrový řemen 2x
 Klíč na vnitřní šestihran 1x
 Ruční klika
 Paralelní doraz 1x
 Odsávání hoblin 1x
 Návod k obsluze 1x

POZOR!

Přístroj a obalové materiály nejsou hračka! Dětem nepatří do rukou plastické sáčky, fólie ani drobné součástky! Hrozí nebezpečí jejich spolknutí a udušení!

4. Použití podle účelu určení

Tloušťkovací a srovnávací frézka slouží k tloušťkování a srovnávání omítnutého řeziva všeho druhu, čtvercového, obdélníkového nebo zkoseného tvaru.

Stroj smí být používán pouze podle svého účelu určení.

⚠ VAROVÁNÍ!

Následující práce se nesmějí realizovat:

- Zapouštěcí práce (t.j. jakékoliv opracovávání, které se nerealizuje na celé délce obrobku)
- Prohlubování, spojování na čepy nebo vyhlubování
- Hoblování výrazně zakřiveného dřeva, při kterém neexistuje dostatečný kontakt s podávacím stolem

⚠ Ochranná zařízení, která se nachází na stroji, je striktně zakázáno demontovat, měnit, používat v rozporu s jejich určením nebo připevňovat ochranná zařízení jiných výrobců.

Kryt nožového hřídele nesmí být během opracovávání odstraněn. Nepoužívaná část nožového hřídele musí být zakrytá.

Požadavky na obsluhu

Přístroj smí obsluhovat a udržovat pouze osoby, které jsou s ním seznámeny a informovány o možných nebezpečích. Nikdy nenechávejte děti pracovat s přístrojem. Nikdy nenechávejte dospělé bez řádného zaškolení pracovat s přístrojem. Obsluha si musí před použitím přístroje pozorně přečíst návod k obsluze.

Kvalifikace: Kromě podrobného poučení odborníkem není pro používání přístroje nutná žádná speciální kvalifikace.

Minimální věk: Na přístroji smí pracovat jen osoby, jež dosáhly 18 let. Výjimku představuje využití mladistvých, pokud se toto děje během profesního vzdělávání za účelem dosažení dovednosti pod dohledem školitele

Místní ustanovení mohou stanovit minimální věk uživatele.

Školení: Používání přístroje vyžaduje pouze odpovídající poučení odborníkem resp. návodem k obsluze. Speciální školení není nutné.

Přístroj smí být používán pouze podle svého účelu určení. Každé další, toto překračující použití, neodpovídá použití podle účelu určení. Za z toho vyplývající škody nebo zranění všeho druhu ručí uživatel/obsluhující osoba a ne výrobce.

Dbejte prosím na to, že naše přístroje nebyly podle svého účelu určení konstruovány pro živnostenské, řemeslnické nebo průmyslové použití. Nepřebíráme žádné ručení, pokud je přístroj používán v živnostenských, řemeslných nebo průmyslových podnicích a při srovnatelných činnostech.

5. Důležité pokyny

Obecná bezpečnost

Pozor! Při používání elektrických nástrojů musí být za účelem ochrany před zásahem elektrickým proudem a nebezpečí zranění a požáru dodržována následující základní bezpečnostní opatření. Před použitím tohoto elektrického nástroje si přečtěte všechny tyto pokyny a bezpečnostní pokyny dobře uschovejte.

Bezpečná práce

- 1 Udržujte Vaše pracoviště v pořádku
 - Nepořádek na pracovišti představuje nebezpečí úrazu.
- 2 Zohledněte vlivy prostředí
 - Nevystavujte elektrické nářadí dešti. Nepoužívejte elektrické nářadí ve vlhkém nebo mokřím prostředí.
 - Postarejte se o dobré osvětlení.
 - Nepoužívejte elektrické nářadí v blízkosti hořlavých kapalin nebo plynů.
 - Elektrický nástroj nepoužívejte, hrozí-li nebezpečí požáru nebo výbuchu.
- 3 Chraňte se před úderem elektrickým proudem
 - Vyhýbejte se tělesnému kontaktu s uzemněnými částmi např. rourami, topnými tělesy, sporáky, ledničkami.
- 4 Nepouštějte do blízkosti dětí!
 - Nenechte jiné osoby dotýkat se nářadí nebo kabelu, nepouštějte je na své pracoviště.
- 5 Nářadí uschovávejte bezpečně
 - Nepoužívané nářadí musí být uloženo na suchém, uzamčeném místě a mimo dosah dětí.

- 6 Nářadí nepřetěžujte
 - Na těžké práce nepoužívejte moc slabé nářadí nebo přídavné nářadí.
- 7 Používejte správné nářadí
 - Nepoužívejte nářadí k účelům na práce, na které není určeno.
 - Například nepoužívejte ruční kotoučovou pilu na kácení stromů nebo ořezávání větví.
- 8 Noste vhodné pracovní oblečení
 - Nenoste široké oblečení nebo šperky. Mohly by být zachyceny pohyblivými částmi.
 - Při práci na volném prostranství jsou vhodné gumové rukavice a pevná neklouzavá obuv.
 - V případě dlouhých vlasů noste vlasovou síťku.
- 9 Používejte ochranné pomůcky
 - Noste ochranné brýle.
 - Při prašných pracích používejte dýchací masku.
- 10 Připojte zařízení na odsávání prachu,
 - Jsou-li k dispozici přípojky pro odsávání prachu a zachytné zařízení, přesvědčete se, že jsou tato zařízení připojena a správně používána.
- 11 Nepoužívejte kabel na účely, pro které není určen
 - Nenoste nářadí za kabel a nepoužívejte ho na vytažení zástrčky ze zásuvky. Chraňte kabel před horkem, olejem a ostrými hranami.
- 12 Obrobek zajistěte
 - Na držení obrobku používejte upínací zařízení nebo svěrák. Je tak držen bezpečněji než Vaší rukou.
- 13 Vyhněte se nenormálnímu držení těla
 - Zajistěte si bezpečnou podložku a buďte vždy v rovnováze.
- 14 Nářadí pečlivě ošetřujte
 - Udržujte nářadí stále čisté a ostré, abyste mohli dobře a bezpečně pracovat.
 - Dodržujte předpisy pro údržbu a pokyny k výměně nářadí.
 - Pravidelně kontrolujte zástrčku a kabel a v případě poškození je nechte obnovit autorizovaným odborníkem.
 - Pravidelně kontrolujte prodlužovací kabely a poškozené nahraďte.
 - Udržujte rukojeti suché a prosté oleje a tuku.
- 15 Vytáhněte vidlici z elektrické zásuvky
 - Pokud elektrický nástroj nepoužíváte, před údržbou a při výměně nástrojů, např. pilového listu, vrtáků, fréz. Pokud dojde při práci k zablokování hoblovací hřídele způsobené vysokým odporem proti posuvu nebo sevřením, vypněte přístroj a odpojte od sítě. Odstraňte obrobek a zajistěte, aby se hoblovací pohybovala volně. Přístroj zapněte a znovu proveďte řezací proces s nižším odporem proti posuvu.
- 16 Nenechte zastrčené žádné klíče pro nářadí
 - Před zapnutím překontrolujte, jestli jsou klíče a nastavovací nástroje odstraněny.
- 17 Vyhněte se neúmyslnému spuštění
 - Ujistěte se, že je spínač při zasunutí vidlice do elektrické zásuvky vypnutý.
- 18 Venku používejte prodlužovací kabel.
 - Venku používejte pouze k tomu schválené a odpovídajícím způsobem označené prodlužovací kabely.
- 19 Buďte soustředění
 - Dávejte pozor na to, co se děje. Pracujte s rozumem. Elektrický nástroj nepoužívejte, jestliže se nesoustředíte.
- 20 Zkontrolujte nářadí, zda není poškozeno
 - Před dalším použitím nářadí musí být pečlivě překontrolována bezvadná a řádná funkce ochranných zařízení nebo lehce poškozených částí.
 - Překontrolujte, zda je v pořádku bezvadná funkce pohyblivých dílů, jestli neuvázly nebo jestli nejsou díly poškozeny. Všechny části musí být správně namontovány, aby byla zajištěna bezpečnost přístroje.
 - Poškozená bezpečnostní zařízení a díly musí být řádně opraveny nebo vyměněny v dílně zákaznického servisu, pokud není v návodu k použití uvedeno jinak.
 - Poškozené vypínače musí být nahrazeny v dílně zákaznického servisu.
 - Nepoužívejte stroje, u kterých se nedá za- a vypnout vypínač.
- 21 POZOR!**
 - Použití jiných pracovních nástrojů nebo jiného příslušenství pro vás může znamenat nebezpečí poranění.
- 22 Svůj elektrický nástroj nechte opravovat odbornými elektrikáři.
 - Toto elektrické nářadí odpovídá příslušným bezpečnostním ustanovením. Opravy smí provádět pouze odborný elektrikář; v jiném případě nelze vyloučit úrazy provozovatele.

Tento přístroj není určen k tomu, aby ho obsluhovaly osoby (včetně dětí) s omezenými fyzickými, senzoryckými nebo duševními schopnostmi nebo s nedostatkem zkušeností a/nebo s nedostatkem znalostí, leda že by byly pod dohledem osoby odpovědné za jejich bezpečnost nebo od ní obdržely pokyny, jak přístroj používat. Děti by měly být pod dohledem, aby bylo zaručeno, že si nebudou s přístrojem hrát.

SPECIÁLNÍ BEZPEČNOSTNÍ POKYNY

- Nepoužívejte tupé čepele. Nebezpečí zpětného rázu!
- Řezací blok musí být zcela zakrytý.
- K hoblování krátkých obrobků používejte posunovací opěru.
- K hoblování úzkých obrobků byste měli postupovat v souladu s doplňkovými bezpečnostními preventivními opatřeními. K zaručení bezpečné práce může být nutné použití příčných přitlačných přípravků a pružných krytů.
- Přístroj není vhodný k řezání drážek.
- Pojistku zpětného rázu a posunovací válec je nutné pravidelně kontrolovat.
- Přístroje, které jsou vybaveny odtahem hoblin a odtahovými kryty, by měly být připojeny k příslušným přístrojům. Typ materiálu může negativně ovlivňovat vznik prachu.
- Přístroj je výhradně vhodný ke zpracování dřeva a podobných materiálů.
- Pokud je čepel opotřebená na 5 %, je nutné ji vyměnit.
- Nepřítomnost posunovací opěry může vést k nebezpečí. Posunovací opěru vždy uchovávejte u stroje, i při nepoužívání.
- Jsou-li vkládány ručně malé obrobky, hrozí zvýšené nebezpečí zranění. Je nutné respektovat doporučení výrobce o použití posunovací opěry.
- Chybné vyrovnání ochranných krytů, posunovacího stolu nebo mříže může vést k nekontrolovatelným situacím.
- Poškozené nebo znečištěné obrobky skrývají nebezpečí. Kovové části nebo tříštivý materiál nesmí být na tomto přístroji obráběn. **Nebezpečí zranění!**
- Dlouhé obrobky umísťujte za účelem řezání na válečkový stůl nebo na jiný opěrný přípravek. V opačném případě můžete ztratit kontrolu nad obrobkem.
- Stroj je vhodný pouze k hoblování a tloušťkování.
- Při práci na stroji byste měli vždy nosit přiměřený ochranný oděv:
 - ochranu sluchu chránící před poškozením sluchu,
 - ochranu dýchání jako prevenci vdechnutí nebezpečných částic prachu,
 - ochranné rukavice jako prevenci zranění ostrými hranami nebo čepelemi,
 - ochranné brýle jako prevenci zranění očí odletujícími částicemi.
- Za každých okolností se vyhněte následujícím situacím: předčasné přerušení postupu řezání (hoblovací řezy, které nedosáhnou po celé délce obrobku; hoblování nerovných dřevěných dílců, které rovnoměrně nedoléhají na posunovací stůl).

- Pozor! Pokud vykazuje hlavní elektrická přípojka špatný stav, může při připojení přístroje vzniknout nebezpečí zkratu. Tím mohou být dotčeny i jiné funkce (např. rozsvícení kontrolky). Pokud dojde na hlavní elektrické přípojce k poruchám, obraťte se prosím na svého lokálního poskytovatele elektrického proudu, aby vám pomohl nebo poskytl informace.

Zbytková nebezpečí

I přes použití podle účelu určení nelze zcela vyloučit určité rizikové faktory. Podmíněno pracovním postupem se mohou vyskytnout následující rizika:

⚠ Nebezpečí úrazu!

Prstů a rukou v důsledku kontaktu s nožovou hřídelí na nezakrytých místech, při výměně nástroje, kromě toho mohou být při otevření ochranného krytu přitisknuté.

- zranění očí
- na zasouvacím a výpustním otvoru
- v důsledku nebezpečného zpětného nárazu
- ohrožení elektrickým proudem, jestliže elektrické vedení nebylo správně zapojené.
- při provozu bez odsávání nebo vaku na zachytávání hoblin může vzniknout zdraví škodlivý dřevný prach.
- prostřednictvím vymrštěných dílů
- Prostřednictvím kovových částí obsažených v obrobku se mohou otupit nebo zničit nože.
- Poškození plic, pokud se nenosí žádná vhodná ochranná maska proti prachu.

⚠ Poškození sluchu!

Delší pobyt v bezprostřední blízkosti běžícího přístroje může způsobit poškození sluchu.

Používejte chrániče sluchu!

I přes dodržování provozního návodu mohou existovat také skrytá zbytková rizika.

Upozornění! Tento elektrický nástroj vytváří během provozu elektromagnetické pole. Toto pole může za určitých podmínek ovlivňovat aktivní nebo pasivní zdravotní implantáty. Pro snížení rizika vážných nebo smrtelných úrazů doporučujeme osobám se zdravotními implantáty, aby se před obsluhou tohoto elektrického nástroje obrátily na svého lékaře nebo na výrobce zdravotního implantátu.

Chování v případě nouze

Zaveďte úrazu odpovídající potřebnou první pomoc a vyzvěte co možná nejrychleji kvalifikovanou lékařskou pomoc. Chraňte zraněného před dalšími úrazy a uklidněte jej. Kvůli případné nehodě musí být na pracovišti vždy po ruce lékárnička první pomoci dle DIN 13164. Materiál, který si z lékárničky vezmete, je třeba ihned doplnit.

Pokud požadujete pomoc, uveďte tyto údaje:

1. Místo nehody
2. Druh nehody
3. Počet zraněných
4. Druh zranění

6. Technická data

Technické údaje	
Počet nožů	2ks
Rychlost hoblovací hlavy	8500 ot./min.
Rozměry	970 x 490 x 485 mm
Váha	27 kg
Technické informace - úprava povrchů	
Max. šířka	254 mm
Max. hoblina	2 mm
Rozměry krytu	635 x 127 mm
Sklon krytu	90° - 135°
Rozměry plošiny	920 x 264 mm
Technické informace - hoblování	
Max. šířka	254 mm
Max. tloušťka	120 mm
Max. hoblina	2 mm
Rozměry plošiny	380 x 254 mm
Motor	230 V/50 Hz
Spotřební energie	1500 W

Hluk a vibrace

Hluk této pily byl změřen podle normy EN 61029.

Hladina akustického tlaku L_{pA}	89 dB(A)
Nejistota K_{pA}	3 dB
Hladina akustického výkonu L_{wA}	102 dB(A)
Nejistota K_{wA}	3 dB

Noste ochranu sluchu.

Působení hluku může vést ke ztrátě sluchu.

Omezte tvorbu hluku a vibrace na minimum!

- Používejte pouze přístroje v bezvadném stavu.
- Pravidelně provádějte údržbu a čištění přístroje.
- Přizpůsobte Váš způsob práce přístroji.
- Nepřetěžujte přístroj.
- V případě potřeby nechte přístroj zkontrolovat.
- Přístroj vypněte, pokud ho nepoužíváte.
- Noste rukavice

7. Příprava práce

Před každým použitím zkontrolujte:

- Řádnou funkci spínače a vypínače vč. nouzového vypínače (pokud je k dispozici)
- **Zamčená Rozpojená ochranná zařízení (obr. 1a - pos. 3)**
Postupným otevřením každého oddělujícího ochranného zařízení, aby bylo možné stroj vypnout a kontrolou, že nelze stroj při každém otevřeném-ochranném zařízení zapnout.
- **Brzdu**
pomocí zkoušky funkčnosti, abyste zjistili, jestli se zabrzdění zrealizuje v rámci stanovené doby brzdění, a jestli je stroj vybavený mechanickou brzdou, nebo se brzda po každém zareagování ochrany proti přetížení musí zkontrolovat.
- **Protilehlé zpětné čelisti (obr. 4 - pol. 25)**
minimálně jednou za směnu prohlídka ke zjištění, zda jsou v dobrém stavu, např. nejsou poškozené dotykové plochy nárazy, a že protilehlé zpětné čelisti (24) vlastní vahou bez omezení odpadají;
- **Nůž hoblíku (obr. 13 - pos. 24)**
s důrazem na jeho poškození a správné uložení.

Stroj se smí používat jen tehdy, jestliže jsou dodrženy všechny tyto podmínky

Používejte pouze naostřené a udržované nože.

Používejte pouze nože zkonstruované pro příslušný stroj.

Při opracovávání krátkých obrobků používejte špa-líky nebo paličky na jejich posouvání, které nejsou poškozené.

Stroj připojte k zařízení na odsávání prachu a hoblin. Před začátkem opracovávání zkontrolujte, jestli je doraz upnutý.

Přesvědčte se, jestli stále dokážete udržet rovnováhu. Postavte se bokem ke stroji. Při běžícím stroji mějte ruce v bezpečné vzdálenosti od řezného válce a od místa, na kterém jsou ze stroje vyhazované hobliny.

S hoblováním začněte až tehdy, když řezný válec dosáhl své potřebné otáčky.

Kromě toho dávejte pozor na to, aby obrobek neobsahoval žádné kabely, lana, provazy nebo podobné materiály. Neopracovávejte takové dřevo, které má hodně suků a otvorů po větvích.

Dlouhé obrobky zabezpečte proti překlopení na konci procesu hoblování. Používejte na to např. stojany na kolečkách nebo podobná zařízení.

Je striktně zakázáno odstraňovat piliny a třísky ze stroje, je-li v chodu.

Při zablokování stroj okamžitě vypněte. Vytáhněte síťovou zástrčku a odstraňte zaseknutý obrobek.

Po každém použití nastavte nejmenší velikost řezu, aby se předešlo riziku poranění.

⚠ POZOR!

Stroj musí být pomocí vhodných šroubů/šroubn bezpečně upevněn do podlahy/Pracovní deska, protože hrozí nebezpečí jeho převrnutí (obr. 19).

- Před zapnutím se přesvědčte, zda údaje na typovém štítku souhlasí s údaji sítě.
⚠ VÝSTRAHA! Před jakýmkoliv čištěním, nastavováním, údržbou nebo servisem odpojte síťovou zástrčku od hlavního napájení elektrického proudu!
- Pravidelně kontrolujte, zda jsou nože (24) a pojistné západky (22) v hoblovacím válci řádně upevněny.
- Nože (21) směřjí z hoblovacího válce (24) přechnívat maximálně 1,1 mm.
- Zkontrolujte bezvadný provoz čelistí zabraňujících zpětnému vrhu (25).
- Vždy noste ochranu zraku.
- Nikdy neprovádějte konkávní průhyby, čepy nebo tvary.
- Před uvedením do provozu musí být všechny kryty a bezpečnostní zařízení správně namontovány.
- Hoblovací nůž musí mít možnost volného chodu.

8. Montáž

8.1 Paralelní doraz (obr. 2)

- Nyní zašroubujte pomocí inbusového klíče (14) šrouby s vnitřním šestihranem (17/18) proti směru pohybu hodinových ručiček.
- Nastavte paralelní doraz (5) na skříní stroje a upevněte jej pomocí šroubů s vnitřním šestihranem (17/18).

8.2 Ruční klika pro přísuv tloušťkovačky (obr. 3)

- Ruční klika (10) pro přísuv hloubky záběru se nyní nasadí na vřeten (19).

8.3 Odsávání hoblin - srovnávání (obr. 4-6)

- Nasadte k montáži krytu hoblovacích nožů kompl. (13) do nejvyšší polohy.
- Nastavte tloušťkovací stůl (21) do nejnižší polohy pomocí ruční kliky (10).
- Nastavte odsávání hoblin (4) lehce šikmo ke stroji a posuňte ho dozadu. Přitom musí být obě spínací zdvihátka (3) přidržována směrem ven.
- Zajistěte nyní odsávání hoblin (4) pomocí spínacího zdvihátka (3). Pozor! Stroj neběží, pokud není spínací zdvihátko (3) správně zasunuté.
- Šroub (32) našroubujte z druhé strany stroje, abyste upevnili odsávání hoblin (4).

- Sklopte nyní kryt hoblovacích nožů kompl. (13) opět dolů.

8.4 Odsávání hoblin - tloušťkování (obr. 11)

- Paralelní doraz musí být k tloušťkování demontován. Postupujte v opačném pořadí, než je popsáno v bodu 8.1.
- Posuňte kryt hoblovacích nožů (7) úplně dozadu směrem ven, takže nožový válec leží kompletně volně.
- Držte nyní spínací zdvihátko (3) opět směrem ven a nasadte nyní odsávání hoblin (4) na hoblovku.
- Zajistěte nyní odsávání hoblin (4) pomocí spínacího zdvihátka (3). Pozor! Stroj neběží, pokud není spínací zdvihátko (3) správně zasunuté.
- Nyní našroubujte šroub (32) do stolu posuvu (12), abyste připevnili odsávání hoblin (4).

9. Provoz

⚠ **POZOR:** Tloušťkovací a srovnávací frézka byla koncipována speciálně na hoblování tvrdého dřeva. K tomu jsou použity vysokolegované nože (21). Při tloušťkování musí být dotyková plocha obrobku plochá. Pokud jsou obráběny větší nebo těžší obrobky, je nutné stroj na místě stání upevnit (např. pomocí šroubových svěrek).

- Za-/vypínač (1) se nalézá na levé straně stroje. Na zapnutí stroje stiskněte zelené tlačítko „I“. Na vypnutí stroje stiskněte červené tlačítko „0“.
- Stroj je na ochranu motoru vybaven vypínačem na přetížení (2). V případě přetížení se stroj automaticky zastaví. Po chvíli může být vypínač na přetížení (2) opět vrácen do výchozí polohy.
- Při opracovávání dlouhých obrobků používejte posuvný stůl nebo podobné podpěrné zařízení. Tato dodatečná vybaveníin jsou k dostání v odborných prodejnách. Musí být umístěna na příváděcí a výstupní straně hoblovky. Nastavení výšky musí být provedeno tak, aby mohl být obrobek do přístroje příváděn a zároveň odebrán ve vodorovné poloze.

9.1 Srovnávání

⚠ **POZOR:** Před veškerými údržbovými pracemi vytáhněte síťovou zástrčku!

9.1.1 Nastavení (obr. 7/8)

- Otácejte seřízovacím šroubem (11) doprava nebo doleva pro požadovanou hloubku záběru. Hloubku záběru lze odečíst na stupnici (A).
- Povolte paralelní doraz (5) pomocí svěrací páčky (22). Nastavte požadovaný úhel. Nastavený úhel lze odečíst na stupnici (B). Po nastavení opět zafixujte paralelní doraz (5) pomocí svěrací páčky (22). Doraz (5) lze povolit a přesunout pomocí výstředníku (33).

9.1.2 Srovnávačka - provoz (obr. 9/10)

- Pozor! Dbejte na správnou montáž odsávání hoblin (viz 8.3)
- Otevřete svěrací páčku (9) a posuňte kryt hoblovacích nožů (7) tak daleko, jak je potřebná šířka obrobku. Dotáhněte poté opět svěrací páčku (9).
- Zapojte síťovou zástrčku do vedení sítě. Stiskněte zelené tlačítko „I“ ke spuštění hoblovky.
- Položte zpracovávaný obrobek na posuvný stůl (12). Posuňte obrobek co nejvíce pokud možno pomocí posuvné tyče (16) dopředu ve směru k odebíracímu stolu (26) nad nožový válec
- Po dokončení práce stroj vypněte. Stiskněte k tomu červené tlačítko „0“. Následně stroj odpojte ze sítě.
- Po úplném zastavení stroje odstraňte třísky a prach z posuvného stolu (12), odebíracího stolu (26) a nožového válce.
- Nainstalujte opět kryt hoblovacích nožů (7) do správné polohy a hoblovací nože po celé délce zakryjte.

9.2 Tloušťkování

⚠ **POZOR:** Před veškerými údržbovými pracemi vytahněte síťovou zástrčku!

9.2.1 Nastavení (obr. 4/11)

Nasaďte ruční kliku (10) na vřeteno (19) a vytočte tloušťkovací stůl (21) do požadované výšky. Nastavenou výšku lze odečíst na stupnici (C).

9.2.2 Tloušťkovačka - provoz (obr. 4/11/12)

- Pozor! Dbejte na správnou montáž odsávání hoblin (viz 8.4)
- Položte obrobek na tloušťkovací stůl (21). Přiveďte obrobek ve směru k posuvnému stolu (12). (Dbejte na směr šipky, který rovněž symbolizuje pracovní směr.)
- Po úplném zastavení stroje odstraňte třísky a prach z tloušťkovacího stolu (21) a nožového válce.

9.3 Výměna nožů (obr. 13/14)

- ⚠ **POZOR!** Před výměnou nožů zásadně odpojte síťovou zástrčku ze sítě.
- Zajistěte ochranu hřídele hoblovky kompl. (13) ve zdvižené poloze.
- Povolte a odstraňte pět upínacích šroubů (23).
- Odstraňte třísky a pryskyřici z hřídele hoblovky a řezací lišty.
- Nasaďte nový nůž (24) do hřídele hoblovky, zafixujte nůž (24) s pravoúhlými mezerami do obou hlav šroubů. (Oběma těmito šrouby se nastavuje výška nože.)
- Položte řezací lištu (27) na nůž (24).
- Dotáhněte lehce pět upínacích šroubů (23).
- Opakujte pracovní postupy pro druhý nůž (24).

- Nastavte nyní hoblovací nože (24) přesně k odebíracímu stolu. Použijte k tomu pravítko, položené na odebíracím stolu.
- Seřízením obou stavěcích šroubů (31) lze nastavit výšku nože (24).
- Otočením hoblovacího bloku a za pomoci pravítka zjistíte nastavení nožů.
- Nože jsou nastaveny správně, když je pravítko posunuto ne výš než 3 mm.
- Po požadovaném nastavení dotáhněte všechny šrouby (8,4 N/m)

Upozornění

- Ostré nože zajistí čistě provedenou povrchovou úpravu dřeva a znamenají menší zátěž pro motor.
- Broušením můžete odstranit max. množství 3 x 0,05 mm (tři opakování).
- Nože na tomto stroji nejsou vhodné pro drážkování nebo tvorbu ozubených spojů.
- Po práci spusťte kryt nožů tak, aby bezpečně zakryl nože a zajistěte hvězdnatým otočným šroubem.

⚠ **POZOR!**

Používejte výhradně nože doporučené výrobcem pro tento stroj. Při použití jiných nožů existuje nebezpečí zranění z důvodů ztráty kontroly. Vyhýbejte se překroucení a možného utržení závitů. Pojistné západky nebo šrouby s opotřebovaným závitem musí být okamžitě nahrazeny.

10. Čištění, údržba a objednání náhradních dílů

⚠ **VÝSTRAHA!** Před jakýmkoliv čištěním, nastavením, údržbou nebo servisem odpojte síťovou zástrčku od hlavního napájení elektrického proudu!

Péče o motor

Stroj nevyžaduje složitou údržbu. Kuličkové ložiska jsou pravidelně mazány. Po cca 10 hodinách práce doporučujeme namazat tyto části:

- Ložiska podávací a výstupní plošiny
- Kladku řemene a ozubené kolo.

Ozubený hřídel k nastavení výšky hoblovací plošiny mažte jenom suchým mazivem. Podávací plošinu a příslušné kladky udržujte v čistotě, prostě živice.

- Pravidelně kontrolujte otvory vzduchu na stroji, jestli nejsou ucpané prachem a hoblinami, co může způsobit přehřátí motoru.
- Po delší době používání, doporučujeme, dát stroj zkontrolovat odborníkům v autorizovaném servisním středisku.

Péče o nářadí

- Hoblovací blok, upínací prvky, podpěry nožů a nože musí být pravidelně čištěny a prosté zejména živice. Čisté nářadí a prvky zvyšují kvalitu práce. Všechny uvedené prvky mohou být vloženy do rozvodu k odstranění živice na 24 hod.
- Živici lze z hliníkových částí odstranit jenom použitím čistících prostředků, které nepoškodí tento typ kovu.

Varování: V případě vady v elektrickém systému se stroj může na krátký moment zastavovat. Poradte se s odborníkem.

11. Skladování (obr. 15)

Naviňte k uskladnění síťový kabel (29) kolem k tomu určeného kabelového držáku (30). Pro posuvnou tyč jsou určené držáky posuvné tyče (28). Skladujte přístroj a jeho příslušenství na tmavém, suchém a nezamrzajícím místě a mimo dosah dětí. Optimální teplota skladování leží mezi 5 a 30 °C.

Uložte elektrický přístroj v originálním balení. Elektrický nástroj zakryjte, aby byl chráněn před prachem a vlhkostí.

Návod k obsluze dodržujte s elektrickým nářadím.

12. Elektrické zapojení

⚠ POZOR! Úder elektrickým proudem!
Existuje riziko úrazu elektrickým proudem!
 Vadný kabel nebo zástrčka mohou způsobit úder elektrickým proudem.
 Vyhněte se tělesnému kontaktu s uzemněnými díly a chraňte se před zásahem elektrického proudu.

⚠ Provoz je povolen jen s ochranným vypínačem proti chybovému proudu (RCD max. chybový proud 30mA).

Zástrčku elektrického kabelu vsuňte do zásuvky, jejíž tvar, napětí a kmitočet odpovídají platným normám. Netahejte za přívodní kabel, pokud chcete vytáhnout zástrčku ze zásuvky.

Instalovaný elektromotor je zabudován v provozuschopném stavu. Přípojka musí odpovídat příslušným předpisům VDE a DIN.

Těmto předpisům musí odpovídat síťová přípojka zákazníka i použité prodlužovací kabely.

- Výrobek splňuje požadavky normy EN 61000-3-11 a podléhá speciálním podmínkám připojení. To znamená, že použití na libovolně volitelných přípojných bodech není přípustné.
- Přístroj může při nepříznivých podmínkách v síti způsobit dočasné kolísání napětí.

- Výrobek je konstruován výhradně pro použití na přípojných bodech, které
 - a) nepřekračují maximální přípustnou impedanci sítě „Z“ ($Z_{max.} = 0,367 \Omega$) nebo
 - b) disponují dlouhodobým proudovým zatížením sítě minimálně 100 A/fáze.
- Coby uživatel musíte zabezpečit, pokud nutno za konzultace se svým energetickým podnikem, aby Váš přípojný bod, na kterém chcete přístroj provozovat, splňoval jeden z obou jmenovaných požadavků a) nebo b).

Důležité pokyny

Při přetížení se motor automaticky vypne. Po určité době na vychladnutí (čas se liší) nechte motor znovu zapnout.

Vadný elektrický přívodní kabel

U elektrických přívodních kabelů často dochází k poškození izolace.

Jeho příčinami mohou být:

- Poškození tlakem, je-li přívodní kabel veden oknem nebo štěrbinou ve dveřích.
- Prohnutí kvůli nevhodnému upevnění nebo vedení přívodního kabelu.
- Zlomení kvůli přejíždění přes přívodní kabel.
- Poškození izolace kvůli vytrhnutí z elektrické zásuvky ve stěně.
- Protržení v důsledku stárnutí izolace.

Tyto vadné elektrické přívodní kabely nesmí být používány a kvůli poškození izolace jsou životu nebezpečné.

Pravidelně kontrolujte poškození elektrických přívodních kabelů. Dávejte pozor, aby nebyl přívodní kabel při kontrole připojen do elektrické sítě.

Elektrické přívodní kabely musí odpovídat příslušným předpisům VDE a DIN. Používejte pouze přívodní kabely s označením H05VV-F.

Uvedení typového označení na přívodním kabelu je povinné.

Motor na střídavý proud

- Napětí v síti musí činit 230 V~ / 50 Hz.
- Prodlužovací kabely do délky 25 m mít průměr 1,5 milimetru čtverečního, > 25 m / 2,5 mm².

Připojení a opravy elektrického vybavení mohou provádět pouze odborní elektrikáři.

Při zpětných dotazech uvádějte prosím tyto údaje:

- Typ proudu napájecího motoru
- Údaje z typového štítku stroje
- Údaje z typového štítku motoru

13. Likvidace a recyklace



Přístroj je uložen v balení, aby bylo zabráněno poškození při přepravě. Toto balení je surovina a tím znovu použitelné nebo může být dáno zpět do cirkulace surovin.



Příslušenství je vyrobeno z rozdílných materiálů, jako např. kov a plasty. Defektní součástky odevzdejte k likvidaci zvláštních odpadů. Zeptejte se v odborné prodejně nebo na místním zastupitelství!

Neodhadzujte staré zariadenia do domového odpadu!



Tento symbol upozorňuje, že tento výrobek nesmí být podle směrnice o odpadních elektrických a elektronických zařízeních (2012/19/EU) a vnitrostátních zákonů likvidován spolu s domácím odpadem. Tento výrobek musí být odevzdán ve sběrném středisku určeném k tomuto účelu. To lze provést například vrácením při nákupu podobného výrobku nebo odevzdáním v autorizovaném sběrném středisku pro recyklaci odpadních elektrických a elektronických zařízení. Nesprávné zacházení s odpadními zařízeními může mít vzhledem k potenciálně nebezpečným látkám, které jsou v odpadních elektrických a elektronických zařízeních často obsaženy, negativní dopad na životní prostředí a lidské zdraví. Správnou likvidací tohoto výrobku přispíváte také k efektivnímu využívání přírodních zdrojů.

Informace o sběrných střediscích pro odpadní zařízení můžete získat u svého magistrátu, veřejnoprávní instituce pro nakládání s odpady, autorizovaného orgánu pro likvidaci odpadních elektrických a elektronických zařízení nebo služby svozu odpadu.

14. Objednávání náhradních dílů

Při objednávce náhradních dílů musí být uvedeny následující údaje:

- Typ stroje
- Výrobní číslo stroje
- Identifikační číslo stroje
- Číslo potřebného náhradního dílu

Servisní informace

Je třeba dbát na to, že u tohoto přístroje podléhají následující díly opotřebení přiměřenému použití nebo přirozenému opotřebení, resp. jsou potřebné jako spotřební materiál.

Rychle opotřebitelné díly*: řemen ventilátoru, uhlíky, hoblovka čepele

* není nutně obsaženo v rozsahu dodávky!

Náhradní díly a příslušenství obdržíte v našem servisním středisku. Naskenujte k tomu QR kód na titulní straně.

15. Odstraňování závad

Závada	Možná příčina	Odstranění
Stroj nelze zapnout	Bez síťového napětí - opotřebované uhlíkové kartáče Není namontované odsávací hrdlo	Zkontrolujte napájení Stroj odveďte do zákaznického servisu
Stroj nefunguje nebo se náhle zastaví	Výpadek elektrického proudu Motor nebo spínač je chybný Zkontrolujte mikrospínač	Zkontrolujte pojistku, prověřte ochranu proti přetížení na přístroji. Motor nebo spínač nechte zkontrolovat odborným elektrikářem. Odsávací kryt na hobliny namontujte tak, aby se stisknul mikrospínač. Zkontrolujte síťové pojistky Stroj se kvůli zabudované ochraně proti podpětí sám opět nespustí a musí být znovu zapnutý po obnově napětí.
Stroj zůstává během hoblování stát	Nůž hoblíku je tupý/opotřebovaný Zareagoval spínač při přetížení Zkontrolujte mikrospínač Příliš velký úběr hoblin Příliš velký posun	Změňte nebo ostře nože Po ochlazení znovu zapněte motor Namontujte odsavač čipu nebo zámek stolu tak, aby byl mikrospínač aktivován. Snižte úběr hoblin Snižte rychlost posuvu
Obrobek se při tloušťkování zasekne	Hloubka řezu je příliš velká	Zredukujte hloubku řezu a obrobek opracujte ve více pracovních operacích

Během hoblování klesá počet otáček	Příliš velký úběr hoblin Příliš velký posun Tupé čepel	Snižte úběr hoblin Snižte rychlost posuvu Vyměňte čepel
Neuspokojivý stav povrchu	Nůž hoblíku je tupý/opotřebený Nůž hoblíku je ucpaný hoblinami Nerovnoměrný přísun	Nůž vyměňte nebo naostřete Odstraňte hobliny Obrobek přisouvejte konstantním tlakem a zredukovanou rychlostí přísunu
Příliš hrubě opracovaný povrch	Obrobek ještě obsahuje příliš vlhkosti	Obrobek vysušte
Opracovaný povrch má praskliny	Obrobek byl opracovaný proti směru růstu Příliš mnoho materiálu ohoblovaného najednou	Obrobek opracujte z opačného směru Obrobek opracujte ve více pracovních operacích
Příliš malý posuv obrobku při tloušťkování	Obrobek byl opracovaný proti směru růstu Příliš mnoho materiálu ohoblovaného najednou	Desku stolu vyčistěte a ošetřete tenkou vrstvou kluzného vosku Opravte podávací válec Páku na nastavení tloušťkovačky dejte do horní polohy
Ucpává se výstup hoblin při tloušťkování (bez odsávání)	Příliš velký úběr hoblin Tupé čepel Příliš mokré dřevo	Zmenšete odstranění čipu Vyměňte nůž Obrobek vysušte
Ucpává se výstup hoblin při srážení (bez odsávání)	Příliš velký úběr hoblin Příliš velký posun Tupé čepel Příliš mokré dřevo	Zmenšete odstranění čipu Snižte rychlost posuvu Vyměňte nůž Obrobek vysušte
Je ucpaný výstup hoblin s odsáváním při srážení nebo tloušťkování	Odsávání je příliš slabé	Je nutné použít odsávací jednotku, která zajišťuje na hrdle přípojky odsávání rychlost proudění vzduchu alespoň 20 m/s

Volitelné příslušenství

	Hoblovací čepel HSS Dvoudílná sada Číslo zboží: 3902203701 EAN: 40 46664 00188 1
---	--

Pravidelné údržbové období		Před každým uvedením do provozu	V případě potřeby	Jednou za týden	Po 6 měsících
prověření bezchybného stavu nože hoblíku	Kontrola	X			
	Výměna		X		X
prověření funkčnosti bezpečnostních zařízení	Kontrola	X			
	Výměna		X		
čištění stroje od prachu / hoblin	Vyčistěte	X			
prověření napnutí a stavu / opotřebení hnacích řemenů	Kontrola		X		
	Výměna				
naolejování / namazání všech pohyblivých spojovacích dílů				X	X

A készüléken található szimbólumok magyarázata

	<p>Üzembe helyezés előtt elolvasni és figyelembe venni a használati utasítást és a biztonsági utasításokat!</p>
	<p>FIGYELMEZTETÉS! Viseljen védő szemüveget. A munka közben keletkező szikrák vagy a készülékből kikerülő szilánkok, forgács és por látásvesztést okozhat.</p>
	<p>Hallásvédő eszköz használata ajánlott!</p>
	<p>Viseljen egy porvédőálarcot. Fa és más anyagok megdolgozásánál az egészségre káros por keletkezhet. Azbeszt tartalmú anyagokat nem szabad megmunkálni!</p>
	<p>FIGYELMEZTETÉS! Működés közben ne nyúljon a kés veszélyes területéhez!</p>
	<p>Megszakítók</p>

Tartalomjegyzék:	Oldal:
1. Bevezetés.....	92
2. A készülék leírása (1-19. ábra)	92
3. Szállított elemek (1a/b ábra).....	92
4. Rendeltetésszerű használat.....	93
5. Biztonsági utasítások	93
6. Műszaki adatok	96
7. Üzembe helyezés előtt.....	96
8. Összeszerelés.....	97
9. Üzemeltetés.....	97
10. Karbantartás.....	99
11. Tárolás (15. ábra).....	99
12. Elektromos csatlakoztatás	99
13. Ártalmatlanítás és újrahasznosítás	100
14. Pótalkatrész rendelése.....	100
15. Hibaelhárítás	101

1. Bevezetés

Gyártó:

Scheppach GmbH
Günzburger Straße 69
D-89335 Ichenhausen

Kedves Ügyfelünk!

Sok örömet és sikert kívánunk új készüléke használatához.

Megjegyzés:

E gép gyártója a hatályos termékfelelősségi törvény szerint nem felelős a gépen esett vagy a gép által okozott károkért a következő esetekben:

- szakszerűtlen kezelés,
- A kezelési utasítás figyelmen kívül hagyása
- Illetéktelen javítás.
- Nem eredeti pótalkatrészek beépítése és cseréje
- nem rendeltetésszerű használat
- A villamos berendezés működésképtelensége a villamos előírások és a VDE 0100, valamint a DIN 57113 / VDE 0113 előírásainak be nem tartása esetén

Vegye figyelembe a következőket:

A szerelés és üzembe helyezés előtt olvassa el a kezelési útmutató teljes szövegét.

Kezelési útmutatónkából megismerheti készülékét, és elsajátíthatja a rendeltetésszerű használatához szükséges ismereteket.

A kezelési útmutató fontos információkat tartalmaz arról, hogyan dolgozhat a géppel biztonságosan, szakszerűen és gazdaságosan, hogyan előzheti meg a baleseteket, csökkentheti a javítási költségeket és az időkieséseket, és növelheti a gép megbízhatóságát és élettartamát.

A jelen kezelési útmutató biztonsági rendelkezésein túl feltétlenül tartsa be az országában a készülék üzemeltetésével kapcsolatosan érvényes előírásokat is.

A szennyeződés és nedvesség ellen műanyag tokba csomagolt kezelési útmutatót tartsa a készülék közelében. Munkába állás előtt minden kezelő olvassa el, és gondosan tartsa be előírásait.

A gépen csak olyan személyek dolgozhatnak, akiket betanítottak a készülék használatára, és megismertettek az előforduló veszélyforrásokkal. Tartsa be a kezelők minimális életkorára vonatkozó rendelkezést. A jelen kezelési útmutató biztonsági rendelkezésein és országában a készülék üzemeltetésére vonatkozó előírásokon túl feltétlenül tartsa be az azonos kialakítású gépek üzemeltetésére vonatkozó általánosan elismert műszaki szabályokat is.

Nem vállalunk felelősséget az olyan balesetekért vagy károkért, amelyek azért keletkeznek, mert nem vették figyelembe a jelen útmutatót és a biztonsági utasításokat.

2. A készülék leírása (1-19. ábra)

1. Be-/kikapcsoló
2. Túlterhelés elleni kapcsoló
3. Kapcsoló nyomórúd
4. Forgácselszívó
5. Párhuzamos ütköző
6. Csillagmarkolatos anya, M8
7. Gyalukés borítása
8. Csillagmarkolatos anya, M6
9. Szorítókar
10. Kézikar
11. Állítócsavar
12. Előtoló asztal
13. Teljes gyalukésborítás
14. Imbuszkulcs
15. Bordásszárj
16. Tolóbot
17. Belső hatszög kulcsnyílású csavar
18. Belső hatszög kulcsnyílású csavar
19. Orsó
20. Menetes orsó
21. Nagyoló gyalu asztala
22. Szorítókar
23. Feszítőcsavar
24. Gyalukés
25. Visszacsapás elleni karmok
26. Leszedő asztal
27. Késgerenda
28. Tolófa tartója
29. Hálózati kábel
30. Kábeltartó
31. Beállító csavar
32. Rögzítőcsavar
33. Excenter

A. Skála (ráállítás)

B. Skála (párhuzamos ütköző)

C. Skála (nagyoló gyalu)

3. Szállított elemek (1a/b ábra)

- Nyissa ki a csomagolást, és óvatosan vegye ki a készüléket.
- Távolítsa el a csomagolóanyagot, valamint a csomagolási/szállítási biztosítékokat (ha vannak).
- Ellenőrizze, hogy hiánytalan-e a szállítmány.
- Ellenőrizze a készülék és a tartozékok szállításból eredő sérüléseit.
- Lehetőség szerint a jótállási idő leteltéig őrizze meg a csomagolást.

Egyengető és nagyoló gyalugép, 1 db

Tolófa, 1 db

Tartalék bordásszárj, 2 db

Imbuszkulcs, 1 db

Kézikar

Párhuzamos ütköző, 1 db

Forgácselszívó, 1 db
Kezelési útmutató, 1 db

FIGYELEM!

A készülék és a csomagolóanyag nem játékszer! Ne engedje, hogy a gyermekek a műanyag zacskókkal, fóliákkal és apró részekkel játszzanak! Lenyelés és fulladás veszélye áll fenn!

4. Rendeltetésszerű használat

A nagyoló-/egyengetőgyalu minden típusú négyzetes, négyszögletes vagy ferdén levágott alakú szélezett fűrészáru egyengető és nagyoló gyalulására szolgál.

A gépet csak rendeltetésszerűen szabad használni.

⚠ FIGYELMEZTETÉS!

A következő munkálatok nem végezhetők a géppel:

- Betétmegmunkálások (vagyis minden olyan megmunkálás, amely nem terjed ki a munkadarab teljes hosszára)
- Mélyedések, csapok vagy bemarások
- Különösen görbe, a tartóasztallal nem elégségesen érintkező fa gyalulása.

⚠ Szigorúan tilos a gépen található védőberendezéseket leszerelni, megváltoztatni vagy idegen védőberendezéseket elhelyezni a készüléken.

A hídvédő szerkezetet megmunkálás közben tilos eltávolítani. A késtengely nem használt részeit le kell takarni.

A kezelővel kapcsolatos követelmények

A készüléket csak olyan személy kezelheti és tarthatja karban, akit ezzel megbíztak és a veszélyekkel kapcsolatban kioktattak.

Soha ne engedje, hogy gyerekek dolgozzanak a készülékkel.

Soha ne hagyja, hogy felnőttek megfelelő betanítás nélkül dolgozzanak a készülékkel.

A kezelő a készülék használata előtt figyelmesen olvassa el és értelmezze a kezelési útmutatót.

Képzettség: A szakértő személy által végzett alapos betanításon kívül nincs szükség speciális képzettségre a készülék használatához.

Legkisebb életkor: A készüléket csak a 18. életüket betöltött személyek üzemeltethetik. Kivételt képez az olyan fiatakorúak által végzett használat, akik szakmai képzésük keretében, a megfelelő képzettség elérése érdekében, egy oktató felügyelete alatt dolgoznak.

Helyi rendelkezések megszabhatják a kezelő alsó korhatárát.

Oktatás: A készülék használatához kizárólag szakértő által végzett megfelelő betanításra, illetve a kezelési útmutató ismeretére van szükség. Speciális oktatás nem szükséges.

A gépet csak rendeltetésszerűen szabad használni. Minden ettől eltérő használat nem rendeltetésszerűnek minősül.

Az ebből fakadó minden kárért és sérülésért nem a gyártó, hanem a felhasználó/kezelő viseli a felelősséget.

Kérjük, vegye figyelembe, hogy készülékeinket rendeltetésük szerint nem kisipari, kéziipari vagy ipari használatra tervezték. A készülékre semmilyen garanciát nem vállalunk, ha kisipari, kéziipari vagy ipari, valamint ezekkel egyenértékű tevékenységekhez használja.

5. Biztonsági utasítások

Általános biztonsági utasítások

Figyelem! Elektromos szerszámok használatakor az elektromos áramütés, a sérülés- és tűzveszély ellen tartsa be a következő alapvető biztonsági intézkedéseket.

Használat előtt olvassa el az elektromos szerszám összes útmutatóját és tartsa be a biztonsági utasításokat.

Biztonságos munkavégzés

- 1 Tartsa rendben a munkaterületet
 - A munkaterületi rendetlenség balesetveszélyes.
- 2 Vegye figyelembe a környezeti hatásokat
 - Az elektromos szerszámot ne érje eső.
 - Az elektromos szerszámot ne használja nedves vagy vizes környezetben.
 - Gondoskodjon a jó megvilágításról a munkaterületen.
 - Ne használja olyan helyen az elektromos szerszámot, ahol tűz- vagy robbanásveszély áll fenn.
- 3 Védekezzen az áramütéssel szemben
 - Teste ne érintkezzen a földelt alkatrészekkel (például csövekkel, fűtőtestekkel, tűzhelyekkel, hűtőszekrényekkel).
- 4 Minden más személyt tartson távol
 - Ne hagyja, hogy az elektromos szerszámhoz vagy a kábelhez más személyek, különösen gyermekek hozzányúljanak. Tartsa távol őket a munkaterülettől.
- 5 A nem használt villamos kézi szerszámokat biztonságosan kell tárolni
 - A használaton kívüli elektromos szerszámokat száraz, magasan fekvő vagy elzárt helyen kell tárolni, ahol nem férnek hozzá gyermekek.

- 6 Ne terhelje túl a villamos kézi szerszámot
 - A megadott teljesítménytartományban jobban és biztonságosabban dolgozhat.
- 7 Mindig a megfelelő villamos kézi szerszámot használja
 - Ne használjon gyenge teljesítményű gépeket a nehéz munkákhoz.
 - Ne használja a villamos kézi szerszámot olyan célokra, amelyek nem minősülnek rendeltetésszerűnek.

Például ne használja a kézi körfűrész faágak vagy tűzifa vágására.
- 8 Megfelelő ruházatot viseljen
 - Ne viseljen bő ruházatot vagy ékszert, mert azok beakadhatnak a mozgó alkatrészekbe.
 - Ha a szabadban használja a fűrészgépet, javasoljuk, hogy viseljen csúszásmentes lábbelit.
 - Ha hosszú a haja, viseljen hajhálót.
- 9 Használjon védőfelszerelést
 - Viseljen védőszemüveget.
 - Porképződéssel járó munkák során viseljen légzésvédő maszkot.
- 10 Csatlakoztassa a porszívó berendezést
 - Ha rendelkezésre áll porszívó és porgyűjtő berendezések csatlakozása, akkor győződjön meg arról, hogy ezek csatlakoztatva vannak, és megfelelően használhatók.
- 11 Ne használja a kábelt olyan célokra, amelyek nem minősülnek rendeltetésszerűnek
 - Ne a kábelnél fogva húzza ki a dugós csatlakozót a csatlakozóaljzatból. Óvja a kábelt a hőtől, olajtól és éles peremektől.
- 12 Biztosítsa a munkadarabot
 - A munkadarab befogására használjon befogó berendezést vagy satut. Így biztonságosabb, mint kézben tartani.
- 13 Kerülje a rendellenes testtartást
 - Gondoskodjon a stabil munkavégzési helyzetről, és mindig őrizze meg egyensúlyát.
- 14 Gondosan ápolja a szerszámot
 - Tartsa élesen és tisztán a vágószerszámokat, hogy jobban és biztonságosabban dolgozhasson velük.
 - Tartsa be a kenésre és szerszámcsereére vonatkozó útmutatásokat.
 - Rendszeresen ellenőrizze az elektromos szerszám csatlakozókábelét, és sérülés esetén elismert szakemberrel cseréltesse ki.
 - Rendszeresen ellenőrizze a hosszabbító kábeleket, és cserélje ki azokat, ha megsérülnek.
 - A fogantyúkat tartsa szárazon és tisztán, olajtól és zsírtól mentesen.
- 15 A hálózati dugót húzza ki a dugaszoló aljzatból
 - Ha nem használja az elektromos szerszámot, karbantartás előtt, valamint a szerszámok, pl. fűrészlap, fúró, marófej cseréjekor.

- Ha a munkavégzés során a túl nagy előtolási erő vagy a munkadarab beszorulása blokkolja a gyalutengelyt, akkor kapcsolja ki a készüléket, és válassza le a hálózatról. Távolítsa el a munkadarabot, és győződjön meg arról, hogy a gyalutengely szabadon mozog. Kapcsolja be a készüléket, és csökkentett előtolási erővel végezze el újra a munkalépést.
- 16 A szerszámkulcsokat ne hagyja a készüléken
 - Bekapcsolás előtt ellenőrizze, hogy kivette-e kulcsot és a beállítószerszámokat.
 - 17 Kerülje a véletlen bekapcsolást
 - Győződjön meg arról, hogy a csatlakozódugó aljzatba történő bedugásakor ki van kapcsolva a kapcsoló.
 - 18 Kültéren használjon hosszabbítót
 - A szabadban csak engedélyezett és megfelelő jelöléssel ellátott hosszabbítókábelt használjon.
 - 19 Legyen óvatos
 - Figyeljen arra, amit csinál. Dolgozzon ésszel. Ne használja a villamos kézi szerszámot, ha nem koncentrálsz.
 - 20 Ellenőrizze az elektromos szerszámot, hogy nem sérült-e
 - Az elektromos szerszám további használata előtt gondosan ellenőrizze a védőberendezések vagy a könnyebben sérült részek kifogástalan és rendeltetésszerű működését.
 - Ellenőrizze, hogy a mozgó részek kifogástalanul működnek, nem szorulnak és nem sérültek-e.
 - Az elektromos szerszám kifogástalan üzemeltetéséhez minden alkatrészt helyesen kell felszerelni és minden feltételt be kell tartani.
 - A sérült védőberendezéseket és alkatrészeket rendeltetésszerűen, szakmühellyel javíttassa meg vagy cseréltesse ki, amennyiben a használati utasítás nem rendelkezik másként.
 - A sérült kapcsolókat vevőszolgálati szervizünkkel cseréltesse ki.
 - Ne használjon olyan elektromos szerszámot, amelynek a kapcsolója nem működik.
 - 21 FIGYELEM!**
 - Más szerszámok és tartozékok használata sérülésveszélyt okozhat.
 - 22 Az elektromos szerszámot villamossági szakemberrel javíttassa meg
 - Ez az elektromos szerszám megfelel a vonatkozó biztonsági előírásoknak. Javításokat csak villamossági szakember végezhet, eredeti pótalkatrészekkel; ellenkező esetben a gép használója balesetet szenvedhet.

Ezt a készüléket nem használhatják korlátozott fizikai, érzékszervi vagy mentális képességű vagy tapasztalattal és/vagy tudással nem rendelkező személyek (vagy gyermekek).
Ügyeljen, hogy gyermekek ne játszhassanak a készülékkel.

KÜLÖNLEGES BIZTONSÁGI UTASÍTÁSOK

- Ne használjon tompa késeket. Visszacsapás veszélye!
- A vágóblokkot teljesen le kell takarni.
- Rövid munkadarabok gyalulásához használjon tolóbotot.
- Vékony munkadarabok gyalulásához további biztonsági intézkedésekre van szükség. A keresztnyomó szerkezetek és rugós borítások használatára szükség lehet a biztonságos munkavégzéshez.
- A készülék nem alkalmas falcoláshoz.
- Rendszeresen ellenőrizze a visszacsapás elleni biztosítást és az előtoló hengert.
- A forgácselvezetéssel és elszívó burkolatokkal felszerelt készülékeket a megfelelő készülékekhez kell csatlakoztatni.
Az anyag fajtája kedvezőtlenül befolyásolhatja a porképződést.
- A készülék kizárólag fa és hasonló anyagok vágására alkalmas.
- Ha a kés 5%-os kopással rendelkezik, akkor ki kell cserélni.
- A hiányzó tolóbot veszélyeket okozhat. Ha nem használja, mindig a gépnél őrizze a tolóbotot.
- Ha kézzel vezet be kicsi munkadarabokat, akkor megnő a sérülésveszély. Vegye figyelembe a gyártónak a tolóbot használatára vonatkozó javaslatait.
- A védőborítások, az előtoló asztal vagy a rács helytelen beigazítása ellenőrizetlen helyzeteket okozhat.
- A sérült vagy szennyezett munkadarabok veszélyeket rejtenek magukban. Ez a készülék nem használható fémdarabok vagy szilánkokra törő anyag megmunkálásához. **Sérülésveszély!**
- A hosszú munkadarabokat vágáshoz helyezze a görgős asztalra vagy egy hasonló alátámasztó szerkezetekre. Ellenkező esetben elveszítheti uralmát a munkadarab felett.
- A gép csak gyalulásra és vastagoló gyalulásra alkalmas
- A gépen végzett munkálatok során mindig viseljen megfelelő védőruházatot:
 - hallásvédőt a halláskárosodások elleni védelemhez,
 - légzésvédőt a veszélyes porrészecskék belégzésének megelőzéséhez,
 - Védőkesztyűt a késtengely és érdes munkadarabok kezelésekor, hogy csökkentse az éles szélék által okozott sérülések kockázatát,
 - védőszemüveget az elrepülő darabkák által okozott szemsérülések megakadályozásához.
- Minden körülmények között kerülje a következő helyzeteket: a gyalulási eljárás idő előtti megszakítása (gyalulások, amelyek nem terjednek ki a munkadarab teljes hosszára; egyenetlen fadarabok gyalulása, amelyek nem egyenletesen fekszenek fel az előtoló asztalra).

- Figyelem! Ha a fő hálózati csatlakozó rossz állapotban van, akkor a készülék bekapcsolásakor rövidzárlat veszélye áll fenn. Ez más funkciókat is érinthet (például az ellenőrző lámpák felgyulladását). Ha üzemzavarok jelentkeznek a fő hálózati csatlakozásnál, akkor segítségért és tájékoztatásért forduljon a helyi áramszolgáltatóhoz.

Fennmaradó kockázatok

A rendeltetésszerű használat ellenére bizonyos kockázatok teljes egészében nem küszöbölhetők ki. A szükséges munkafolyamatból adódóan a következő sérülésekre kerülhet sor:

- **⚠ FIGYELMEZTETÉS! Sérülésveszély**
az ujjaknál és a kezeknél, ha a nem fedett részen érnek a késtengelyhez, szerszámcsere során, illetve ezenkívül a védőburkolat nyitásakor ezek zúzódására is sor kerülhet.
- Szemsérülések
- A betoló és kivezető nyílásnál
- A veszélyes visszacsapás következtében
- Áram által okozott veszélyeztetés, ha nem megfelelően csatlakoztatták az elektromos vezetékeket.
- Elszívás, illetve forgácsgyűjtő zsák nélküli üzemeltetés során az egészségre ártalmas fűrészpor keletkezhet.
- Elsodródó darabok miatt
- A munkadarabban található fémrészek miatt tompává válhatnak, illetve tönkremehetnek a kések.
- A tüdő károsodására kerül sor, ha nem visel megfelelő porvédő maszkot.

⚠ FIGYELMEZTETÉS! Halláskárosodás!

A hosszabb idejű tartózkodás a működő készülék közvetlen közelében halláskárosodáshoz vezethet.

Viseljen hallásvédőt!

A használati útmutató betartásának ellenére nem nyilvánvaló kockázatok is fennmaradhatnak.

Vigyázat! Ez a készülék üzem közben elektromágneses mezőt hoz létre. Ez a mező bizonyos körülmények között negatív hatással lehet az aktív vagy passzív orvosi implantátumokra.

A komoly és súlyos sérülések kockázatának elkerülése érdekében javasoljuk, hogy az orvosi implantátummal rendelkező személyek a készülék használata előtt keressék fel orvosukat és implantátumuk gyártóját.

Magatartás vészhelyzetben

Kezdje meg a szükséges elsősegély-intézkedéseket, és a lehető leggyorsabban kérjen segítséget szakértett orvostól.

Védje meg a sérült személyt a további sérülésektől, és helyezze nyugalomba. Az esetlegesen fellépő balesetek esetére mindig legyen egy, a DIN 13164 szabványnak megfelelő elsősegélydoboz a munkahelyen, könnyen hozzáférhető helyen.

Azonnal pótolja az elsősegélydobozból kivett anyagot. Ha segítséget kér, akkor adja meg a következő adatokat

1. A baleset helye
2. A baleset típusa
3. Sérültek száma
4. Sérülések típusa

6. Műszaki adatok

Műszaki adatok	
Kécek száma	2 darab
Gyalutengely fordulatszám	8500 1/perc
Méret	970 x 490 x 485 mm
Tömeg	27 kg
Az egyengetőgyalu műszaki adatai	
Max. gyaluszélesség	254 mm
Max. forgácseltávolítás	2 mm
Egyengető ütköző (H x Ma)	635 x 127 mm
Egyengető ütköző fordítási tartománya	90–135°
Egyengető asztal mérete	920 x 264 mm
A nagyoló gyalulás műszaki adatai	
Max. gyaluszélesség	254 mm
Max. gyalulási vastagság	120 mm
Max. forgácseltávolítás	2 mm
Nagyoló asztal mérete	380 x 254 mm
Meghajtás	
Motor	230 V / 50 Hz
P1 felvett teljesítmény	1500 W

A műszaki változtatás jogát fenntartjuk!

Zaj

A zaj értékeit az EN 61029 szabvány alapján határozták meg.

L_{pA} hangnyomásszint	89 dB(A)
K_{pA} bizonytalanság	3 dB
L_{WA} hangteljesítményszint	102 dB(A)
K_{WA} bizonytalanság	3 dB

Viseljen hallásvédőt.

A zaj következtében hallásvesztésre kerülhet sor.

Csökkentse minimális szintre a zajképződést és a vibrációt!

- Csak kifogástalan állapotban lévő eszközöket használjon.
- Rendszeresen végezze el a készülék karbantartását és tisztítását.

- Munkamódszerét igazítsa a készülékhez.
- Ne terhelje túl a készüléket.
- Szükség szerint ellenőriztesse a készüléket.
- Kapcsolja ki a készüléket, ha nem használja.

7. Üzembe helyezés előtt

Minden egyes használat előtt ellenőrizze:

- Be- és kikapcsoló, valamint a vészleállító kapcsoló (ha van) megfelelő működése
- **Reteselt védőberendezések (1a ábra – 3)**
Egymást követően nyitásokkal kapcsolja ki a gép körüli összes leválasztó védőberendezést, és ellenőrizze, hogy nyitott védőberendezésnél lehetséges-e a gép bekapcsolása
- **Fék**
A munka megkezdésekor kapcsolja be a gépet, és hagyja, hogy elérje a szükséges fordulatszámot. Ekkor újra kapcsolja ki a gépet. A motornak 10 másodpercen belül meg kell állnia. Ellenkező esetben meghibásodás áll fenn.
- **Visszacsapás elleni karmok (4. ábra, 25)**
Műszakonként legalább egyszer, szemrevételezéssel állapítsa meg, hogy munkára alkalmas állapotban vannak-e, például ütések nem okoztak-e sérülést az érintkező felületen, és hogy a (25) visszacsapás elleni karmok az önsúlyuk miatt nem tudnak-e akadálytalanul visszazuhanni;
- **Gyalukécek (13. ábra – 24)**
Ellenőrizze az esetleges sérüléseket és a helyes illeszkedést.

A gép csak akkor használható, ha ezen feltételek közül az összes teljesül.

Csak jól megélezett és karbantartott kéceket használjon. Csak a géphez tervezett kéceket használja.

Rövid munkadarabok megmunkálásához olyan tolófákat vagy tolóbotokat használjon, amelyek nem hibásak.

Csatlakoztassa por- vagy forgácselzívó berendezésre a gépet.

A megmunkálás megkezdése előtt ellenőrizze, hogy az ütköző szorosan be van-e fogva.

Győződjön meg arról, hogy végig képes megtartani a saját egyensúlyát. A gép oldalához álljon.

A gép működése közben kezeit tartsa biztonságos távolságban a vágóhengertől, valamint attól a helytől, ahol a forgácsok kidobására kerül sor.

Csak akkor kezdje meg a gyalulást, ha a vágóhenger elérte a szükséges fordulatszámot.

Ezenkívül ügyeljen arra, hogy a munkadarab ne tartalmazzon kábeleket, köteleket, zsinórokat vagy hasonló anyagokat. Ne dolgozzon fel olyan fát, amelyik sok leágazást vagy áglyukat tartalmaz.

A hosszú munkadarabokat biztosítsa, hogy a gyalulási folyamat végén ne billenjenek le. Ehhez például legördítő állványt vagy hasonló szerkezeteket használjon.

A forgácsok vagy szilánkok eltávolítását szigorúan tilos működő gépnél végezni.

Blokkolás esetén azonnal kapcsolja ki a gépet. Húzza ki a hálózati csatlakozót, és távolítsa el a beszerelt munkadarabot.

A sérülésveszély megelőzése érdekében minden egyes használat után a legkisebb vágásméretet állítsa be.

⚠ FIGYELEM!

A gépet a megfelelő csavarokkal / csavaros szorítókkal kell biztonságosan rögzíteni a padlóhoz / munkalaphoz, mivel fennáll a felborulás veszélye.

- A csatlakoztatás előtt győződjön meg arról, hogy a típustáblán szereplő adatok egyeznek a hálózati adatokkal.

⚠ **FIGYELMEZTETÉS!** Minden tisztítási, beállítási, karbantartási vagy javítási munkálat előtt válassza le a hálózati csatlakozódugót a fő tápellátásról!

- Rendszeresen ellenőrizze, hogy a (24) kések szorosan rögzülnek-e a késblokkban.
- A (24) kések legfeljebb 1,1 mm-rel nyúlhatnak ki a késblokkból.
- Ellenőrizze a (25) visszacsapás elleni karmok kifogástalan működését.
- Mindig viseljen szemvédőt.
- Soha ne vágjon beszögelléseket, csapokat vagy alakokat.
- Az üzembe helyezés előtt szerelje fel az összes védelmi és biztonsági berendezést.
- A gyalukés mozogjon szabadon.

8. Összeszerelés

8.1 Párhuzamos ütköző (2. ábra)

- Csavarja ki a (14) imbuszkulccsal a (17/18) belső hatszög kulcsnyílású csavarokat az óramutató járásával ellentétes irányban.
- Helyezze rá az (5) párhuzamos ütközőt a készülék házára, és rögzítse a (17/18) belső hatszög kulcsnyílású csavarokkal.

8.2 A nagyoló gyalu állítására szolgáló kézikar (3. ábra)

- Helyezze a (19) orsóra a fogásmélység állítására szolgáló (10) kézikart.

8.3 Az egyengető gyalulás forgácselszívása (4-6. ábra)

- A szereléshez helyezze a (13) teljes gyalukésborítást a legfelső pozícióba.
- A (10) kézikar segítségével állítsa a legalsó pozícióba a (21) nagyoló gyalu asztalát.
- Kissé ferdén helyezze a (4) forgácselszívót a gépre, majd tolja hátra. Közben mindkét (3) kapcsoló rudat tartsa kifelé.
- A (3) kapcsoló rudak segítségével zárja le a (4) forgácselszívást. **Figyelem!** A gép nem indul el, ha a (3) kapcsoló rudak nem megfelelően vannak behelyezve.
- Csavarja be a (32) csavart a gép másik oldala felől, hogy ezzel rögzítse a (4) forgácselszívót.
- Újra hajtsa le a (13) teljes gyalukésborítást.

8.4 A nagyoló gyalulás forgácselszívása (11. ábra)

- A nagyoló gyaluláshoz le kell szerelni a párhuzamos ütközőt. A 8.1 pontban leírtakhoz képest fordított sorrendben járjon el.
- Tolja teljesen kívülre a (7) gyalukésborítást, hogy a késtengely teljesen szabadon legyen.
- Ismét tartsa kifelé a (3) kapcsoló rudakat, és helyezze fel a (4) forgácselszívást a gyalugépre.
- A (3) kapcsoló rudak segítségével zárja le a (4) forgácselszívást. **Figyelem!** A gép nem indul el, ha a (3) kapcsoló rudak nem megfelelően vannak behelyezve.
- Csavarja be a (32) csavart az (12) előtoló asztalba, hogy ezzel rögzítse a (4) forgácselszívót.

9. Üzemeltetés

⚠ **FIGYELEM!** A nagyoló-/egyengetőgyalut kifejezetten tömör fa gyalulására tervezték. Ehhez magasan ötvözött (24) kések használatára kerül sor. Nagyoló gyaluláskor a munkadarab érintkező felületének laposnak kell lennie. Ha nagyobb vagy nehezebb munkadarabok megmunkálására kerül sor, a gépet rögzíteni kell a felállítás helyére (pl. a gép aljában található menetet használva).

- Az (1) be-/kikapcsoló a gép jobb oldalán található. A gép bekapcsolásához nyomja meg a zöld „I” gombot. A gép kikapcsolásához nyomja meg a piros „0” gombot.
- A motor védelme érdekében a gép (2) túlterhelés elleni kapcsolóval rendelkezik. Túlterhelés esetén a gép automatikusan megáll. Egy kis idő elteltével a (2) túlterhelés elleni kapcsoló újra visszaállítható.
- Hosszú munkadarabok megmunkálásakor használjon görgős asztalt vagy hasonló alátámasztó szerkezetet. Ezek a kiegészítő felszerelések szakkereskedésekben kaphatók. Ezeket a gyalugép be- és kivezetési oldalánál kell elhelyezni. A magasság beállítását úgy kell elvégezni, hogy a munkadarabot vízszintesen lehessen a gépbe vezetni, és vízszintesen lehessen kivenni.

9.1 Egyengető gyalulás

⚠ **FIGYELEM!** Minden karbantartási, tisztítási és beállítási munkát előtt húzza ki a hálózati csatlakozódugót.

9.1.1 Beállítás (7./8. ábra)

- A kívánt fogásmélységhez forgassa jobbra vagy balra a (11) állítócsavart. A fogásmélység az (A) skáláról olvasható le.
- Lazítsa meg az (5) párhuzamos ütközőt a (22) szorítókar segítségével. Állítsa be a kívánt szöget. A beállított szög a (B) skáláról olvasható le. A beállítás elvégzése után rögzítse vissza az (5) párhuzamos ütközőt a (22) szorítókarral. A (33) excenterrel kioldható és eltolható az (5) ütköző.

9.1.2 Az egyengető gyalu üzemelése (9./10. ábra)

Figyelem! Figyeljen a forgácselszívó helyes felszerelésére (lásd: 8.3)

- **(Keskeny munkadarabok, ld. a 9. ábrát)** Oldja ki a (9) szorítókart, és annyira tolja el a (7) gyalukésborítást, amennyire a munkadarab szélessége megköveteli. Újra húzza meg a (9) szorítókart.
- **(Széles, lapos munkadarabok, ld. a 10. ábrát)** Oldja ki a (6) csillagmarkolatos anyát, és pontosan olyan magasra állítsa a teljes **(13) gyalukésborítást, amilyen vastag a munkadarab.** Ekkor a (7) gyalukésborítás a teljes késes hengert beborítja! Ekkor újra húzza meg a (6) csillagmarkolatos anyát.
- Csatlakoztassa a hálózati dugót a hálózati vezetékhez. A gyalugép indításához nyomja meg a zöld „I” gombot.
- Helyezze fel a megmunkálni kívánt munkadarabot a (12) előtoló asztalra. Egyik kezével nyomja a (12) asztalra a munkadarabot, és lehetőleg a (16) tolófa segítségével tolja előre a (26) leszedő asztal irányába, a késes henger felett
- A munka befejezése után kapcsolja ki a gépet. Ehhez nyomja meg a piros „0” gombot. Ezután válasza le a gépet a hálózatról.
- Azután távolítsa el a forgácsot és a port a (12) előtoló asztról, a (26) leszedő asztról és a kés-tengelyről, hogy a gép teljesen nyugalmi állapotba kerül.
- Helyezze vissza a (7) gyalukésborítást, és a teljes hosszán fedje le a gyalukést.

9.2 Nagyoló gyalulás

⚠ **FIGYELEM!** Minden karbantartási, tisztítási és beállítási munkát előtt húzza ki a hálózati csatlakozódugót.

9.2.1 Beállítás (4./11. ábra)

Helyezze a (19) orsóra a (10) kézikart, és állítsa be a (21) nagyoló gyalu asztalát a kívánt magasságra. A beállított magasság a (C) skáláról olvasható le.

9.2.2 A nagyoló gyalu üzemelése (4./11./12. ábra)

Figyelem! Figyeljen a forgácselszívó helyes felszerelésére (lásd: 8.4)

- Csatlakoztassa a hálózati dugót a hálózati vezetékhez. A gyalugép indításához nyomja meg a zöld „I” gombot.
- Helyezzen fel egy munkadarabot a (21) nagyoló gyalu asztalára. A (12) előtoló asztal irányában vesse be a munkadarabot. (Ügyeljen a nyíl irányára, amely a munkairányt szintűgy jelöli.)
- A munka befejezése után kapcsolja ki a gépet. Ehhez nyomja meg a piros „0” gombot. Ezután válasza le a gépet a hálózatról.
- Azután távolítsa el a forgácsot és a port a (21) nagyoló gyalu asztaláról és a kés-tengelyről, hogy a gép teljesen nyugalmi állapotba kerül.

9.3 Késcsere (13./14. ábra)

- ⚠ **FIGYELEM!** A kések cseréje előtt alapvetően húzza ki a hálózati csatlakozódugót.
- A megemelt állásban reteszelve a (13) teljes gyalutengelyvédőt.
- Oldja ki és távolítsa el az öt darab (23) szorítócsavart.
- Emelje le a (24) kést és a (27) késgerendát a tengelyről.
- Távolítsa el a forgácsot és a gyantát a gyalutengelyről és a késgerendáról.
- Helyezze be az új (24) kést a gyalutengelybe, és rögzítse a (24) kést a téglalap alakú hornyokkal a két csavarfejben. (Ezzel a két csavarral állíthatja be a kés magasságát.)
- Helyezze a (27) késgerendát a (24) késre.
- Finoman húzza meg az öt darab (23) szorítócsavart.
- Ismétlje meg a munkalépéseket a második (24) késnél.
- Állítsa be pontosan a (24) gyalukéseket a leszedő asztalhoz. Használjon ehhez vonalzót, amelyet helyezzen a leszedő asztalra.
- A két (31) beállító csavar állításával állíthatja be a (24) kés magasságát.
- A gyalutengely forgatásával és a vonalzó segítségével láthatja a beállított magasságot.
- A kés akkor van pontosan beállítva, ha a vonalzó a kések között max. 3 mm-rel tolható tovább.
- A kések beállításának befejezése után húzzon meg minden szorítócsavart (8,4 N/m)

Vegye figyelembe a következőket:

- Az éles gyalukések tiszta gyalulási eredményt garantálnak, és kevésbé terhelik meg a motort.
- Háromszori csiszolást követően nem kerülhet sor 3 x 0,05 mm-nél több anyag leválasztására.
- Az ezen a gépen használt kések nem alkalmasak falcolásra/cinkelésre.
- Végül süllyessze le újra a gyalutengely-védelmet az asztalra, és takarja le a gyalutengelyt, és szorítsa be a csillagfejű csavarral.

⚠ FIGYELEM!

Kizárólag a gyártó által az ehhez a készülékhez ajánlott kést használjon. Más kések használata esetén a készülék feletti uralom elvesztése miatt sérülésveszély áll fenn.

Kerülje a menet túlhúzását és esetleges meglazulását. Az elkopott menettel rendelkező késgerendát vagy csavarokat azonnal cserélje ki.

10. Karbantartás

⚠ **FIGYELMEZTETÉS!** Minden tisztítási, beállítási, karbantartási vagy javítási munkálat előtt válassza le a hálózati csatlakozódugót a fő tápellátásról!

A gép ápolása

Az egyengető és nagyoló gyalugép kevés karbantartást igényel. A csapágyak tartós kenéssel rendelkeznek.

Javasoljuk, hogy 10 munkaóra elteltével olajozza meg a következő alkatrészeket:

- Behúzó és kitoló henger csapágya.
- Szíjtárcsa és fogaskerék csapágya.

A nagyoló asztal magasságállítására szolgáló menetes orsót csak száraz kenőanyaggal szabad kezelni. Az asztal felületét, valamint a behúzó és kitoló hengert mindig tartsa gyantamentesen.

A szennyezett behúzó/kitoló hengereket tisztítsa meg.

A motor túlhevülésének elkerülése érdekében rendszeresen ellenőrizze, hogy nem rakódott-e le por a motor szellőzőnyílásainál.

Azt javasoljuk, hogy hosszabb használatot követően egy megbízott ügyfélszolgálattal ellenőriztesse a gépet.

A szerszámok ápolása

A gyalutengelyt, a befogó berendezéseket, a késétartókat és a késeket rendszeresen tisztítsa meg a gyantától, mivel a tiszta szerszám javítja a vágás minőségét.

Ebből a célból a befogó berendezések, a késtartók és a kések 24 órára kereskedelmi forgalomban kapható gyantaeltávolító szerbe helyezhetők. Az alumíniumból készült szerszámok csak olyan tisztítófolyadékokkal tisztíthatók meg a gyantától, amelyek nem kezdik ki az ilyen típusú fémet.

Figyelem:

Ha rossz állapotban van a villamos hálózat, akkor rövid idejű teljesítménycsökkenésre kerülhet sor. Forduljon szakemberhez.

11. Tárolás (15. ábra)

Tároláshoz csévélje fel a (29) hálózati kábelt az erre szolgáló (30) kábeltartóba. A tolófához (28) tolófatarthók állnak rendelkezésre.

A készüléket és tartozékait sötét, száraz és fagymentes helyen, gyermektől elzárva tárolja. Az optimális tárolási hőmérséklet 5 °C és 30 °C között van. Az elektromos szerszámot az eredeti csomagolásában tárolja.

Letakarással védje az elektromos szerszámot a portól és a nedvességtől.

Tartsa a használati utasítást az elektromos szerszámmon.

12. Elektromos csatlakoztatás

⚠ **FIGYELMEZTETÉS! Áramütés! Az elektromos áram miatt sérülésveszély áll fenn!**

A sérült kábel vagy a sérült dugasz áramütést okozhat.

Kerülje a testi érintkezést a földelt alkatrészekkel, és így védekezzen az áramütéssel szemben.

⚠ Az üzemeltetés csak hibaáram védőkapcsolóval (RCD max. hibaáram 30mA) engedélyezett.

Az tápkábel dugaszát olyan konnektorba csatlakoztassa, melynek formája, feszültsége és frekvenciája megfelelő, és eleget tesz az érvényben lévő előírásoknak. A csatlakozódugó aljzatból való kihúzásához ne a tápkábelt húzza.

A telepített villanymotor üzemkész állapotban van csatlakoztatva. A csatlakoztatás megfelel a vonatkozó VDE és DIN előírásoknak. Az ügyfél által biztosított hálózati csatlakozásnak, valamint az alkalmazott hosszabbító vezetéknek meg kell felelnie ezen előírásoknak.

- A termék megfelel az EN 61000-3-11 követelményeinek, és különleges feltételekkel csatlakoztatható. Ez azt jelenti, hogy nem engedélyezett a tetszőleges, szabadon választható csatlakozási pontokon történő használat.
- Kedvezőtlen hálózati viszonyok esetén a készülék átmeneti feszültségingadozást okozhat.
- A terméket kizárólag olyan csatlakozási helyen történő használatra tervezték, amely
 - a) nem lépik túl a maximálisan engedélyezett „Z” (Z_{max} = 0,367 Ω) hálózati impedanciát, vagy
 - b) a hálózat állandó áramterhelhetősége fázisonként legalább 100 A.
- Felhasználóként Önnek kell gondoskodni arról, szükség esetén az áramszolgáltatóval egyeztetve, hogy az Ön csatlakozási pontja, amelyről Ön a terméket üzemeltetni kívánja, megfeleljen a fent megadott két a) vagy b) követelmény egyikének.

Fontos utasítások:

A motor túlterhelés esetén magától lekapcsol. A (változó időtartamú) leülés után a motor ismét bekapcsolható.

Sérült elektromos csatlakozóvezetékek

Az elektromos csatlakozóvezetékeken gyakran sérült a szigetelés.

Ennek okai a következők:

- Megnyomódások, ha a csatlakozóvezetékeket ablak- vagy ajtónyílásokon vezeti át.
- Megtörések, amikor szakszerűtlenül vezetik vagy rögzítik a csatlakozóvezetéket.
- Elnyíródások, amikor áthajtanak a csatlakozóvezetéken.
- A szigetelés sérülései, amikor a vezetéket kirántják a konnektorból.
- Repedések a szigetelés elöregedése miatt.

Az ilyen sérült elektromos csatlakozóvezetékek nem használhatók, és a szigetelés sérülései miatt életveszélyesek.

Rendszeresen ellenőrizze az elektromos csatlakozóvezetékek sérüléseit. Ügyeljen arra, hogy a csatlakozóvezeték az ellenőrzéskor ne legyen az áramhálózatra csatlakoztatva.

Az elektromos csatlakozóvezetékeknek meg kell felelniük a vonatkozó VDE- és DIN-előírásoknak. Csak H05VV-F jelölésű csatlakozóvezetékeket használjon. A csatlakozókábelen kötelező a nyomtatott típusmegnevezés megléte.

Váltóáramú motor

- A hálózati feszültség értéke 230 V~/50 Hz legyen.
- A legfeljebb 25 m-es hosszabbító vezeték 1,5 mm²-es keresztmetszettel rendelkezzenek, 25 m felett pedig legalább 2,5 mm²-rel.

Az elektromos berendezés csatlakoztatásait és javításait csak villanszerelő végezze.

Információ kérése esetén a következő adatokat adja meg:

- A motor áramneme
- A gép típustáblájának adatai
- A motor típustáblájának adatai

13. Ártalmatlanítás és újrahasznosítás



A készülék olyan csomagolásban található, amely megakadályozza a sérüléseket szállítás közben. Ez a csomagolás nyersanyag, így újra felhasználható vagy a nyersanyag-körforgásba visszaforgatható.

A készülék és annak tartozékai különböző anyagokból állnak, pl. fémből és műanyagokból. A hibás elemeket juttassa el az újrahasznosító helyekre. Érdeklődjön a szakkereskedésben vagy a helyi önkormányzatnál!

Ne dobja a használt berendezéseket a háztartási hulladékba!



Ez a szimbólum arra hívja fel a figyelmet, hogy a terméket az elektromos és elektronikus berendezések hulladékairól szóló irányelv (2012/19/EU) és a nemzeti törvények értelmében nem szabad a háztartási hulladékba dobni. Ezt a terméket egy erre alkalmas gyűjtőhelyen kell leadni. Ez történhet például egy hasonló termék vásárlásakor történő visszaadással vagy az elektromos és elektronikus berendezések hulladékait újrahasznosító hivatalos gyűjtőhelyen történő leadással. A használt berendezések szakszerűtlen kezelése a használt elektromos és elektronikai berendezésekben gyakran megtalálható potenciálisan veszélyes anyagok miatt negatív hatással lehet a környezetre és az emberek egészségére. Ezen termék szakszerű ártalmatlanításával ráadásul a természeti erőforrások hatékony használatához is hozzájárul. A használt berendezések gyűjtőhelyeivel kapcsolatban a városvezetésnél, a helyi közterület-fenntartónál, az elektromos és elektronikus berendezések hivatalos gyűjtőhelyén vagy a hulladékszállító vállalatnál érdeklődhet.

14. Pótalkatrész rendelése

Pótalkatrész rendelése esetén a következő adatokat kell megadni:

- A készülék típusa
- A készülék cikkszám
- A készülék azonosítószáma
- A szükséges pótalkatrész pótalkatrésszáma

Szervizinformációk

Vegye figyelembe, hogy ennél a terméknél a következő alkatrészek használati vagy természetes kopásnak kitett elemek, illetve a következő alkatrészekre használati anyagokként van szükség.

Kopásnak kitett alkatrészek*: ékszíjak, gyalukések, szénkefék

* nem szerepel kötelezően a szállított elemek között!

Pótalkatrészeket és tartozékokat szervizközpontunktól vásárolhat. Ehhez szkennelje be a címlapon található QR-kódot.

15. Hibaelhárítás

Üzemzavar	Lehetséges ok	Megoldás
Nem kapcsolható be a gép	Nincs hálózati feszültség Elkoptak a szénkefék Nincs felszerelve a forgácselszívó	Ellenőrizze a tápellátást Vigye a gépet az ügyfélszolgálat műhelyébe Szerelje fel a forgácselszívót
A gép nem működik vagy hirtelen leáll	Áramkimaradás Hibás a motor vagy a kapcsoló Ellenőrizze a mikrokapcsolót	Ellenőrizze a biztosítékot / ellenőrizze a túlterhelés elleni védelmet a készüléken Villamossági szakemberrel ellenőriztesse a motort vagy a kapcsolót Úgy szerelje fel a forgácselszívót, hogy a mikrokapcsoló működtetésére kerüljön sor Ellenőrizze a hálózat oldalának előbiztosítékát A beépített alacsony feszültség elleni védelem miatt a gép nem indul újra magától, és a feszültség visszaállta után újra be kell kapcsolni.
Gyalulás közben megáll a gép	Tompa/kopott gyalukések Kioldott a túlterhelés elleni kapcsoló Ellenőrizze a mikrokapcsolót Túl sok forgács keletkezik Túl nagy előtolás	Cserélje ki vagy élezze meg a késeket A lehülési idő után kapcsolja vissza a motort Úgy szerelje fel a forgácselszívó burkolatot, illetve az asztalreteszeltést hogy a mikrokapcsoló működtetésére kerüljön sor. Csökkentse a keletkező forgácsot Csökkentse az előtolási sebességet
A munkadarab beszorul Nagyoló gyalulás	Túl nagy vágásmélység	Csökkentse a vágásmélységet, vagy több munkalépésben végezze a munkadarab megmunkálását
Gyalulás közben csökken a fordulatszám	Túl sok forgács keletkezik Túl nagy előtolás Tompa kések	Csökkentse a keletkező forgácsot Csökkentse az előtolási sebességet Cserélje ki a késeket
Nem kielégítő a felület állapota	Tompa/kopott gyalukések A forgácsok miatt elakadtak a gyalukések Egyenetlen vezetés	Cserélje ki vagy élezze meg a késeket Távolítsa el a forgácsokat Állandó nyomással és csökkentett bevezetési sebességgel vezesse be a munkadarabot
A megmunkált felület túl érdes	A munkadarab még túl sok nedveséget tartalmaz	Szárítsa meg a munkadarabot
A megmunkált felület repedezett	A fa növekedési irányával ellentétesen végezte a munkadarab megmunkálását Túl sok anyagot gyalult le egyszerre	Az ellenkező irányból végezze a munkadarab megmunkálását Több munkalépésben végezze a munkadarab megmunkálását
Túl kicsi a munkadarab előtolása a nagyoló gyalulásnál	A fa növekedési irányával ellentétesen végezte a munkadarab megmunkálását Túl sok anyagot gyalult le egyszerre	Tisztítsa meg az asztallapot, és vékonyan kenje meg csúszóviasszal Végezze el a szállítóhengerek karbantartását
Vastagoló gyalulásnál eltömődött a forgácskidobás (elszívás nélkül)	Túl sok forgács keletkezik Tompa kések Túl nedves fa	Csökkentse a keletkező forgácsot Cserélje ki a kést Szárítsa meg a munkadarabot
Egyenetlen gyalulásnál eltömődött a forgácskidobás (elszívás nélkül)	Túl sok forgács keletkezik Túl nagy előtolás Tompa kések Túl nedves fa	Csökkentse a keletkező forgácsot Csökkentse az előtolási sebességet Cserélje ki a kést Szárítsa meg a munkadarabot

Egyengető vagy vastagoló gyalulásnál eltömődött az elszívással rendelkező forgácskimenet	Túl gyenge az elszívás	Olyan elszívó készüléket kell alkalmazni, amely legalább 20 m/s levegősebességről gondoskodik az elszívás csatlakozócsonkjánál
--	------------------------	--

Választható tartozék	
	HSS gyalukés Kétrészes készlet Cikkszám: 3902203701 EAN: 40 46664 00188 1

Rendszeres karbantartási időközök		Minden üzembe helyezés előtt	Szükség esetén	Hetente	6 havonta
Gyalukések kifogástalan állapotának vizsgálata	Ellenőrzés	X			
	Csere		X		X
Biztonsági berendezések működőképességének vizsgálata	Ellenőrzés	X			
	Csere		X		
A gép megtisztítása a portól/forgácstól	Tisztítás	X			
Hajtószíjak feszítésének és állapotának / elhasználódásának vizsgálata	Ellenőrzés		X		
	Csere				
Az összes mozgó csatlakozóelem olajozása/zsírzése				X	X

Seadmel olevate sümbolite selgitus

	<p>Enne kasutuselevõtmist lugege läbi ja järgige kasutusjuhendit ja ohutusjuhiseid!</p>
	<p>TÄHELEPANU! Kandke kaitseprille. Töötamise ajal tekkivad sädemed või seadmest väljalendavad killud, laastud ja tolm võivad põhjustada nägemiskaotust.</p>
	<p>Kasutage kõrvaklappe!</p>
	<p>Kasutage tolmumaski. Puidu ja teiste materjalide töötlemisel võib tekkida tervisele ohtlik tolm. Asbesti sisaldavat materjali ei tohi töödelda!</p>
	<p>TÄHELEPANU! Vigastusoht! Ärge jõudke jooksva hõövelööri nuga.</p>
	<p>Ülekoormusüliti</p>

Sisukord:
Lk:

1.	Algatamine	105
2.	Seadme kirjeldus (joon. 1-19).....	105
3.	Tarnekomplekt (joon. 1a/b).....	105
4.	Sihtotstarbekohane kasutamine	106
5.	Tähtsad juhised	106
6.	Tehnilised andmed	108
7.	Töö ettevalmistamine	109
8.	Montaaž.....	110
9.	Kasutamine	110
10.	Puhastamine, hooldus ja varuosade tellimine	111
11.	Ladustamine (joon. 15).....	111
12.	Elektriühendus.....	112
13.	Utiliseerimine ja taaskäitlus	112
14.	Tellida varuosi.....	113
15.	Rikete kõrvaldamine	113

1. Algatamine

Tootja:

Scheppach GmbH
Günzburger Straße 69
D-89335 Ichenhausen

Hea klient,

Soovime teile palju rõõmu ja edu töötab oma uue seadme.

Märkus:

Vastavalt kehtivatele tootevastutust käsitlevatele õigusaktidele ei vastuta seadme tootja tootel või tootega tekitatud kahju eest, mis on põhjustatud:

- nõuetevastasest käsitlemisest,
- kasutusjuhendi nõuete mittejärgimisest,
- remont kolmandate isikute kui ametlikult kinnitamata tehnikute poolt,
- mitte-originaalvaruosade kasutamine ja nendega asendamine,
- ebaõigest kasutamisest,
- elektrit puudutavatele eeskirjadele ja VDE määrustele 0100, DIN 57113 / VDE0113 mittevastavusest põhjustatud elektrisüsteemi riketest.

Soovitame:

Lugege enne montaaži ja käikuvõtmist kogu kasutusjuhendi tekst läbi.

Käesoleva kasutusjuhendi ülesandeks on hõlbustada elektritööriista tundmaõppimist ja selle kasutamist vastavalt sihtotstarbekohastele kasutusvõimalustele. Kasutusjuhend sisaldab tähtsaid juhiseid, kuidas saate elektritööriistaga ohutult, asjatundikult ning ökonoomselt töötada, ja kuidas saate vältida ohte, hoida kokku remondikuluseid, lühendada seisakuaegu ning suurendada elektritööriista töökindlust ja eluiga. Lisaks käesolevas kasutusjuhendis esitatud ohutusnõuetele peate tingimata oma riigis elektritööriista käitamise kohta kehtivaid eeskirju järgima.

Hoidke kasutusjuhendit kilekotis mustuse ja niiskuse eest kaitstult elektritööriista juures alal. Kõik operaatorid peavad selle enne töö alustamist läbi lugema ja seda hoolikalt järgima. Elektritööriistaga tohivad töötada ainult isikud, keda on elektritööriista kasutamise osas instrueeritud ja sellega seonduvast ohutusest teavitatud. Nõutavast miinimumvanusest tuleb kinni pidada.

Peale käesolevas kasutusjuhendis sisalduvate ohutusjuhiste ning Teie riigis puidutöötlusmasinate kohta kehtivate eeskirjade tuleb järgida üldtunnustatud tehnilisi reegleid.

Me ei võta vastutust õnnetuste või kahjude eest, mis tekivad käesoleva juhendi ja ohutusjuhiste eiramisest.

2. Seadme kirjeldus (joon. 1-19)

1. Sisse/välja-lüliti
2. Ülekoormuslüliti
3. Lülitustõukur
4. Laastuimusüsteem
5. Paralleelpiiraja
6. Tähtkäepidemutter M8
7. Hõövelnoa kate
8. Tähtkäepidemutter M6
9. Klemmhoob
10. Käsivänt
11. Etteandepolt
12. Ettenihkelaud
13. Hõövelnoa kate kmp1
14. Sisekuuskantvõti
15. Ribirihm
16. Tõukepulk
17. Sisekuuskantpolt
18. Sisekuuskantpolt
19. Spindel
20. Keermespindel
21. Paksushõövelnuga
22. Klemmhoob
23. Pingutuspol
24. Hõövelnuga
25. Tagasilöögi vastased käpad
26. Mahavõtulaud
27. Noatala
28. Tõukepulga hoidik
29. Võrgukaabel
30. Kaablihood
31. Seadepolt
32. Kinnituspol
33. Ekstsentr

A. Skaala (etteanne)

B. Skaala (paralleelpiiraja)

C. Skaala (paksushõövel)

3. Tarnekomplekt (joon. 1a/b)

- Avage pakend ja võtke seade ettevaatlikult välja.
- Eemaldage pakendusmaterjal ja pakendus- ning transpordikindlustused (kui olemas).
- Kontrollige üle, kas tarnekomplekt on terviklik.
- Kontrollige seadet ja tarvikudetaile transpordikahjustuste suhtes.
- Säilitage pakendit võimaluse korral kuni garantiiaja möödumiseni alal.

Riht- ja paksushõövelmasin 1x

Tõukepulk 1x

Varu - ribirihm 2x

Sisekuuskantvõti 1x

Käsivänt

Paralleelpiiraja 1x

Laastuimusüsteem 1x

Käsitusjuhend 1x

TÄHELEPANU!

Seade ja pakendusmaterjalid pole laste mänguasjad! Lapsed ei tohi plastkottide, kilede ja väiketailidega mängida! Valitseb allaneelamis- ja lämbumisoh!

4. Sihtotstarbekohane kasutamine

Rihthöovel-paksusmasin on mõeldud igat liiki nelinurkse, täisnurkse kujuga või kaldpinnaga puitmaterjali riht- ja paksushööveldamiseks.

Masinat tohib kasutada ainult vastavalt selle otstarbele.

⚠ HOIATUS!

Järgmisi töid ei tühi läbi viia:

- Lõigutööd (st igasugune töötus, mis ei lähe üle töödetaili kogu pikkuse)
- Süvendid, tapid või väljalõiked
- Tugevasti kõverdunud puidu hööveldamine, millel puudub pealeandelauga piisav kokkupuude.

⚠ On rangelt keelatud masinal asuvaid kaitseseadiseid demonteerida, muuta või nende sihtotstarvet võltsida või võõraid kaitseseadiseid paigaldada. Sildkaitseseadist ei tohi töötlemise ajal eemaldada. Noavõlli mittekasutatav osa tuleb kinni katta.

Nõuded operaatorile

Seadet tohivad käsitseda ja hooldada ainult isikud, kes seda tunnevad ning keda on ohtude osas instrueeritud. Ärge lubage kunagi lastel seadmega töötada. Ärge lubage kunagi nõuetekohase instrueerimiseta täiskasvanutel seadmega töötada.

Operaator peab olema enne seadme kasutamist käsitusjuhendi tähelepanelikult läbi lugenud ja sellest aru saanud.

Kvalifikatsioon: Peale asjatundliku isiku poolse põhjaliku instrueerimine pole seadme kasutamiseks spetsiaalne kvalifikatsioon vajalik.

Miinumvanus: Seadet tohivad käitada ainult isikud, kellel on täitunud 18. eluaasta. Erandi moodustavad kasutamise puhul noorukid, kui kasutamine toimub ametiõppe käigus oskuste omandamiseks õpetaja järelevalve all. Kohapealsed nõuded võivad määrata kindlaks miinumvanuse.

Koolitus: Seadme kasutamine nõuab üksnes vastavat instrueerimist asjatundliku isiku poolt või käsitusjuhendi kaudu. Spetsiaalne koolitus pole vajalik. Masinat tohib kasutada ainult vastavalt selle otstarbele. Igasugune sellest ulatuslikum kasutus pole sihtotstarbekohane. Sellest põhjustatud kahjude või igat liiki vigastuste eest vastutab kasutaja/operatoor ja mitte tootja.

Palun pidage silmas, et meie seadmed pole konstrueeritud kommerts-, käsitöendus- ega tööstuskasutuse jaoks. Me ei võta üle kohustuslikku garantiid, kui seadet kasutatakse kommerts-, käsitöendus- või tööstusettevõtetes ning samaväärsetel tegevustel.

5. Tähtsad juhised

Üldised ohutusjuhised

Tähelepanu! Elektritööriista kasutamisel tuleb kaitseks elektrilöögi, vigastus- ja tuleohtu eest järgmisi põhimõttelisi ohutusmeetmeid järgida. Lugege kõik need juhised enne antud elektritööriista kasutamist läbi ning hoidke ohutusjuhiseid korralikult alal.

Ohutu töötamine

- 1 Hoidke oma tööpiirkond korras.
 - Tööpiirkonnas valitseva korratuse tagajärjeks võivad olla õnnetused.
- 2 Arvestage ümbrusoludega.
 - Ärge jätke elektritööriistu vihma kätte.
 - Ärge kasutage elektritööriistu niiskes või märjas keskkonnas.
 - Hooldage tööpiirkonna hea valgustuse eest.
 - Ärge kasutage elektritööriista kohtades, kus valitseb tulekahju- või plahvatusoht.
- 3 Kaitske ennast elektrilöögi eest.
 - Vältige kehaga maandatud osade nagu (nt torud, radiaatorid, elektriliidid, külmutusseadmed) puudutamist.
- 4 Hoidke teised isikud eemal.
 - Ärge laske teistel isikutel, eriti lastel, elektritööriista ega kaablit puudutada. Hoidke nad tööpiirkonnast eemal.
- 5 Hoidke mittekasutatavat elektritööriista turvaliselt alal.
 - Mittekasutatavad elektritööriistad tuleks panna ära kuiva kõrgemal asuvasse või lukustatud kohta, väljapoole laste käeulatus.
- 6 Ärge koormake elektritööriista üle.
 - Nad töötavad paremini ja ohutumalt esitatud võimsusvahemikus.
- 7 Kasutage õiget elektritööriista.
 - Ärge kasutage väikese võimsusega elektritööriistu rasketeks töödeks.
 - Ärge kasutage elektritööriista eesmärkidel, milleks see pole ette nähtud. Ärge kasutage näiteks käsiketassaagi puuokste ega puuhalgude lõikamiseks.
- 8 Kandke sobivat riietust.
 - Ärge kandke avarat riietust või ehteid, mis võiksid liikuvatesse osadesse kinni jääda.
 - Õues töötamisel on soovitatav libisemiskindlad jalatsid.
 - Pikkade juuste korral kandke juuksevärku.
- 9 Kasutage kaitsevarustust.
 - Kandke kaitseprille.

- Kasutage tolmu tekitavatel töödel respiraatorit.
- 10 Ühendage külge tolmuimuseadis,
 - Kui on olemas ühendused tolmuimuseadise juurde, siis veenduge, et need on külge ühendatud ja neid kasutatakse õigesti.
- 11 Ärge kasutage kaablit eesmärkidel, milleks see pole ette nähtud.
 - Ärge kasutage kaablit, et pistik pistikupesast välja tõmmata. Kaitske kaablit kuumuse, õli ja teravate servade eest.
- 12 Kindlustage töödetaill.
 - Kasutage pingutusrakiseid või kruustange, et töödetailli kinni hoida. Seda hoitakse nendega kindlamalt kui Teie kätega.
- 13 Vältige ebanormaalselt kehahoiakut.
 - Hoolitsege stabiilse seisuasendi eest ja hoidke alati tasakaalu.
- 14 Hoolitsege oma tööriistade eest hästi.
 - Hoidke lõiketööriistad teravad ja puhtad, et paremini ning ohutumalt töötada.
 - Järgige juhiseid määrimise ja tööriistavahetuse kohta.
 - Kontrollige regulaarselt elektritööriista ühendusjuhet ja laske see kahjustuse korral üksnes tunnustatud spetsialistil uuega asendada.
 - Kontrollige regulaarselt pikendusjuhtmeid ja asendage, kui need on kahjustunud.
 - Hoidke käepidemed kuivad, puhtad ning vabad õlist ja rasvast.
- 15 Tõmmake pistik pistikupesast välja.
 - Elektritööriista mittekasutuse korral, enne hooldust ja tööriistade nagu nt saeketta, puuri, freesivahetamist. Kui hõõlvõll töötamisel liiga suure etteandjõu tõttu või kinnikiiluva töödetailli tõttu blokeerub, siis lülitage seade välja ja lahutage see elektrivõrgust. Eemaldage töödetaill ja tehke kindlaks, et hõõlvõll liigub vabalt. Lülitage seade sisse ja viige töö-samm uuesti vähendatud etteandjõuga läbi.
- 16 Ärge jätke tööriistavõtit etten
 - Kontrollige enne sisselülitamist üle, kas võti ja seadistustööriistad on eemaldatud.
- 17 Vältige etteavatsematut käivitumist.
 - Veenduge, et lüliti on pistiku pistikupesasse pistmisel välja lülitatud.
- 18 Kasutage väliskeskkonnas pikenduskaablit.
 - Kasutage õues ainult selleks lubatud ja vastavalt tähistatud pikenduskaablid.
- 19 Olge alati tähelepanelik.
 - Jälgige, mida Te teete. Toimige töötamisel mõistlikult. Ärge kasutage elektritööriista, kui olete hajevil.

20 Kontrollige elektritööriista võimalike kahjustuste suhtes.

- Enne elektritööriista edasist kasutamist tuleb uurida kaitseseadiseid või kergesti kahjustatud detaile nende laitmatu ja sihtotstarbekohase talitluse suhtes.
- Kontrollige üle, kas liikuva detailid talitlevad laitmatult ega kiilu kinni või kas detailid on kahjustatud. Kõik detailid peavad olema õigesti monteeritud ja täitma kõiki tingimusi, et elektritööriista laitmatut käitamist tagada.
- Laske kahjustatud kaitseseadised ja detailid tunnustatud oskustöökojas remontida või vahetada, kui kasutusjuhendis pole mainitud teisiti.
- Kahjustatud lüliti tuleb lasta asendada klientide teeninduse töökojas.
- Ärge kasutage elektritööriista, millel pole võimalik lüliti sisse ja välja lülitada.

21 TÄHELEPANU!

- Muude rakendustööriistade ja muude tarkvarade kasutamine võib tähendada Teile vigastust.

22 Laske elektritööriista elektrispetsialistil remontida.

- Antud elektritööriista vastab asjaomastele ohutusnõuetele. Remonti tohib teostada ainult elektrispetsialist originaalvaruoside kasutamisel; vastasel juhul võivad kasutajal õnnetused juhtuda.

Antud seade pole ette nähtud kasutamiseks piiratud füüsiliste, sensoorsete või vaimsete võimete, puudulike kogemuste ja/või puudulike teadmistega isikute poolt (kaasa arvatud lapsed), kui nad just ei viibi nende ohutuse eest vastutava isiku järelevalve all ega saa temalt seadme kasutamise kohta korraldusi. Laste järele tuleb vaadata tegemaks kindlaks, et nad seadmega ei mängi.

SPETSIAALSED OHUTUSJUHISED

- Ärge kasutage nürisid nuge. Tagasilöögi oht!
- Teraplokk peab olema täielikult kaetud.
- Kasutage lühikeste töödetaillide hõõveldamiseks tõukepulka.
- Kitsaste töödetaillide hõõveldamiseks peaksite võtma tarvitusele täiendavad ohutusabinõud. Ohutu töötamise garanteerimiseks võib osutada vajalikuks ristisurveadiseid ja vedrukate kasutamist.
- Seade ei sobi valtside lõikamiseks.
- Tagasilöögikaitset ja etteandevaltsi tuleb regulaarselt kontrollida.
- Seadmed, mis on varustatud laastude äratõmbe ja äratõmbekuplitega, tuleks vastavate seadmete külge ühendada. Materjali liik võib tolmuemissiooni ebasoodsalt mõjutada.
- Seade sobib eranditult puidu ja sarnaste materjali lõikamiseks.

- Kui nuga on 5 % kulunud, siis tuleb see välja vahetada.
- Puuduv tõukepulk võib ohte põhjustada. Tõukepulka tuleks mittekasutuse korral alati masina juures alal hoida.
- Kui väikeseid töödetaile juhitakse sisse käsitsi, siis valitseb kõrgendatud vigastusoht. Tuleb järgida tootja soovitusi tõukepulgaga kasutamise kohta.
- Kaitsekatete, ettenihkelaua või võrede vale väljajoendus võib kontrollimatuid olukordi põhjustada.
- Kahjustatud või määrunud töödetaileid peidavad endas ohte. Metallosi või killunevat materjali ei tohi antud seadmega töödelda. **Vigastusoht!**
- Paigutage pikad töödetaileid lõikamiseks veerelauale või muule tugiseadisele. Vastasel juhul võite töödetali üle kontrolli kaotada.
- Masin sobib ainult hõõveldamiseks ja paksushõõveldamiseks.
- Kui töötate masina kallal, siis peaksite alati mõõdukat kaitseriistetust kandma:
 - kuulmekaitset kaitseks kuulmekahjustuste eest,
 - respiraatorit ohtlike tolmuosakeste sissehingamise vältimiseks,
 - kaitsekindaid teravatel servadel või nugal viigastuste vältimiseks,
 - kaitseprille eemalepaisatavate osakestest tingitud silmavigastuste vältimiseks.
- Järgmisi olukordi tuleks igal juhul vältida: lõikamisprotseduuri enneaegne katkestamine (hõõvelduslõiked, mis ei hõlma töödetaile kogu pikkust; ebatasaste puidutükkide hõõveldamine, mis ei toetu ühtlaselt ettenihkelauale).
- Tähelepanu! Kui elektrivõrgu peaühendus on halvas seisukorras, siis valitseb seadme sisselülitamisel lühiste oht. See võib avaldada mõju ka teistele funktsioonidele (nt kontrolllampide süttimine). Kui elektrivõrgu peaühendusel peaksid tekkima häired, siis pöörduge palun abi ja informatsiooni saamiseks lokaalse elektrikupaku poole.

Jääkriskid

Hoolimata sihipärasest kasutamisest ei ole võimalik teatud riskifaktoreid täielikult kõrvaldada. Vajaliku tööprotsessi tõttu võivad esineda järgmised vigastused:

- **⚠ HOIATUS! VIGASTUSOHT!** sõrmedel ja kätel noavõlli puudutamise tõttu katmata piirkondades, tööriista vahetamisel, peale selle võivad need kaitsekatte avamise tõttu muljuda saada.
- silma vigastused
- sisselükke- ja väljalaskeava juures
- ohtliku tagasilöögi tõttu
- Ohustamine voolu tõttu, kui elektrijuhtmed pole õigesti külge ühendatud.

- Äraimuta või laastukotita käitamisest võib tekkida tervistkahjustav puidutolm.
- Eemalepaisatavate osade tõttu
- Töödetailis sisalduvate metallosade tõttu võivad noad nürineda või hävineda.
- Kopsukahjustused juhul, kui ei kanta sobivat tolmu- ja kaitsemaski.

⚠ HOIATUS! KUULMEKAHJUSTUSED!

Pikemaajaline viibimine töötava seadme vahetus läheduses võib kuulmekahjustusi põhjustada.

Kandke kuulmekaitset!

Käitusjuhendi järgimisest hoolimata võivad valitseda mitte silmnähtavad jääkriskid.

Hoiatus! Antud elektritööriist tekitab käitamise ajal elektromagnetilise välja. Kõnealune väli võib teatud tingimustel aktiivsete või passiivsete meditsiiniliste implantaatide talitlust halvendada. Vähendamaks tõsiste või surmavate vigastuste ohtu, soovime me meditsiiniliste implantaatidega isikutel arsti ja meditsiinilise implantaadi tootjaga konsulteerida enne, kui elektritööriista käsitletakse.

Käitumine avariijuhtumil

Käivitage vigastusele vastavalt nõutavad esmaabimeetmed ja kutsuge kiireimal võimalikul viisil arstiabi. Kaitske vigastatut edasiste kahjude eest ja hoidke teda rahulikult. Võimaliku juhtuva õnnetuse jaoks peaks olema alati töökohal käepärast DIN 13164 kohane esmaabikarp. Esmaabikarbiga võetud materjal tuleb kohe jälle asendada. Kui kutsute abi, siis esitage järgmised andmed

1. Õnnetuse koht
2. Õnnetuse liik
3. Vigastatute arv
4. Vigastuste liik

6. Tehnilised andmed

Tehnilised andmed	
Nugade arv	2 tükki
Hõõlvõlli pöörete arv	8500 1/min
Mõõdud	970 x 490 x 485 mm
Mass	27 kg
Tehnilised andmed, hõõvel	
maks. hõõveldamislaius	254 mm
maks. laastu paksus	2 mm
Piiraja pikkus x kõrgus	635 x 127 mm
Piiraja kaldenurk	90° – 135°
Hõõvlilaua mõõdud	920 x 264mm
Tehnilised andmed, paksushõõvel	
maks. hõõveldamislaius	254 mm

maks. hõõveldamispa- sus	120 mm
maks. laastu paksus	2 mm
Paksuslaua mõõdud	380 x 254 mm
Ajam	
Mootor	230V / 50 Hz
Sisendvõimsus P1	1500 W
Võib esineda tehnilisi muudatusi!	

Müra ja vibratsioon

Müra- ja vibratsiooniväärtused määrati vastavalt EN 61029.

Helirõhutase L_{pA}	89 dB(A)
Määramatus K_{pA}	3 dB
Helivõimsustase L_{WA}	102 dB(A)
Määramatus K_{WA}	3 dB

Kandke kuulmekaitset.

Müra toime võib põhjustada kuulmiskadu.

Piirake müra teket ja vibratsiooni miinimumini!

- Kasutage ainult täiesti korras seadmeid.
- Hooldage ja puhastage seadet korrapäraselt.
- Kohandage oma töömeetodid seadmega.
- Ärge koormake seadet üle.
- Laske seadet vajaduse korral kontrollida.
- Lülitage seade välja, kui seda ei kasutata.
- Kandke kindaid.

7. Töö ettevalmistamine

Kontrollige iga kord enne kasutamist:

- sisse- ja väljalülitiit sh avariiväljalüliti (kui olemas) nõuete kohase talitluse suhtes
- **Lukustatud eraldavad kaitseseedised (joonised 1a - pos. 3)**
iga eraldava kaitseseedise järjestikuse avamise kaudu, et masin välja lülitada ja kontrollida, et masinat on iga avatud kaitseseedise korral võimatu sisse lülitada
- **Pidur**
talitluskontrolli kaudu tegemaks kindlaks, kas pidurdus toimub esitatud pidurdusaja jooksul; kui masin on varustatud mehaanilise piduriga, et pidurit tuleb kontrollida iga kord pärast ülekoormuskaitse rakendumist
- **Tagasilöögi vastased käpad (joon. 4 - pos 25)**
vähemalt üks kord töövahetuse kohta vaatlusega tegemaks kindlaks, et need on heas töö seisundis, nt puutepinnal puuduvad löökidest tingitud kahjustused ja tagasilöögi vastased käpad (24) langevad oma raskuse toimele takistamatult tagasi;
- **Hõõvelnoad (joonised 13 - pos. 24)**
kahjustuste ja õige istu suhtes.

Masinat tohib kasutada ainult siis, kui kõigist neist tingimustest on kinni peetud.

Kasutage ainult hästi teritatud ja hooldatud nuge. Kasutage ainult masina jaoks konstrueeritud nuge.

Kasutage lühikeste töödetaile töötlemiseks tõuke-puutükke või tõukepulki, mis pole defektsed.

Ühendage masin tolmu- või laastuimuseadise külge.

Kontrollige enne töötlemise algust, et piiraja on kinni pingutatud.

Veenduge, et suudate igal ajal tasakaalu hoida. Seiske masina küljele. Hoidke oma käsi masinast ja kohast, kust laaste välja tõugatakse, ohutul kaugusel. Alustage hõõveldamist alles siis, kui löikevalt on nõutavad pöörded saavutanud.

Peale selle pöörake tähelepanu sellele, et töödetaile ei sisalda kaableid, trosse, nõore ega muud sarnast. Ärge töödelge puitu, mis sisaldab arvukaid oksakohti või oksaauke.

Kindlustage pikad töödetaile hõõveldamisprotseduuril lõppedes allavajumise vastu. Kasutage selleks nt veere-püstjalgu või sarnaseid seadiseid.

On rangelt keelatud töötava masina korral laaste või kilde eemaldada.

Lülitage masin blokaadi korral kohe välja. Tõmmake võrgupistik välja ja eemaldage kinni kiilunud töödetaile. Seadistage iga kord pärast kasutamist väikseim löikemõõt, et vigastusohtu ennetada.

⚠ TÄHELEPANU!

Masin tuleb sobivate poltide / pitskruvidega kindlalt põranda / tööplaadi külge kinnitada, sest valitseb ümberkukkumisoht. (joon. 19)

- Enne ühendamist veenduge, et tüübisildil toodud andmed vastaksid toiteandmetele.
⚠ **HOIATUS!** Lahutage enne igasuguseid puhastus-, seadistus-, hooldus- või parandustöid võrgupistik peavoolumuutusest!
- Kontrollige regulaarselt üle, kas noad (24) ja riivid on tugevasti noaplokki kinnitatud.
- Noad (24) tohivad noaplokist maksimaalselt 1,1 mm välja ulatuda.
- Kontrollige tagasilöögi vastaste käppade (25) laitmatut talitlust.
- Kandke alati silmakaitset.
- Ärge lõigake kunagi õnarusi, tappe ega kujusid.
- Enne kasutuselevõttu peavad kõik katted ja ohutusseedised olema nõuetele vastavalt paigaldatud.
- Hõõvlitera peab saama vabalt liikuda

8. Montaaž

8.1 Paralleelpiiraja (joon. 2)

- Keerake nüüd sisekuuskantvõtme (14) abil sisekuuskantpoldid (17/18) vastupäeva välja.
- Pange nüüd paralleelpiiraja (5) masina korpuse külge ja kinnitage see sisekuuskantpoldide (17/18) abil.

8.2 Paksushöövelduse etteande käsivänt (joon. 3)

- Laastusügavuse etteande käsivänt (10) pistetakse ainult spindlile (19).

8.3 Laastuimustusüsteem - rihthööveldamine (joon. 4-6)

- Pange höövelnoa kate kmpl (13) monteerimiseks kõige ülemisse positsiooni.
- Seadke paksushöövelduslaud (21) käsivända (10) abil kõige madalamasse positsiooni.
- Pange laastuimustusüsteem (4) veidi kaldu masina külge ja lükake seda tahapoole. Seejuures tuleb mõlemaid lülitustõukureid (3) väljapoole hoida.
- Lukustage nüüd laastuimustusüsteem (4) lülitustõukurite (3) abil. Tähelepanu! Masin ei käivitu, kui lülitustõukureid (3) ei pisteta õigesti sisse.
- Klappige nüüd höövelnoa kate kmpl (13) jälle alla.
- Keerake laastuimustusüsteemi (4) kinnitamiseks polt (32) masina teiselt küljelt sisse.

8.4 Laastuimustusüsteem - paksushööveldamine (joon. 11)

- Paralleelpiiraja tuleb paksushööveldamiseks demonteerida. Toimige punktis 8.1 kirjeldatud vastupidises järjekorras.
- Lükake höövelnoa kate (7) täiesti välja nii, et noavaltis on tervikuna katmata.
- Hoidke nüüd lülitustõukureid (3) jälle väljapoole ja pange laastuimustusüsteem (4) höövelmasina peale.
- Lukustage nüüd laastuimustusüsteem (4) lülitustõukurite (3) abil. Tähelepanu! Masin ei käivitu, kui lülitustõukureid (3) ei pisteta õigesti sisse.
- Keerake nüüd laastuimustusüsteemi (4) fikseerimiseks polt (32) ettenihkelaua (12) sisse.

9. Kasutamine

⚠ **TÄHELEPANU:** Paksusmasin-rihthöövel on konstrueeritud spetsiaalselt saematerjali hööveldamiseks. Selleks paigaldatakse kõrglegeeritud terad (24). Paksushööveldamisel peab töödeldava detaili kontaktpind olema sile. Kui töödeldakse suuremaid või raskemaid detaile, tuleb masin tööpinnale kinnitada (nt pitskruvidega).

- Toitelüliti (1) asub masina vasakul küljel kollase klappkaane all. Masina sisselülitamiseks vajutage rohelinele nupule „I“. Masina väljalülitamiseks vajutage punasele nupule „0“.

- Mootori kaitsmiseks on masin varustatud ülekoormuslülitiga (35). Ülekoormuse korral jääb masin automaatselt seisma. Mõne aja pärast saab ülekoormuslüliti (35) lähtestada.
- Kasutage pikkade töödetaile töötlemisel veerlaud või sarnast tugiseadist. Need lisavarustused on saadaval erialakauplustes. Need tuleb paigutada höövelmasina juurdeveo- ja mahavõtuküljele. Kõrgus tuleb seadistada nii, et töödetaili saab horisontaalselt masinasse juhtida ja horisontaalselt välja võtta.

9.1 Rihthööveldamine

⚠ **TÄHELEPANU!** Enne hooldus-, puhastus- ja reguleerimistoiminguid tuleb toitejuhe lahti ühendada.

9.1.1 Seadistamine (joon. 7/8)

- Keerake etteandepolti (11) soovitud laastusügavuse saavutamiseks paremale või vasakule. Laastusügavuse saab skaalalt (A) maha lugeda.
- Lõdvendage paralleelpiiraja (5) klemmhoovaga (22). Seadistage soovitud nurk. Seadistatud nurga saab skaalalt (B) maha lugeda. Fikseerige paralleelpiiraja (5) pärast seadistamise toimumist jälle klemmhoovaga (22). Ekstsentrükuga (33) saab piiraja (5) vabastada ja nihutada.

9.1.2 Rihthööveldusrežiim (joon. 9/10)

- Tähelepanu! Pöörake tähelepanu laastuimustusüsteemi õigele montaažile (vt 8.3).
- Avage klemmhoob (9) ja nihutage höövelnoa katet (7) niipalju, kui töödetaili laius nõuab. Pingutage siis klemmhoob (9) taas kinni.
- Ühendage võrgupistik võrgujuhtme külge. Vajutage höövelmasina käivitamiseks rohelist klahvi „I“.
- Asetage töödeldav töödetaill ettenihkelauale (12). Lükake töödetailli võimalusel tõukepulga (16) abil edaspidi üle noavaltsi mahavõtulaua (26) suunas.
- Lülitage pärast töö lõpetamist masin välja. Vajutage selleks punast klahvi „0“. Lahutage masin seejärel võrgust.
- Eemaldage laastud ja tolm ettenihkelaualt (12), mahavõtulaualt (26) ja noavaltsilt pärast seda, kui masin on täielikult seisma jäänud.
- Seadke höövelnoa kate (7) taas positsiooni ja katke höövelnuga kogu pikkuses ära.

9.2 Paksushööveldamine

⚠ **OHT!**

Lahutage seade enne puhastustöid vooluvõrgust.

9.2.1 Seadistamine (joon. 4/11)

Pange käsivänt (10) spindlile (19) ja keerake paksushöövelduslaud (21) soovitud kõrgusele. Seadistatud kõrguse saab skaalalt (C) maha lugeda.

9.2.2 Paksushööveldusrežiim (joon. 4/11/12)

- Tähelepanu! Pöörake tähelepanu laastuimustus- teemi õigele montaažile (vt 8.4).
- Asetage töödetaill paksushöövelduslauale (21). Andke töödetailli ettenihkelaua (12) suunas peale. (Pöörake tähelepanu noole suunale, mis sümboliseerib samuti töösuunda.)
- Eemaldage laastud ja tolm paksushöövelduslaualt (21) ja noavalsilt pärast seda, kui masin on täielikult seisma jäänud.

9.3 Noavahetus (joon. 13/14)

- **△ Tähelepanu:** Tõmmake enne nugade vahetamist põhimõtteliselt võrgupistik välja.
- Tõstke nuga (24) ja noatala (27) võllilt maha.
- Vabastage ja eemaldage viis pingutuspoliti (23).
- Pange uus nuga (24) hõövlivõlli sisse, fikseerige nuga (24) täisnurksete lõhikutega mõlemasse polidipeasse. (Nende kahe poldiga seadistatakse noa kõrgus.)
- Pange noatala (27) noa (24) peale.
- Pingutage viis pingutuspoliti (23) kergelt kinni.
- Korrake töökäike teisel noal (24).
- Seadistage nüüd hõövelnoad (24) täpselt mahavõtulaua suhtes. Kasutage selleks joonlauda, mis asetatakse mahavõtulauale.
- Mõlema seadepoldi (31) seadmisega saab noa (24) kõrgust ümber seada.
- Joonlauda plaadil hoides ja võlli pöörates näete, millisel kõrgusel noad asetsevad.
- Noa asend on täpne, kui võlli pöörates liigub joonlaud edasi maksimaalselt 3 mm võrra.
- Pärast nugade edukat reguleerimist tuleb kõik pingulduspoldid kõvasti kinni keerata (8,4 N/m)

Pidage silmas järgnevat:

- Teritatud hõövlinoad garanteerivad puhta tulemuse ja koormavad vähem mootorit.
- Kolmekordsel teritusel ei tohi materjali kadu olla suurem kui 3 x 0,05 mm.
- Selles masinas kasutusel olevad noad ei ole sobilikud valtsimiseks/märgistamiseks.
- Töö lõppedes tuleb hõövlivõlli kaitse taas lauale langetada, hõövlivõlli katta ja kinnitus fikseerida.

△ TÄHELEPANU!

Kasutage ainult selle seadme jaoks valmistatud terasid. Teiste terade kasutamise on vigastusohu kontrolli kaotamise tõttu. Välistage keermete ülekeeramist ja lahtiõlekut. Kulunud keermega fiksaator või kruvid tuleb koheselt vahetada.

10. Puhastamine, hooldus ja varuosade tellimine

△ HOIATUS! Lahutage enne igasuguseid puhastus-, seadistus-, hooldus- või parandustöid võrgupistik peavooluvarustusest!

Masina hooldus

Elektriline hõövel- ja paksushõövelmasin ei vaja palju hooldust. Masina laagritel on eluaegne õlitus. Pärast ca. 10 töötundi soovime õlitada järgnevaid masinasi:

- Sisestus- ja väljastusvaltside laagrid.
- Rihmaketta ja rihmahammarratta laagrid.

Paksuslaua kõrguse reguleerimise spindli keeret tohib määrada vaid kuivmäärdeainega.

Hõövlimasina plaadi pealispind nagu ka sisestus- ja väljastusvaltsid tuleb alati vaigust puhtad hoida.

Määratud sisestus- ja väljastusvaltsid tuleb puhastada.

Vältimaks mootori ülekuumenemist, tuleb reeglipäraselt kontrollida, et mootori õhuavadesse poleks tolmu kogu-nenud.

Pärast pikemaajalist kasutust on soovitatav masin volitatud esinduse klienditeenindajatel üle kontrollida.

Masinaosade hooldus

Hõövlivõlli, pinguldusseadmed, noakinnitused ja noad tuleb reeglipäraselt vaigust puhastada, kuna puhas tööriist parandab lõikekvaliteeti. Puhastamiseks võib kasutada kaubanduses saada olevaid tavapäraseid vaiguumaldajaid, kuhu võib pinguldusseadmed, noakinnitused ja noad 24 tunniks seisma jätta.

Alumiiniumdetalle tohib puhastada vaid selliste puhastusvedelikega, mis antud metalli ei kahjusta.

Tähelepanu:

Juhul kui elektrivõrk on halvas seisukorras, võib masina jõudlus lühiajaliselt langeda. Pöörduge spetsialisti poole.

11. Ladustamine (joon. 15)

Kerige võrgukaabel (29) selleks ette nähtud kaabli-hoidiku (30) ümber. Tõukepulga jaoks on ette nähtud tõukepulga hoidik (28).

Ladustage seadet ja tarvikuid pimedas, kuivas, külmumiskindlas ning lastele kättesaamatus kohas. Optimaalne ladustamistemperatuur on 5 ja 30°C vahel. Säilitage elektritööriista originaalpakendis.

Katke elektritööriist kinni, et seda tolmu või niiskuse eest kaitsta. Säilitage käsitsemiskorraldust tööriista juures.

12. Elektriühendus

⚠ HOIATUS! Elektrilöök! Elektrivoolu tõttu valitseb vigastusoht!

Defektne kaabel või pistik võib põhjustada elektrilööki. Vältige kehaga maandatud osade puudutamist ja kaitske ennast nii elektrilöögi eest.

⚠ Käitus on lubatud ainult rikkevoolu-kaitselülitiga (RCD max rikkevool 30mA).

Ühendage elektrikaabli pistik sobiva kuju, pinge ja sagedusega pistikupesaga külge, mis vastab kehtivatele eeskirjadele. Ärge tõmmake võrgukaablist, et pistikut pistikupesast välja tõmmata.

Installeeritud elektrimootor on käitusvalmis kujul külge ühendatud. Ühendus vastab asjaomastele VDE ja DIN nõuetele. Kliendipoolne võrguühendus ja kasutatav pikendusjuhe peavad nendele eeskirjadele vastama.

- Toode vastab standardi EN 61000-3-11 nõudmistele ja selle ühendamisel kehtivad eritingimused. See tähendab, et ei ole lubatud kasutamine mis tahes vabalt valitud ühenduskohas.
- Ebasoodsate võrgutingimuste korral võib seade põhjustada ajutisi pinge kõikumisi.
- Toode on ettenähtud kasutamiseks eranditult ühenduskohtades,
 - a) mis ei ületa maksimaalselt lubatud võrgutakistust „Z“ ($Z_{max.} = 0,367 \Omega$) või
 - b) mille võrgu voolutaluvus on 100 amprit iga faasi kohta.
- Teie kui kasutaja peate, vajadusel vastava energiavõttega konsulteerides, kindlaks tegema, et Teie ühenduskoht, kus Te toodet käitada soovite, vastaks ühele toodud nõudmistest, kas nõudmisele a) või nõudmisele b).

Tähtsad juhised

Mootor lülitub selle ülekoormamisel iseseisvalt välja. Pärast mahajahtumisaega (ajaliselt erinev) saab mootori jälle sisse lülitada.

Kahjustatud elektriühendusjuhe

Elektriühendusjuhtmetel tekivad sageli isolatsioonikahjustused.

Nende põhjusteks võivad olla:

- Survekohad, kui ühendusjuhtmed veetakse läbi akende või uksevahede.
- Murdekohad ühendusjuhtme asjatundmatu kinnitamise või vedamise tõttu.
- Sisselõikekohad ühendusjuhtmest ülesõitmise tõttu.
- Isolatsioonikahjustused seinapistikupesast väljarebimise tõttu.
- Praod isolatsiooni vananemise tõttu.

Sellisel kahjustatud elektriühendusjuhtmeid ei tohi kasutada ja on isolatsioonikahjustuste tõttu eluohtlikud. Kontrollige elektriühendusjuhtmed regulaarset kahjustuste suhtes üle. Pidage silmas, et ülekontrollimisel pole ühendusjuhe võrku ühendatud.

Elektriühendusjuhtmed vastavad asjaomastele VDE ja DIN nõuetele. Kasutage ainult tähisega H05VV-F ühendusjuhtmeid.

Ühenduskaablile trükitud tüübitähis on eeskirjaga kohustuslik.

Vahelduvvoolumootor

- Võrgupinge peab olema 230 V~ / 50 Hz.
- Kuni 25 m pikkused pikendusjuhtmed peavad olema ristlõikega 1,5 ruutmillimeetrit, 25m pikkus / 2,5 mm²

Elektrilase varustuse ühendamist ja remonti tohib teostada ainult elektrispetsialist.

Küsimuste korra esitage palun järgmised andmed:

- mootori vooluliik
- masina tüübisildi andmed
- mootori tüübisildi andmed

13. Utiliseerimine ja taaskäitlus



Seade paikneb pakendis, et transpordikahjustusi vältida. Pakend on toorainest ja see-ga taaskasutatav või saab selle toorainering-lusse tagasi suunata.



Seade ja selle tarvikud koosnevad erinevatest materjalidest nagu nt metallist ning plastmassidest. Ärge visake patareisid olmejäätmete hulka, tulle ega vette. Patareid tuleks kokku koguda, taaskäidelda või keskkonnasõbralikult utiliseerida. Suunake defektsed koostedetailid erijäätmete utiliseerimisse. Küsige erialakauplusest või vallavalitsusest järele!

Vanad seadmed ei kuulu olmeprügisse!



Sümbol viitab sellele, et antud toodet ei tohi kasutatud elektri- ja elektroonikaseadmete direktiivi (2012/19/EL) ning siseriiklike seaduste kohaselt utiliseerida koos olmeprügiga. Kõnealune toode tuleb selleks ettenähtud kogumispunktis ära anda. See võib toimuda nt tagastamisega sarnase toote ostmisel või kasutatud elektri- ja elektroonikaseadmeid taaskäitlevas pädevas kogumispunktis äraandmisega. Asjatundmatu ümberkäimine kasutatud seadmetega võib potentsiaalselt ohtlike ainete tõttu, nagu need sageli kasutatud elektri- ja elektroonikaseadmetes sisalduvad, keskkonnale ning inimeste tervisele negatiivset mõju avaldada. Lisaks annate toote asjakohase utiliseerimisega oma panuse loodusressursside efektiivsesse kasutusse.

Kasutatud seadmete kogumispunktide kohta saate informatsiooni kohalikust linnavalitsusest, avalik-õiguslikest utiliseerimisasutustest, kasutatud elektri- ja elektroonikaseadmetega utiliseerimisega tegelevatest asutustest või oma prügiveoettevõttest.

14. Tellida varuosi

Tellimisel esitage palun järgnev teave:

- Varustuse tüüp
- Varustuse artiklinumber
- Varustuse ID number
- Vajaliku varuosa number

Hooldusteave

Tuleb tähele panna, et selle toote korral esineb kasutamises tulenevaid või loomulikke kulumisilminguid-järgmistel detailidel ning neid detaile käsitletakse kulumaterjalina.

Kuluosad*: hõövel noad, süsinikuharjad, ventilaatori-rihm

* ei pruugi tingimata tarnekomplektiga kaasas olla!

Varuosi ja tarvikuid saate meie teeninduskeskusest. Skannige selleks tiitellehel olev QR kood.

15. Rikete kõrvaldamine

Rike	Võimalik põhjus	Abinõu
Masinat ei saa sisse lülitada	Võrgupinge puudub Süsiharjad ära kulunud Imuotsak pole monteeritud	Kontrollige pingearvust Viige masin klienditeeninduse töökotta
Masin ei talitle või peatub äkki	Voolukatkestus Mootor või lüliti defektne Kontrollige mikrolüliti	Kontrollige kaitset / kontrollige seadmel ülekoormuskaitset Laske mootor või lüliti elektrispetsialistil üle kontrollida Monteerige laastude imukupel (kui olemas) nii, et rakendatakse mikrolüliti Kontrollige võrgupoolset eelkaitset Masin ei käivitu paigaldatud alapingekaitsme tõttu iseseisvalt ja tuleb pinge tagasipöördumisel uuesti sisse lülitada.
Masin jääb hõöveldamise ajal seisma	Hõövelnoad nürid/kulunud Ülekoormuskaitse on rakendunud Kontrollige mikrolüliti Liiga paksu laastu võtmise Liiga suur ettenihe	Vahetage või teritage noad Lülitage mootor pärast mahajahtumisaega taas sisse Monteerige laastude imukupel või laualukusti nii, et rakendatakse mikrolüliti. Vähendage võetava laastu paksust Vähendage ettenihkekiirust
Töödetail kiilub paksushõöveldamisel kinni	Lõikesügavus liiga suur	Vähendage lõikesügavust ja töödelge töödetaili mitme töökäiguga
Pöörded langevad hõöveldamise ajal	Liiga paksu laastu võtmise Liiga suur ettenihe Nürid noad	Vähendage võetava laastu paksust Vähendage ettenihkekiirust Vahetage noad välja
Pealispinna ebarahuldav seisund	Hõövelnoad nürid/kulunud Hõövelnoad laastudega ummistunud Ebaühtlane pealeandmine	Vahetage või teritage noad Eemaldage laastud Andke töödetaili konstantse survega ja vähendatud pealeandekiirusega peale
Töödeldud pealispind liiga kare	Töödetail sisaldab veel liiga palju niiskust	Kuivatage töödetail
Töödeldud pealispind praguline	Töödetaili töödeldi vastu kasvusuunda Korruga hõöveldati maha liiga palju materjali	Töödelge töödetaili vastassuunast Töödelge töödetaili mitme töökäiguga
Töödetaili liiga väike ettenihe paksushõöveldamisel	Töödetaili töödeldi vastu kasvusuunda Korruga hõöveldati maha liiga palju materjali	Puhastage lauaplaat ja töödelge õhukeselt liugevahaga Parandage transpordivaltsid Seadke paksushõöveldamise hoob ülemise positsiooni





Laastude väljaheitja paksushööveldamisel ummistunud (ilma imusüsteemita)	Liiga paksu laastu võtmine Nürid noad Liiga märg puit	Vähendage võetava laastu paksust Vahetage noad välja Kuivatage töödetail
Laastude väljaheitja rihthööveldamisel ummistunud (ilma imusüsteemita)	Liiga paksu laastu võtmine Liiga suur ettenihe Nürid noad Liiga märg puit	Vähendage võetava laastu paksust Vähendage ettenihkekiirust Vahetage noad välja Kuivatage töödetail
Laastude väljalase koos imusüsteemiga riht- või paksushööveldamisel ummistunud	Imu liiga nõrk	Tuleb kasutada imuseadet, mis tagab imuühendusot-sakul õhukiiruse vähemalt 20 m/s

Optionsaalsed tarvikud

	HSS höövelnoad Kaheosaline komplekt Artiklinumber: 3902203701 EAN: 40 46664 00188 1
---	---

Regulaarne hooldusperiood		Iga kord enne käiku-võtmist	Vajaduse korral	Kord nädalas	6 kuu järel
Höövelnugade kontrollimine laitmatu seisundi suhtes	Kontrollige	X			
	Asendage		X		X
Ohutusseadiste talitluskõlblikkuse kontrollimine	Kontrollige	X			
	Asendage		X		
Masina puhastamine tolmust / laastudest	Puhastage	X			
Ajamirihmade kontrollimine pinge ja seisundi / ärakulumise suhtes	Kontrollige		X		
	Asendage				
Kõigi liikuvate ühendusdetailide õlitamine / määrimine				X	X

Simbolių ant įrenginio aiškinimas

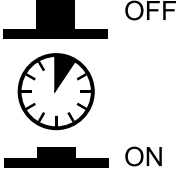
	<p>Prieš eksploatacijos pradžią perskaitykite naudojimo instrukciją ir saugos nurodymus bei jų laikykitės!!</p>
	<p>DĖMESIO! Užsidėkite apsauginius akinius. Dėl darbo metu susidarančių žiežirbų arba nuo prietaiso lekiančių drožlių, pjūvenų ir dulkių galima prarasti regėjimą.</p>
	<p>Naudokite klausos apsaugą!</p>
	<p>Dėvėkite respiratorių. Apdirbant medieną ar kitas medžiagas gali susidaryti sveikatai kenksmingų dulkių. Asbesto turinčių medžiagų apdoroti negalima!</p>
	<p>DĖMESIO! Pavojus susižaloti! Nekiškite rankų į veikiančią obliavimo peilį.</p>
	<p>Apsaugos nuo perkrovos jungiklis</p>

Turinys:
Puslapis:

1.	Įžanga.....	117
2.	Įrenginio aprašymas (1-19 pav.).....	117
3.	Komplektacija (1a/b pav.)	117
4.	Naudojimas pagal paskirtį.....	118
5.	Svarbūs nurodymai	118
6.	Techniniai duomenys.....	121
7.	Pasiruošimas darbui.....	121
8.	Montavimas	122
9.	Eksploatavimas	122
10.	Valymas, techninė priežiūra ir atsarginių dalių užsakymas.....	124
11.	Laikymas (15 pav.).....	124
12.	Elektros prijungimas.....	124
13.	Utilizavimas ir pakartotinis atgavimas	125
14.	Užsakyti atsargines dalis.....	125
15.	Sutrikimų šalinimas	126

1. Įžanga

Gamintojas:

Scheppach GmbH
Günzburger Straße 69
D-89335 Ichenhausen

Gerbiamas Kliente,

mes linkime Jums daug džiaugsmo ir didelės sėkmės dirbant su nauju įrenginiu.

Nurodymas

Pagal galiojantį Atsakomybės už gaminį įstatymą šio įrenginio gamintojas neatsako už žalą, kuri atsiranda šiame įrenginyje arba dėl jo:

- netinkamai naudojant,
- nesilaikant naudojimo instrukcijos,
- remontuojant tretiesiems asmenims, neįgalotiems specialistams,
- montuojant ir keičiant neoriginalias atsargines dalis,
- naudojant ne pagal paskirtį,
- sugedus elektros įrangai, nesilaikant elektrai keliamai reikalavimų ir VDE nuostatų 0100, DIN 57113 / VDE0113.

Atkreipkite dėmesį

Prieš montuodami ir pradėdami eksploatuoti perskaitykite visą naudojimo instrukcijos tekstą.

Ši naudojimo instrukcija turi Jums palengvinti susipažinti su Jūsų elektros įrankiu ir jo naudojimo pagal paskirtį galimybėmis.

Naudojimo instrukcijoje pateikiami nurodymai, kaip su elektros įrankiu dirbti saugiai, tinkamai ir ekonomiškai bei kaip išvengti pavojų, sutaupyti remonto išlaidų, sutrumpinti elektrinio įrankio prastovos laikus bei padidinti patikimumą ir pailginti eksploatavimo trukmę.

Be šioje naudojimo instrukcijoje pateiktų saugos nuostatų, būtinai privalote laikytis elektros įrankio eksploatavimui galiojančių taisyklių.

Laikykitės naudojimo instrukciją plastikiniame maišelyje, apsaugoję nuo purvo ir drėgmės prie elektros įrankio. Prieš pradėdami dirbti, visi operatoriai ją privalo perskaityti ir jos atidžiai laikytis. Prie elektros įrankio leidžiama dirbti tik asmenims, instruktuotiems, kaip jį naudoti ir informuotiems apie su tuo susijusius pavojus. Būtina laikytis reikalaujamo amžiaus cenzo.

Be šioje naudojimo instrukcijoje pateiktų saugos nurodymų ir specialių Jūsų šalies reikalavimų, būtina laikytis medžio apdirbimo mašinų eksploatavimui visuotinai pripažintų technikos taisyklių.

Mes neatsakome už nelaimingus atsitikimus arba pažeidimus, atsiradusius nesilaikant šios instrukcijos ir saugos nurodymų.

2. Įrenginio aprašymas (1-19 pav.)

1. Įj./išj. jungiklis
2. Apsaugos nuo perkrovos jungiklis
3. Stumtuvas
4. Drožlių išsiurbimo įtaisas
5. Lygiagrečioji atrama
6. Veržlė su žvaigždės formos rankenėle M8
7. Obliavimo peilio uždangalas
8. Veržlė su žvaigždės formos rankenėle M6
9. Prispaudimo svirtis
10. Rankenėlė
11. Padavimo varžtas
12. Pastūmos stalias
13. Obliavimo peilio uždangalas, kompl.
14. Raktas su vidiniu šešiabriauniu
15. Briaunotasis diržas
16. Stūmiklis
17. Varžtas su vidiniu šešiabriauniu
18. Varžtas su vidiniu šešiabriauniu
19. Suklys
20. Srieginis suklys
21. Reismusinis stalias
22. Prispaudimo svirtis
23. Įtempimo varžtas
24. Obliavimo peilis
25. Nuo atatrakos saugantys kumšteliai
26. Nuėmimo stalias
27. Peilių sija
28. Stūmiklio laikikliai
29. Tinklo kabelis
30. Kabelio laikiklis
31. Nustatymo varžtas
32. Tvirtinimo varžtas
33. Ekscentrikas

A. Skalė (padavimas)

B. Skalė (lygiagrečioji atrama)

C. Skalė (reismusinis oblius)

3. Komplektacija (1a/b pav.)

- Atidarykite pakuotę ir atsargiai išimkite įrenginį.
- Nuimkite pakavimo medžiagą ir ištraukite pakavimo / transportavimo fiksatorius (jei yra).
- Patikrinkite, ar komplekte viskas yra.
- Patikrinkite įrenginį ir priedus, ar transportuojant jie nebuvo pažeisti.
- Jei įmanoma, saugokite pakuotę, kol nepasibaigs garantinis laikotarpis.

Lyginimo ir reismusinės staklės 1x

Stūmiklis 1x

Atsarginiai briaunotieji diržai 2x

Raktas su vidiniu šešiabriauniu 1x

Rankenėlė

Lygiagrečioji atrama 1x

Drožlių išsiurbimo įtaisas 1x

Naudojimo instrukcija 1x

DĖMESIO

Įrenginys ir pakavimo medžiagos nėra vaikų žaislas! Vaikams su plastikiniais maišeliais, plėvelėmis ir mažomis dalimis žaisti draudžiama! Pavojus praryti ir uždusti!

4. Naudojimas pagal paskirtį

Lyginamojo obliavimo ir reismusinės staklės skirtos visų rūšių kvadratinės, stačiakampės arba nusklembtos pjautinės medienos lyginamajam ir reismusiniam obliavimui.

Įrenginį leidžiama eksploatuoti tik pagal paskirtį.

⚠ ĮSPĖJIMAS!

Toliau nurodytus darbus atlikti draudžiama:

- Atlikti įstatymo darbus (t. y. bet kokius apdirbimo darbus, kurie atliekami ne per visą ruošinio ilgį)
- Daryti įgilinimus, prapjovas arba išpjauti dygius
- Obliuoti labai kreivą medieną, kurią obliuojant nebus užtikrintas pakankamas sąlytis su padavimo stalu.

⚠ Griežtai draudžiama išmontuoti, modifikuoti arba naudoti ne pagal paskirtį mašinoje esančius apsauginius įtaisus bei montuoti kitų gamintojų apsauginius įtaisus. Apdirbant negalima nuimti apsauginio tiltinio įtaiso. Nenaudojamą peilių veleno dalį reikia uždengti.

Reikalavimai operatoriui

Įrenginį leidžiama valdyti ir techniškai prižiūrėti tik asmenims, kurie yra su tuo susipažinę ir informuoti apie pavojus. Niekada neleiskite su įrenginiu dirbti vaikams. Niekada neleiskite su įrenginiu dirbti suaugusiems, kurie nebuvo tinkamai instruktuoti. Prieš naudodamas įrenginį operatorius privalo atidžiai perskaityti ir suprasti naudojimo instrukciją.

Kvalifikacija: Įrenginiui naudoti nereikia jokios specialios kvalifikacijos, išskyrus išsamų kvalifikuoto asmens suteiktą instruktažą.

Amžiaus cenzas: Įrenginį leidžiama eksploatuoti tik ne jaunesniems nei 18 metų asmens. Išimtis yra tada, kai įrenginį naudoja jaunuoliai, kurie pagal profesinio išsilavinimo programą siekia įgauti įgūdžių ir yra prižiūrimi vadovo. Naudotojo amžiaus cenzą gali nustatyti vietos nuostatos.

Mokymai: Norint naudoti įrenginį, reikia tik kvalifikuoto asmens atitinkamo instruktažo arba naudojimo instrukcijos. Specialių mokymų nereikia.

Įrenginį naudoti tik pagal paskirtį. Bet koks kitas naudojimas yra naudojimas ne pagal paskirtį.

Už bet kokį pažeidimą, atsiradusi dėl netinkamo naudojimo, atsako vartotojas arba operatorius, o ne gamintojas.

Atkreipkite dėmesį į tai, kad mūsų įrenginiai nėra skirti naudoti komerciniams, amatiniams arba pramoniniams tikslams. Mes neteikiama garantijos, kai prietaisas naudojamas komercinėse, amatininkų arba pramoninėse įmonėse arba panašioms darbams.

5. Svarbūs nurodymai

Bendrieji saugos nurodymai

Dėmesio! Naudojant elektrinius įrankius, norint apsisaugoti nuo elektros smūgio, pavojaus susižaloti ir gaisro pavojaus, būtina imtis pagrindinių saugos priemonių. Prieš naudodami šį elektrinį įrankį, perskaitykite visus šiuos nurodymus ir laikykite saugos nurodymus saugioje vietoje.

Palaiykite savo darbo zonoje tvarką.

- 1 Tvarkykite savo darbo sritį
 - Dėl netvarkos darbo zonoje gali įvykti nelaimingų atsitikimų.
- 2 Atsižvelkite į aplinkos poveikį.
 - Saugokite elektrinius įrankius nuo lietaus.
 - Nenaudokite elektrinių įrankių drėgnoje arba šlapioje aplinkoje.
 - Pasirūpinkite geru darbo zonos apšvietimu.
 - Nenaudokite elektrinių įrankių ten, kur kyla gaisro arba sprogo pavojus.
- 3 Apsisaugokite nuo elektros smūgio.
 - Stenkitės nesiliesti prie įžemintų dalių (pvz., vamzdžių, radiatorių, elektrinių viryklių, šaldymo aparatų).
- 4 Žiūrėkite, kad kiti asmenys laikytųsi atokiau.
 - Neleiskite kitiems asmenims, ypač vaikams, liestis prie elektrinio įrankio arba kabelio. Žiūrėkite, kad jie būtų toliau nuo darbo zonos.
- 5 Laikykite nenaudojamus elektrinius įrankius saugioje vietoje.
 - Nenaudojamus elektrinius įrankius reikėtų padėti į sausą, aukščiau esančią arba rakinamą vietą vaikams nepasiekiamoje vietoje.
- 6 Neperkraudkite elektrinio įrankio.
 - Nurodytame galios diapazone dirbsite geriau ir saugiau.
- 7 Naudokite tinkamą elektrinį įrankį.
 - Sunkiems darbams nenaudokite mažos galios elektrinių įrankių.
 - Nenaudokite elektrinio įrankio nenumatytiems tikslams. Pavyzdžiui, nenaudokite rankinio diskinio pjūklų medžių šakoms arba pliauskoms pjauti.

- 8 Vilkėkite tinkamus drabužius.
 - Nevilkėkite plačių drabužių arba papuošalų, kuriuos galėtų pagriebti judančios dalys.
 - Dirbant lakia rekomenduojama avėti neslidžiais batais.
 - Ant ilgų plaukų užsidėkite plaukų tinklėlį.
- 9 Naudokite apsaugines priemones.
 - Užsidėkite apsauginius akinius.
 - Dirbdami dulkėse, užsidėkite kvėpavimo kaukę.
- 10 Kai apdirbate medieną, į medieną panašias
 - Jei dulkių išsiurbimo ir surinkimo įtaisų jungtys yra, įsitinkinkite, kad jie yra prijungti ir tinkamai naudojami.
- 11 Nenaudokite kabelio tam neskirtiems tikslams.
 - Nenaudokite kabelio, norėdami ištraukti kištuką iš kištukinio lizdo. Apsaugokite kabelį nuo karščio, alyvos ir aštrių briaunų.
- 12 Pritvirtinkite ruošinį.
 - Ruošiniui pritvirtinti naudokite veržiklius arba spaustuvus. Taip jis bus saugiau laikomas nei Jūsų ranka.
- 13 Venkite nestandartinės kūno padėties.
 - Stovėkite stabiliai ir visada išlaikykite pusiausvyrą.
- 14 Kruopščiai prižiūrėkite savo įrankius.
 - Pjovimo įrankiai turi būti aštrūs ir švarūs, kad būtų galima dirbti geriau ir saugiau.
 - Laikykitės tepimo ir įrankių keitimo nurodymų.
 - Reguliariai tikrinkite elektrinio įrankio prijungimo laidą ir, jei jis pažeistas, paveskite jį patikrinti pripažintam specialistui.
 - Reguliariai tikrinkite ilginamuosius laidus ir, jei jie pažeisti, juos pakeiskite.
 - Rankenos turi būti sausos, švarios ir ant jų neturi būti alyvos bei tepalo.
- 15 Ištraukite kištuką iš kištukinio lizdo.
 - Kai nenaudojate elektrinio įrankio, prieš atlikdami jo techninę priežiūrą ir keisdami įrankius, pvz., pjūklo geležtę, grąžtą, frezą. Jei dirbant obliavimo staklių peilių velenas blokuojamas dėl per didelės pastūmos jėgos arba įstrigusio ruošinio, išjunkite įrenginį ir atskirkite jį nuo tinklo. Išimkite ruošinį ir įsitinkinkite, kad obliavimo staklių peilių velenas laisvai juda. Įjunkite įrenginį ir dirbkite iš naujo su mažesne pastūmos jėga.
- 16 Nepalikite uždėtų įrankių raktų.
 - Prieš įjungdami patikrinkite, kad būtų pašalinti raktai ir nustatymo įrankiai.
- 17 Venkite neplanuoto paleidimo.
 - Įkišdami kištuką į kištukinį lizdą, įsitinkinkite, kad jungiklis išjungtas.
- 18 Naudokite ilginamąjį kabelį išorės sričiai.
 - Naudokite lauke tik tam skirtus ir atitinkamai pažymėtus ilginamuosius kabelius.
- 19 Visada būkite atidūs.
 - Žiūrėkite, ką darote. Pradėkite dirbti apgalvotai. Nenaudokite elektrinio įrankio nesusi koncentravę.
- 20 Patikrinkite elektrinį įrankį, ar nėra galimų pažeidimų.
 - Prieš tolesnį elektrinio įrankio naudojimą apsauginius įtaisyti arba šiek tiek pažeistas dalis reikia kruopščiai patikrinti, ar jos nepriekaištingai ir pagal paskirtį veikia.
 - Patikrinkite, ar judančios dalys nepriekaištingai veikia ir nestringa, ar dalys nepažeistos. Visos dalys turi būti tinkamai sumontuotos ir įvykdyti visas sąlygas, kad būtų užtikrintas nepriekaištingas elektrinio prietaiso eksploatavimas.
 - Pažeistus apsauginius įtaisyti ir dalis pagal paskirtį turi suremontuoti arba pakeisti pripažintos specializuotos dirbtuvės, jei naudojimo instrukcijoje nenurodyta kitaip.
 - Pažeistus jungiklius reikia pakeisti klientų aptarnavimo tarnybos dirbtuvėse.
 - Nenaudokite elektrinių įrankių, kurių jungiklis neįsijungia arba neišsijungia.
- 21 DĖMESIO!**
 - Naudojant kitus įstatomus įrankius ir priedus, galima susižaloti.
- 22 Paveskite elektrinį įrankį suremontuoti kvalifikuotam elektrikui.
 - Šis elektrinis įrankis atitinka tam tikras saugos nuostatas. Remontuoti leidžiama tik kvalifikuotam elektrikui, naudojant originalias atsargines dalis. Kitais atvejais naudotojas gali patirti nelaimingų atsitikimų.

Šis įrenginys neskirtas naudoti asmenims (tame tarpe ir vaikams), turintiems ribotus fizinius, jutiminius arba dvasinius įgūdžius arba nepakankamai patirties ir (arba) žinių, išskyrus, kai juos prižiūri už jų saugą atsakingas asmuo arba jie gavo nurodymus, kaip naudoti įrenginį. Vaikai turėtų būti prižiūrimi, norint įsitikinti, kad jie nežais su įrenginiu.

SPECIALŪS SAUGOS NURODYMAI

- Nenaudokite atšipusių peilių. Atatranks pavojus!
- Pjovimo blokas turi būti visiškai uždengtas.
- Trumpiems ruošiniams obliuoti naudokite stūmiklį.
- Siauriems ruošiniams obliuoti reikėtų imtis papildomų saugos priemonių. Gali reikėti naudoti skersinio prispaudimo įtaisyti ir spyruoklinius uždangalus, kad būtų garantuotas saugus darbas.
- Įrenginys netinka išdrožoms daryti.
- Reguliariai tikrinkite apsaugos nuo atatranks įtaisą ir pastūmos velenėlį.

- Įrenginius, kurie yra su drožlių nuėmimo įtaisais ir nuėmimo įtaisų gaubtais, reikėtų prijungti prie atitinkamų įrenginių. Medžiagos rūšis gali neigiamai paveikti dulkių susidarymą.
- Įrenginys tinka tik medienai ir panašioms medžiagoms pjauti.
- Jei peilis nusidėvėjęs iki 5 %, jį reikia pakeisti.
- Jei nėra stūmiklio, kyla pavojus. Nenaudojamą stūmiklį visada reikia laikyti šalia mašinos.
- Jei rankiniu būdu įvedami maži ruošiniai, kyla didelis pavojus susižaloti. Būtina laikytis gamintojo rekomendacijų, kaip naudoti stūmiklį.
- Netinkamai išlygiavus apsauginius uždangalus, pastūmos stalą arba groteles, situacijos gali tapti nevaldomos.
- Dėl pažeistų arba nešvarių ruošinių kyla pavojus. Šiuo įrenginiu draudžiama apdirbti metalines dalis arba pleišėjančias medžiagas.

Pavojus susižaloti!

- Norėdami pjauti ilgus ruošinius, padėkite juos ant stalo su ratukais arba ant kito atraminio įtaiso. Kitaip ruošinys gali tapti nevaldomas.
- Mašina tinka tik obliavimui ir reismusiniam obliavimui.
- Jei turite dirbti prie mašinos, visada vilkėkite tinkamus apsauginius drabužius:
 - klausos apsaugą, skirtą apsisaugoti nuo klausos sutrikdymo,
 - kvėpavimo apsaugą, kad neįkvėptumėte pavojingų dulkių dalelių,
 - apsaugines pirštines, kad apsisaugotumėte nuo susižalojimo aštriomis briaunomis arba peiliais,
 - apsauginius akinius, kad akių nesužalotų aplink skriejančios dalelės.
- Bet kokiomis aplinkybėmis reikėtų vengti tokių situacijų: pirmalaikio pjovimo proceso nutraukimo (obliavimo, kai apimamas ne visas ruošinio ilgis; nelygių medienos dalių, kurios netolygiai priglundą prie pastūmos stalo, obliavimo).
- Dėmesio! Jei pagrindinė tinklo jungtis yra blogos būklės, įjungiant įrenginį, gali įvykti trumpasis jungimas. Tai gali turėti įtakos ir kitoms funkcijoms (pvz., gali įsižiebt kontrolinės lemputės). Jei atsirastų pagrindinės tinklo jungties sutrikimų, dėl pagalbos ir informacijos kreipkitės į vietos elektros tiekėją.

Liekamosios rizikos

Nors ir naudojant pagal paskirtį, galimi tam tikri liekamosios rizikos veiksniai. Dėl reikalingos darbų eigos galimi tokie sužalojimai:

- **⚠ ĮSPĖJIMAS! Pavojus susižaloti!** pirštų ir rankų, prisilietus prie obliavimo staklių peilių veleno neuždengtose srityse, keičiant įrankius; be to, jie / jos gali būti prispausti atidarant apsauginį uždangalą.

- Akių sužalojimai
- Įstūmimo ir išleidimo angoje
- Dėl pavojingos atatranks
- Pavojus dėl elektros srovės netinkamai prijungus elektros linijas.
- eksploatuojant be išsiurbimo įtaiso arba drožlių maišo, gali susidaryti sveikatai kenksmingų medžio dulkių.
- dėl išsviedžiamų dalių
- Dėl ruošinyje esančių metalinių dalių gali atšipti arba būti sugadinti peiliai.
- kvėpavimo takų dirginimas, jei naudojamas tinkamas respiratorius nuo dulkių;

⚠ ĮSPĖJIMAS! Klausos sutrikdymas!

Būnant ilgesnį laiką šalia veikiančio įrenginio, gali būti sutrikdyta klausos. **Naudokite klausos apsaugą!**

Neakivaizdžių liekamųjų rizikų gali kilti net ir laikantis naudojimo instrukcijos.

Įspėjimas! Eksploatuojant šis elektrinis įrankis sudaro elektromagnetinį lauką. Tam tikromis aplinkybėmis šis laukas gali veikti aktyvius arba pasyvius medicininis implantus. Norint sumažinti rimtų arba mirtinų sužalojimų pavojų, prieš naudojant elektrinį įtaisą, asmenims su medicininiais implantais rekomenduojame pasikonsultuoti su savo gydytoju arba medicininų implantų gamintoju.

Elgsena avariniu atveju

Imkitės sužalojimui reikalingų atitinkamų pirmosios pagalbos priemonių ir kuo skubiau iškvieskite kvalifikuotą gydytoją.

Apsaugokite nukentėjusįjį nuo kitų sužalojimų ir palikite jį ramybėje. Galimam nelaimingam atsitikimui visada netoliese darbo vietoje reikia turėti vaistinėlą pagal DIN 13164. Iš vaistinėlės paimtą medžiagą iš karto vėl papildykite. Kai prašote pagalbos, nurodykite šiuos duomenis:

1. Nelaimingo atsitikimo vieta
2. Nelaimingo atsitikimo rūšis
3. Sužeistųjų skaičius
4. Sužalojimų rūšis

6. Techniniai duomenys

Techninė informacija	
Peilių skaičius	2 vienetai
Oblavimo blokas rpm	8500 1/min
Išmatavimai	970 x 490 x 485 mm
Svoris	27 kg
Techninė informacija – Oblavimas	
Maksimalus obliuojamas plotis	254 mm
Maksimalus nuėmimo sluoksnis	2 mm
Pjovimo ribotuvas l x A	635 x 127 mm
Pjovimo ribotuvo posvyrio kampas	90°–135°
Oblavimo stalo išmatavimai	920 x 264mm
Techninė informacija – Reismusavimas	
Maksimalus obliuojamas plotis	254 mm
Maksimalus obliuojamas storis	120 mm
Maksimalus nuėmimo sluoksnis	2 mm
Reismuso stalo išmatavimai	380 x 254 mm
Varantysis mechanizmas	
Variklis	230V / 50 Hz
Sunaudojama energija P1	1500 W

Galimi pakitimai!

Triukšmas ir vibracija

Triukšmo ir vibracijos vertės buvo nustatytos pagal EN 61029.

Garso slėgio lygis L_{pA}	89 dB(A)
Neapibrėžtis K_{pA}	3 dB
Garso galios lygis L_{WA}	102 dB(A)
Neapibrėžtis K_{WA}	3 dB

Naudokite klausos apsaugą.

Dėl triukšmo galima prarasti klausą.

Visiškai sumažinkite triukšmo susidarymą ir vibraciją!

- Naudokite tik nepriekaištingos būklės prietaisus.
- Reguliariai techniškai prižiūrėkite ir valykite prietaisą.
- Savo darbo pobūdį pritaikykite prie prietaiso.
- Neperkraukite prietaiso.
- Jei reikia, leiskite prietaisui atvėsti.
- Išjunkite prietaisą, kai jis nebenaudojamas.
- Mūvėkite pirštines.
-

7. Pasiruošimas darbui

Prieš naudodami kaskart patikrinkite:

- Ar tinkamai veikia įj./išj. jungiklis, įsk. avarinį išjungiklį (jei yra)

Nejudamuosius apsaugus (1a pav.)

- vieną po kito atidarydami kiekvieną apsaugą, kad išjungtumėte mašiną ir patikrintumėte, ar neįmanoma mašinos įjungti kaskart, kai atidaromas apsauginis įtaisas

Stabdį

- atlikite veikimo patikrą ir nustatykite, ar sustabdoma per nurodytą stabdymo laiką. Jei mašina yra su mechaniniu stabdžiu, stabdį reikia patikrinti kaskart, kai suveikia apsauga nuo perkrovos

Nuo atatranks saugančius kumštelius (4 pav., 25 poz.)

bent kartą per darbo pamainą apžiūrėkite ir nustatykite, kad jie yra geros darbinės būsenos, pvz., ar dėl smūgių nepažeistas kontaktinis paviršius ir ar nuo atatranks saugantys kumšteliai (24) dėl savosios masės gali nekludomai grįžti atgal.

Oblavimo peilis (13 pav.)

- ar nepažeistas ir gerai pritvirtintas

Mašiną leidžiama naudoti tik tada, jei įvykdytos visos sąlygos.

Naudokite tik gerai išgaląstus ir techniškai prižiūrėtus peilius. Naudokite tik mašinai sukonstruotus peilius.

Trumpiems ruošiniams apdirbti naudokite nepažeistus stūmiklius.

Prijunkite mašiną prie dulkių arba drožlių išsiurbimo įtaiso.

Prieš darbų pradžią įsitikinkite, kad atrama gerai pritvirtinta.

Įsitikinkite, kad visada galėsite išlaikyti pusiausvyrą. Atsistokite mašinos šone.

Veikiant mašinai, laikykite rankas saugiu atstumu nuo pjovimo velenėlio ir nuo tos vietos, kurioje išstumiama drožlės.

Pradėkite obliuoti tik tada, kai pjovimo velenėlis pasieks savo reikalingą sūkių skaičių.

Be to, atkreipkite dėmesį į tai, kad ruošinys būtų be kabelių, lynų, virvių arba pan. Neapdirbkite medienos, kuri yra su daugybe šakų arba šakų skylių.

Obliavimo proceso pabaigoje ilgus ruošinius užfiksuokite, kad neapvirštų. Tam naudokite, pvz., ritininį stovą arba panašius įtaisus.

Griežtai draudžiama pašalinti drožles ir atplaišas veikiančiai mašinai.

Užsikišus mašinai, ją iš karto išjunkite. Ištraukite tinklo kištuką ir išimkite įstrigusį ruošinį.

Baigę naudoti, nustatykite mažiausią pjovimo dydį, kad apsaugotumėte nuo pavojaus susižaloti.

⚠ DĖMESIO!

Tinkamais varžtais / veržtuvais mašiną reikia pritvirtinti prie grindų / darbinės plokštės, nes kyla pavojus apvirsti. (19 pav.)

- Prieš prijungdami įsitinkite, kad duomenys ant prietaiso duomenų lentelės sutampa su tinklo duomenimis.

⚠ **ISPĖJIMAS!** Prieš atlikdami bet kokius valymo, nustatymo, techninės priežiūros arba remonto darbus, iš tinklo išjunkite pagrindinės elektros srovės tiekimo kištuką!

- Reguliariai tikrinkite, ar peiliai (24) ir skląščiai gerai pritvirtinti peilių blok.
- Peiliai (24) iš peilių bloko gali išsikišti ne daugiau nei 1,1 mm.
- Patikrinkite nuo atatrakos saugančius kumštelius (25), ar jie nepriekaištingai veikia.
- Visada užsidėkite akių apsaugą.
- Niekada nepjaukite įgaubtumų, dygių arba formų.
- Prieš pradėdami eksploatuoti reikia tinkamai sumontuoti visus dangčius ir saugos įtaisus.
- Obliavimo peilis turi laisvai sukstis.

8. Montavimas

8.1 Lygiagrečioji atrama (2 pav.)

- Dabar raktu su vidiniu šešiabriauniu (14) prieš laikrodžio rodyklę išsukite varžtus su vidiniais šešiabriauniais (17/18).
- Dabar prie mašinos korpuso pridėkite lygiagrečiąją atramą (5) ir pritvirtinkite ją varžtais su vidiniais šešiabriauniais (17/18).

8.2. Reismusinio obliavus padavimo rankenėlė (3 pav.)

- Padavimo į gylį rankenėlė (10) tik užmaunama ant suklio (19).

8.3 Drožlių išsiurbimo įtaisas – lyginamasis obliavimas (4-6 pav.)

- Norėdami sumontuoti, pakelkite obliavimo peilio uždangalą (kompl. 13) į viršutinę padėtį.
- Rankenėlė (10) nustatykite reismusinį stalą (21) į žemiausią padėtį.

- Pridėkite drožlių išsiurbimo įtaisą (4) šiek tiek įstrižai prie mašinos ir nustumkite jį į galą. Tuo metu abu stumtuvus (3) reikia laikyti nukreipus į išorę.
- Dabar stumtuvu (3) užfiksuokite drožlių išsiurbimo įtaisą (4). Dėmesio! Mašina nepradeda veikti, jei stumtuvus (3) netinkamai įkištas.
- Įsukite varžtą (32) iš kitos mašinos pusės, kad pritvirtintumėte drožlių išsiurbimo įtaisą (4).
- Dabar obliavimo peilio uždangalą (kompl., 13) vėl nulenkite žemyn.

8.4 Drožlių išsiurbimo įtaisas – reismusinis obliavimas (11 pav.)

- Norint obliuoti, lygiagrečiąją atramą reikia išmontuoti. Atvirkštine tvarka atlikite 8.1 punkte aprašytus veiksmus.
- Nustumkite obliavimo peilio uždangalą (7) visiškai į išorę, kad peilio velenėlis būtų visiškai neuždengtas.
- Dabar stūmiklį (3) vėl laikykite į išorę ir uždėkite drožlių išsiurbimo įtaisą (4) ant obliavimo staklių.
- Dabar stumtuvu (3) užfiksuokite drožlių išsiurbimo įtaisą (4). Dėmesio! Mašina nepradeda veikti, jei stumtuvus (3) netinkamai įkištas.
- Įsukite varžtą (32) į pastūmos stalą (12), kad užfiksuotumėte drožlių išsiurbimo įtaisą (4).

9. Eksploatavimas

⚠ **DĖMESIO!** Lyginamojo obliavimo ir reismusinės staklės buvo sukonstruotos specialiai kietai medienai obliuoti. Tam naudojami stipriai legiruoti peiliai (24). Reismusinio obliavimo metu ruošinio kontaktinis paviršius turi būti plokščias. Jei apdirbami didesni arba sunkesni ruošiniai, mašiną reikia pritvirtinti prie pagrindo (pvz., sriegiu mašinos dugne).

- Įj./išj. jungiklis (1) yra kairėje mašinos pusėje. Mašinai įjungti paspauskite žalią mygtuką „I“. Mašinai išjungti paspauskite raudoną mygtuką „0“.
- Mašina yra su apsaugos nuo perkrovos jungikliu (2), skirtu varikliui apsaugoti. Perkrovos atveju mašina sustoja automatiškai. Netrukus apsaugos nuo perkrovos jungiklį (2) galima atstatyti vėl.
- Apdirbdami ilgus ruošinius, naudokite stalus su ratukais arba panašų atraminį įtaisą. Papildomos įrangos galima įsigyti specializuotos prekybos vietose. Ją reikia laikyti obliavimo staklių tiekimo ir nuėmimo pusėje. Reikia nustatyti tokį aukštį, kad ruošinys mašinoje būtų kreipiamas horizontaliai ir jį būtų galima horizontaliai išimti.

9.1 Lyginamasis obliavimas

⚠ **DĖMESIO!** Prieš atlikdami bet kokius techninės priežiūros, valymo ir nustatymo darbus, ištraukite tinklo kištuką.

9.1.1 Nustatymas (7/8 pav.)

- Pasukite padavimo varžtą (11) į dešinę arba į kairę, kad nustatytumėte norimą padavimo gylį. Padavimo gylį galima matyti skalėje (A).
- Atlaisvinkite lygiagrečią atramą (5) prispaudimo svirtimi (22). Nustatykite pageidaujama kampą. Nustatytą kampą galima matyti skalėje (B). Nustatę vėl užfiksuokite lygiagrečią atramą (5) prispaudimo svirtimi (22). Ekscentriku (33) atramą (5) galima atlaisvinti ir perstumti.

9.1.2 Lyginamojo obliaus eksploatavimas (9/10 pav.)

- Dėmesio! Atkreipkite dėmesį į tai, kad drožlių išsiurbimo įtaisas būtų tinkamai sumontuotas (žr. 8.3).
- Atlaisvinkite tvirtinimo svirtį (9) ir perstumkite obliavimo peilio uždangalą (7) tiek, kiek reikia pagal ruošinio plotį. Tada vėl priveržkite tvirtinimo svirtį (9).
- Sujunkite tinklo kištuką su tinklo laidu. Paspauskite žalią mygtuką „I“, kad paleistumėte obliavimo stakles.
- Padėkite ruošinį, kurį reikia apdirbti, ant pastūmos stalo (12). Nustumkite ruošinį stūmikliu (16) į priekį nuėmimo stalo (26) kryptimi virš peilio velenėlio.
- Baigę darbus, išjunkite mašiną. Tam paspauskite raudoną mygtuką „0“. Po to atjunkite mašiną nuo tinklo.
- Mašinai visiškai sustojus, nuo pastūmos stalo (12), nuėmimo stalo (26) ir peilio velenėlio pašalinkite drožles ir dulkes.
- Nustatykite obliavimo peilio uždangalą (7) vėl į reikalingą padėtį ir uždenkite obliavimo peilį per visą ilgį.

9.2 Reismusinis obliavimas

⚠ **DĖMESIO!** Prieš atlikdami bet kokius techninės priežiūros, valymo ir nustatymo darbus, ištraukite tinklo kištuką.

9.2.1 Nustatymas (4/11 pav.)

Uždėkite rankenėlę (10) ant suklio (19) ir pasukite reismusinį stalą (21) į norimą aukštį. Nustatytą aukštį galima matyti skalėje (C).

9.2.2 Reismusinio obliaus eksploatavimas (4/11/12 pav.)

- Dėmesio! Atkreipkite dėmesį į tai, kad drožlių išsiurbimo įtaisas būtų tinkamai sumontuotas (žr. 8.4).
- Padėkite ruošinį ant reismusinio stalo (21). Kreipkite ruošinį pastūmos stalo (12) kryptimi. (Atkreipkite dėmesį į rodyklės kryptį, kuri taip pat rodo darbo kryptį.)
- Mašinai visiškai sustojus, nuo reismusinio stalo (21) ir peilio velenėlio pašalinkite drožles ir dulkes.

9.3 Peilių keitimas (13/14 pav.)

- ⚠ **DĖMESIO!** Prieš keisdami peilius, ištraukite tinklo kištuką.
- Užfiksuokite peilių veleno apsaugą (kompl., 13) pakeltoje padėtyje.
- Atlaisvinkite ir išsukite penkis įtempimo varžtus (23).
- Pakelkite peilius (24) ir nukelkite peilių siją (27) nuo veleno.
- Pašalinkite nuo peilių veleno ir peilių sijos drožles bei sakus.
- Įstatykite į peilių veleną naują peilį (24), užfiksuokite peilį (24) taip, kad abu stačiakampiai plyšiai būtų abiejose varžtų galvutėse. (Šiais abiem varžtais nustatomas peilio aukštis.)
- Padėkite peilių siją (27) ant peilio (24).
- Šiek tiek priveržkite penkis įtempimo varžtus (23).
- Pakartokite veiksmus antrajam peiliui (24).
- Dabar įstatykite obliavimo peilius (24) tiksliai paėmimo stalo atžvilgiu. Tam naudokite liniuotę, kuri padedama ant paėmimo stalo.
- Reguluojant abu nustatymo varžtus (31), galima sureguliuoti peilio (24) aukštį.
- Nustatytą aukštį galite matyti sukdami obliavimo bloką ir naudodamiesi liniuote.
- Peilis yra tiksliai įstatytas kai liniuotė peilių pakečiama ne aukščiau kaip 3mm.
- Po to, kai sėkmingai įstatėte peilius, visi užspaudžiamieji varžtai turi būti užveržti (8.4 N/m).

Turėkite omenyje:

- Aštrūs obliaus/reismuso peiliai garantuoja švarų obliuojamą paviršių ir neapkrauna variklio.
- Po trijų peilių galandimų negalima nušlifuoti daugiau nei 3 x 0.05 mm metalo.
- Šio obliaus/reismuso ašmenys yra netinkami išdrožoms ir skėstygiams daryti.
- Galiausiai nuleiskite obliavimo bloko apsaugą ant stalo. Uždenkite obliavimo bloką ir užfiksuokite jį žvaigždiniu varžtu.

⚠ **DĖMESIO!**

Naudokite tik šiam įrenginiui gamintojo rekomenduojamą peilį. Naudojant kitus peilius, kyla pavojus, kad jie taps nevaldomi.

Stenkitės sriegių neperveržti ir galimai atlaisvinti. Sklęstį arba varžtus su nusidėvėjusiu sriegiu būtina iš karto pakeisti.

10. Valymas, techninė priežiūra ir atsarginių dalių užsakymas

⚠ **ĮSPĖJIMAS!** Prieš atlikdami bet kokius valymo, nustatymo, techninės priežiūros arba remonto darbus, iš tinklo išjunkite pagrindinės elektros srovės tiekimo kištuką!

Visada ištraukite kištuką iš tinklo prieš pradėdami bet kokias priežiūros procedūras. Baigę darbą, būtinai uždėkite obliavimo bloko apsaugą.

Staklių priežiūra

Obliavimo staklės/reismusas nereikalauja didelės priežiūros. Šratiniai guoliai sutepti visam laikui. Po maždaug 10 valandų veikimo rekomenduojame patepti šias prietaiso dalis:

- Padavimo ir išėjimo volelių guolius.
- Skriemulio ir krumpliaračio guolius.

Sriegiuota ašis reismusos stalo aukščio nustatymui gali būti tepama tik sausa tepimo priemone.

Stalo paviršius kaip ir padavimo ir išėjimo voleliai privalo visada būti švarūs, be jokių sakų ar dervų pėdsakų.

Reguliariai valykite padavimo ir išėjimo volelius. Kad išvengtumėte variklio perkaitimo, reguliariai tikrinkite, kad ventiliacijose nebūtų prisikaupę medienos dulkių.

Po ilgo naudojimosi prietaisu patartina išsikviesti įgaliotą gamintojo atstovą, kad šis galėtų atlikti staklių apžiūrą.

Įrankių priežiūra:

Obliavimo blokas, fiksavimo įtaisai, peilių laikikliai ir peiliai privalo būti reguliariai valomi nuo sakų. Švarūs įrankiai leidžia kokybiškiau atlikti obliavimo darbus. Šiam tikslui galite naudoti sakų šalinimo skystį, į kurį galite pamerkti minėtus įrankius 24 valandoms. Nuo aliuminių įrankių sakai gali būti pašalinti tik su tais skysčiais, kurie nekenkia šiam metalui.

Dėmesio:

Esant blogai elektros sistemos būklei staklių veikimas trumpam gali sutrikti. Pasikonsultuokite su specialistu.

11. Laikymas (15 pav.)

Norėdami padėti į saugojimo vietą, suvyniokite tinklo kabelį (29) ant tam skirto kabelio laikiklio (30). Stūmikliui numatyti stūmiklio laikikliai (28).

Laikykite įrenginį ir jo priedus tamsioje, sausoje, apsaugotoje nuo šalčio ir vaikams nepasiekiamoje vietoje. Optimali laikymo temperatūra yra nuo 5 iki 30 °C. Laikykite elektrinį įrankį originalioje pakuotėje.

Uždenkite elektrinį įrankį, kad apsaugotumėte jį nuo dulkių arba drėgmės. Laikykite naudojimo instrukciją prie elektrinio įrankio.

12. Elektros prijungimas

⚠ **ĮSPĖJIMAS! Elektros smūgis! Kyla pavojus susižaloti dėl elektros smūgio!**

Pažeistas kabelis arba kištukas gali sukelti elektros smūgį. Stenkitės nesiliesti prie įžemintų dalių ir taip apsisaugokite nuo elektros smūgio.

⚠ Leidžiama eksploatuoti tik su apsaugos nuo nebelanso srovės jungikliu (RCD maks. nebelanso srovė 30 mA).

Elektros kabelio kištuką įjunkite į tinkamos formos, įtampos ir dažnio kištukinį lizdą, kuris atitiktų galiojančius reikalavimus. Netraukite už tinklo kabelio, norėdami ištraukti kištuką iš kištukinio lizdo.

Prijungtas elektros variklis yra parengtas naudoti. Jungtis atitinka tam tikras DE ir DIN nuostatas. Kliento tinklo jungtis ir naudojamas ilginamasis laidas turi atitikti šiuos reikalavimus.

- Gaminyje atitinka EN 61000-3-11 reikalavimus ir jam galioja specialios prijungimo sąlygos. Tai reiškia, kad naudoti bet kuriuose laisvai pasirenkamuose prijungimo taškuose draudžiama.
- Esant nepalankioms tinklo sąlygoms, gali laikinai svyruoti įtampa.
- Gaminyje skirtas naudoti tik prijungimo taškuose, kurie
 - a) neviršija didžiausios leidžiamos maitinimo varžos „Z“ (Zmaks. = 0,367 Ω), arba
 - b) apkraunami nuolatine min. 100 A tinklo srove kiekvienai fazei.
- Jūs kaip naudotojas privalote užtikrinti, jei reikia, pasitaręs su savo energijos tiekimo įmone, kad prijungimo taškas, kuriame norite eksploatuoti gaminį, atitiktų vieną iš abiejų nurodytų reikalavimų a) arba b).

Svarbūs nurodymai

Esant variklio perkrovai, jis išsijungia savaime. Jam atvėsus (trukmė skirtinga), variklį galima įjungti vėl.

Pažeistas elektros prijungimo laidas

Dažnai pažeidžiama elektros prijungimo laidų izoliacija. To priežastys gali būti:

- prispaudimo vietos, kai prijungimo laidai nutiesiami pro langus arba durų plyšius;
- sulenkimo vietos netinkamai pritvirtinus arba nutiesus prijungimo laidą;
- įpjovimo vietos pervažiavus prijungimo laidą;
- izoliacijos pažeidimai išplėšus iš sieninio kištukinio lizdo;
- įtrūkimai dėl izoliacijos senėjimo.

Tokių pažeistų elektros prijungimo laidų negalima naudoti ir dėl pažeistos izoliacijos jie yra pavojingi gyvybei. Reguliariai tikrinkite, ar elektros prijungimo laidai nepažeisti. Atkreipkite dėmesį į tai, kad tikrinant prijungimo laidus nekabotų ant elektros srovės tinklo. Elektros prijungimo laidai turi atitikti tam tikras VDE ir DIN nuostatas. Naudokite prijungimo laidus, pažymėtus H05VV-F.

Žyma tipo pavadinime prijungimo kabelyje yra privaloma.

Kintamosios srovės variklis

- Tinklo įtampa turi būti 230 V~ / 50Hz.
- Ilginamųjų laidų iki 25 m ilgio skerspjūvis turi būti 1,5 kvadratinio milimetro. > 25 m ilgis / 2,5 mm².

Prijungti ir remontuoti elektros įrangą leidžiama tik kvalifikuotam elektrikui.

Kilus klausimų, nurodykite tokius duomenis:

- variklio srovės rūšį;
- duomenis iš įrenginio specifikacijų lentelės;
- duomenis iš variklio specifikacijų lentelės.

13. Utilizavimas ir pakartotinis atgavimas



Siekiant išvengti transportavimo pažeisimų, įrenginys yra pakuotėje. Ši pakuotė yra žaliava, taigi, ją galima naudoti pakartotinai arba grąžinti į medžiagų cirkuliacijos ciklą.



Įrenginys ir jo priedai sudaryti iš įvairių medžiagų, pvz., metalo ir plastikų. Pristatykite sugedusias konstrukcines dalis į specialių atliekų utilizavimo punktą. Nemeskite baterijų į buitines atliekas, ugnį arba vandenį. Baterijas reikia rinkti, perdirbti arba ekologiškai utilizuoti. Teiraukitės specializuotoje parduotuvėje arba bendrijos administracijos skyriuje!

Nemeskite senų prietaisų į buitines atliekas!



Šis simbolis rodo, kad pagal Direktyvą dėl elektros ir elektroninės įrangos atliekų (2012/19/ES) ir nacionalinius įstatymus šio gaminio negalima mesti į buitines atliekas. Šį gaminį reikia atiduoti į tam numatytą surinkimo punktą. Tai galima, pvz., atlikti perkant atiduodant panašų gaminį arba pristatant į įgalioją surinkimo vietą, kurioje paruošiami seni elektriniai ir elektroniniai prietaisai. Netinkamai elgiantis su senais prietaisais, dėl potencialiai pavojingų medžiagų, kurių dažnai būna senuose elektriniuose ir elektroniniuose prietaisuose, galimas neigiamas poveikis aplinkai ir žmonių sveikatai. Be to, tinkamai utilizuodami šį gaminį, prisidėsite prie efektyvaus natūralių išteklių panaudojimo. Informacijos apie senų prietaisų surinkimo punktus

Jums suteiks miesto savivaldybėje, viešojoje utilizavimo įmonėje, įgaliojame senų elektrinių ir elektroninių prietaisų utilizavimo punkte arba Jūsų atliekas išvežančioje bendrovėje.

14. Užsakyti atsargines dalis

Užsakydami atsargines dalis, pateikite tolimesnę informaciją:

- įrenginio modelį,
- įrenginio artikulo numerį,
- įrenginio identifikacinį numerį,
- atsarginės dalies numerį.

Aptarnavimo informacija

Reikia atsižvelgti į tai, kad atitinkamos šio produkto detalės priklausomai nuo naudojimo arba natūraliai nusidėvi, arba yra reikalingos kaip darbinė medžiaga. Besidėvinčios detalės*: obliavimo peiliai, angliniai šepetėliai, ventiliatoriaus dirželis

* netiekiamos kartu su prietaisu!

Atsarginių dalių ir priedų įsigysite mūsų techninės priežiūros centre. Tam nuskenuokite tituliname lape esantį QR kodą.



15. Sutrikimų šalinimas

Sutrikimas	Galima priežastis	Ką daryti
Mašina neįsijungia	Nėra tinklo įtampos Susidėvėję angliniai šepetėliai Nesumontuotas išsiurbimo atvamzdis	Patikrinkite maitinimo įtampą Pristatykite mašiną į klientų aptarnavimo dirbtuves
Mašina neveikia arba staiga sustoja	Elektros srovės tiekimo nutrūkimas Sugedęs variklis arba jungiklis Patikrinkite mikrojungiklį	Patikrinkite saugiklį / įrenginio apsaugą nuo perkrovos Variklį arba jungiklį paveskite patikrinti kvalifikuotam elektrikui Drožlių išsiurbimo įrenginio gaubtą (jei yra) sumontuokite taip, kad mikrojungiklis būtų aktyvintas Patikrinkite tinklo įėjimo saugiklį Dėl įmontuotos apsaugos nuo pažemintosios įtampos staklės savaime vėl nepasileidžia ir atstačius įtampos tiekimą jas reikia įjungti iš naujo.
Obliuojant mašina lieka stovėti	Obliavimo peilis atšipęs / nusidėvėjęs Suveikė apsaugos nuo perkrovos jungiklis Patikrinkite mikrojungiklį Susidaro per daug drožlių Per didelė pastūma	Pakeiskite arba pagalaskite peilius Po atvėsimu laiko vėl įjunkite variklį Drožlių išsiurbimo įtaiso gaubtą arba stalo užraktą sumontuokite taip, kad būtų aktyvintas mikrojungiklis Sumažinkite drožlių kiekį Sumažinkite pastūmos greitį
Ruošinys stringa reismusinio obliavimo metu	Per didelis pjovimo gylis	Sumažinkite pjovimo gylį ir apdirbkite ruošinį keliais etapais
Obliuojant sūkių skaičius mažėja	Susidaro per daug drožlių Per didelė pastūma Atšipę peiliai	Sumažinkite nupjaunamos drožlės storį Sumažinkite pastūmos greitį Pakeiskite peilį
Nepatenkinama paviršiaus būklė	Obliavimo peilis atšipęs / nusidėvėjęs Obliavimo peilis užsikisęs drožlėmis Netolygus tiekimas	Pakeiskite arba pagalaskite peilius Pašalinkite drožles Tiekite ruošinį su pastoviu slėgiu ir mažesniu tiekimo greičiu
Apdirbtas paviršius per šiurkštus	Ruošinyje yra dar per daug drėgmės	Išdžiovinkite ruošinį
Apdirbtas paviršius sutrūkinėjęs	Ruošinys buvo apdirbamas prieš augimo kryptį Vienu kartu nuobliuota per daug medžiagos	Apdirbkite ruošinį priešinga kryptimi Apdirbkite ruošinį keliais etapais
Per maža ruošinio pastūma reismusinio obliavimo metu	Ruošinys buvo apdirbamas prieš augimo kryptį Vienu kartu nuobliuota per daug medžiagos	Išvalykite darbatalį ir padenkite plonu sluoksniu slydimo vaško Suremontuokite transportavimo velenėlius Nustatykite reismusinio obliavimo nustatymo svirtį į viršutinę padėtį
Reismusinio obliavimo metu užsikisęs drožlių išmetimo kanalas (be išsiurbimo įtaiso)	Susidaro per daug drožlių Atšipę peiliai Per šlapia mediena	Sumažinkite drožlių kiekį Pakeiskite peilius Išdžiovinkite ruošinį
Lyginamojo obliavimo metu užsikisęs drožlių išmetimo kanalas (be išsiurbimo įtaiso)	Susidaro per daug drožlių Per didelė pastūma Atšipę peiliai Per šlapia mediena	Sumažinkite drožlių kiekį Sumažinkite pastūmos greitį Pakeiskite peilius Išdžiovinkite ruošinį
Lyginamojo arba reismusinio obliavimo metu užsikisęs drožlių išėjimo anga su išsiurbimo įtaisu	Per silpnas išsiurbimo įtaisas	Reikia naudoti išsiurbimo įtaisą, kuris jungiamajame išsiurbimo atvamzdyje užtikrins min. 20 m/s oro greitį

Pasirenkami priedai	
	Obliavimo peilis iš aukštos kokybės greitapjovio plieno Dviejų dalių rinkinys Gaminio numeris: 3902203701 EAN: 40 46664 00188 1

Reguliarus techninės priežiūros periodas		Prieš kiekvienos eksploatacijos pradžią	Prirei- kus	Kiekvieną savaitę	Po 6 mėnesių
Obliavimo peilio tikrinimas, ar jis nepriekaištingos būklės	Tikrinimas	X			
	Pakeitimas		X		X
Saugos įtaisų funkcionalumo tikrinimas	Tikrinimas	X			
	Pakeitimas		X		
Dulkių / drožlių išvalymas iš mašinos	Valymas	X			
Pavaros diržo įtempio, būklės / susidėvėjimo tikrinimas	Tikrinimas		X		
	Pakeitimas				
Visų judančių jungiamųjų dalių sutepimas				X	X

Paskaidrojums par simboliem uz instrumenta

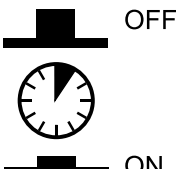
	<p>Pirms ekspluatācijas sākšanas izlasiet un ievērojiet lietošanas instrukciju un drošības norādījumus!</p>
	<p>UZMANĪBU! Lietojiet aizsargbrilles. Dzirksteles vai šķembas no ierīces, kas rodas darba laikā, skaidas un putekļi var izraisīt redzes zaudēšanu.</p>
	<p>Lietojiet trokšņu slāpēšanas ausiņas!</p>
	<p>Lietojiet respiratoru. Apstrādājot kokmateriālus un citus materiālus, var rasties veselībai kaitīgi putekļi. Nedrīkst apstrādāt azbestu saturošu materiālu!</p>
	<p>UZMANĪBU! Risks traumas! Neiegādājieties skrūves nažā.</p>
	<p>Pārslodzes slēdzis</p>

Satura rādītājs:
Lappuse:

1.	Levads	130
2.	Ierīces apraksts (1.-19. att.)	130
3.	Piegādes komplekts (1.a/b att.)	130
4.	Paredzētajam mērķim atbilstoša lietošana.....	131
5.	Svarīgi norādījumi	131
6.	Tehniskie dati.....	134
7.	Sagatavošanās darbam	134
8.	Montāža	135
9.	Darbība.....	135
10.	Tīrīšana, apkope un rezerves daļu pasūtīšana.....	136
11.	Glabāšana (15. att.).....	137
12.	Pieslēgšana elektrotīklam	137
13.	Likvidācija un atkārtota izmantošana	138
14.	Pasūtīt rezerves daļas.....	138
15.	Traucējumu novēršana.....	138

1. Levads

Ražotājs:

Scheppach GmbH
Günzburger Straße 69
D-89335 Ichenhausen

Cienījamais klient,

Novēlam Jums daudz prieka un panākumus darbā ar savu jauno ierīci.

Piezīme:

Saskaņā ar atbilstošo likumdošanu par ražotāja atbildību, iekārtas ražotājs nenes atbildību par iekārtas bojājumiem, vai iekārtas radītajiem bojājumiem sekojošos gadījumos:

- Nepiemērota pārvietošana,
- Eksploatācijas instrukciju neievērošana,
- Iekārtas remontu veikusi nepiederoša persona, nevis pilnvarotā servisa speciālisti,
- Neatbilstošu rezerves daļu uzstādīšana un nomaiņa,
- Pielietošana pretēji norādījumiem,
- Elektriskās sistēmas bojājums elektrības tīkla lietošanas noteikumu un VDA noteikumu 0100, DIN 57113 / VDE0113 neievērošanas rezultātā.

Mēs iesakām:

Pirms montāžas un lietošanas sākšanas izlasiet visu lietošanas instrukcijas tekstu.

Šai lietošanas instrukcijai ir jāpalīdz Jums iepazīt elektroierīci un izmantot tās izmantošanas iespējas atbilstoši paredzētajam mērķim.

Lietošanas instrukcijā ir sniegti svarīgi norādījumi par drošu, pareizu un ekonomisku darbu ar elektroinstrumentu, lai izvairītos no riskiem, ietaupītu remonta izdevumus, samazinātu dīkstāves laikus un palielinātu elektroinstrumenta uzticamību un darbmūžu. Papildus šīs lietošanas instrukcijas drošības noteikumiem noteikti jāievēro attiecīgajā valstī piemērojamie noteikumi par elektroinstrumenta lietošanu.

Glabājiet lietošanas instrukciju pie elektroinstrumenta plastmasas maisiņā, sargājot no netīrumiem un mitruma. Pirms darba sākšanas tā jāizlasa un rūpīgi jāievēro ikvienam operatoram. Ar elektroinstrumentu drīkst strādāt tikai personas, kas pārzina elektroinstrumenta lietošanu un ir instruētas par ar to saistītajiem riskiem. Jāievēro noteiktais minimālais vecums. Līdztekus šajā lietošanas instrukcijā sniegtajiem drošības norādījumiem un attiecīgās valsts īpašajiem noteikumiem jāievēro vispārāztītie tehnikas noteikumi par kokapstrādes iekārtu lietošanu.

Mēs neuzņemamies atbildību par nelaimes gadījumiem vai zaudējumiem, kas rodas, ja neņem vērā šo instrukciju un drošības norādījumus.

2. Ierīces apraksts (1.-19. att.)

1. Ieslēgšanas/izslēgšanas slēdzis
2. Pārslodzes slēdzis
3. Bīdītājs
4. Skaidu nosūkšanas ierīce
5. Paralēlais atbalsts
6. Zvaigžņveida roktura uzgrieznis M8
7. Ēveles naža pārsegs
8. Zvaigžņveida roktura uzgrieznis M6
9. Sprostsvara
10. Kloķis
11. Pievirzīšanas skrūve
12. Padevējgalds
13. Ēveles naža pārsegs saliktā veidā
14. Iekšējā sešstūra atslēga
15. Daudzrindu ķīļsiksna
16. Bīdstienis
17. Iekšējā sešstūra skrūve
18. Iekšējā sešstūra skrūve
19. Darbvārpsta
20. Vītņvārpsta
21. Biezuma ēvelēšanas galds
22. Sprostsvara
23. Savilcējskrūve
24. Ēveles nazis
25. Pretatsietiena izciļņi
26. Noņēmējgalds
27. Nažu sija
28. Bīdstieņa turētājs
29. Tīkla barošanas kabelis
30. Kabeļa turētājs
31. Regulēšanas skrūve
32. Stiprinājuma skrūve
33. Ekscentrs

A. Skala (pievirzīšana)

B. Skala (paralēlais atbalsts)

C. Skala (biezuma ēvelmašīna)

3. Piegādes komplekts (1.a/b att.)

- Atveriet iepakojumu un uzmanīgi izņemiet ierīci.
- Noņemiet iepakojuma materiālu, kā arī iepakojuma un transportēšanas stiprinājumus (ja tādi ir).
- Pārbaudiet, vai piegādes komplekts ir pilnīgs.
- Pārbaudiet, vai ierīce un piederumi transportēšanas laikā nav bojāti.
- Ja iespējams, uzglabājiet iepakojumu līdz garantijas termiņa beigām.

Gludēvelmašīna un biezu ēvelmašīna 1x

Bīdstienis 1x

Rezerves daudzrindu ķīļsiksna 2x

Iekšējā sešstūra atslēga 1x

Kloķis

Paralēlais atbalsts 1x

Skaidu nosūkšanas ierīce 1x

Lietošanas instrukcija 1x

UZMANĪBU!

Ierīce un iepakojuma materiāls nav rotaļlietas!
Bērni nedrīkst rotaļāties ar plastmasas maisiņiem, plēvēm un sīkām detaļām! Pastāv norīšanas un nosmakšanas risks!

4. Paredzētajam mērķim atbilstoša lietošana

Biezumēvelmašīna un gludēvelmašīna ir paredzēta visa veida kvadrāta, taisnstūra vai nošļauptas formas zāģmateriālu gludēvelēšanai un biezumēvelēšanai.

Ierīci drīkst lietot tikai tai paredzētajiem mērķiem.

⚠ BRĪDINĀJUMS!

Nedrīkst veikt šādus darbus:

- Padeves darbi (proti, jebkāda apstrāde, ko neveic visam darba materiāla garumam)
- Padziļinājumi, izvirzījumi vai gropes
- Stipri izliekta kokmateriāla ēvelēšana, kuras laikā nav pietiekams kontakts ar padeves galdu.

⚠ Ir kategoriski aizliegts demontēt, izmainīt vai izmantot citam nolūkam uz ierīces esošās aizsargierīces vai ārēji pievienotās aizsargierīces.

Apstrādes laikā nedrīkst noņemt sijas aizsargierīci. Jānosedz nažu vārpstas neizmantotā daļa.

Prasības saistībā ar operatoru

Ierīci drīkst vadīt un apkopt tikai personas, kuras to pārzina, un ir instruētas par riskiem.

Nekad neļaujiet bērniem strādāt ar ierīci.

Nekad neļaujiet pieaugušajiem bez pienācīgas instruktažas strādāt ar ierīci.

Operatoram pirms ierīces lietošanas uzmanīgi jābūt izlasījušam un izpratušam lietošanas instrukciju.

Kvalifikācija: Izņemot detalizētu instruktažu, ko veic kompetenta persona, nav nepieciešama īpaša kvalifikācija ierīces lietošanai.

Minimālais vecums: Ierīci drīkst lietot tikai personas, kas ir sasniegušas 18 gadu vecumu. Izņēmums ir lietošana, ko veic jaunieši, ja lietošana noris profesionālās izglītības gaitā, lai iegūtu prasmi apmācošās personas uzraudzībā.

Vietējie noteikumi var noteikt lietotāja minimālo vecumu.

Apmācība: Ierīces lietošanai ir nepieciešama tikai atbilstoša instruktaža, ko veic kompetenta persona vai, izmantojot lietošanas instrukciju. Īpaša apmācība nav nepieciešama.

Ierīci drīkst lietot tikai tai paredzētajiem mērķiem. Ierīces lietošana, kas neatbilst minētajiem mērķiem, nav noteikumiem atbilstoša. Par visa veida bojājumiem vai savainojumiem atbildīgs ir lietotājs/operators, nevis ražotājs.

Ņemiet vērā, ka mūsu ierīces atbilstoši paredzētajam mērķim nav konstruētas komerciālai, amatnieciskai vai rūpnieciskai izmantošanai. Mēs neuzņemamies garantiju, ja ierīci izmanto komerciālos, amatniecības vai rūpniecības uzņēmumos, kā arī līdzīgos darbos.

5. Svarīgi norādījumi

Vispārējie drošības norādījumi

Uzmanību! Lai izsargātos no elektrošoka, savainojumiem un aizdegšanās, lietojot elektroierīces, ņemiet vērā turpmāk minētos galvenos drošības norādījumus. Pirms elektroinstrumenta lietošanas izlasiet visus šos drošības norādījumus un rūpīgi tos uzglabājiet.

Drošs darbs

- 1 Uzturiet kārtībā savu darba vietu.
 - Nekārtība darba vietā var izraisīt nelaimes gadījumus.
- 2 Ņemiet vērā apkārtējās vides ietekmi.
 - Sargājiet elektroinstrumentus no lietus.
 - Nelietojiet elektroinstrumentus mitrā vai slapjā vidē.
 - Rūpējieties par labu darba vietas apgaismojumu.
 - Nelietojiet elektroinstrumentus ugunsnedrošā vai sprādzienbīstamā vidē.
- 3 Sargājiet sevi no iespējamā elektrošoka.
 - Izvairieties pieskarties izņemtiem priekšmetiem (piemēram, caurulēm, radiatoriem, plītiem, ledusskapjiem).
- 4 Nelaidiet klāt citas personas.
 - Neļaujiet citām personām, jo īpaši bērniem, pieskarties elektroinstrumentam vai vadam. Nelaidiet klāt savai darba vietai šīs personas.
- 5 Elektroinstrumentus, ko nelietojat, uzglabājiet drošā vietā.
 - Neizmantotus elektroinstrumentus uzglabājiet sausā, augstu izvietotā vai aizslēgtā, bērniem nepieejamā vietā.
- 6 Nepārslogojiet elektroinstrumentu.
 - Ar norādīto pieļaujamo jaudu varēsiet strādāt labāk un drošāk.
- 7 Lietojiet pareizo elektroinstrumentu.
 - Neizmantojiet mazjaudīgus elektroinstrumentus smagu darbu veikšanai.
 - Nelietojiet elektroinstrumentu tādiem mērķiem, kuriem tas nav paredzēts. Nelietojiet, piemēram, rokas ripzāģi, lai zāģētu zarus vai malkas pagales.

- 8 Lietojiet piemērotu apģērbu.
 - Nelietojiet platu apģērbu vai rotaslietas, ko var satvert ierīces kustīgās detaļas.
 - Strādājot brīvā dabā, ieteicams izmantot neslīdošus apavus.
 - Garus matus nosedziet ar matu tīkliņu.
- 9 Lietojiet aizsargaprīkojumu.
 - Lietojiet aizsargbrilles.
 - Veicot putekļainus darbus, lietojiet elpošanas masku.
- 10 Pieslēdziet putekļu nosūcēju, ja apstrādājat
 - Ja ir pieejamas putekļu nosūcēja un uztvērēja pieslēgvietas, pārliecinieties, ka tās ir pieslēgtas un pareizi tiek lietotas.
- 11 Neizmantojiet vadu mērķiem, kuriem tas nav paredzēts.
 - Neizmantojiet vadu, lai izvilkto kontaktdakšu no kontaktligzdas. Sargājiet vadu no karstuma, eļļas un asām šķautnēm.
- 12 Nostipriniet detaļu.
 - Lietojiet iespīlēšanas mehānismus vai skrūvspīles, lai nostiprinātu detaļu. Tā to var noturēt drošāk nekā ar roku.
- 13 Izvairieties no ķermeņa nedabiska stāvokļa.
 - Nodrošiniet stabilu pozīciju un vienmēr saglabājiet līdzsvaru.
- 14 Rūpīgi kopiet instrumentus
 - Uzturiet zāģēšanas instrumentus asus un tīrus, lai darbs veiktos labāk un drošāk.
 - Ievērojiet eļļošanas un instrumentu nomaiņas norādījumus.
 - Regulāri pārbaudiet elektroinstrumenta pieslēguma vadu un bojājumu gadījumā lieciet to salabot kompetentam speciālistam.
 - Regulāri pārbaudiet pagarinātājus un nomainiet tos, ja tie ir bojāti.
 - Rūpējieties, lai rokturi būtu sausi, tīri un nebūtu notraipīti ar eļļu un smērvielu.
- 15 Atvienojiet kontaktdakšu no kontaktligzdas.
 - Ja nelietojat elektroinstrumentu, pirms apkopes un nomainot instrumentus, piemēram, zāģa plātni, urbi, frēzi. Ja ēveles vārpstu darba laikā nosprosto pārāk liels padeves spēks vai darba materiāla iespiešana, izslēdziet ierīci un atvienojiet to no elektrotīkla. Izņemiet darba materiālu un pārliecinieties, vai ēveles vārpsta kustas brīvi. Ieslēdziet ierīci un vēlreiz veiciet darbību ar mazāku padeves spēku.
- 16 Neatstājiet iespraustas instrumentu atslēgas.
 - Pirms ieslēgšanas vienmēr pārbaudiet, vai ir noņemtas atslēgas un regulēšanas instrumenti.
- 17 Izvairieties no neuzraudzītas darbības sākšanas.
 - Pārliecinieties, vai slēdzis, ievietojot kontaktdakšu kontaktligzdā, ir izslēgts.

- 18 Strādājot ārā, izmantojiet pagarinātājus.
 - Brīvā dabā lietojiet tikai atļautos pagarinātājus ar atbilstīgiem apzīmējumiem.
- 19 Vienmēr esiet uzmanīgs.
 - Sekojiet līdzi savai rīcībai. Strādājiet saprātīgi. Nelietojiet elektroinstrumentu, ja neesat koncentrējies.
- 20 Pārbaudiet, vai elektroinstrumenta nav bojāts.
 - Pirms elektroinstrumenta turpmākas izmantošanas rūpīgi jāpārbauda, vai aizsargmehānismi vai viegli bojātas detaļas darbojas nevainojami un atbilstoši paredzētajam mērķim.
 - Pārbaudiet, vai kustīgās detaļas darbojas nevainojami, neaizķeras un nav bojātas. Visas daļas pareizi jāuzmontē un jāizpilda visi nosacījumi, lai nodrošinātu nevainojamu elektroinstrumenta darbību.
 - Bojāti aizsargmehānismi un detaļas atbilstoši jāsalabo atzītā remontdarbnīcā vai jānomaina, ja lietošanas instrukcijā nav norādīts citādi.
 - Bojāti slēdži jānomaina klientu tehniskās apkalpošanas darbnīcā.
 - Nelietojiet elektroinstrumentus, kuriem nevar ieslēgt un izslēgt slēdzi.

21 UZMANĪBU!

- Citu darba instrumentu un piederumu lietošana var izraisīt savainošanās risku.
- 22 Elektroinstrumenta remontu uzticiet veikt kvalificētam elektriķim.
- Šis elektroinstrumenta atbilst attiecīgajiem drošības noteikumiem. Remontu drīkst veikt tikai kvalificēts elektriķis, turklāt jāizmanto oriģinālās rezerves daļas, citādi ar lietotāju var notikt nelaimes gadījumi.

Šī ierīce nav paredzēta tam, lai to lietotu personas (tostarp bērni) ar ierobežotām fiziskām, sensoriskām vai garīgām spējām, vai pieredzes un/vai zināšanu trūkuma dēļ, ja vien tās neatradās par drošību atbildīgās personas uzraudzībā vai nesaņēma no tās norādes, kā ierīce jālieto. Bērņus vajadzētu uzraudzīt, lai pārliecinātos, vai viņi nerotaļājas ar ierīci.

ĪPAŠIE DROŠĪBAS NORĀDĪJUMI

- Neizmantojiet trulus nažus. Atsitiena risks!
- Griešanas blokam jābūt pilnīgi nosegtam.
- Izmantojiet bīdstieni tšu darba materiālu ēvelēšanai.
- Ēvelējot šaurus darba materiālus, vajadzētu veikt papildu drošības pasākumus. Lai garantētu drošu darbu, varētu būt nepieciešama šķērsā spiediena ierīču un atsperes pārsegu izmantošana.
- Ierīce nav piemērota gropju griešanai.
- Regulāri jāpārbauda atsitiena aizturis un padeves veltnis.

- Ierīces, kas aprīkotas ar skaidu izvadi un izvades pārsegumiem, vajadzētu pievienot pie atbilstošām ierīcēm. Materiāla veids var nelabvēlīgi ietekmēt putekļu veidošanos.
- Ierīce ir piemērota vienīgi kokmateriāla un tamlīdzīgu materiālu griešanai.
- Kad nazis ir nodilis par 5 %, tas jānomaina.
- Neesošs bīdstienis var radīt riskus. Bīdstienis, kad to nelieto, vienmēr jāuzglabā pie ierīces.
- Ja nelielus darba materiālus ievada ar roku, pastāv palielināts savainošanās risks. Jāievēro ražotāja ieteikumi, lietojot bīdstieni.
- Aizsargpārsegu, padeves galda vai režģa nepareizs izvietojums var radīt nekontrolējamus situācijas.
- Bojāti vai netīri darba materiāli slēpj sevī riskus. Ar šo ierīci nedrīkst apstrādāt metāla daļas vai sašķejamus materiālus. **Savainošanās risks!**
- Novietojiet garus darba materiālus griešanai uz rullīšu galda vai kādas citas atbalsta ierīces. Pretējā gadījumā jūs varētu zaudēt kontroli par darba materiālu.
- Ierīce ir piemērota tikai ēvelēšanai un biežuma ēvelēšanai
- Kad jūs strādājat pie ierīces, jums vienmēr vajadzētu valkāt piemērotu aizsargapģērbu:
 - ausu aizsargus aizsardzībai no dzirdes bojājumiem,
 - respiratoru, lai novērstu bīstamu putekļu daļiņu ieelpošanu,
 - aizsargcimdus, lai novērstu savainojumus, ko rada asas malas vai naži,
 - aizsargbrilles, lai nepieļautu acu traumas, ko rada apkārt lidojošas daļiņas.
- Šādas situācijas nevajadzētu pieļaut jebkādos apstākļos: griešanas procesa priekšlaicīga pārtraukšana (ēvelēšanas griezumā, kas neaptver visu darba materiāla garumu; nelīdzenu kokmateriāla daļu ēvelēšana, kas vienmērīgi nepieklaujas pie padeves galda).
- Ievērojam! Ja galvenā tīkla pieslēgumam ir slikts stāvoklis, ierīces ieslēgšanas brīdī pastāv īsslēgumu risks. Tas var skart arī citas funkcijas (piem., kontrollampiņu iedegšanos). Ja galvenā tīkla pieslēgumam rodas traucējumi, lūdzam vērsties pie vietējā elektroapgādes uzņēmuma pēc novēšanas un informācijas.

Atlikušie riski

Neņemot vērā noteikumiem atbilstošu lietošanu, nevar pilnīgi izslēgt noteiktus nenovērstus riska faktorus. Saistībā ar nepieciešamo darba norisi savainojumus var radīt:

- **⚠ BRĪDINĀJUMS!** Savainošanās risks! Pirkstiem un plaukstām, ko rada pieskaršanās pie nažu vārpstas nenosegtajām zonām, instrumentu maiņas laikā, turklāt tās var saspīest, atverot aizsargpārsegu.
- acu traumas
- Pie padeves un izvades atveres
- Ko rada bīstams atsitiens
- Bīstamība, ko rada strāva, ja nav pareizi pievienotas elektrolīnijas.
- Darba laikā bez nosūkšanas ierīces vai skaidu maisa var rasties veselībai kaitīgi koksnes putekļi.
- Ko rada aizsviežamas daļas
- Apstrādes materiālā esošās metāla daļas var notulināt vai sabojāt nažus.
- plaušu bojājumi, ja netiek lietota piemērota putekļu aizsargmaska;

⚠ BRĪDINĀJUMS! Dzirdes bojājumi!

Ilgāka atrašanās darbojošās ierīces tiešā tuvumā var radīt dzirdes bojājumus. **Lietojiet ausu aizsargus!**

Neskatoties uz lietošanas instrukcijas ievērošanu, var pastāvēt arī atlikušie riski, kas nav acīmredzami.

Brīdinājums! Šis elektroinstrumenta darba laikā rada elektromagnētisko lauku. Šis lauks noteiktos apstākļos var traucēt aktīvo vai pasīvo medicīnisko implantu darbību. Lai mazinātu nopietnu vai nāvējošu savainojumu risku, personām ar medicīniskajiem implantiem pirms elektroinstrumenta lietošanas ieteicams konsultēties ar ārstu un ražotāju.

Rīcība avārijas gadījumā

Ierosiniet atbilstoši nepieciešamos pirmās palīdzības pasākumus un iespējami ātri izsauciet kvalificētu medicīnisko palīdzību. Pasargājiet cietušo personu no turpmākiem bojājumiem un nodrošiniet viņas nekustīgo stāvokli. Iespējami notikušajam negadījumam darba vietā vienmēr vajadzētu būt pieejamai sagatavotai medicīnas aptieciņai saskaņā ar DIN 13164. No medicīnas aptieciņas izņemtais materiāls nekavējoties atkal jāpapildina. Izsaucot palīdzību, norādiet šādus datus

1. Negadījuma vieta
2. Negadījuma veids
3. Cietušo personu skaits
4. Savainojumu veids

6. Tehniskie dati

Tehniskie dati	
Asmeņu skaits	2 gabali
Griezēja bloka apgr./min	8500 1/min
Izmēri	970 x 490 x 485 mm
Svars	27 kg
Tehniskie dati – virsmas apstrāde	
Maks. ēvelēšanas platums	254 mm
Maks. atgriezumū noņemšana	2 mm
Griešanas barjera l x h	635 x 127 mm
Griešanas barjeras leņķis	90°–135°
Virsmas apstrādes galda izmērs	920 x 264mm
Tehniskie dati – ēvelēšana	
Maks. ēvelēšanas platums	254 mm
Maks. ēvelēšanas biezums	120 mm
Maks. atgriezumū noņemšana	2 mm
Ēvelēšanas galda izmērs	380 x 254 mm
Dzinējs	
Motors	230V / 50 Hz
Patērētā enerģija P1	1500 W
Iespējamās tehniskas izmaiņas!	

Troksnis un vibrācija

Trokšņa un vibrācijas parametri noteikti atbilstoši standarta EN 61029 prasībām.

Skaņas spiediena līmenis L_{pA}	89 dB(A)
Kļūda K_{pA}	3 dB
Skaņas jaudas līmenis L_{WA}	102 dB(A)
Kļūda K_{WA}	3 dB

Lietojiet dzirdes aizsargus.

Trokšņu iedarbība var izraisīt dzirdes zudumu.

Nodrošiniet, lai trokšņa rašanās un vibrācijas būtu minimālas!

- Izmantojiet tikai ierīces, kas ir nevainojamā kārtībā.
- Regulāri apkopiet un tīriet ierīci.
- Savu darba veidu pielāgojiet ierīcei.
- Nepārslogojiet ierīci.
- Nepieciešamības gadījumā lieciet veikt ierīces pārbaudi.
- Izslēdziet ierīci, kad no nelietojat.

7. Sagatavošanās darbam

Pirms katras lietošanas reizes pārbaudiet:

- Ieslēgšanas un izslēgšanas slēdžu, ieskaitot avārijas slēdža (ja ir pieejams) pienācīgo darbību
- **Nobloķētās atvienojamās aizsargierīces (1a attēls)**
secīgi atverot katru atvienojamo aizsargierīci, lai izslēgtu ierīci, un pārbaudot, vai nav iespējams ieslēgt ierīci katras atvērtās aizsargierīces gadījumā
- **Bremze**
veicot darbības pārbaudi, lai noteiktu, vai bremzēšana noris norādītajā bremzēšanas laikā un, ja ierīce ir aprīkota ar mehānisku bremzi, ka bremze jāpārbauda pēc katras pārslodzes aizsarga nostrādāšanas
- **Pretatsitiena izciļņi (4. att. 25. poz.)**
vismaz reizi darba maiņas laikā veicot apskati, lai konstatētu, ka tie atrodas labā darba stāvoklī, piem., saskares virsmām nav bojājumu, ko rada triecieni, un ka pretatsitiena izciļņi (24) pašmasas iedarbībā netraucēti atgriežas atpakaļ;
- **Ēveles naži (13. att. 24. poz.)**
vai nav bojājumu un ir pareiza pozīcija.

Ierīci drīkst lietot tikai tādā gadījumā, ja ir ievēroti visi šie nosacījumi.

Izmantojiet tikai labi uzasinātus un apkoptus nažus. Izmantojiet tikai ierīcei konstruētos nažus.

Īsu darba materiālu apstrādei izmantojiet bīdkokus vai bīdstieņus, kas nav bojāti.

Pievienojiet ierīci pie putekļu vai skaidu nosūkšanas ierīces.

Pirms apstrādes sākuma pārbaudiet, vai atbalsts ir iespīlēts.

Pārliecinieties, vai jūs jebkurā brīdī varat noturēt līdzsvaru. Nostājieties sāņus pie ierīces.

Ierīces darbības laikā turiet delnas drošā attālumā no griešanas veltna un no tās vietas, kur notiek skaidu izvade.

Sāciet ēvelēšanu tikai tad, kad griešanas veltnis ir sasniedzis nepieciešamo apgriezīenu skaitu. Turklāt uzmaniet, lai darba materiālam nebūtu kabeļu, trošu, auklu vai tamlīdzīgu priekšmetu. Neapstrādājiet kokmateriālu, kam ir liels skaits zaru iekļāvumu vai zaru caurumu.

Garus darba materiālus ēvelēšanas procesa beigās nostipriniet, lai tie nenokristu. Šim nolūkam izmantojiet, piem., pretripošanas statīvus vai tamlīdzīgas palīgierīces.

Ir kategoriski aizliegts novākt skaidas vai šķēpeles ierīces darbības laikā.

Ja notiek nosprostošanās, nekavējoties izslēdziet ierīci. Atvienojiet tīkla spraudni un noņemiet iestrēgušo darba materiālu.

Pēc katras lietošanas iestatiet vismazāko griešanas izmēru, lai novērstu savainošanās risku.

⚠ IEVĒRĪBAI!

Ierīce droši jānostiprina uz grīdas / darba plātnes, izmantojot piemērotas skrūves / līmspīles, jo pastāv apgāšanās risks (19. attēls).

- Pirms ierīces pieslēgšanas pārlicinieties, vai uz datu plāksnītes norādītā informācija sakrīt ar elektrotīkla parametriem.

⚠ BRĪDINĀJUMS! Pirms jebkādiem tīrīšanas, iestatīšanas, apkopes vai labošanas darbiem atvienojiet tīkla spraudni no galvenās elektroapgādes!

- Regulāri pārbaudiet, vai naži (24) un sprūdi ir stingri nostiprināti nažu blokā.
- Naži (24) drīkst izvirzīties no nažu bloka par maksimāli 1,1 mm
- Pārbaudiet pretatsietiena izciļņu (25) nevainojamo darbību.
- Vienmēr lietojiet acu aizsargu.
- Nekad negrieziet ieliekumus, gropes un formas.
- Pirms ierīces lietošanas sākšanas atbilstoši jāuzstāda visi apvalki un drošības mehānismi.
- Ēveles nazim jāgriežas brīvi.

8. Montāža

8.1. Paralēlais atbalsts (2. att.)

- Tagad ar iekšējā sešstūra atslēgu (14) izskrūvējiet iekšējā sešstūra skrūves (17/18) pretēji pulksteņrādītāja virzienam.
- Tagad pielieciet paralēlo atbalstu (5) pie ierīces korpusa un nostipriniet to, izmantojot iekšējā sešstūra skrūves (17/18).

8.2. Biezuma ēvelmašīnas pievirzīšanas kloķis (3. att.)

- Skaidas noņemšanas dziļuma pievirzīšanas kloķi (10) uzsprauž tikai uz darbvārpstas (19).

8.3. Skaidu nosūkšanas ierīce – gludēvelēšana (4.-6. att.)

- Montāžai novietojiet ēveles naža pārsegu saliktā veidā (13) augšējā pozīcijā.
- Novietojiet biezuma ēvelēšanas galdu (21) viszemākajā pozīcijā, izmantojot kloķi (10).

- Pielieciet skaidu nosūkšanas ierīci (4) mazliet slīpi klāt pie ierīces un bīdiet to uz aizmuguri. Turklāt abi bīdītāji (3) jātur virzienā uz ārpusi.
- Tagad nobloķējiet skaidu nosūkšanas ierīci (4), izmantojot bīdītājus (3). Ievērībai! Ierīce nesāk darboties, ja bīdītāji (3) nav pareizi iesprausti.
- Ieskrūvējiet skrūvi (32) no ierīces otrās puses, lai nostiprinātu skaidu nosūkšanas ierīci (4).
- Tagad atlociet ēveles naža pārsegu saliktā veidā (13) atkal uz leju.

8.4 Skaidu nosūkšanas ierīce – biezuma ēvelēšana (11. att.)

- Paralēlais atbalsts jādemontē biezuma ēvelēšanai. Rīkojieties apgrieztā secībā, kā aprakstīts 8.1. punktā.
- Bīdiet ēveles naža pārsegu (7) līdz galam uz āru, tā ka nažu veltnis pilnīgi atbrīvojas.
- Tagad turiet bīdītājus (3) atkal virzienā uz ārpusi un uzlieciet skaidu nosūkšanas ierīci (4) uz ēvelmašīnas.
- Tagad nobloķējiet skaidu nosūkšanas ierīci (4), izmantojot bīdītājus (3). Ievērībai! Ierīce nesāk darboties, ja bīdītāji (3) nav pareizi iesprausti.
- Tagad ieskrūvējiet skrūvi (32) padevējgaldā (12), lai nofiksētu skaidu nosūkšanas ierīci (4).

9. Darbība

⚠ Uzmanību! Biezumēvelmašīna un gludēvelmašīna ir īpaši konstruēta cietas koksnes apstrādei.

Šim nolūkam izmanto augstvērtīga sakausējuma nažus (24). Biezuma ēvelēšanai paredzētās detaļas kontaktvirsmas ir jābūt plakana. Ja apstrādā lielākas vai smagākas detaļas, mašīna ir jānostiprina uz baltas virsmas (piemēram, ar vītņu aizspiedņiem).

- Ieslēgšanas un izslēgšanas slēdzis (1) atrodas mašīnas kreisajā. Lai ieslēgtu mašīnu, nospiediet zaļo taustiņu "I". Lai izslēgtu mašīnu, nospiediet sarkano taustiņu "0".
- Mašīna ir aprīkota ar pārslodzes slēdzi (2) motora aizsardzībai. Pārslodzes gadījumā mašīna automātiski apstājas. Pēc kāda brīža pārslodzes slēdzi (2) var atkal atiestatīt.
- Garu darba materiālu apstrādes laikā izmantojiet rullīšu galdu vai tamlīdzīgu atbalsta ierīci. Šo papildu aprīkojumu var iegādāties specializētajos veikalos. Tas jāizvieto ēvelmašīnas padeves un noņemšanas pusē. Augstuma iestatījums jāveic tādā veidā, lai darba materiālu varētu horizontāli ievadīt ierīcē un horizontāli izņemt no ierīces.

9.1 Gludēvelēšana

⚠ Uzmanību! Pirms jebkādiem apkopes darbiem atvienojiet kontaktdakšu no elektrotīkla!

9.1.1. Iestatīšana (7./8. att.)

- Grieziet pievirzīšana skrūvi (11) uz labo vai kreiso pusi vajadzīgajam skaidas noņemšanas dziļumam. Skaidas noņemšanas dziļumu var nolasīt no skalas (A).
- Palaidiet vaļīgāk paralēlo atbalstu (5), izmantojot sprostsviru (22). Noregulējiet vajadzīgo leņķi. Noregulēto leņķi var nolasīt no skalas (B). Nofiksējiet paralēlo atbalstu (5) pēc veiktās iestatīšanas, atkal izmantojot sprostsviru (22). Izmantojot ekscentru (33), var atbrīvot un pārbīdīt atbalstu (5).

9.1.2. Gludēvelēšanas režīms (9./10. att.)

- Ievērojiet! Ievērojiet skaidu nosūkšanas ierīces pareizo montāžu (sk. 8.3. punktu)
- Atbrīvojiet sprostsviru (9) un pārbīdīet ēveles naža pārsegu (7) tiktāl, cik tas ir nepieciešams darba materiāla platumam. Pēc tam atkal pievelciet sprostsviru (9).
- Savienojiet tīkla kontaktspraudni ar tīkla vadu. Nospiediet zaļo taustiņu "I", lai palaistu ēvelmašīnu.
- Novietojiet apstrādājamo darba materiālu uz padevējgaldā (12). Bīdīet darba materiālu, pēc iespējas izmantojot bīdstieni (16), uz priekšu noņemējgaldā (26) virzienā pāri nažu veltnim.
- Pēc darba pabeigšanas izslēdziet ierīci. Šim nolūkam nospiediet sarkano taustiņu "0". Pēc tam atvienojiet ierīci no tīkla.
- Pēc tam, kad ierīce ir pilnīgi apstājusies, noņemiet skaidas un putekļus no padevējgaldā (12), noņemējgaldā (26) un nažu veltna.
- Novietojiet ēveles naža pārsegu (7) atpakaļ pozīcijā un nosedziet ēveles nazi visā garumā.

9.2 Biezuma ēvelēšana

⚠ Uzmanību! Pirms jebkādiem apkopes darbiem atvienojiet kontaktdakšu no elektrotīkla!

9.2.1. Iestatīšana (4./11. att.)

Uzlieciet kloķi (10) uz darbvārpstas (19) un grieziet biežuma ēvelēšanas galdu (21) vajadzīgajā augstumā. Noregulēto augstumu var nolasīt no skalas (C).

9.2.3 Biezuma ēvelēšanas režīms (11/13/17 att.)

- Ievērojiet! Ievērojiet skaidu nosūkšanas ierīces pareizo montāžu (sk. 8.4. punktu)
- Novietojiet darba materiālu uz biežuma ēvelēšanas galda (21). Vadiet darba materiālu padevējgaldā (12) virzienā. (Ievērojiet bultiņas virzienu, kurš apzīmē arī darba virzienu.)
- Beidzot darbu, izslēdziet mašīnu. Šim nolūkam nospiediet sarkano taustiņu "0". Pēc tam mašīnu atvienojiet no elektrotīkla.
- Pēc tam, kad ierīce ir pilnīgi apstājusies, noņemiet skaidas un putekļus no biežuma ēvelēšanas galda (21) un nažu veltna.

9.3 Nažu maiņa (13./14. att.)

- **⚠ Uzmanību!** Pirms nažu nomaiņas noteikti atvienojiet kontaktdakšu no elektrotīkla.
- Nofiksējiet ēvelmašīnas nažu vārpstas aizsargu saliktā veidā (13) paceltajā pozīcijā.
- Atskrūvējiet un noņemiet piecas savilcējskrūves (23).
- Nocieliet nažus (24) un nažu siju (27) no vārpstas.
- Noņemiet skaidas un sveķus no ēvelmašīnas nažu vārpstas un nažu sijas.
- Ievietojiet jauno nazi (24) ēvelmašīnas nažu vārpstā, nofiksējiet nazi (24) ar taisnstūra spraugām abās skrūves galvās. (Ar šīm abām skrūvēm regulē naža augstumu.)
- Uzlieciet nažu siju (27) uz naža (24).
- Mazliet pievelciet piecas savilcējskrūves (23).
- Atkārtojiet operācijas otrajam nazim (24).
- Tagad precīzi noregulējiet ēvelmašīnas nažus (24) pret pieņemšanas galdu. Šim nolūkam izmantojiet lineālu, kas ir uzlikts uz pieņemšanas galda.
- Pārlietot abas regulēšanas skrūves (31), var noregulēt naža (24) augstumu.
- Griežot griešanas bloku un izmantojot lineālu, jūs varat redzēt augstuma izmaiņas.
- Asmens ir precīzi iestatīts tad, kad asmeņi kustina lineālu ne augstāk kā 3 mm.
- Pēc veiksmīgas asmeņu iestatīšanas visām spaiļu skrūvēm jātiek pievilktām (8,4 N/m).

⚠ UZMANĪBU!

Izmantojiet vienīgi šai ieteicis ražotājs nažus.

Izmantojot citus nažus, pastāv savainošanās risks, ko rada kontroles zaudēšana.

Izvairieties no vītnes pārgriešanas un iespējamās atbrīvošanās. Fiksators (22) vai skrūves ar nolietotu vītņi nekavējoties jānomaina.

10. Tīrīšana, apkope un rezerves daļu pasūtīšana

⚠ BRĪDINĀJUMS! Pirms jebkādiem tīrīšanas, iestatīšanas, apkopes vai labošanas darbiem atvienojiet tīkla spraudni no galvenās elektroapgādes!

Iekārtas aprūpe

Ēvelei/biezumēvelei nepieciešama minimāla apkope. Lodīšu gultņi ir ilgstoši ieeļļoti. Pēc aptuveni 10 darba stundām ieteicams ieeļļot šīs daļas:

- Padeves un izvades veltna gultņus
- Trīšu un ķēžu gultņus

Vītņoto vārpstu biežumēveles galda augstuma mainīšanai drīkst apstrādāt tikai ar sausu smērvielu.

Galda virsmas un padeves un izvades veltnus vienmēr jāuztur tīrus no sveķiem.

Regulāri notīriet padeves un izvades veltņus. Lai novērstu motora pārkaršanu, regulāri pārbaudiet, vai gaisa atverēs nav sakrājušies putekļi. Pēc ilgāka lietošanas laika ieteicams iekārtu pārbaudīt autorizēta pārstāvja servisā.

Rīku aprūpe:

Griešanas bloks, spaiļu ierīces, asmeņu atbalsti un asmeņi ir regulāri jāattīra no sveķiem, jo tīri darbarīki uzlabo ēvelēšanas kvalitāti. Šim nolūkam spaiļu ierīces, asmeņu atbalstus un asmeņus var ielikt kopīgā sveķu noņēmējā uz 24 stundām.

Sveķus no alumīnija darbarīkiem var noņemt tikai ar tīrāmajiem šķidrumiem, kas ir saudzīgi pret šāda veida metālu.

Uzmanību:

Ja elektrosistēma ir sliktā stāvoklī, veiktspēja uz īsu laiku var mazināties. Jautājiet speciālistam.

11. Glabāšana (15. att.)

Glabāšanai aptiniet tīkla barošanas kabeli (29) ap šim nolūkam paredzēto kabeļa turētāju (30). Bīdstieņiem ir paredzēts bīdstieņa turētājs (28).

Glabājiet ierīci un tās piederumus tumšā, sausā un nesalstošā, kā arī bērniem nepieejamā vietā. Ieteicamā glabāšanas temperatūra ir 5-30°C.

Glabājiet elektroinstrumentu oriģinālajā iepakojumā. Nosedziet elektroinstrumentu, lai to aizsargātu pret putekļiem vai mitrumu.

Uzglabājiet lietošanas instrukciju pie elektroinstrumenta.

12. Pieslēgšana elektrotīklam

⚠ BRĪDINĀJUMS! Elektriskais trieciens! Pastāv savainošanās risks, ko rada elektriskā strāva!

Bojāts kabelis vai spraudnis var radīt elektrisko triecienu. Nepieļaujiet ķermeņa daļu pieskaršanos iezemētiem priekšmetiem un pasargājiet sevi no elektriskā trieciena.

⚠ Lietošana ir pieļaujama tikai ar noplūdstrāvas aizsargslēdzi (RCD maks. noplūdes strāva 30mA).

Pievienojiet strāvas kabeļa spraudni pie kontaktligzdas ar piemērotu formu, spriegumu un frekvenci, kas atbilst spēkā esošajiem noteikumiem. Nevelciet aiz tīkla barošanas kabeļa, lai atvienotu spraudni no kontaktligzdas.

Instalētais elektromotors ir pieslēgts darbam gatavā veidā. Pieslēgums atbilst attiecīgajiem VDE un DIN noteikumiem. Klienta elektrotīkla pieslēgumam un izmantotajam pagarinātājam jāatbilst šiem noteikumiem.

- Ražojums izpilda standarta EN 61000-3-11 prasības un uz to attiecas speciālie pieslēgšanas noteikumi. Tas nozīmē, ka izmantošana pie brīvi izvēlētajām pieslēguma vietām nav pieļaujama.
- Ierīce nelabvēlīgu tīkla parametru gadījumā var radīt pārejošas sprieguma svārstības.
- Ražojums ir paredzēts izmantošanai vienīgi pie pieslēguma vietām, kuras
 - a) kuras nepārsniedz maksimāli pieļaujamo piegādes pilno pretestību „Z” (Zmaks. = 0,367 Ω), vai
 - b) kurām ir tīkla spēja izturēt ilgstošu strāvas slodzi vismaz 100 A katrai fāzei.
- Jums kā lietotājam jāpārliecinās, ja nepieciešams, konsultējoties ar elektroapgādes uzņēmumu, vai pieslēguma vieta, kurā vēlaties lietot ražojumu, izpilda kādu no divām prasībām a) vai b).

Svarīgi norādījumi

Motora pārslodzes gadījumā tas pats izslēdzas. Pēc atdzišanas (laiks var būt atšķirīgs) motoru var atkal ieslēgt.

Bojāts elektropieslēguma vads

Elektropieslēguma vadiem bieži rodas izolācijas bojājumi.

To iemesli var būt šādi:

- saspiešanas vietas, ja pieslēguma vadi stiepjas caur logu vai durvju ailu;
- lūzuma vietas pieslēguma vada nepareizas nostiprināšanas vai izvietojuma dēļ;
- griezumvietas pieslēguma vada pārbraukšanas dēļ;
- izolācijas bojājumi, izraujot no sienas kontaktligzdas;
- plaisas izolācijas novecošanās dēļ.

Šādus bojātus elektropieslēguma vadus nedrīkst izmantot, un izolācijas bojājumu dēļ tie ir bīstami dzīvībai.

Regulāri pārbaudiet pieslēguma vadus, vai tiem nav bojājumu. Ievērojiet, lai pārbaudes laikā pieslēguma vads nebūtu pievienots elektrotīklam.

Elektropieslēguma vadiem jāatbilst attiecīgajiem VDE un DIN noteikumiem. Izmantojiet tikai pieslēguma vadus ar marķējumu H05VV-F.

Tipa nosaukuma uzdruka uz pieslēguma vada ir obligāta.

Maņstrāvas motors

- Elektrotīkla spriegumam jābūt 230 V~ / 50 Hz.
- Pagarinātājiem līdz 25 m garumam jābūt 1,5 kvadrātmilimetru šķērssgriezumam, > 25 m garums / 2,5 mm².

Pieslēgšanu un remontu drīkst veikt tikai kvalificēts elektriķis.

Jautājumu gadījumā norādiet šādus datus:

- motora strāvas veids;
- ierīces datu plāksnītē norādītie dati;
- motora datu plāksnītē norādītie dati.

13. Likvidācija un atkārtota izmantošana



Ierīce atrodas iepakojumā, lai izvairītos no bojājumiem transportēšanas laikā. Iepakojums ir izejmateriāls, un to var izmantot atkārtoti vai nodot izejvielu aprītē.



Ierīce un tās piederumi ir no dažādiem materiāliem, piemēram, metāla un plastmasas.

Neizmetiet baterijas mājsaimniecības atkritumos, nemetiet ugunī vai ūdenī. Baterijas jāsavāc, jānodod atkārtotai pārstrādei vai jāutilizē videi draudzīgā veidā. Bojātās detaļas jānodod īpašo atkritumu pārstrādei. Jautājiet specializētā veikalā vai pašvaldībā!

Nolietotās iekārtas nedrīkst izmest mājsaimniecības atkritumos!



Šis simbols norāda uz to, ka šo ražojumu saskaņā ar Direktīvu par elektrisko un elektronisko iekārtu atkritumiem (2012/19/ES) un vietējiem likumiem, nedrīkst utilizēt kopā ar mājsaimniecības atkritumiem. Šis ražojums jānodod šim nolūkam paredzētajā savākšanas vietā. To var izdarīt, piem., atdodot to atpakaļ tirdzniecības vietā, kad pērk līdzīgu ražojumu, vai nododot pilnvarotā savākšanas vietā, kas atbildīga par elektrisko un elektronisko iekārtu atkritumu otrreizējo pārstrādi.

Nelietpratīga rīkošanās ar nolietotām iekārtām sakarā ar potenciāli bīstamām vielām, kuras bieži vien satur elektrisko un elektronisko iekārtu atkritumi, var negatīvi ietekmēt apkārtējo vidi un cilvēku veselību. Lietpratīgi utilizējot šo ražojumu, jūs veicināt dabas resursu efektīvu lietošanu. Informāciju par nolietoto iekārtu savākšanas vietām jūs saņemsiet savā pašvaldībā, atkritumu utilizācijas sabiedriskajā organizācijā, pilnvarotajā iestādē, kas atbildīga par elektrisko un elektronisko iekārtu atkritumu utilizāciju vai tuvākajā atkritumu izvešanas uzņēmumā.

14. Pasūtīt rezerves daļas

Rezervējot rezerves daļas, lūdzu, sniedziet papildu informāciju:

- ierīces modelis
- ierīces produkta numurs
- ierīces identifikācijas numurs
- rezerves daļas numurs.

Informācija par apkalpošanu

Ņemiet vērā, ka šajā izstrādājumā ir daļas, kas nodilst atbilstoši vai dabiskas izmantošanas gaitā, respektīvi, ir detaļas, kas nepieciešamas kā patēriņa materiāli. Dilstošas detaļas*: Jostas, ēvelēšanas naži, ogles sukuks

* Nav noteikti jābūt piegādes komplektā!

Rezerves daļas un piederumus saņemsiet mūsu servisa centrā. Šim nolūkam noskenējiet titullapā esošo kvadrātkodu.

15. Traucējumu novēršana

Traucējums	Iespējamais cēlonis	Novēršana
Ierīci nevar ieslēgt	Nav pieejams tīkla spriegums Nolietotas ogles sukuks Nav uzstādīta nosūkšanas īscaurule	Pārbaudiet elektroapgādi Nogādājiet ierīci klientu apkalpošanas dienesta darbnīcā
Ierīce nedarbojas vai pēkšņi apstājas	Elektroapgādes pārtraukums Bojāts motors vai slēdzis Pārbaudiet mikroslēdzi	Pārbaudiet drošinātāju / pārbaudiet ierīces pārslodzes aizsardzību Uzticiet kvalificētam elektriķim pārbaudīt motoru vai slēdzi Uzstādiet skaidu nosūkšanas kupolu (ja ir pieejams) tādā veidā, lai aktivizētu mikroslēdzi Pārbaudiet ieejas drošinātāju tīkla pusē Ierīce minimālā spriegu aizsardzības dēļ pati vairs neieslēdzas un pēc strāvas padeves atjaunošanas ir atkārtoti jāieslēdz.
Ierīce ēvelēšanas laikā apstājas	Truļi/nodiluši ēveles naži Ir nostrādājis pārslodzes slēdzis Pārbaudiet mikroslēdzi Pārāk liela griešana ar skaidas noņemšanu Pārāk liela padeve	Nomainiet vai uzasiniet nažus Pēc atdzišanas laika atkārtoti ieslēdziet motoru Uzstādiet skaidu nosūkšanas kupolu vai galda fiksatoru tādā veidā, lai aktivizētu mikroslēdzi. Samaziniet griešanu ar skaidas noņemšanu Samaziniet padeves ātrumu

Darba materiāls iestrēgst, veicot biezu- ma ēvelēšanu	Pārāk liels griezuma dziļums	Samaziniet griezuma dziļumu un apstrādājiet darba materiālu vairākās operācijās
Ēvelēšanas laikā samazinās apgriezīgu skaits	Pārāk liela griešana ar skaidas noņemšanu Pārāk liela padeve Truls nazis	Samaziniet griešanu ar skaidas noņemšanu Samaziniet padeves ātrumu Nomainiet nažus
Neapmierināms virsmas stāvoklis	Truli/nodiluši ēveles naži Ēveles naži aizsprostoti ar skaidām Nevienmērīga padeve	Nomainiet vai uzasiniet nažus Noņemiet skaidas Padodiet darba materiālu ar nemainīgu spiedienu un samazinātu padeves ātrumu
Apstrādātā virsma pārāk raupja	Darba materiāls vēl satur pārāk lielu mitruma daudzumu	Nožāvējiet darba materiālu
Apstrādātā virsma sasprēgājusi	Darba materiāls bija apstrādāts pretēji augšanas virzienam Vienā reizē noēvelēts pārāk liels materiāla daudzums	Darba materiāls apstrādāts no pretējā virziena Apstrādājiet darba materiālu vairākās operācijās
Pārāk maza darba materiāla padeve veicot biezu- ma ēvelēšanu	Darba materiāls bija apstrādāts pretēji augšanas virzienam Vienā reizē noēvelēts pārāk liels materiāla daudzums	Notīriet galda plātni un apstrādājiet plānā kārtiņā ar slīdēšanas ziedi Salabojiet transportēšanas veltnīšus Novietojiet biezu- ma ēvelēšanas iestatīšanas sviru augšējā pozīcijā
Nosprostota skaidu izmete, veicot biezu- ma ēvelēšanu (bez nosūkšanas)	Pārāk liela griešana ar skaidas noņemšanu Truls nazis Pārāk slapjš kokmateriāls	Samaziniet griešanu ar skaidas noņemšanu Nomainiet nazi Nožāvējiet darba materiālu
Nosprostota skaidu izmete, veicot gludēvelēšanu (bez nosūkšanas)	Pārāk liela griešana ar skaidas noņemšanu Pārāk liela padeve Truls nazis Pārāk slapjš kokmateriāls	Samaziniet griešanu ar skaidas noņemšanu Samaziniet padeves ātrumu Nomainiet nazi Nožāvējiet darba materiālu
Nosprostota skaidu izmete ar nosūkšanu, veicot gludēvelēšanu vai biezu- ma ēvelēšanu	Pārāk vāja nosūkšana	Jāizmanto nosūkšanas ierīce, kas nosūkšanas savienotājīscaurulē nodrošina gaisa ātrumu vismaz 20 m/s

Papildu piederumi

	Ātrgriezējtauda ēveles nazis Komplekts no diviem priekšmetiem Preces numurs: 3902203701 EAN: 40 46664 00188 1
---	---

Regulārs apkopes periods		Pirms katras lietošanas sākšanas	Pēc vajadzības	Ik nedēļu	Pēc 6 mēnešiem
Ēveles nažu pārbaude, vai ir nevainojams stāvoklis	Pārbaude	X			
	Nomainīšana		X		X
Drošības ierīču darbderīguma pārbaude	Pārbaude	X			
	Nomainīšana		X		
Ierīces attīrīšana no putekļiem / skaidām	Tīrīšana	X			
Dzensiknu spriegojuma un stāvokļa / nolietojuma pārbaude	Pārbaude		X		
	Nomainīšana				
Visu kustīgo savienojuma daļu ieeļļošana / ieziešana				X	X

Objaśnienie symboli na instrumencie

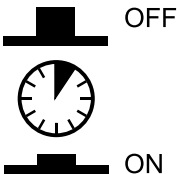
	<p>Przeczytać i przestrzegać przepisów bezpieczeństwa i Instrukcji Przed uruchomieniem maszyny!</p>
	<p>OSTRZEŻENIE! Stosować środki ochrony oczu. Powstające w trakcie pracy iskry lub wyrzucane przez urządzenie odłamki, wióry i pyły mogą się przyczynić do utraty widoczności.</p>
	<p>Stosować środki ochrony słuchu!</p>
	<p>Nosić maskę przeciwpyłową. Podczas obróbki drewna oraz innych materiałów może powstawać pył szkodliwy dla zdrowia. Nie wolno poddawać obróbce materiałów zawierających azbest!</p>
	<p>OSTRZEŻENIE! Niebezpieczeństwo odniesienia obrażeń! Nie sięgać do poruszającego się noża strugarskiego.</p>
	<p>Wyłącznik przeciążeniowy</p>

Spis treści:
Strona:

1.	Inicjacja	142
2.	Wyposażenie (rys. 1-19).....	142
3.	Zawartość zestawu (rys. 1a/b)	142
4.	Użycie zgodne z przeznaczeniem.....	143
5.	Ważne wskazówki	143
6.	Dane techniczne.....	146
7.	Przygotowanie stanowiska pracy	146
8.	Montaż.....	147
9.	Zakład.....	148
10.	Czyszczenie, konserwacja i zamawianie części zamiennych...	149
11.	Przechowywanie (rys. 15)	149
12.	Podłączenie elektryczne	150
13.	Utylizacja i recykling.....	150
14.	Zamawianie części zamiennych.....	151
15.	Pomoc dotycząca usterek	151

1. Inicjacja

Producent:

Scheppach GmbH
Günzburger Straße 69
D-89335 Ichenhausen

Drogi kliencie,

Życzymy Państwu wiele radości i sukcesów w pracy z nowym urządzeniem.

Wskazówka:

W świetle obowiązującego prawa dotyczącego odpowiedzialności za produkt producent tego urządzenia nie odpowiada za szkody, które powstały w tym urządzeniu lub poprzez jego działanie, podczas:

- nieprawidłowej obsługi,
- nieprzestrzegania instrukcji obsługi,
- napraw przeprowadzanych przez osoby trzecie, nieautoryzowanych fachowców,
- montażu i wymiany na nieoryginalne części,
- użytkowania niezgodnego z przeznaczeniem,
- awarii instalacji elektrycznej, w przypadku nieprzestrzegania przepisów elektrycznych i przepisów VDE: 0100, DIN 57113 / VDE 0113.

Zalecenie:

Przed montażem oraz przed rozpoczęciem użytkowania urządzenia należy przeczytać dokładnie cały tekst instrukcji obsługi.

Instrukcja obsługi ma na celu ułatwić Państwu zapoznanie się z nową maszyną oraz umożliwić jak najlepsze wykorzystanie maszyny zgodnie z przeznaczeniem.

Instrukcja obsługi zawiera ważne wskazówki dotyczące bezpiecznej, profesjonalnej i ekonomicznej pracy z maszyną, a także tego, jak uniknąć niebezpieczeństw, obniżyć koszty napraw, unikać przestojów w pracy oraz jak zwiększyć niezawodność i żywotność urządzenia.

Oprócz przepisów bezpieczeństwa zawartych w niniejszej instrukcji należy bezwzględnie przestrzegać lokalnych przepisów krajowych dotyczących eksploatacji maszyny.

Niniejszą instrukcję obsługi należy przechowywać przy maszynie w plastikowej torebce, chroniąc ją przed brudem i wilgocią. Każdy operator urządzenia camprzed rozpoczęciem z nim pracy powinien przeczytać instrukcję obsługi i dokładnie jej przestrzegać. Do pracy z urządzeniem mogą być dopuszczone wyłącznie osoby, które zostały przeszkolone w zakresie korzystania z urządzenia i zostały poinformowane o niebezpieczeństwach z tym związanych. Należy przestrzegać wymaganej dolnej granicy wieku.

Poza informacjami o bezpieczeństwie zawartymi w niniejszej instrukcji obsługi oraz szczegółowych przepisów krajowych należy przestrzegać ogólnych zasad technicznych.

Nie ponosimy odpowiedzialności za wypadki lub szkody powstałe wskutek nieprzestrzegania niniejszej instrukcji oraz wskazówek bezpieczeństwa.

2. Wyposażenie (rys. 1-19)

1. Włącznik/wyłącznik
 2. Wyłącznik przeciążeniowy
 3. Elementy łącznikowe
 4. Odsysacz wiórów
 5. Ogranicznik równoległy
 6. Nakrętka gwiazdkowa M8
 7. Osłona noża strugarskiego
 8. Nakrętka gwiazdkowa M6
 9. Dźwignia zaciskowa
 10. Korba ręczna
 11. Śruba regulacyjna
 12. Stół posuwowy
 13. Osłona noża strugarskiego, kompl.
 14. Klucz imbusowy
 15. Pasek rowkowy
 16. Popychacz
 17. Śruba z łbem walcowym o gnieździe sześciokątnym
 18. Śruba z łbem walcowym o gnieździe sześciokątnym
 19. Wrzeciono
 20. Gwint pociągowy
 21. Stół do strugania grubościowego
 22. Dźwignia zaciskowa
 23. Śruba naprężająca
 24. Nóż strugarski
 25. Zapadki przeciwozdrzutowe
 26. Stół odbiorczy
 27. Belka nożycowa
 28. Uchwyty do popychacza
 29. Kabel zasilający
 30. Uchwyty do kabla
 31. Śruba nastawcza
 32. Śruba mocująca
 33. Mimośród
- A. Podziałka (regulacja)
B. Podziałka (ogranicznik równoległy)
C. Podziałka (struganie grubościowe)

3. Zawartość zestawu (rys. 1a/b)

- Otworzyć opakowanie i wyjąć ostrożnie urządzenie.
- Usunąć materiał opakowaniowy oraz zabezpieczenia opakowania/transportowe (jeśli występują).
- Sprawdzić, czy zakres dostawy jest kompletny.

- Sprawdzić urządzenie i elementy wyposażenia pod kątem uszkodzeń transportowych.
- W miarę możliwości zachować opakowanie do zakończenia okresu gwarancyjnego.

Grubościówko-strugarka 1x
 Popychacz 1x
 Zapasowy pasek rowkowy 2x
 Klucz imbusowy 1x
 Korba ręczna 1x
 Ogranicznik równoległy 1x
 Odsysacz wiórów 1x
 Instrukcja obsługi 1x

UWAGA!

Urządzenie i materiały opakowaniowe nie mogą służyć jako zabawka dla dzieci! Nie pozwalają dzieciom na zabawę plastikowymi torebkami, foliami lub małymi częściami! Istnieje niebezpieczeństwo połknięcia i uduszenia!

4. Użycie zgodne z przeznaczeniem

Maszyna do strugania wzdłużnego z funkcją strugania grubościowego służy do strugania wzdłużnego i grubościowego okorowanego drewna tarcicowego każdego rodzaju, o kwadratowym lub prostokątnym kształcie lub ze ściętymi brzegami.

Urządzenia używać tylko zgodnie z jego przeznaczeniem.

⚠ OSTRZEŻENIE!

Wykonywanie wymienionych poniżej prac jest zabronione:

- Wypełnianie ubytków drewna (tzn. Wszelka obróbka, której nie przeprowadza się na całej długości obrabianego przedmiotu)
- Wykonywanie wgłębień, czopowania lub wykonywanie otworów
- Struganie mocno pociętego drewna, które nie przylega dostatecznie do stołu podawczego.

⚠ Modyfikowanie, wykorzystywanie niezgodnie z przeznaczeniem oraz wymienianie na inne znajdujące się na maszynie urządzenia zabezpieczające jest surowo zabronione.

Podczas obróbki nie wolno usuwać zabezpieczenia mostków. Nieużywana część wału nożowego musi być osłonięta.

Wymagania dotyczące obsługi

Obsługiwanie i konserwacja urządzenia są dozwolone wyłącznie dla osób, które zostały wykwalifikowane w tym zakresie i poinformowane o zagrożeniach. Nigdy nie powierzać wykonywania prac przy urządzeniu dzieciom.

Nigdy nie powierzać wykonywania prac przy urządzeniu dorosłym bez należytego przeszkolenia. Przed rozpoczęciem użytkowania urządzenia operator musi przeczytać ze zrozumieniem instrukcję obsługi.

Kwalifikacje: Oprócz szczegółowego przeszkolenia przez kompetentną osobę do użytkowania urządzenia nie są wymagane żadne specjalne kwalifikacje.

Dolna granica wieku: Urządzenie mogą obsługiwać wyłącznie osoby powyżej 18 roku życia. Wyjątek stanowi użytkowanie w ramach praktyki zawodowej w celu pozyskania umiejętności pod nadzorem instruktora. Dolną granicę wieku użytkownika mogą określać przepisy lokalne.

Szkolenie: Do użytkowania urządzenia wymagany jest jedynie odpowiedni instruktaż przekazany przez kompetentną osobę lub zawarty w instrukcji obsługi. Specjalne szkolenie nie jest wymagane.

Urządzenia używać tylko zgodnie z jego przeznaczeniem. Każde użycie, odbiegające od opisanego w niniejszej instrukcji jest niezgodne z przeznaczeniem urządzenia. Za powstałe w wyniku niewłaściwego użytkowania szkody lub zranienia odpowiedzialność ponosi użytkownik / właściciel, a nie producent.

W zakres użytkowania zgodnego z przeznaczeniem wchodzi również przestrzeganie instrukcji obsługi, instrukcji montażu oraz wskazówek bezpieczeństwa zawartych w niniejszej instrukcji. Osoby obsługujące oraz przeprowadzające prace konserwacyjne na urządzeniu muszą zostać zapoznane z instrukcją jej użytkowania oraz możliwymi niebezpieczeństwami.

5. Ważne wskazówki

Ogólne wskazówki bezpieczeństwa

Uwaga! Podczas używania narzędzi elektrycznych należy przestrzegać zasadniczych środków bezpieczeństwa w celu ochrony przed porażeniem prądem, zagrożeniem obrażeniami i pożarem. Przed przystąpieniem do używania niniejszego narzędzia elektrycznego należy przeczytać wszystkie wskazówki i odpowiednio przechowywać je w bezpiecznym miejscu.

Bezpieczna praca

- 1 Należy zachować porządek w miejscu pracy
 - Bałagan w miejscu pracy wywołuje zagrożenie wypadkiem.
- 2 Zwracać uwagę na otoczenie
 - Nie wystawiać urządzenia na deszcz.
 - Nie używać elektronarzędzi w mokrym lub wilgotnym otoczeniu.

- Proszę pamiętać o właściwym oświetleniu.
 - Nie używać narzędzi elektrycznych w miejscach, gdzie występuje zagrożenie pożarem lub wybuchem.
- 3 Proszę pamiętać o właściwym oświetleniu
 - Unikać zetknięcia części ciała z uziemionymi częściami urządzenia, np. rurami, elementami grzejnymi, kuchenkami, lodówkami.
 - 4 Trzymać dzieci z dala od urządzenia!
 - Nie pozwalać innym osobom, by poruszały urządzeniem lub kablem, trzymać je z dala od obszaru roboczego.
 - 5 Przechowywać urządzenie w pewnym miejscu
 - Nieużywane urządzenia powinny być przechowywane w suchym, zamkniętym i niedostępnym dla dzieci pomieszczeniu.
 - 6 Nie przeciążać urządzenia
 - Pracuje ono lepiej i bezpieczniej przy podanej wydajności.
 - 7 Używać odpowiednie urządzenie
 - Nie używać zbyt słabego urządzenia lub przystawek do ciężkich prac.
 - Narzędzia elektrycznego nie używać do cięcia drewna opałowego.
 - 8 Zawsze nosić odpowiednią odzież roboczą
 - Nie nosić luźnej odzieży lub biżuterii.
 - Mogą one zostać wciągnięte przez ruchome części urządzenia. Przy pracy na wolnym powietrzu zalecane są gumowe rękawice i antypoślizgowe obuwie
 - W przypadku długich włosów używać siatki na włosy.
 - 9 Stosować odpowiednie środki ochrony
 - Stosować okulary ochronne.
 - Podczas prac z dużą emisją pyłu stosować maskę chroniącą drogi oddechowe.
 - 10 Podczas obróbki drewna,
 - Jeśli przewidziane są urządzenia do podłączenia służące do odsysania pyłu, należy sprawdzić, czy są podłączone i używane.
 - 11 Nie używać kabla do innych celów
 - Nie przenosić urządzenia za kabel i nie ciągnąć go, by wyjąć wtyczkę z gniazdka. Chronić kabel przed gorącem, olejami i ostrymi krawędziami.
 - 12 Zabezpieczyć obrabiany przedmiot
 - Używać uchwytów mocujących lub imadła, aby podtrzymać obrabiany przedmiot. Jest to bezpieczniejszy sposób podtrzymania niż własne ręce
 - 13 Unikać nietypowej pozycji ciała
 - Zadbaj o stabilną pozycję i zachowanie równowagi w każdej chwili.
 - 14 Starannie dbać o urządzenie
 - Pamiętać o tym, żeby urządzenie było zawsze czyste i naostrzone, co zapewnia dobrą i bezpieczną pracę.
- Przestrzegać zasad konserwacji i wskazówek dotyczących wymiany części.
 - Regularnie kontrolować wtyczkę i kabel, a w razie stwierdzenia uszkodzenia naprawę zlecić w autoryzowanym serwisie.
 - Regularnie kontrolować przedłużacze i wymieniać te uszkodzone.
 - Uchwyty utrzymywać suche, wolne od oleju i tłuszczu.
- 15 Wtyczkę należy wyjąć z gniazdka
 - W przypadku nieużywania narzędzia elektrycznego, przed przystąpieniem do konserwacji i przy wymianie narzędzi, jak np. brzeszczot piły, wiertła, frezy. Jeśli podczas pracy dojdzie do zablokowania wału strugarskiego na skutek zbyt dużej siły posuwu lub zacisku obrabianego przedmiotu, należy wyłączyć urządzenie i odłączyć je od zasilania. Usunąć obrabiany przedmiot i upewnić się, że wał strugarski obraca się swobodnie. Włączyć urządzenie, a następnie ponownie przeprowadzić czynność ze zmniejszoną siłą posuwu.
 - 16 Nie zostawiać w urządzeniu kluczy ślusarskich
 - Przed włączeniem urządzenia skontrolować, czy usunięte zostały klucze ślusarskie i urządzenia nastawcze.
 - 17 Unikać nieumyślnego uruchomienia
 - Upewnić się, że podczas wkładania wtyczki do gniazda przełącznik jest wyłączony.
 - 18 Użyć przedłużacza w przypadku zastosowania na zewnątrz
 - Na powietrzu stosować wyłącznie dopuszczone do tego i odpowiednio oznaczone kable przedłużające.
 - 19 Proszę postępować ostrożnie
 - Skupiać się na wykonywanych czynnościach. Pracować z rozwagą. Nie używać narzędzia elektrycznego w stanie dekoncentracji.
 - 20 Kontrolować urządzenie pod kątem usterek
 - Przed dalszym użyciem urządzenia sprawdzić uważnie elementy zabezpieczające i lekko uszkodzone części, czy spełniają właściwe i zgodne z przeznaczeniem funkcje.
 - Skontrolować, czy części ruchome funkcjonują bez zarzutu i nie zakleszczają się oraz czy nie są uszkodzone. Wszystkie części muszą być właściwie zamontowane, aby zapewnić bezpieczeństwo urządzenia.
 - Uszkodzone elementy zabezpieczające i części naprawiać niezwłocznie w autoryzowanym serwisie lub wymieniać, o ile nie podano inaczej w instrukcji obsługi.
 - Uszkodzone przełączniki muszą zostać wymienione w autoryzowanym serwisie.
 - Nie używać urządzeń, w których włącznik nie daje się włączyć lub wyłączyć.

21 UWAGA!

- Używanie innych narzędzi roboczych i innego sprzętu może powodować zagrożenie obrażeniami

22 Naprawę narzędzia elektrycznego należy zlecać wykwalifikowanemu elektrykowi

- Urządzenie to odpowiada ujednoliconym normom bezpieczeństwa. Napraw powinien dokonywać jedynie autoryzowany serwis, w przeciwnym wypadku może powstać niebezpieczeństwo dla użytkownika.

Opisywane urządzenie nie jest przeznaczone do użytkowania przez osoby (w tym także dzieci) z ograniczonymi możliwościami fizycznymi, sensorycznymi lub psychicznymi lub nieposiadające wymaganego doświadczenia i/lub wiedzy, chyba że pracują one pod nadzorem osoby odpowiedzialnej za ich bezpieczeństwo lub też otrzymują od niej instrukcje odnośnie pracy przy urządzeniu.

Dzieci powinny przebywać pod nadzorem, aby uniemożliwić im zabawę przy urządzeniu.

SPECJALNE WSKAZÓWKI BEZPIECZEŃSTWA

- Nie stosować tępych noży. Niebezpieczeństwo odrzutu!
- Blok tnący musi być cały czas osłonięty.
- Do strugania krótkich przedmiotów obrabianych stosować popychacz.
- Przy struganiu wąskich przedmiotów obrabianych należy podjąć dodatkowe środki bezpieczeństwa. Dla zapewnienia bezpiecznej pracy konieczne może być zastosowanie zabezpieczeń poprzecznych i osłon sprężyny.
- Urządzenie nie jest przeznaczone do wycinania wpustów.
- Zabezpieczenie przed odrzutem oraz walec podający należy poddawać regularnej kontroli.
- Urządzenia wyposażone w odciąg wiórów i osłony odciągowe powinny być podłączone do odpowiednich urządzeń. Dany rodzaj materiału może nasilać tworzenie się pyłu.
- Urządzenie przeznaczone jest wyłącznie do cięcia drewna i podobnych materiałów.
- Jeśli nóż jest w 5% zużyty, trzeba go wymienić.
- Używanie uszkodzonego popychacza może być niebezpieczne. Nieużywany popychacz należy zawsze przechowywać przy maszynie.
- Podczas ręcznego wprowadzania przedmiotów obrabianych zwiększa się ryzyko odniesienia obrażeń. Należy przestrzegać zaleceń producenta dotyczących stosowania popychacza.
- Nieprawidłowe ustawienie osłon ochronnych, stołu posuwowego lub kratek może doprowadzić do niekontrolowanych sytuacji.

- Uszkodzone lub zabrudzone przedmioty obrabiane stwarzają zagrożenia. Urządzenie to nie jest przeznaczone do obróbki części metalowych. **Niebezpieczeństwo odniesienia obrażeń!**
- Długie przedmioty obrabiane przeznaczone do cięcia umieszczać na stole rolkowym lub innym wsporniku. Inaczej można łatwo stracić kontrolę nad przedmiotem obrabianym.
- Maszyna nadaje się wyłącznie do strugania wzdłużnego i grubościowego.
- Podczas pracy przy maszynie zawsze należy stosować odpowiednią odzież ochronną:
 - ochronę słuchu zabezpieczającą przed uszkodzeniami słuchu,
 - ochronę dróg oddechowych, aby zapobiec wdychaniu niebezpiecznych cząsteczek pyłu,
 - rękawice ochronne, aby zapobiec skaleczeniom przez ostre krawędzie lub noże,
 - okulary ochronne aby zapobiec obrażeniom oczu przez swobodnie latające odłamki.
- Następujących sytuacji należy bezwzględnie unikać:
 - przedwczesne przerwanie procesu cięcia (cięcia strugania nieobejmujące całej długości obrabianego przedmiotu;
 - struganie nierównych kawałków drewna, nierównomiernie przylegających do stołu posuwowego.
- Uwaga! Jeśli główne zasilanie sieciowe jest w złym stanie, podczas uruchamiania urządzenia istnieje ryzyko wystąpienia zwarcia. Może mieć to również wpływ na pozostałe funkcje (np. zapalenie się kontrolki). W przypadku zakłóceń w głównym zasilaniu sieciowym, prosimy o kontakt z miejscowego zakładem energetycznym w celu uzyskania pomocy i informacji.

Ryzyka szczątkowe

Mimo używania w sposób zgodny z przeznaczeniem nie można całkowicie uniknąć czynników ryzyka szczątkowego. Ze względu na charakter przebiegu pracy mogą występować następujące obrażenia:

- **⚠ OSTRZEŻENIE! Niebezpieczeństwo odniesienia obrażeń!**
 - palców i rąk w wyniku dotknięcia nieosłoniętych obszarów wału nożowego, podczas wymiany narzędzia; poza może dojść do ich zmiążdżenia w wyniku otwarcia osłony ochronnej.
- obrażenia oczu,
- w okolicy wlotu i wylotu,
- w wyniku niebezpiecznego odrzutu,
- niebezpieczeństwo ze strony prądu elektrycznego, gdy przewody elektryczne nie zostały prawidłowo podłączone,
- podczas eksploatacji bez układu odsysania lub worka na wióry może powstać szkodliwy dla zdrowia pył drzewny,

- ze strony wyslizgujących się części.
- Części metalowe znajdujące się w przedmiocie obrabianym mogą spowodować stępienie lub uszkodzenie noża.
- Obrażenia dróg oddechowych w przypadku niestosowania odpowiedniej maski przeciwpyłowej.

⚠ OSTRZEŻENIE! USZKODZENIA SŁUCHU!

Dłuższe przebywanie w bezpośredniej okolicy pracującego urządzenia może prowadzić do uszkodzenia słuchu. **Nosić nauszники ochronne!**

Pomimo przestrzegania instrukcji obsługi mogą pojawić się ukryte ryzyka szczątkowe.

Ostrzeżenie! Niniejsze narzędzie elektryczne wytwarza podczas pracy pole elektromagnetyczne. Pole to może w pewnych okolicznościach wpływać negatywnie na aktywne lub pasywne implanty medyczne. W celu zmniejszenia ryzyka poważnych lub śmiertelnych obrażeń, osobom z implantami medycznymi przed użyciem narzędzia elektrycznego zalecamy konsultację z lekarzem i producentem.

Postępowanie w nagłych przypadkach

Zastosować odpowiednie do obrażenia środki pierwszej pomocy, a następnie jak najszybciej zapewnić wykwalifikowaną pomoc lekarską.

Zabezpieczyć raną osobę przez innymi obrażeniami i unieruchomić ją. Na wypadek ewentualnych wypadków na stanowisku pracy zawsze powinna znajdować się apteczka pierwszej pomocy wg DIN 13164. Materiał pobrany z apteczki należy niezwłocznie uzupełnić.

Podczas wzywania pomocy należy podać następujące informacje

1. Miejsce wypadku
2. Rodzaj wypadku
3. Liczba rannych
4. Rodzaj obrażenia

6. Dane techniczne

Dane techniczne	
liczba noży	2 halki
Liczba obrotów wałka rozrządu	8500 1/min
miary	970 x 490 x 485 mm
waga	27 kg
Dane techniczne dotyczące strugania opatrunkowego	
maks. Szerokość strugania	254 mm
maks. usuwanie wiórów	2 mm

Ogrodzenie dekoracyjne	635 x 127 mm
Stopka opatrunkowa Zakres obrotu	90°–135°
Wielkość stołu do toczenia	920 x 264mm
Planowanie grubości danych technicznych	
maks. Szerokość strugania	254 mm
maks. Hobeldyk	120 mm
maks. usuwanie wiórów	2 mm
Wielkość tabeli grubości	380 x 254 mm
bodziec	
Silnik	230V / 50 Hz
Zużycie energii P1	1500 W
Zmiany techniczne zastrzeżone!	

Hałas i wibracje

Hałas tej piły został zmierzony zgodnie z EN 61029.

Poziom ciśnienia akustycznego L_{pA}	89 dB(A)
Odchylenie K_{pA}	3 dB
Poziom mocy akustycznej L_{WA}	102 dB(A)
Odchylenie K_{WA}	3 dB

Zakładać nauszники ochronne.

Hałas może powodować utratę słuchu.

Emisję hałasu oraz wibracje należy ograniczyć do minimum!

- Stosować wyłącznie sprawne urządzenia.
- Urządzenie poddawać regularnej konserwacji i czyszczeniu.
- Dostosować metodę pracy do urządzenia.
- Nie przeciążać urządzenia.
- W razie potrzeby oddać urządzenie do przeglądu.
- Gdy urządzenie nie jest używane, powinno być wyłączone.

7. Przygotowanie stanowiska pracy

Przed każdym użyciem sprawdzić:

- Włączniki i wyłączniki, łącznie z wyłącznikiem awaryjnym (jeśli dostępny) pod kątem poprawności działania
- **Zasunięte oddzielające urządzenia zabezpieczające (rys. 1a - poz. 3)** przez otwarcie po kolei każdego oddzielającego urządzenia zabezpieczającego, aby wyłączyć maszynę oraz przez sprawdzenie, czy nie jest możliwe włączenie maszyny przy wszystkich otwartych urządzeniach zabezpieczających

- **Hamulec**
sprawdzając działanie, by stwierdzić, czy hamowanie w danym czasie hamowania jest skuteczne oraz, o ile maszyna jest wyposażona w hamulec mechaniczny, sprawdzając hamulec po każdym uruchomieniu ochrony przed przeciążeniem
- **Zapadki przeciwozrutowe (rys. 4 - poz. 25)**
dokonując oględzin przynajmniej raz w trakcie zmiany, by stwierdzić, czy są w dobrym stanie technicznym, np. czy powierzchnia styku nie jest uszkodzona w wyniku uderzeń oraz czy zapadki przeciwozrutowe (24) powracają na miejsce pod wpływem własnego ciężaru;
- **Nóż struga (rys. 13 - poz. 24)**
pod kątem uszkodzeń i właściwego zamocowania.

Użytkowanie maszyny jest dozwolone wyłącznie wtedy, gdy spełnione są te wszystkie warunki.

Stosować wyłącznie dobrze naostrzone noże poddane konserwacji. Stosować wyłącznie noże przeznaczone do użytku z daną maszyną.

Do obróbki krótkich przedmiotów obrabianych stosować nieuszkodzone klocki do przesuwania lub popychacze.

Maszynę podłączyć do urządzenia odsysającego pył lub wióry.

Przed rozpoczęciem obróbki sprawdzić, czy ogranicznik jest mocno zaciśnięty.

Upewnić się, że przez cały czas możliwe jest zachowanie równowagi. Ustawić się bokiem do maszyny.

Gdy maszyna jest uruchomiona, trzymać ręce w bezpiecznej odległości od walca tnącego i miejsca wyrzucania wiórów.

Struganie rozpocząć dopiero wtedy, gdy walec tnący osiągnie wymaganą prędkość obrotową.

Poza tym upewnić się, że obrabiany przedmiot nie zawiera kabli, lin, sznurów itp. Nie obrabiać drewna, które zawiera liczne sęki lub dziurki po sękach.

Długie elementy obrabiane zabezpieczyć przed przechyleniem na końcu procesu cięcia. W tym celu stosować np. stojak rolkowy lub podobne urządzenia.

Stanowczo odradza się usuwania wiórów lub odprysków, gdy maszyna jest uruchomiona.

W przypadku zablokowania maszyny niezwłocznie ją wyłączyć. Wyjąć wtyczkę z zasilania i usunąć zakleszczony przedmiot obrabiany.

Po każdym użyciu ustawić najmniejszą szerokość cięcia, aby zminimalizować obrażenia.

⚠ UWAGA!

Maszyna musi być stabilnie przymocowana do podłogi/blatu roboczego za pomocą odpowiednich śrub/ścisków stolarskich, aby zapobiec ryzyku przechylenia. (rys.19)

- Przed podłączeniem do sieci upewnić się, że dane na tabliczce identyfikacyjnej są zgodne z parametrami sieci.
⚠ **OSTRZEŻENIE!** Przed jakimkolwiek pracami związanymi z czyszczeniem, ustawianiami, czynnościami konserwacyjnymi lub naprawczymi odłączyć wtyczkę od głównego zasilania elektrycznego!
- Regularnie sprawdzać, czy nóż (24) i zasuwa są stabilnie zamontowane do bloku z nożami.
- Nóż (24) może wystawać maksymalnie 1,1 mm ponad blok z nożami.
- Sprawdzić zapadki przeciwozrutowe (25) pod kątem poprawności działania.
- Zawsze stosować środki ochrony oczu.
- Nigdy nie wykonywać wcięć, czopowania ani rzeźbienia.
- Przed uruchomieniem należy prawidłowo zamontować wszystkie osłony i zabezpieczenia.
- Nóż struga musi się swobodnie poruszać

8. Montaż

8.1 Ogranicznik równoległy (rys. 2)

- Przy użyciu klucza imbusowego (14) wykręcić śruby z łbem walcowym o gnieździe sześciokątnym (17/18) w kierunku przeciwnym do ruchu wskazówek zegara.
- Przyłożyć ogranicznik równoległy (5) na obudowie maszyny i zamocować go za pomocą śrub z łbem walcowym o gnieździe sześciokątnym (17/18).

8.2 Korba ręczna do regulacji strugania grubościowego (rys. 3)

- Korbę ręczną (10) do dosuwania głębokości strugania należy tylko nasadzić na wrzeciono (19).

8.3 Odsysacz wiórów - struganie wyrównujące powierzchnię (rys. 4-6)

- W celu montażu osłonę noża strugarski kompl. (13) ustawić w najwyższej pozycji.
- Stół do strugania grubościowego (21) ustawić za pomocą korby ręcznej (10) w najniższej pozycji.
- Odsysacz wiórów (4) ustawić lekko skośnie w stosunku do maszyny i przesunąć go do tyłu. Oba elementy łącznikowe (3) należy trzymać skierowane na zewnątrz.

- Następnie odsysacz wiórów (4) zablokować za pomocą elementów łącznikowych (3). Uwaga! Maszyna nie włączy się, jeśli elementy łącznikowe (3) nie zostaną prawidłowo wetknięte.
- Wkręcić śrubę (32) od drugiej strony maszyny, aby zamocować odsysacz wiórów (4).
- Następnie złożyć osłonę noża strugarskiego kompl. (13) z powrotem do tyłu.

8.4 Odsysacz wiórów - struganie grubościowe (rys. 11)

- Do strugania grubościowego należy zdemontować ogranicznik równoległy. Wykonać czynności opisane w punkcie 8.1 w odwrotnej kolejności.
- Przesunąć osłonę noża strugarskiego (7) całkowicie na zewnątrz, tak aby wałek z nożami leżał zupełnie swobodnie.
- Następnie elementy łącznikowe (3) ponownie trzymać skierowane na zewnątrz i nałożyć odsysacz wiórów (4) na strugarke.
- Następnie odsysacz wiórów (4) zablokować za pomocą elementów łącznikowych (3). Uwaga! Maszyna nie włączy się, jeśli elementy łącznikowe (3) nie zostaną prawidłowo wetknięte.
- Wkręcić śrubę (32) do stołu z posuwem (12), aby zamocować odsysacz wiórów (4).

9. Zakład

⚠ **UWAGA!** Maszyna do strugania wzdłużnego z funkcją strugania grubościowego została zaprojektowana specjalnie do strugania drewna twardego. W tym celu zastosowano noże ze stali wysokostopowej (24). Podczas skrawania grubościowego przedmiot obrabiany musi płasko przylegać do powierzchni stołu. W przypadku obrabiania większych lub cięższych przedmiotów obrabianych konieczne jest unieruchomienie maszyny na powierzchni ustawienia (np. za pośrednictwem gwintów na dnie maszyny).

- Włącznik/wyłącznik (1) znajduje się po lewej stronie maszyny. Zielony przycisk „I” służy do włączenia maszyny. Czerwony przycisk „0” służy do wyłączenia maszyny.
- Maszyna jest wyposażona w wyłącznik przeciążeniowy (2) chroniący silnik. W razie przeciążenia maszyna zatrzymuje się automatycznie. Po chwili wyłącznik przeciążeniowy (2) można przywrócić do pozycji początkowej.
- Podczas obróbki długich przedmiotów obrabianych stosować stoły rolkowe lub podobne wsporniki. Tego typu wyposażenie dodatkowe jest dostępne w marketach specjalistycznych. Należy je umieścić po stronie doprowadzającej i odbierającej strugaraki. Wysokość należy ustawić w taki sposób, aby przedmiot obrabiany mógł być poziomo wprowadzany do maszyny i wyjmowany poziomo z maszyny.

9.1 Struganie wzdłużne

⚠ **UWAGA!** Przed wszelkimi pracami konserwacyjnymi, czyszczenia i ustawiania odłączyć wtyczkę od zasilania.

9.1.1 Ustawienie (rys. 7/8)

- Przekręcić śrubę regulacyjną (11) w prawo lub w lewo, tak aby ustawić żadaną głębokość strugania. Głębokość strugania można odczytać na podziałce (A).
- Poluzować ogranicznik równoległy (5) przy użyciu dźwigni zaciskowej (22). Ustawić pożądaną kąt. Ustawiony kąt można odczytać na podziałce (B). Po udanym ustawieniu ponownie przymocować ogranicznik równoległy (5) za pomocą dźwigni zaciskowej (22). Za pomocą mimośrod (33) można poluzować ogranicznik (5) i przesunąć.

9.1.2 Obsługa strugania wzdłużnego (rys. 9/10)

Uwaga! Zwrócić uwagę na prawidłowy montaż odsysacza wiórów (patrz 8.3)

- Otworzyć dźwignię zaciskową (9) i przesunąć osłonę noża strugarskiego (7) na całą szerokość przedmiotu obrabianego. Ponownie dociągnąć dźwignię zaciskową (9).
- Podłączyć wtyczkę do gniazda elektrycznego. Uruchomić strugarke zielonym przyciskiem „I”.
- Umieścić przedmiot obrabiany na stole posuwowym (12). Przesunąć przedmiot obrabiany najlepiej za pomocą popychacza (16) do przodu w kierunku stołu odbiorczego (26) po wałku z nożami
- Po zakończeniu pracy wyłączyć maszynę. W tym celu nacisnąć czerwony przycisk „0”. Na koniec odłączyć maszynę od zasilania.
- Gdy maszyna znajdzie się w całkowitym bezruchu, ze stołu posuwowego (12), stołu odbiorczego (26) i wałka z nożami usunąć wióry i pył.
- Ustawić osłonę noża strugarskiego (7) w położeniu wyjściowym i zakryć nią nóż strugarski na całej długości.

9.2 Struganie grubościowe

⚠ **UWAGA!** Przed wszelkimi pracami konserwacyjnymi, czyszczenia i ustawiania odłączyć wtyczkę od zasilania.

9.2.1 Ustawienie (rys. 4/11)

Założyć korbę ręczną (10) na wrzeciono (19) i ustawić stół do strugania grubościowego (21) na żądanej wysokości. Ustawioną wysokość można odczytać na podziałce (C).

9.2.2 Obsługa strugania grubościowego (rys. 4/11/12)

- Uwaga! Zwrócić uwagę na prawidłowy montaż odsysacza wiórów (patrz 8.4)

- Umieścić przedmiot obrabiany na stole do strugania grubościowego (21). Ustawić przedmiot obrabiany w kierunku stołu posuwowego (12). (Zwrócić uwagę na kierunek wskazany strzałką, który również symbolizuje kierunek pracy.)
- Po zakończeniu pracy wyłączyć maszynę. W tym celu nacisnąć czerwony przycisk „0”. Na koniec odłączyć maszynę od zasilania.
- Gdy maszyna znajdzie się w całkowitym bezruchu, ze stołu do strugania grubościowego (21) i wałka z nożami usunąć wióry i pył.

9.3 Wymiana noży (rys. 13/14)

- **⚠ UWAGA!** Przed wymianą noży należy bezwzględnie wyjąć wtyczkę z gniazda elektrycznego.
- Zablokować osłonę wałka strugarskiego kompl. (13) w pozycji uniesionej.
- Odkręcić i usunąć pięć śrub mocujących (23).
- Zdjąć noże (24) i belkę nożową (27) z wałka.
- Usunąć wióry i żywicę z wałka strugarskiego i belki nożowej.
- Włożyć nowy nóż (24) do wałka strugarskiego, zamocować nóż (24) za pomocą prostokątnych szczelin w obu łbach śruby. (Za pomocą obu tych śrub ustawia się wysokość noża.)
- Ułożyć belkę nożową (27) na nożu (24).
- Dokręcić lekko pięć śrub mocujących (23).
- Powtórzyć te czynności dla drugiego noża (24).
- Następnie nóż strugarski (24) dokładnie wyrównać ze stołem odbiorczym. W tym celu użyć linijki ułożonej na stole odbiorczym.
- Przystawiając obie śruby nastawcze (31) można wyregulować wysokość noża (24).

Zwróć uwagę:

Ostre noże strugające gwarantują czysty wzór strugania i zmniejszają obciążenie silnika.

Nie usuwać więcej niż 3 x 0,05 mm materiału podczas trzykrotnego szlifowania.

Stosowane w tej maszynie noże nie nadają się do składania i składania zębów.

Na koniec opuścić osłonę wału struga i przykryć wałek struga, zacisnąć go śrubą z pokrętkiem gwiazdowym.

⚠ UWAGA!

Dla tego urządzenia stosować wyłącznie noże zalecane przez producenta. W przypadku stosowania innych noży w związku z możliwością utraty kontroli powstaje ryzyko odniesienia obrażeń.

Nie dokręcać gwintów za mocno ani za luźno. Zasuwy lub śruby ze zużytymi gwintami należy niezwłocznie wymienić.

10. Czyszczenie, konserwacja i zamawianie części zamiennych

⚠ OSTRZEŻENIE! Przed jakimikolwiek pracami związanymi z czyszczeniem, ustawianiami, czynnościami konserwacyjnymi lub naprawczymi odłączyć wtyczkę od głównego zasilania elektrycznego!

Pielęgnacja maszyn:

Strugarka i maszyna do obróbki gruboziarnistej nie wymaga konserwacji. Łożyska są trwale smarowane. Po ok. 10 godzinach pracy zalecamy olejowanie następujących części:

- Łożysko wałka wejściowego i wyjściowego.
- Łożysko koła pasowego i koła pasowego.

Gwintowane wrzeciono do regulacji wysokości stołu grubego może być obrabiane tylko suchym środkiem smarnym.

Powierzchnia stołu oraz rolki podające i wyładowcze muszą być zawsze utrzymywane bez żywicy.

Należy oczyścić zabrudzone rolki prowadzące/wysuwające.

Aby uniknąć przegrzania silnika, należy regularnie sprawdzać, czy na otworach wentylacyjnych silnika nie tworzy się pył.

Po długotrwałym użytkowaniu zaleca się wykonanie przeglądu urządzenia przez autoryzowany serwisant.

Narzędzi

Wały strugające, elementy zaciskowe, podpory noża i noże muszą być regularnie czyszczone żywicą, ponieważ czyste narzędzie poprawia jakość cięcia.

W tym celu uchwyty mocujące, podpory noża i noże mogą być umieszczane w dostępnym w handlu odkurzaczem żywicy na 24 godziny. Narzędzia aluminiowe mogą być wykonane bez żywicy tylko z płynami czyszczącymi, które nie atakują tego typu metalu.

Uwzględnianie:

Jeśli instalacja elektryczna jest w złym stanie, może wystąpić chwilowy spadek wydajności. Skontaktuj się z ekspertem.

11. Przechowywanie (rys. 15)

Na czas przechowywania kabel zasilający (29) owinać wokół przewidzianych w tym celu uchwytów do kabla (30). Dla popychacza są przewidziane uchwyty do popychacza (28).

Urządzenie i wyposażenie dodatkowe przechowywać w miejscu ciemnym, suchym i wolnym od przemarzania, zabezpieczyć przed dziećmi. Optymalna temperatura przechowywania 5 do 30°C.

Narzędzie elektryczne przechowywać w oryginalnym opakowaniu. Przykryć narzędzie elektryczne, by chronić je przed pyłem lub wilgocią.

Zachować instrukcję obsługi urządzenia elektrycznego.

12. Podłączenie elektryczne

⚠ OSTRZEŻENIE! Porażenie prądem elektrycznym! Istnieje ryzyko obrażeń spowodowanych prądem elektrycznym!

Uszkodzony kabel lub wtyczka mogą doprowadzić do porażenia prądem elektrycznym.

Unikać kontaktu ciała z uziemionymi częściami i zabezpieczać się w ten sposób przed porażeniem prądem elektrycznym.

⚠ Eksploatacja jest dopuszczalna wyłącznie z bezpiecznikiem różnicowoprądowym (RCD maks. Dopuszczalny prąd różnicowy 30 mA).

Wtyczkę kabla zasilania podłączać do gniazda o pasującym kształcie, napięciu i częstotliwości, zgodnego z obowiązującymi przepisami. Nie ciągnąć za przewód zasilania w celu wyjęcia wtyczki z gniazda.

Zainstalowany silnik elektryczny jest gotowy do eksploatacji. Przyłącze odpowiada właściwym przepisom VDE (Związek Elektryków Niemieckich) oraz normom DIN.

Przyłącze sieciowe udostępniane przez klienta oraz przedłużacz muszą być zgodne z powyższymi przepisami.

- Produkt odpowiada wymogom normy EN 61000-3-11 i jest odbiornikiem objętym specjalnymi warunkami przyłączenia. Oznacza to, iż niedopuszczalne jest podłączanie go do sieci w dowolnie wybranych miejscach.
- Przy niekorzystnych warunkach zasilania urządzenie może spowodować przejściowe wahania napięcia.
- Urządzenie może być podłączane do sieci jedynie w punktach:
 - a) nie przekraczających maksymalnej, dopuszczalnej impedancji "Z" (Zmaks. = 0,367 Ω) lub
 - b) w których wytrzymałość sieci na obciążenie prądem stałym wynosi przynajmniej 100 A na fazę
- Użytkownik musi się upewnić w odpowiednim zakładzie energetycznym, iż miejsce, w którym chce on podłączyć urządzenie odpowiada jednemu z wyżej wymienionych wymogów a) lub b).

Ważne wskazówki

W przypadku przeciążenia silnika wyłącza się on samoczynnie. Po czasie chłodzenia (zróżnicowany), silnik można ponownie uruchomić.

Uszkodzone przyłącze elektryczne

Na przewodach elektrycznych powstają często uszkodzenia izolacji.

Przyczyną może być:

- Ściskanie, w przypadku gdy przewody są prowadzone przez okna lub szczeliny w drzwiach.
- Zagięcia, w przypadku nieprawidłowego zamocowania lub prowadzenia przewodów.
- Przecięcia, w przypadku najeżdżania na przewody.
- Uszkodzenia izolacji, w przypadku wrywania z gniazdka ściennego.
- Pęknięcia, w przypadku starej izolacji.

Uszkodzone przewody elektryczne nie mogą być stosowane i ze względu na uszkodzenie izolacji zagrażają życiu. Elektryczne przewody należy regularnie kontrolować pod kątem uszkodzeń. Pamiętać, by podczas sprawdzania przewodu nie był on podłączony do sieci elektrycznej. Przewody elektryczne muszą odpowiadać właściwym przepisom VDE (Związek Elektryków Niemieckich) oraz normom DIN. Stosować wyłącznie przewody elektryczne z oznaczeniem H05VV-F.

Odpowiednia informacja znajduje się na oznaczeniu typu, umieszczonym na przewodzie.

Silnik prądu przemiennego

- Napięcie sieciowe musi wynosić 230 V~ / 50 Hz.
- Przedłużacze o długości 25 m muszą posiadać przekrój wynoszący 1,5 milimetra kwadratowego, > 25m długość / 2,5mm².

Podłączanie oraz naprawy wyposażenia elektrycznego mogą być przeprowadzane przez wykwalifikowanego elektryka.

W przypadku pytań proszę o podanie następujących danych:

- Rodzaj prądu silnika
- Dane znajdujące się na tabliczce znamionowej maszyny
- Dane znajdujące się na tabliczce znamionowej silnika

13. Utylizacja i recykling



Podczas transportu, aby zapobiec uszkodzeniom, urządzenie znajduje się w opakowaniu. Opakowanie to jest surowcem, który można użytkować ponownie lub można przeznaczyć do powtórnego przerobu.



Urządzenie oraz jego osprzęt składają się z różnych rodzajów materiałów, jak np. metal i tworzywa sztuczne. Uszkodzone części dostarczyć do punktu utylizacji. Proszę poprosić o informację w sklepie specjalistycznym bądź w placówce samorządu lokalnego.

Zużytego sprzętu nie wolno wyrzucać wraz z odpadami domowymi!



Symbol ten oznacza, że zgodnie z dyrektywą w sprawie zużytego sprzętu elektrycznego i elektronicznego (2012/19/UE) oraz przepisami krajowymi niniejszego produktu nie wolno utylizować wraz z odpadami domowymi. Produkt ten należy przekazać do przeznaczonego do tego celu punktu zbiórki. Można to zrobić np. poprzez zwrot przy zakupie podobnego produktu lub przekazanie do autoryzowanego punktu zbiórki zajmującego się recyklingiem zużytego sprzętu elektrycznego i elektronicznego. Nieprawidłowe obchodzenie się z użytym sprzętem może mieć negatywny wpływ na środowisko i zdrowie ludzkie ze względu na potencjalnie niebezpieczne materiały, które często znajdują się w zużytym sprzęcie elektrycznym i elektronicznym. Poprzez prawidłową utylizację tego produktu przyczyniają się Państwo także do efektywnego wykorzystania zasobów naturalnych. Informacje dotyczące punktów zbiórki zużytego sprzętu można otrzymać w urzędzie miasta, od podmiotu publiczno-prawnego zajmującego się utylizacją, autoryzowanej jednostki odpowiedzialnej za utylizację zużytego sprzętu elektrycznego i elektronicznego lub w firmie obsługującej wywóz śmieci w Państwa miejscu zamieszkania.

14. Zamawianie części zamiennych

Podczas zamawiania części zamiennych powinno przygotować się następujące informacje:

- Typ urządzenia
- Numer artykułu urządzenia
- Nr identyfikacyjny urządzenia
- Numer potrzebnej części zamiennej

Informacje o usłudze

Należy pamiętać, że ten produkt zawiera części, które są noszone podczas właściwego lub naturalnego użytkowania, czyli części, które są potrzebne jako materiały eksploatacyjne.

Noszące szczegóły *: Paski klinowe, Shcotki węglowe, Nóż struga

* Nie ma potrzeby być w pakiecie!

Części zamienne i wyposażenie można zamówić w naszym punkcie serwisowym. W tym celu zeskanować kod QR znajdujący się na stronie tytułowej.

15. Pomoc dotycząca usterek

Usterka	Możliwa przyczyna	Pomoc
Nie można uruchomić maszyny	Brak napięcia sieciowego zużyte szczotki węglowe niezamontowane króćce odsysające	Sprawdzić zasilanie zanieść maszynę do punktu serwisowego
Maszyna nie działa lub nagle się zatrzymuje	Przerwa w dostawie prądu Uszkodzony silnik lub wyłącznik Sprawdzić mikroprzełącznik	Sprawdzić bezpiecznik/sprawdzić ochronę przed przeciążeniem Zlecić przegląd silnika lub wyłącznika wykwalifikowanemu elektrykowi Zamontować osłonę odsysacza (jeśli dostępna), tak by dotykała ona mikroprzełącznika sprawdzić zabezpieczenie wstępne od strony sieci Maszyna nie uruchamia się ponownie sama ze względu na wbudowane zabezpieczenie niedomiarowo-napięciowe i po przywróceniu napięcia należy ją ponownie włączyć.
Maszyna zatrzymuje się podczas strugania	Stępiony/zużyty nóż struga Aktywował się wyłącznik przeciążeniowy Sprawdzić mikroprzełącznik Odbiór zbyt dużej ilości wiórów Zbyt duży posuw	Zmienić lub naostrzyć nóż Po minięciu czasu chłodzenia ponownie uruchomić silnik Osłonę odsysacza lub blokadę stołu zamontować w taki sposób, by dotykały mikroprzełącznika. Zredukować odbiór wiórów Zredukować prędkość posuwu
Przedmiot obrabiany zakleszcza się podczas strugania grubościowego	Zbyt duża głębokość cięcia	Zmniejszyć głębokość cięcia i obrabiać przedmiot obrabiany w kilku etapach
Prędkość obrotowa spada podczas strugania	Odbiór zbyt dużej ilości wiórów Zbyt duży posuw Stępiony nóż	Zredukować odbiór wiórów zredukować prędkość posuwu wymienić nóż

Niezadowolający stan powierzchni	Stępiony/zużyty nóż struga Nóż struga oblepiony wiórami Nieregularne podawanie	Zmienić lub naostrzyć nóż Usunąć wióry Przedmiot obrabiany podawać ze stałym naciskiem i ze zmniejszoną prędkością podawania
Obrabiana powierzchnia jest zbyt chropowata	Przedmiot obrabiany jest zbyt wilgotny	Wysuszyć przedmiot obrabiany
Obrabiana powierzchnia jest popękana	Przedmiot obrabiany był obrabiany niezgodnie z pokrojem Zestrugano zbyt dużą ilość materiału naraz	Obrabiać przedmiot obrabiany od strony przeciwnej Obrabiać przedmiot obrabiany w kilku etapach
Zbyt mały posuw przedmiotu obrabianego podczas strugania grubościowego	Przedmiot obrabiany był obrabiany niezgodnie z pokrojem Zestrugano zbyt dużą ilość materiału naraz	Oczyścić blat stołu i posmarować grubą warstwą smaru Naprawić wałki transportujące Ustawić dźwignię ustawienia strugania grubościowego w położeniu górnym
Zatkany wyrzut trocin podczas strugania grubościowego (bez układu odsysania)	Odbiór zbyt dużej ilości wiórów Stępiony nóż Zbyt wilgotne drewno	Zredukować odbiór wiórów Wymienić nóż Wysuszyć przedmiot obrabiany
Zatkany wyrzut wiórów podczas strugania wzdłużnego (bez układu odsysania)	Odbiór zbyt dużej ilości wiórów Zbyt duży posuw Stępiony nóż Zbyt wilgotne drewno	Zredukować odbiór wiórów Zredukować prędkość posuwu Wymienić nóż Wysuszyć przedmiot obrabiany
Wyjście wiórów z układem odsysania zatkane podczas strugania wzdłużnego lub grubościowego	Zbyt słabe odsysanie	Należy zastosować urządzenie odsysające, które na króćcach przyłączeniowych odsysania zapewnia przepływ powietrza z prędkością co najmniej 20 m/s

Akcesoria opcjonalne



Nóż struga ze stali HSS
Dwuczęściowy zestaw
Numer artykułu: 3902203701
EAN: 40 46664 00188 1

Regularne okresy konserwacji		Przed każdym uruchomieniem	W razie potrzeby	Co tydzień	Po 6 miesiącach
Kontrola noża struga pod kątem prawidłowego stanu	Skontrolować	X			
	Wymienić		X		X
Sprawdzić sprawność urządzeń zabezpieczających	Skontrolować	X			
	Wymienić		X		
Oczyścić maszynę z pyłu/wiórów	Oczyścić	X			
Sprawdzić naprężenie oraz stan/zużycie paska napędowego	Skontrolować		X		
	Wymienić				
Naoliwić/nasmarować wszystkie ruchome komponenty złączeniowe				X	X

Forklaring af symbolerne på instrumentet

	<p>Læs betjeningsvejledningen før du tager dette elektriske værktøj i brug.</p>
	<p>ADVARSEL! Brug beskyttelsesbriller. Gnister, der opstår under arbejdet, eller splinter, spåner og støv, der springer ud af apparatet, kan forringe synet.</p>
	<p>Brug høreværn!</p>
	<p>Brug støvmaske. Når der arbejdes med træ og andre materialer, kan der opstå sundhedsfarligt støv. Asbestholdigt materiale må ikke bearbejdes!</p>
	<p>Vigtigt! Fare for kvæstelse! Hold hænderne borte fra den roterende savklinge!</p>
 OFF   ON	<p>Overbelastningskontakt</p>

Indholdsfortegnelse:	Side:
1. Indledning.....	155
2. Beskrivelse af apparatet (fig. 1-19).....	155
3. Leveringsomfang (fig. 1a/b).....	155
4. Tilsigtet brug.....	156
5. Sikkerhedsoplysninger	156
6. Tekniske data	159
7. Arbejdsforberedelse	159
8. Montering	160
9. Drift.....	160
10. Rengøring, vedligeholdelse og bestilling af reservedele.....	161
11. Opbevaring (fig. 15).....	162
12. Elektrisk forbindelse	162
13. Bortskaffelse og genbrug	163
14. Reservedelsbestilling	163
15. Fejlfinding	163

1. Indledning

Producent:

Scheppach GmbH
Günzburger Straße 69
D-89335 Ichenhausen

Kære Kunde

Vi ønsker dig rigtig god fornøjelse og held og lykke med arbejdet med dit nye apparat.

Bemærk:

Iht. den gældende lov om produktansvar hæfter producenten af denne maskine ikke for skader, der opstår på eller i forbindelse med denne maskine i forbindelse med:

- Forkert behandling.
- Tilsidesættelse af brugsanvisningen,
- reparationer gennemført af tredjemand og/eller af ikke autoriserede fagfolk
- indbygning og udskiftning af ikke originale reservedele
- Ikke-tilsigtet brug.
- Svigt af det elektriske anlæg som følge af tilsidesættelse af de elektriske forskrifter og VDE-bestemmelserne 0100, DIN 57113 / VDE 0113.

Vi anbefaler følgende:

Læs hele brugsanvisningens tekst igennem før montering og før ibrugtagning.

Denne brugsanvisning er skrevet med henblik på at gøre det nemmere at lære maskinen at kende og at bruge den iht. de tilsigtede formål.

Brugsanvisningen indeholder vigtige oplysninger om, hvordan man bruger maskinen sikkert, professionelt og økonomisk, og hvordan man undgår farer, sparer reparationsomkostninger, reducerer driftsstop og øger maskinens driftssikkerhed og levetid.

Udover sikkerhedsbestemmelserne i denne brugsanvisning skal de forskrifter vedr. brug af maskinen, der måtte gælde i det enkelte land (brugslandet), overholdes til punkt og prikke.

Opbevar brugsanvisningen i nærheden maskinen, beskyttet i en plastikpose mod snavs og fugt. Den skal læses og overholdes nøje af alle betjeningspersoner, før arbejdet startes.

Arbejde på maskinen på kun udføres af personer, der er instrueret i brug af maskinen og som er informeret om de dermed forbundede farer. Den lovmæssige mindstealder skal overholdes.

Ud over sikkerhedsanvisningerne i denne betjeningsvejledning og de særlige forskrifter, der gælder i brugslandet, skal de almindeligt anerkendte, tekniske regler, der gælder i forbindelse med brug af træbearbejdningsmaskiner overholdes.

Vi fraskriver os ethvert ansvar for uheld eller skader, der måtte opstå som følge af manglende overholdelse af denne vejledning og sikkerhedsinstrukserne.

2. Beskrivelse af apparatet (fig. 1-19)

1. Tænd-/sluk-knap
2. Overbelastningskontakt
3. Stempel
4. Spånopsugning
5. Parallellanslag
6. Stjernegrebsmøtrik M8
7. Høvlejernsskærm
8. Stjernegrebsmøtrik M6
9. Spændegreb
10. Håndsving
11. Tilspændingsskrue
12. Fremføringsbord
13. Høvlejernsskærm kpl.
14. Unbrakonøgle
15. Ribberem
16. Stødpind
17. Unbrakoskrue
18. Unbrakoskrue
19. Spindel
20. Gevindspindel
21. Tykkelseshøvlebord
22. Spændegreb
23. Spændeskrue
24. Høvlejern
25. Anti-tilbageslagskløer
26. Fratagningsbord
27. Knivblok
28. Stødpindholder
29. Netledning
30. Ledningsholder
31. Stilleskrue
32. Fastgørelsesskrue
33. Excenter

A. Skala (tilspænding)

A. Skala (parallellanslag)

C. Skala (tykkelseshøvl)

3. Leveringsomfang (fig. 1a/b)

- Åbn emballagen og fjern enheden forsigtigt.
- Fjern emballagematerialet samt emballering og transportafstivning (hvis tilstede).
- Kontrollér, at leverancen er komplet.
- Kontrollér enheden og tilbehørsdele for transport-skader.
- Hvis det er muligt, så gem emballagen, indtil garantiperioden er udløbet.

Afretter- og tykkelseshøvlemaskine 1x
 Stødpind 1x
 Reserve-ribberem 2x
 Unbrakonøgle 1x
 Håndsving 1x
 Parallellanslag 1x
 Spånopsugning 1x
 Betjeningsvejledning 1x

OBS

Enheden og emballagematerialer er ikke legetøj!
 Børn bør ikke have lov til at lege med plastposer, film og små dele! Der er risiko for slugning og kvælning!

4. Tilsigtet brug

Afretter- og tykkelseshøvlemaskinen bruges til at afrette og tykkelseshøvle al form for opskåret tømmer - kvadratisk, firkantet eller skråsavet.

Udstyret skal udelukkende anvendes til dets fastsatte formål.

⚠ ADVARSEL!

Følgende arbejde må ikke gennemføres:

- Isætningsarbejde (dvs. enhver form for bearbejdning, der ikke strækker sig over hele emnets længde)
- Fordybninger, tapper eller udsparinger
- Høvling af meget krummet træ, hvor der ikke er nogen tilstrækkelig kontakt med arbejdsbordet.

⚠ Det er strengt forbudt at afmontere og ændre beskyttelsesanordningerne på maskinen eller at bruge dem til andre formål end det fastlagte eller at anbringe fremmede beskyttelsesanordninger.

Brobeskyttelsesskærmen må ikke fjernes under bearbejdningen. Den del af knivakslen, der ikke bruges, skal tildækkes.

Krav til brugeren

Maskinen må kun betjenes og vedligeholdes af personer, der er fortrolige med dette arbejde og som er informeret om de farer, der kan opstå.

Sørg for, at børn aldrig arbejder med maskinen.

- Sørg for, at voksne kun arbejder med maskinen, hvis de er instrueret korrekt i dette arbejde.
- Brugeren skal have læst og forstået brugsanvisningen nøje, før maskinen tages i brug.
- **Kvalifikation:** Udover en detaljeret instruktion fra en sagkyndig person kræves der ingen speciel kvalifikation for at kunne bruge maskinen.
- **Mindstealder:** Maskinen må kun bruges af personer, der er fyldt 18 år. Maskinen kan undtagelsesvist bruges af unge under uddannelse, så de kan lære at arbejde med en sådan maskine; i dette tilfælde skal de unge være under opsyn af en uddannelsesleder.

Lokale bestemmelser kan fastlægge brugerens mindstealder.

Kursus/oplæring: Brug af maskinen kræver udelukkende en passende instruktion fra en sagkyndig person, desuden skal brugsanvisningen læses igennem. Et specielt kursus/en speciel oplæring er ikke nødvendig.

Udstyret skal udelukkende anvendes til dets fastsatte formål. Enhver anden anvendelse anses for at dreje sig om misbrug. Brugeren/operatøren og ikke producenten er ansvarlig for eventuelle skader og personskader af enhver art forårsaget som følge af dette.

Bemærk, at vores enheder ikke er beregnet til brug for kommercielle, håndværksmæssige eller industrielle applikationer. Vi accepterer ingen garanti, hvis maskinen bruges i kommercielle, håndværks- eller industrivirksomheder eller til tilsvarende formål.

5. Sikkerhedsoplysninger

Generelle sikkerhedshenvisninger

⚠ **OBS!** Ved brug af elektrisk værktøj til at beskytte mod elektrisk stød, personskade og brand følgende grundlæggende sikkerhedsforanstaltninger skal overholdes. Læs alle disse instruktioner, før du bruger det elektriske værktøj, og holde sikkerheden på godt.

Arbejd sikkert

- 1 Hold arbejdsområdet ryddeligt
 - Uorden på arbejdsområdet kan medføre uheld.
- 2 Tag hensyn til miljømæssige påvirkninger
 - Udsæt ikke elektrisk værktøj for regn.
 - Brug ikke elektrisk værktøj i fugtige eller våde omgivelser.
 - Sørg for, at arbejdsområdet er godt oplyst.
 - Brug ikke elektrisk værktøj, hvor der er risiko for brand eller eksplosion.
- 3 Beskyt dig selv mod elektrisk stød
 - Undgå fysisk kontakt med jordede dele (eksempelvis rør, radiatorer, elektriske komfurer, køleenheder).
- 4 Hold børn på afstand
 - Sørg for, at andre personer, især børn, ikke kommer i berøring med elværktøjet eller kablet. Hold dem væk fra dit arbejdsområde.
- 5 Opbevar elektrisk værktøj, der ikke er i brug, sikkert
 - Elektrisk værktøj, der ikke er i brug, skal opbevares på en tør, høj eller lukket placering utilgængeligt for børn.
- 6 Overbelast ikke dit elværktøj
 - De arbejder bedre og mere sikkert i det angivne ydelsesområde.

- 7 Brug det korrekte elektriske værktøj
 - Brug ikke lavtydende elektrisk værktøj til tungt arbejde.
 - Brug ikke elektrisk værktøj til formål, det ikke er beregnet til. For eksempel skal du ikke bruge håndholdte rundsave til skæring af grene eller træstammer.
 - 8 Bær passende beklædning
 - Bær ikke omfangsrigt tøj eller smykker, som kan blive viklet ind i bevægelige dele.
 - Når der arbejdes udendørs, anbefales skridsikkert fodtøj.
 - Opsæt langt hår i et hårnet.
 - 9 Brug beskyttelsesudstyr
 - Bær beskyttelsesbriller.
 - Bær en maske, når der udføres støv-skabende arbejde.
 - 10 Tilslut udsugningsenhed
 - Hvis der er tilslutninger til støvudsugning og en opsamlingsindretning, skal du sørge for, at de er tilsluttet og bruges korrekt.
 - 11 Brug ikke kablet til formål, det ikke er beregnet til.
 - Brug ikke kablet til at trække stikket ud af stik-kontakten. Beskyt kablet mod varme, olie og skarpe kanter.
 - 12 Fastgør arbejdsemnet
 - Brug fastspændingsanordninger eller en skruestik til at holde arbejdsemnet på plads. På denne måde bliver det holdt mere sikkert end med hånden.
 - 13 Undgå unormale kropsholdning
 - Sørg for at du har sikkert fodfæste og altid opretholder balancen.
 - 14 Tag dig af dine værktøjer
 - Hold skæreværktøj skarpe og rene for at kunne arbejde bedre og mere sikkert.
 - Følg instruktionerne for smøring og for værktøjsudskiftning.
 - Kontrollér tilslutningskablet på det elektriske værktøj regelmæssigt og få det udskiftet af en anerkendt specialist, når det er beskadiget.
 - Kontrollér forlængerledninger regelmæssigt og udskift dem, når de er beskadigede.
 - Hold håndtaget tørt, rent og frit for olie og fedt.
 - 15 Træk stikket ud af stikkontakten
 - Under ikke-brug af det elektriske værktøj eller før vedligeholdelse og ved udskiftning af redskaber såsom savklinger, bits, fræsningshoveder.
 - Hvis høvleklingen blokerer som følge af al for stor fremføringskraft eller fastklemning af emnet under arbejdet, sluk da maskinen og afbryd den fra nettet. Fjern emnet og sikr, at høvleklingen løber frit. Tænd for maskinen og gennemfør arbejdsstrinnet igen med reduceret fremføringskraft.
 - 16 Efterlad ikke et værktøj med nøgle indsat
 - Inden der tændes, skal du sørge for, at nøgler og tilpasningsværktøj fjernes.
 - 17 Undgå utilsigtet start
 - Sørg for, at kontakten er slået fra, når du sætter stikket i en stikkontakt.
 - 18 Brug forlængerledninger til udendørs brug
 - Brug kun godkendte og passende identificerede forlængerledninger til udendørs brug.
 - Brug kun kabeltromler i udrullet tilstand.
 - 19 Forbliv opmærksom
 - Vær opmærksom på, hvad du gør. Forbliv fornuftigt, når du arbejder. Brug ikke elektriske værktøj når du er distraheret.
 - 20 Kontrollér det elektriske værktøj for potentiel skade
 - Beskyttelsesanordninger og andre dele skal omhyggeligt inspiceres for at sikre, at de er fejlfri og virker efter hensigten før fortsatte brug af elværktøjet.
 - Kontrollér, om bevægelige dele fungerer fejlfrit og ikke sidder fast, eller om der er beskadigede dele. Alle dele skal være korrekt monteret, og alle betingelser skal være opfyldt for at sikre fejlfri drift af det elektriske værktøj.
 - Beskadigede beskyttelsesanordninger og dele skal repareres eller udskiftes af et anerkendt værksted, for så vidt intet andet er angivet i betjeningsvejledningen.
 - Beskadigede kontakter skal udskiftes på et kundeserviceværksted.
 - Brug ikke elektrisk værktøj, hvor kontakten ikke kan tændes og slukkes.
 - 21 OBS!**
 - Brugen af andre indsætningsværktøj og andet tilbehør kan medføre en risiko for skader.
 - 22 Få dit elektriske værktøj repareret af en autoriseret elektriker
 - Dette elektriske værktøj er i overensstemmelse med de gældende sikkerhedsbestemmelser. Reparationer må kun udføres af en elektriker ved anvendelse af originale reservedele. Ellers kan der ske ulykker.
- Denne maskine er ikke beregnet til at blive brugt af personer (inkl. børn) med begrænsede fysiske, sensoriske eller psykiske evner eller manglende erfaring og/eller viden.
Hold øje med børn for at sikre, at de ikke leger med maskinen.

SPECIELLE SIKKERHEDSFORSKRIFTER

- Brug ikke uskarpe knive. Fare for tilbageslag!
- Skæreblokken skal være helt tildækket.
- Brug en stødpind, når der høvles korte emner.

- Træf yderligere sikkerhedsforanstaltninger, hvis der skal høvles smalle emner. Det kan være nødvendigt at bruge tværtrykanordninger og fjeder-skærme for at sikre et sikkert arbejde.
- Maskinen er ikke egnet til at save false.
- Tilbageslagssikringen og fremtræksvalsen skal kontrolleres med regelmæssige mellemrum.
- Maskiner, der er udstyret med et spånudtræk og udtrækshætter, skal tilsluttes til de passende maskiner. Materialearten kan påvirke støvudviklingen på en ufordelagtig måde.
- Maskinen er udelukkende egnet til at save i træ og lignende materialer.
- Når kniven er slidt 5%, skal den skiftes.
- En manglende stødpind kan føre til fare. Stødpinden bør altid opbevares på maskinen, når den ikke er i brug.
- Føres små emner ind med hånden, er dette forbundet med øget fare for tilskadekomst. Fabrikantens anbefalinger mht. brug af en stødpind skal overholdes.
- En forkert placering af beskyttelsesskærme, fremføringsbord eller gitter kan føre til ukontrollerede situationer.
- Beskadigede eller snavsede emner kan skjule farer. Metaldele eller splintrende materiale må ikke bearbejdes med denne maskine. **Fare for tilskadekomst!**
- Placer lange emner, der skal saves i, på rullebordet eller en anden støtteeenordning. Ellers kan man komme til at tabe kontrollen over emnet.
- Maskinen er kun egnet til at høvle og tykkelses-høvle
- Når der arbejdes på maskinen, bør der altid bruges passende beskyttelsestøj:
 - høreværn for at beskytte mod høreskader
 - åndedrætsværn for at forebygge mod indånding af farlige støvpartikler,
 - beskyttelseshandsker til at håndtere knivaksler og ru materialer for at reducere risikoen for kvæstelser som følge af skarpe kanter,
 - beskyttelsesbriller for at undgå øjenskader som følge af omkringliggende partikler.
- De følgende situationer bør under alle omstændigheder undgås: for tidlig afbrydelse af saveprocessen (høvlesnit, der ikke omfatter hele emnets længde; høvling af ujævne trædele, der ikke ligger jævnt på fremføringsbordet).
- Pas på! Har hovednettilslutningen en dårlig tilstand, kan dette føre til kortslutning, når maskinen tændes. Også andre funktioner kan være ramt heraf (f.eks. lysning af kontrollamper). Skulle der opstå fejl på hovednettilslutningen, kontaktes det lokale elselskab, så fejlen kan afhjælpes og for at indhente informationer.

Resterende risici

Selv om maskinen bruges korrekt, kan bestemte tilbageværende risikofaktorer ikke helt udelukkes. Følgende kvæstelser kan opstå som følge af det krævede arbejdsforløb:

- **⚠ ADVARSEL! FARE FOR TILSKADEKOMST** af fingrene og hænderne, hvis de berører ikke til-dækkede steder på knivakslen, i forbindelse med værktøjsskift, desuden kan de komme i klemme, når beskyttelsesskærmen åbnes.
- Øjenkvæstelser
- på indskubs- og udgangsåbningen
- som følge af farligt tilbageslag
- Sundhedsfare på grund af elektrisk strøm, ved brug af forkerte elektriske forbindelseskabler.
- hvis der arbejdes uden opsugning eller spånpose, kan der opstå sundhedsfarligt træstøv.
- som følge af vækslyngende dele
- Metaldele i emnet kan medføre, at knivene blive uskarpe og evt. ødelægges.
- Lungeskader, hvis der ikke bruges egnet støvbeskyttelsesmaske.

⚠ ADVARSEL! Høretab!

Langvarig ophold i umiddelbar nærhed af den aktuelle enhed kan resultere i høretab. **Bær høreværn!**

På trods af at alle forholdsregler er blevet opfyldt, kan nogle ikke-åbenlyse risici stadig restere.

Advarsel! Dette elektriske værktøj genererer et elektromagnetisk felt under drift. Dette felt kan forringe aktive eller passive medicinske implantater under visse betingelser. For at forebygge risikoen for alvorlige eller dødelige kvæstelser, anbefaler vi, at personer med medicinske implantater rådføre sig med egen læge og producenten af det medicinske implantat, før betjening af elektrisk værktøj.

Adfærd i nødstilfælde

Træf de førstehjælpsforanstaltninger, der er nødvendige for at lempe kvæstelsen, og opsøg hurtigst muligt kvalificeret lægehjælp.

Beskyt den kvæstede mod yderligere skader og immobiliser patienten. For et evt. optrædende uheld bør der altid være en førstehjælpskasse iht. DIN 13164 inden for rækkevidde på arbejdspladsen.

Efter arbejdet skal førstehjælpskassen fyldes op med det materiale, der fjernes fra den. Hvis du beder om hjælp, skal du huske at angive følgende

1. Uheldssted
2. Uheldstype
3. Antal kvæstede
4. Type kvæstelser

6. Tekniske data

Tekniske data	
Antal knive	2 stk.
Kutteromdrejninger	8500 1/min
Dimensioner	970 x 490 x 485 mm
Vægt	27 kg
Tekniske data – schaafgeleider	
Maks. høvlebredde	254 mm
Maks. spåntagning	2 mm
Afretteranslag l x h	635 x 127 mm
Afretteranslagets drejeområde	90°–135°
Afretterplanetets størrelse	920 x 264mm
Tekniske data – størrelse	
Maks. høvlebredde	254 mm
Max. schaafdikte	120 mm
Maks. spåntagning	2 mm
Tykkelsesbordets størrelse	380 x 254 mm
Drijf	
Motor	230V / 50 Hz
P1	1500 W

Støjemissionsværdier

Støjemissionsværdier er fastlagt i henhold til EN 61029.

Lydtryksniveau L_{pA}	89 dB(A)
Usikkerhed K_{pA}	3 dB
Lydeffektniveau L_{WA}	102 dB(A)
Usikkerhed K_{WA}	3 dB

Bær høreværn.

Virkningerne af støj kan forårsage tab af hørelse.

Støjudvikling og vibration skal begrænses til et minimum!

- Brug kun intakte og ubeskadigede maskiner.
- Vedligehold og rengør maskinen med jævne mellemrum.
- Tilpas arbejdsmåden efter maskinen.
- Overbelast ikke maskinen.
- Lad i givet fald maskinen underkaste et eftersyn.
- Sluk maskinen, når den ikke benyttes.

7. Arbejdsforberedelse

Kontroller altid før brug:

- Tænd- og sluknap inkl. nødstop (hvis til stede) kontrolleres for korrekt funktion
- **Låste afbrydende beskyttelsesanordninger (fig. 1a - pos. 3)**
kontrolleres ved at åbne hver afbrydende beskyttelsesanordning en ad gangen for at slukke maskinen og ved at kontrollere, at det er umuligt at tænde maskinen, når en beskyttelsesanordning er åben
- **Bremse**
kontrolleres for korrekt funktion for at konstatere, om opbremsning gennemføres inden for den angivene bremsetid, og såfremt maskinen er udstyret med en mekanisk bremse, at bremsen skal kontrolleres, hver gang overbelastningsbeskyttelsen aktiveres
- **Anti-tilbageslagskløer (fig. 4 - pos. 25)**
kontrolleres mindst én gang pr. arbejds hold i form af visuel kontrol for at sikre sig, at de befinder sig i korrekt arbejdsstand, f.eks. at berøringsfladen ikke er beskadiget af stød, og at anti-tilbageslagskløerne (24) falder uhindret tilbage vha. deres egen vægt;
- **Høvlejern (fig. 13 - pos. 24)**
kontrolleres for beskadigelser og rigtig position.

Maskinen må kun bruges, hvis alle disse betingelser er overholdt.

Brug kun skarpe og vedligeholdte knive. Brug kun knive, der er konstrueret til maskinen.

Brug kun stødbrædder eller stødpinde, der ikke er defekte, til at bearbejde korte emner.

Tilslut maskinen til en støv- og spånsugning.

Kontroller, at anslaget er klemt fast, før bearbejdningen startes.

Vær sikker på, at du til enhver tid kan holde ligevægten. Stil dig på siden af maskinen.

Hold dine hænder i sikker afstand til skærevalsen og det sted, hvor spånerne kommer ud, når maskinen kører.

Gå først i gang med at høvle, når skærevalsen er nået op på det nødvendige omdrejningstal.

Vær desuden opmærksom på, at emnet hverken indeholder kabler, tove, snore el.lign. Bearbejd ikke træ, der indeholder talrige knaster eller knasthuller. Sikr lange emner mod at vippe i slutningen af høvleprocessen. Brug hertil f.eks. afrullestativ eller lignende anordninger.

Det er strengt forbudt at fjerne spåner eller splinter, mens maskinen kører.

Sluk straks for maskinen, hvis der opstår en blokering. Træk elstikket ud og fjern emnet, der sidder i klemme.

Indstil altid den mindste snitstørrelse efter brug for at forebygge faren for tilskadekomst.

⚠ PAS PÅ!

Maskinen skal fastgøres sikkert til gulvet / arbejdspladen med de egnede skruer / skruetvinger, da der ellers er fare for, at maskinen vælter. (fig. 19)

- Sørg for at dataene på mærkepladen er identiske med lysnettets data, før du tilslutter udstyret til strømforsyningen.

⚠ **ADVARSEL!** VTræk altid elstikket ud af hovedstrømforsyningen, før rengørings-, indstillings-, vedligeholdelses- eller istandsættelsesarbejde gennemføres!

- Kontroller med regelmæssige mellemrum, om kniv (24) og rigel er fastgjort rigtigt i knivblokken.
- Knivene (24) må maks. rage 1,1 mm ud på knivblokken.
- Kontroller, at anti-tilbageslagskløerne (25) fungerer korrekt.
- Brug altid øjenværn.
- Skær aldrig indbugtninger, tapper eller former.
- Før maskinen tages i brug, skal alle skærme og sikkerhedsanordninger være monteret korrekt.
- Høvlejernet skal kunne køre frit.

8. Montering

8.1 Parallellanslag (fig. 2)

- Ved hjælp af unbrakonøglen (14) skrues man nu unbrakoskruen (17/18) ud imod urets retning.
- Sæt herefter parallellanslaget (5) på maskinens hus, og fastgør det ved hjælp af unbrakoskruerne (17/18).

8.2 Håndtag til tilspænding af tykkelseshøvling (fig. 3)

- Håndtaget (10) til tilspænding af spåndybden sættes kun på spindlen (19).

8.3. Spånopsugning - afretterhøvling (fig. 4-6)

- Til montering sætter man høvlejernsskærmen kpl. (13) i øverste position.
- Indstil tykkelseshøvlebordet (21) i nederste position ved hjælp af håndsvinget (10).
- Sæt spånopsugningen (4) let skråt på maskinen, og skub den tilbage. Dette gøres ved at holde de to stempler (3) udad.
- Fastlås nu spånopsugningen (4) ved hjælp af stemplet (3). Pas på! Maskinen kan ikke starte, hvis stemplet (3) ikke indsættes rigtigt.

- Skru skruen (32) ind fra den anden side af maskinen for at fastgøre spånopsugningen (4).
- Klap nu atter høvlejernsskærmen kpl. (13) ned.

8.4. Spånopsugning - tykkelseshøvling (fig. 11)

- Parallellanslaget skal afmonteres til udførelse af tykkelseshøvling. Udfør den procedure, der er beskrevet i afsnit 8.1, i omvendt rækkefølge.
- Skub høvlejernsskærmen (7) helt ud, så knivvalsen er helt blottet.
- Hold nu atter koblingsstemple (3) ud, og sæt derefter spånopsugningen (4) på høvlemaskinen.
- Fastlås nu spånopsugningen (4) ved hjælp af stemplet (3). Pas på! Maskinen kan ikke starte, hvis stemplet (3) ikke indsættes rigtigt.
- Skru herefter skruen (32) ind i fremføringsbordet (12) for at fastgøre spånopsugningen (4).

9. Drift

⚠ **PAS PÅ!** Afretter- og tykkelseshøvlemaskinen er blevet specielt udarbejdet til at høvle fast træ. Hertil bruges højlegerede knive (24). Under tykkelseshøvlingen skal emnets kontaktflade være flad. Bearbejdes større eller tungere emner, er det nødvendigt at fastgøre maskinen på støttefladen (f.eks. vha. gevindene i maskinens bund).

- Tænd-/slukknappen (1) findes på den venstre side af maskinen. Tryk på den grønne tast „I“ for at tænde for maskinen. Tryk på den røde tast „0“ for at slukke for maskinen.
- Maskinen er udstyret med en overbelastningskontakt (2), der beskytter motoren. I tilfælde af overbelastning stopper maskinen automatisk. Efter et vist stykke tid kan overbelastningskontakten (2) stilles tilbage igen.
- Brug rulleborde eller lignende støtteanordninger, hvis der bearbejdes lange emner. Dette ekstraudstyr fås i specialforretninger. De skal placeres på høvlemaskinens tilførsels- og fratagningsside. Højdeindstillingen skal gennemføres på en sådan måde, at emnet kan føres vandret ind i og tages vandret ud af maskinen.

9.1 Afretterhøvling

⚠ **ADVARSEL!** Forud for enhver justering, vedligeholdelse eller servicearbejde afbrydes netstikket!

9.1.1 Indstilling (fig. 7/8)

- Drej tilspændingsskruen (11) til højre eller venstre for den ønskede spåndybde. Spåndybden kan aflæses på skalaen (A).
- Løsn parallellanslaget (5) med spændegrebet (22). Indstil den ønskede vinkel. Den indstillede vinkel kan aflæses på skalaen (B). Fastgør atter parallellanslaget (5), efter det er blevet indstillet, med spændegrebet (22). Med excenteren (33) kan anslaget (5) løsnes og forskydes.

9.1.2 Arbejde med afretterhøvlen (fig. 9/10)

- Pas på! Sørg for, at spånopsugningen monteres korrekt (se 8.3)
- Åbn spændegrebet (9), og forskyd høvlejernsskærmen (7) så meget, som emnets bredde kræver. Spænd derefter spændegrebet (9) til igen.
- Forbind elstikket med netledningen. Tryk på den grønne tast „I“ for at starte høvlemaskinen.
- Læg emnet, der skal bearbejdes, på fremføringsbordet (12). Skub så vidt muligt emnet fremad ved hjælp af stødpinden (16) i retning mod fratagningsbordet (26) ind over knivvalsen
- Sluk for maskinen, når arbejdet er færdigt. Tryk hertil på den røde tast „0“. Afbryd herefter maskinen fra nettet.
- Fjern spåner og støv fra fremføringsbordet (12), fratagningsbordet (26) og knivvalsen, så snart maskinen står helt stille.
- Stil høvlejernsskærmen (7) i position igen, og til dæk hele høvlejernet over hele længden.

9.2 Tykkelseshøvling

⚠ **ADVARSEL!** Forud for enhver justering, vedligeholdelse eller servicearbejde afbrydes netstikket!

9.2.1 Indstilling (fig. 4/11)

Anbring håndsvinget (10) på spindlen (19), og drej tykkelseshøvlebordet (21) i den ønskede højde. Den indstillede højde kan aflæses på skalaen (C).

9.2.2 Arbejde med tykkelseshøvlen (fig. 4/11/12)

- Pas på! Sørg for, at spånopsugningen monteres korrekt (se 8.4)
- Læg et emne på tykkelseshøvlebordet (21). Før emnet henimod fremføringsbordet (12). (Bemærk pilens retning, som også symboliserer arbejdsretningen.)
- Sluk for maskinen, når arbejdet er færdigt. Tryk hertil på den røde tast „0“. Afbryd herefter maskinen fra nettet.
- Fjern spåner og støv fra tykkelseshøvlebordet (21) og knivvalsen, så snart maskinen står helt stille.

9.3 Knivskift (fig. 13/14)

⚠ **PAS PÅ!** Træk principielt altid elstikket ud, før knivene skiftes.

- Fastlås hele høvleakselkærmen (13) i løftet stilling.
- Løsn og fjern de fem spændeskruer (23).
- Løft kniven (24) og knivblokken (27) ned fra akslen.
- Fjern spåner og harpiks fra høvleakslen og knivblokken.
- Indsæt den nye kniv (24) i høvleakslen, fastgør kniven (24) med de firkantede slidser i begge skruehoveder. (Med disse to skruer indstilles kniven i højden.)
- Anbring knivblokken (27) på kniven (24).
- Spænd de fem spændeskruer (23) let til.

- Gentag denne proces for den anden kniv (24).
- Indstil nu høvlejernet (24) nøjagtigt i forhold til fratagningsbordet. Dette gøres ved hjælp af en lineal, som anbringes på fratagningsbordet.
- Ved at justere de to stillesskruer (31) kan kniven (24) indstilles i højden.
- Du finder højdeindstillingen ved at dreje på kutteren i forbindelse med linealen.
- Kniven er indstillet præcist, når linealen flyttes maks. 3 mm længere af knivene.
- Når indstillingen af knivene er afsluttet, skal alle spændeskruer spændes fast igen (8,4 N/m)

Bemærk:

- Skarpe høvleknive garanterer et rent høvleresultat og belaster motoren mindre.
- Ved tre slibninger må der ikke fjernes mere materiale end 3 x 0,05 mm.
- Knivene i denne maskine egner sig ikke til falsning/sinkning.
- Sænk derefter kutteroverdækningen ned på bordet igen og dæk kutteren til. Klem den fast med stjernegrebsskruen.

⚠ **PAS PÅ!**

Brug udelukkende de knive, som fabrikanten anbefaler til denne maskine. Brug af andre knive er forbundet med fare for tilskadekomst, da man kan tabe kontrollen.

Undgå, at gevindene drejes alt for meget og en evt. afløsning. Rigel eller skruer med slidt gevind skal erstattes med det samme.

10. Rengøring, vedligeholdelse og bestilling af reservedele

⚠ **ADVARSEL!** VTræk altid elstikket ud af hovedstrømforsyningen, før rengørings-, indstillings-, vedligeholdelses- eller istandsættelsesarbejde gennemføres!

Maskinpleje

Afretter- og tykkelseshøvlen kræver kun meget lidt vedligeholdelse. Lejerne er livstidssmurte. Vi anbefaler, at følgende komponenter smøres med olie efter ca. 10 arbejdstimer:

- Ind- og udtræksvalsens lejer.
- Remskivens og tandhjulsets lejer.

Gevindspindlen til højdejustering af tykkelsesbordet må kun behandles med et tørsmøremiddel.

Bordoverfladen og indtræknings- og udskubningsvalsen skal altid holdes fri for harpiks.

Snavsede indtræknings- og udskubningsvalser skal gøres rene.

For at undgå at motoren overophedes, skal det regelmæssigt kontrolleres, om der har sat sig støv fast i luftåbningerne til motoren.

Det anbefales efter længere tids brug at aflevere maskinen til eftersyn hos en autoriseret kundeservice.

Vedligeholdelse af værktøjet

Kutter, spændeordninger, knivholdere og knive skal regelmæssigt rengøres for harpiks, da rent værktøj forbedrer snitkvaliteten. Dette kan gøres ved at lægge spændeordninger, knivholdere og knive i en almindelig harpiksfjerner i 24 timer.

Værktøj af aluminium må kun rengøres for harpiks ved hjælp af et almindeligt rengøringsmiddel, da det ikke angriber denne type metal.

Vigtigt:

Hvis strømnettet er i en dårlig tilstand kan der forekomme kortvarig nedgang i maskinens ydelse. Kontakt en fagmand.

11. Opbevaring (fig. 15)

Man opbevarer elledningen (29) ved at vikle den om den hertil indrettede ledningsholder (30). Der findes stødpindsholdere (28) til opbevaring af stødpinden. Opbevar enheden og dets tilbehør på et mørkt og tørt og frostfrit sted, der er utilgængeligt for børn. Den optimale opbevaringstemperatur er mellem 5 og 30° C. Opbevar elektrisk værktøj i den originale emballage. Dæk det elektriske værktøj til for at beskytte det mod støv og fugt. Opbevar betjeningsvejledningen sammen med det elektriske værktøj.

12. Elektrisk forbindelse

⚠ ADVARSEL! Elektrisk stød! Fare for tilskadekomst som følge af elektrisk strøm!

Et defekt kabel eller et defekt stik kan føre til elektrisk stød.

Sørg for, at kroppen ikke kommer i berøring med jordforbundede dele og beskyt dig på den måde mod at få elektrisk stød.

⚠ Det er kun tilladt at arbejde med maskinen med en fejlstrøm-beskyttelseskontakt (RCD maks. fejlstrøm 30mA).

Tilslut strømkablets stik til en stikdåse med passende form, spænding og frekvens, der overholder de gældende forskrifter.

Brug ikke netkablet til at trække stikket ud af stikdåsen med.

Den installerede elektromotor er tilsluttet, så den er driftsklar. Tilslutningen opfylder de gældende YDE- og DIN-bestemmelser.

Nettilslutningen hos kunden samt de anvendte forlænger kabler skal opfylde disse forskrifter.

- Produktet opfylder EN 61000-3-11-standarden og er underlagt særlige betingelser vedrørende tilslutning. Det vil sige, at anvendelse via vilkårligt udvalgte tilslutningssteder ikke er tilladt.
- Ved ugunstige netforhold kan maskinen forårsage forbigående spændingsvariation.
- Produktet er udelukkende beregnet til anvendelse via tilslutningssteder, som
 - a) holder sig inden for en maksimal tilladt netimpedans på „Z“ (Zmaks. = 0,367 Ω), eller
 - b) har en tilladelig strømstyrke for konstant netstrøm på mindst 100 A pr. fase.
- Som bruger skal du sikre, om nødvendigt i samråd med dit energiforsynings selskab, at det tilslutningssted, du vil bruge til produktet, opfylder enten betingelse a) eller b).

Vigtige bemærkninger

Hvis motoren er overbelastet den slukker automatisk. Efter en afkølingstid (på forskellige tidspunkter) kan tændes motoren.

Defekt elektrisk forbindelseskabel.

Isolering af elektrisk tilslutningskabler opstår ofte.

Årsager til dette kan omfatte:

- Trykpunkter hvor tilslutningskabler føres gennem vindue eller døråbninger,
- Knæk. der skyldes forkert montering eller tilslutningskablet,
- Interfaces ved at køre over tilslutningskabel,
- Isoleringsskader fra stikkontakter,
- Revner ved ældning af isoleringen.

Sådanne defekte elektriske tilslutningskabler må ikke anvendes, og er ekstremt farlige på grund af isolering skader.

Kontrollér elektriske tilslutningskabler regelmæssigt for skader. Sørg for, at tilslutningsledningen ikke hænger mens du kontrollerer lysnettet.

Elektriske forbindelseskabler skal overholde de gældende VDE og DIN regler. Brug kun tilslutningskabler med mærkning „H05VV-F“.

Et vandmærke af typebetegnelsen på tilslutningskablet er obligatorisk.

AC motor:

- Netspændingen skal være 230 V ~.
- Forlængerledninger op til 25 m længde skal have et tværsnit på 1,5 kvadratmillimeter.

Tilslutninger og reparationer til det elektriske udstyr må kun udføres af en autoriseret el-installatør.

For henvendelser, bedes du oplyse følgende data:

- Motorstrøm
- Data i maskinen typeskilt
- Data fra motorens mærkeplade

13. Bortskaffelse og genbrug



Udstyret leveres i emballage for at forhindre det i at blive beskadiget under transporten. Råvarerne i denne emballage kan genbruges eller genanvendes.



Udstyret og dets tilbehør er lavet af forskellige typer af materialer, såsom metal og plast.

Defekte komponenter skal bortskaffes som farligt affald. Spørg din forhandler eller din kommune.

Gamle apparater må ikke smides ud sammen med det almindelige husholdningsaffald!



Dette symbol gør opmærksom på, at dette produkt ikke må smides ud sammen med det almindelige husholdningsaffald iht.

WEEE-direktiv (2012/19/EU) og nationale love. Dette produkt skal afleveres til udvalgte samlesteder. Dette kan gøres f.eks. ved at returnere det i forbindelse med køb af et lignende produkt eller ved at aflevere det til et autoriseret samlested, hvor gamle elektriske og elektroniske apparater genbruges. Forkert håndtering af gamle apparater kan have negative følger for miljøet og menneskers sundhed, fordi disse evt. er fremstillet af farlige stoffer, der ofte findes i gamle elektriske og elektroniske apparater. Den korrekte bortskaffelse af produktet bidrager desuden til en effektiv udnyttelse af naturlige ressourcer.

Informationer om samlesteder for gamle apparater fås ved henvendelse til kommunen, de offentlige organer til bortskaffelse af affald, et autoriseret sted til bortskaffelse af gamle elektriske og elektroniske apparater eller renovationen.

14. Reservedelsbestilling

Ved bestilling af reservedele skal følgende oplysninger afgives:

- Maskinens type
- Maskinens modelnummer
- Maskinens ID-nummer
- Den ønskede reservedels nummer

Serviceinformationer

Vær opmærksom på, at følgende dele på produktet slides som følge af brug eller udsættes for naturligt slid resp. at følgende dele anses som forbrugsmaterialer.

Sliddele*: Kilerem, Kontaktkul, Høvlejern

* er ikke nødvendigvis indeholdt i leveringsomfanget!

Reservedele og tilbehør fås hos vores service-center. Dette gøres ved at scanne QR-koden på forsiden.

15. Fejlfinding

Fejl	Mulig årsag	Afhjælpning
Maskinen kan ikke tændes	Ingen netspænding Kulbørsterne er slidt ned Ikke spånopsugning monteres	Kontroller spændingsforsyningen Aflever maskinen til et kundeserviceværksted Spånopsugning monteres
Maskine uden funktion eller stopper pludselig	Strømsvigt Motor eller kontakt defekt Mikrokontakt kontrolleres	Sikring kontrolleres / overbelastningsbeskyttelse kontrolleres på maskine Motor eller kontakt skal kontrolleres af en uddannet elspecialist Spånopsugning monteres på en sådan måde, at mikrokontakten betjenes Forsikring kontrolleres på nettet Den indbyggede underspændingsbeskyttelse sørger for, at maskinen ikke går i gang af sig selv igen, af den grund skal maskinen tændes igen, når spændingen er vendt tilbage.
Maskinen standser under høvling	Høvlejern uskarpt/slidt Overbelastningskontakt er udløst Mikrokontakt kontrolleres For stor spånfjernelse For stor fremføring	Kniv skiftes eller slibes Efter afkølingstid tændes motor igen Spånopsugningshætte og bordlås monteres således, at mikrokontakten betjenes. Spånfjernelse reduceres Fremføringshastighed reduceres
Emne sidder i klemme under tykkelseshøvling	Snitdybde for stor	Snitdybde reduceres og emne bearbejdes i flere omgange
Omdrejningstallet falder under høvlingen	For stor spånfjernelse For stor fremføring Uskarpe kniv	Spånfjernelse reduceres Fremføringshastighed reduceres Kniv skiftes

Utilfredsstillende overfladetilstand	Høvlejern uskarpt/slidt Høvlejern slidt på grund af spåner Uensartet tilførsel	Kniv skiftes eller slibes Spåner fjernes Emne tilføres med konstant tryk og reduceres tilførselshastighed
Bearbejdet overflade for ru	Emne indeholder endnu for meget fugt	Emne tørres
Bearbejdet overflade revnet	Emne blev bearbejdet mod vækstretning For meget materiale afhøvlet på en gang	Emne bearbejdes fra modretning Emne bearbejdes i flere omgange
For lidt emnefremføring ifm. tykkelseshøvling	Emne blev bearbejdet mod vækstretning For meget materiale afhøvlet på en gang	Bordplade rengøres og behandles med et tyndt lav glidevoks Transportvalser istandsættes
Spånudkast stoppet under tykkelseshøvling (uden udsugning)	For kraftig spåntagning Sløve knive For vådt træ	Reducer spåntagningen Skift knivene ud Emne tørres
Spånudkast stoppet under afretning (uden udsugning)	For kraftig spåntagning For stor fremføring Sløve knive For vådt træ	Reducer spåntagningen Fremføringshastighed reduceres Skift knivene ud Emne tørres
Spånudløbet med udsugning stoppet under afretning eller tykkelseshøvling	For svag udsugning	Der skal monteres en udsugning, som sikrer en lufthastighed på mindst 20 m/s ved udsugningens tilslutningsstuds

Valgfrit tilbehør

	HSS-høvlejern Sæt med to dele Varenummer: 3902203701 EAN: 40 46664 00188 1
---	--

Regelmæssig vedligeholdelsesperiode		Før ibrugtagning	Efter behov	Hver uge	Efter 6 måneder
Kontrol af høvlejern for korrekt tilstand	Kontrollere	X			
	Erstatte		X		X
Kontrol funktionsdygtighed sikkerhedsanordninger	Kontrollere	X			
	Erstatte		X		
Rengøring af maskinen for støv / spåner	Rengøre	X			
Kontrol af drivremmene for spænding & tilstand / slid	Kontrollere		X		
	Erstatte				
Smøring med olie / smøring af alle bevægelige forbindelsesdele				X	X

Verklaring van de symbolen op het toestel

	<p>Voor de ingebruikneming de gebruiksaanwijzing en veiligheidsinstructies lezen en naleven!</p>
	<p>Draag een veiligheidsbril. Vonken die tijdens het werk ontstaan of splinters, spanen en stof die uit het toestel ontsnappen kunnen leiden tot zichtverlies.</p>
	<p>Draag gehoorbescherming!</p>
	<p>Draag een stofmasker. Bij het bewerken van hout en andere materialen kan stof ontstaan dat schadelijk is voor de gezondheid. Asbesthoudend materiaal mag niet worden bewerkt!</p>
	<p>LET OP! Verwondingsgevaar! Niet in het draaiende schaafmes grijpen.</p>
 OFF   ON	<p>Overbelastingsschakelaar</p>

Inhoudsopgave:
Pagina:

1.	Inleiding	167
2.	Beschrijving van het gereedschap (afb. 1-19)	167
3.	Omvang van de levering (afb. 1a/b)	167
4.	Doelmatig gebruik	168
5.	Belangrijke aanwijzingen.....	168
6.	Technische gegevens.....	171
7.	Werkvoorbereiding	171
8.	Montage	172
9.	Gebruik.....	173
10.	Reiniging, onderhoud en bestellen van wisselstukken.....	174
11.	Opbergen (afb. 15)	174
12.	Elektrische aansluitingen	175
13.	Verwijdering en recyclage	175
14.	Bestelling van reserveonderdelen.....	176
15.	Verhelpen van storingen	176

1. Inleiding

Fabrikant:

Scheppach GmbH
Günzburger Straße 69
D-89335 Ichenhausen

Geachte klant,

Wij wensen u veel plezier en succes bij het werken met uw nieuwe apparaat.

Advies:

Volgens de van toepassing zijnde wet voor productaansprakelijkheid is de producent van dit apparaat niet aansprakelijk voor schade die ontstaat door of door middel van dit apparaat in geval van:

- onjuist gebruik,
- niet-naleving van de gebruiksinstructies,
- reparaties door derden, niet-erkende getrainde werklui,
- installatie en vervanging van niet-originele reserveonderdelen,
- ongepast gebruik,
- falen van het elektronisch systeem ten gevolge van niet-naleving van de elektrische specificaties en de VDE 0100, DIN 57113 / VDE 0113 voorschriften.

Aanbevelingen:

Lees de volledige handleiding voor de montage en besturing van het apparaat.

Deze handleiding is bedoeld om het gebruik van het apparaat gemakkelijker te maken voor u en om vertrouwd te geraken met het gebruik van het apparaat. De handleiding bevat belangrijke nota's over hoe veilig, goed en economisch gebruik te maken van uw apparaat, en over hoe u gevaar kan vermijden, reparatiekosten kan besparen, downtime kan verminderen en de betrouwbaarheid en levensduur van uw apparaat kan vergroten.

Aanvullend op de veiligheidsbepalingen van deze gebruiksaanwijzing moet u absoluut de voor de werking van de machine geldende voorschriften van uw land in acht nemen.

Plaats de gebruiksaanwijzing in een doorzichtig plastic map om deze te beschermen tegen vuil en vocht, en bewaar ze in de nabijheid van het apparaat. De instructies moeten gelezen en nauw gevolgd worden door iedereen vooraleer het apparaat te gebruiken.

Enkel getrainde personen die op de hoogte gebracht zijn van de mogelijke gevaren en risico's mogen het apparaat gebruiken. De vereiste minimumleeftijd moet worden voldaan.

Naast de in deze gebruiksaanwijzing opgenomen veiligheidsvoorschriften en de bijzondere voorschriften van uw land moeten voor de werking van identieke apparaten de algemeen erkende technische regels in acht genomen worden.

Wij kunnen niet aansprakelijk worden gesteld voor ongevallen of schade, die door het niet in acht nemen van deze handleiding en de veiligheidsaanwijzingen ontstaan.

2. Beschrijving van het gereedschap (afb. 1-19)

1. Aan/uit-schakelaar
2. Overbelastingsschakelaar
3. Schakelstamper
4. Spaanafzuiging
5. Parallelaanslag
6. Stergriepmoer M8
7. Schaafbladafdekking
8. Stergriepmoer M6
9. Klemhendel
10. Slingerstang
11. Stelschroef
12. Aanvoertafel
13. Schaafbladafdekking compl.
14. Inbussleutel
15. Ribriemen
16. Schuifstok
17. Inbusbout
18. Inbusbout
19. Spindel
20. Schroefdraadspindel
21. Vandiktebank
22. Klemhendel
23. Spanschroef
24. Schaafblad
25. Anti-terugslagkluwen
26. Afnametafel
27. Maaibalken
28. Schuifstokhouder
29. Netsnoer
30. Kabelhouder
31. Instelschroef
32. Bevestigingsbout
33. Nok

- A. Schaalverdeling (Aanzet)
- B. Schaalverdeling (Parallelaanslag)
- C. Schaalverdeling (Vandikte)

3. Omvang van de levering (afb. 1a/b)

- Open de verpakking en neem het toestel voorzichtig uit de verpakking.
- Verwijder het verpakkingsmateriaal alsmede verpakkings- /transportbeveiligingen (indien aanwezig).
- Controleer of de leveringsomvang compleet is.
- Controleer het toestel en de accessoires op transportschade.
- Bewaar de verpakking indien mogelijk tot het verloop van de garantieperiode

Vlakschaaf- en vandiktemachine 1x
 Schuifstok 1x
 Reserve-ribriemen 2x
 Inbussleutel 1x
 Slingerstang
 Parallelaanslag 1x
 Spaanafzuiging 1x
 Gebruikershandleiding 1x

LET OP

Het toestel en het verpakkingsmateriaal zijn geen speelgoed voor kinderen! Kinderen mogen niet met plastic zakken, folies en kleine stukken spelen! Er bestaat inslik- en verstikkingsgevaar!

4. Doelmatig gebruik

De vlak- en vandiktebank dient om alle soorten zaaghout in vierkante, rechthoekige of afgeschuinde vorm vlak of van dikte te schaven.

De machine mag slechts voor werkzaamheden worden gebruikt waarvoor ze bedoeld is.

⚠ WAARSCHUWING!

De volgende werkzaamheden mogen niet worden uitgevoerd:

- Toepassingswerkzaamheden (dit betekent enige bewerking die niet over de volledige werkstuklengte loopt)
- Inkepingen, tappen of uitsparingen
- Schaven van zeer krom hout, waarbij onvoldoende contact met de aanvoertafel bestaat.

⚠ Het is absoluut verboden om de op de machine aanwezige veiligheidsvoorzieningen te demonteren, te wijzigen of anderszins te gebruiken of om externe veiligheidsvoorzieningen aan te brengen.

De brugveiligheidsvoorziening mag tijdens de bewerking niet worden verwijderd. Het niet gebruikte onderdeel van de messenas moet worden afgedekt.

Vereisten voor de operator

Het apparaat mag uitsluitend door personen worden gebruikt, onderhouden en gerepareerd die hiermee bekend zijn en over de gevaren zijn geïnstrueerd.

Laat nooit kinderen werken met het apparaat.

Laat nooit volwassenen zonder de juiste instructies met het apparaat werken.

De operator moet voor gebruik van het apparaat zorgvuldig de gebruikshandleiding hebben gelezen en begrepen.

Kwalificatie: Met uitzondering van een uitvoerige instructie door een deskundig persoon is er geen verdere speciale kwalificatie voor het gebruik van het apparaat vereist.

Minimumleeftijd: Het apparaat mag uitsluitend door personen worden gebruikt die de leeftijd van 18 jaar hebben bereikt. Een uitzondering hierop vormt het gebruik door jongeren, mits dit gebruik plaatsvindt in het kader van een beroepsopleiding met betrekking tot het verkrijgen van vaardigheden onder toezicht van de opleider.

Lokale bepalingen kunnen de minimumleeftijd van de gebruiker definiëren.

Scholing: Het gebruik van het apparaat mag uitsluitend geschieden conform de overeenkomstige instructie door een deskundig persoon resp. de gebruikshandleiding. Een speciale instructie is niet vereist.

Het toestel mag slechts voor werkzaamheden worden gebruikt waarvoor het bedoeld is. Elk verder gaand gebruik is niet doelmatig. Voor daaruit voortvloeiende schade of letsel van welke aard dan ook is de gebruiker/bediener, niet de fabrikant, aansprakelijk.

Wij wijzen erop dat onze toestellen overeenkomstig hun bestemming niet ontworpen zijn voor commercieel, ambachtelijk of industrieel gebruik. Wij zijn niet aansprakelijk indien het apparaat in ambachtelijke of industriële bedrijven alsmede bij gelijk te stellen activiteiten wordt gebruikt.

5. Belangrijke aanwijzingen

Algemene veiligheidsvoorschriften

Let op! Bij gebruik van elektrische apparaten dient u de volgende fundamentele veiligheidsmaatregelen te nemen ter bescherming tegen elektrische schokken, letsel en brandgevaar.

Lees alle voorschriften alvorens deze machine te gebruiken en bewaar de veiligheidsvoorschriften.

Veilig werken

- 1 Hou uw werkgebied netjes
 - Wanorde in het werkgebied veroorzaakt ongevallenrisico.
- 2 Hou rekening met de omgevingsinvloeden
 - Stel elektrische gereedschappen niet bloot aan de regen.
 - Gebruik elektrische gereedschappen niet in vochtige of natte omgeving.
 - Zorg voor een goede verlichting.
 - Gebruik elektrische gereedschappen niet in de buurt van brandbare vloeistoffen of gasen.
- 3 Bescherm u tegen elektrische schok
 - Vermijd lichamelijk contact met gearde onderdelen, b.v. buizen, radiatoren, fornuizen, koelkasten.

- 4 Hou kinderen weg!
 - Laat geen andere personen het gereedschap of de kabel raken, hou ze weg van uw werkgebied.
- 5 Bewaar uw gereedschap veilig
 - Niet gebruikt gereedschap moet in een droge gesloten ruimte en buiten bereik van kinderen worden bewaard.
- 6 Overbelast uw gereedschap niet
 - U werkt beter en veiliger in het opgegeven vermogensgebied.
- 7 Gebruik het juiste gereedschap
 - Gebruik geen te zwakke gereedschappen of voorzetstukken voor zwaar werk.
 - Gebruik gereedschappen niet voor doeleinden en werkzaamheden waarvoor ze niet bedoeld zijn; gebruik b.v. geen handcirkelzaag om bomen te vellen of takken te kappen.
- 8 Draag gepaste werkkledij
 - Draag geen wijde kleding of sieraden. Ze kunnen door bewegende delen worden gegrepen.
 - Bij het werken in open lucht draagt u best rubberhandschoenen en slipvast schoeisel.
 - Draag bij lang haar een haarbescherming.
- 9 Gebruik beschermende uitrusting
 - Draag een veiligheidsbril
 - Gebruik een stofmasker bij stofverwekkende werkzaamheden.
- 10 Sluit de stofzuiginrichting aan
 - Indien aansluitingen voor het afzuigen van stof en verzamelinrichtingen aanwezig zijn overtuig u er zich van dat deze aangesloten zijn en gebruikt worden.
- 11 Onttrek de kabel niet aan zijn eigenlijke bestemming
 - Draag het gereedschap niet aan de kabel en gebruik de kabel niet om de stekker uit het stopcontact te trekken. Bescherm de kabel tegen hitte, olie en scherpe kanten.
- 12 Beveilig het werkstuk
 - Gebruik spaninrichtingen of een bankschroef om het werkstuk vast te houden. Het wordt zodoende veiliger vastgehouden dan met uw hand en maakt het mogelijk de machine met de beide handen te bedienen.
- 13 Rek u niet uit boven uw standbereik
 - Vermijd elke abnormale lichaamshouding. Zorg voor een veilige stand en bewaar steeds uw evenwicht.
- 14 Onderhou uw gereedschappen zorgvuldig
 - Hou uw gereedschappen scherp en schoon om beter en veiliger te werken.
 - Neem de onderhoudsvoorschriften en de instructies voor het verwisselen van gereedschappen in acht.
 - Controleer regelmatig de stekker en de kabel en laat deze bij beschadiging door een erkende vakman vervangen.
- Controleer de verlengkabel regelmatig en vervang beschadigde kabels.
- Hou handgrepen droog en vrij van olie en vet.
- 15 Verwijder de netstekker uit het stopcontact
 - Bij niet-gebruik, vóór onderhoudswerkzaamheden en vóór het verwisselen van gereedschap zoals b.v. zaagblad, boor en alle soorten van machinegereedschappen.
 - Als het schaafas tijdens de werkzaamheden door een te grote aanvoerkraft of vastklemmen van het werkstuk wordt geblokkeerd, schakelt u het apparaat uit en koppelt u deze los van het netwerk. Verwijder het werkstuk en controleer of de schaafas soepel loopt. Schakel het apparaat in en voer de stap opnieuw uit met gereduceerde aanvoerkraft.
- 16 Laat geen gereedschapssleutels steken
 - Controleer of de sleutels en afstelgereedschappen verwijderd zijn alvorens de machine aan te zetten.
- 17 Vermijd onbedoelde aanloop
 - Draag geen op het stroomnet aangesloten gereedschappen met de vinger op de schakelaar. Vergewis u er zich van dat de schakelaar bij het aansluiten op het stroomnet uitgeschakeld is.
- 18 Verlengkabel in open lucht
 - Gebruik in open lucht enkel verlengkabels die ervoor zijn goedgekeurd en overeenkomstig gekenmerkt.
- 19 Wees steeds oplettend
 - Hou uw werk in het oog. Ga verstandig te werk. Gebruik het gereedschap niet als u er niet met uw aandacht bij bent.
- 20 Controleer uw machine op beschadigingen
 - Voordat u de machine verder gebruikt dient u de veiligheidsinrichtingen of licht beschadigde onderdelen zorgvuldig op hun perfecte en reglementaire werkwijze te controleren.
 - Controleer of de bewegelijke onderdelen naar behoren functioneren en niet klem zitten alsook of onderdelen beschadigd zijn. Alle onderdelen moeten naar behoren gemonteerd zijn om de veiligheid van de machine te verzekeren.
 - Beschadigde veiligheidsinrichtingen en onderdelen dienen deskundig door een erkende vakwerkplaats te worden hersteld of vervangen tenzij in de handleidingen anders vermeld.
 - Beschadigde schakelaars dienen door een klantendienst-werkplaats te worden vervangen.
 - Gebruik geen gereedschappen waarvan de schakelaar niet kann worden in- of uitgeschakeld.

21 Let op!

- Het gebruik van andere inzetgereedschappen of accessoires dan vermeld in de handleiding of in de catalogus kan voor u lichamelijk gevaar betekenen.

22 Herstellingen alleen door een elektrovakman

- Dit elektrisch gereedschap beantwoordt aan de desbetreffende veiligheidsbepalingen. Herstellingen mogen enkel door een elektrovakman worden verricht, anders kunnen zich ongelukken voor de gebruiker voordoen.

Dit apparaat is niet bestemd voor gebruik door personen (inclusief kinderen) met fysieke, sensorische of verstandelijke beperkingen of met een gebrek aan ervaring en/of kennis.

Kinderen moeten onder toezicht staan om ervoor te zorgen dat zij niet met het apparaat spelen.

SPECIALE VEILIGHEIDSVOORSCHRIFTEN

- Gebruik geen stompe messen. Gevaar op terugslag!
- Het snijblok moet volledig zijn afgedekt.
- Gebruik voor het schaven van korte werkstukken een schuifstok.
- Voor het schaven van smalle werkstukken moet u aanvullende veiligheidsvoorzieningen treffen. Het gebruik van dwarsdrukvoorzieningen en veerafdekkingen zou noodzakelijk kunnen zijn om veilige werkomstandigheden te waarborgen.
- Het apparaat is geschikt voor het zagen van sponningen.
- De terugslagbeveiliging en de aanvoerrollen moeten regelmatig worden gecontroleerd.
- Apparaten die zijn uitgerust met een spaanafzuiging en afzuigkap, moeten op de overeenkomstige apparaten worden aangesloten. De soort materiaal kan de stofontwikkeling ongunstig beïnvloeden.
- Het apparaat is uitsluitend geschikt voor het zagen van hout en soortgelijke materialen.
- Als het mes tot 5% is versleten, moet deze worden vervangen.
- Als een schuifstok ontbreekt, kan er gevaar ontstaan. De schuifstok moet, als deze niet wordt gebruikt, altijd bij de machine worden bewaard.
- Als kleine werkstukken met de hand worden ingevoerd, bestaat een hoger risico op letsel. Adviezen van de fabrikant betreffende het gebruik van een schuifstok moeten in acht worden genomen.
- Een onjuiste uitlijning van de veiligheidsafdekkingen, aanvoertafel of rooster kan leiden tot oncontroleerbare situaties.
- Beschadigde of vervuilde werkstukken brengen risico's met zich mee. Metalen onderdeeljes of snel versplinterend hout mag met dit apparaat niet worden bewerkt. **Gevaar voor letsel!**

- Plaats lange werkstukken voor het zagen op de roltafel of een andere steunvoorziening. Anders kunt u de controle over het werkstuk verliezen.
- De machine is geschikt voor het schaven en wordt gebruikt als vandiktebank
- Als u met de machine wilt werken, dient u altijd de juiste veiligheidskleding te dragen:
 - gehoorbescherming ter bescherming tegen gehoorschade,
 - adembescherming om het inademen van gevaarlijke stoffen deeltjes te vermijden,
 - veiligheidshandschoenen voor het bedienen van de messenas en van ruwe grondstoffen voor het verminderen van het risico op letsel door scherpe kanten,
 - een veiligheidsbril om oogletsel door rondvliegende deeltjes te vermijden.
- De volgende situaties moeten onder alle omstandigheden worden vermeden: vroegtijdige onderbreking van de zaagprocedure (schaafsnedes, die niet de totale lengte van het werkstuk omvatten; het schaven van oneffen houten delen, die niet vlak op de aanvoertafel liggen).
- Let op! Als de hoofdnet aansluiting een slechts toestand vertoont, bestaat bij het inschakelen van het apparaat het gevaar op kortsluiting. Hierbij kunnen ook andere functies aangetast worden (bijv. het oplichten van controle lampjes). Mochten er bij de hoofdnetwerkaansluiting storingen optreden, dient u contact op te nemen met uw lokale stroomleverancier voor hulp en informatie.

Restrisico's

Ondanks beoogd gebruik kunnen bepaalde restrisicofactoren niet volledig worden vermeden. Door de vereiste werkprocedure kunnen de volgende letsels optreden:

- **⚠ WAARSCHUWING! Risico op letsel** van de vingers en handen door het aanraken van de messenas op de niet afgedekte bereiken, bij het verwisselen van gereedschap, bovendien kunnen deze door het openen van de veiligheidsafdekking bekneld raken.
- Oogletsel
- bij de invoer- en uitvoeropening
- door gevaarlijke terugslag
- Gevaar door stroom als de elektraleidingen niet juist worden aangesloten.
- tijdens bedrijf zonder afzuiging resp. spaanzak, kan houtstof ontstaan die schadelijk is voor de gezondheid.
- door wegslingerende onderdelen
- Door in het werkstuk opgenomen metalen onderdelen kunnen de messen stomp worden resp. verstoord raken.

- Letsel aan longen, als geen geschikt stofmasker wordt gedragen.

⚠ **WAARSCHUWING! Gehoorschade!**

Langer verblijf in directe nabijheid van het draaiende apparaat kan leiden tot gehoorschade. **Draag gehoorbescherming!**

Ondanks het in acht nemen van de gebruiksaanwijzing kunnen ook niet zichtbare restrisico's bestaan.

Waarschuwing! Dit apparaat genereert tijdens het gebruik een elektromagnetisch veld. Onder bepaalde omstandigheden kan dit magnetisch veld van invloed zijn op actieve of passieve medische implantaten. Om het risico op ernstig of dodelijk letsel te verminderen, raden wij aan dat mensen met medische implantaten hun arts en de fabrikant raadplegen van het medische implantaat alvorens de machine te bedienen

Gedrag bij noodgevallen

De noodzakelijke EHBO verlenen op basis van het letsel en vraag zo snel mogelijk gekwalificeerde medische hulp.

Behoed de gewonde tegen verder letsel en kalmeer het slachtoffer.

Voor een mogelijk ongeval moet altijd een verbanddoos volgens DIN 13164 onder handbereik zijn op de werkplek.

Het uit de verbanddoos gebruikte materiaal moet direct weer worden aangevuld. Bij het aanvragen van hulp, de volgende gegevens doorgeven

1. Locatie van het ongeval
2. Aard van het ongeval
3. Aantal gewonden
4. Aard van het letsel

6. Technische gegevens

Technische gegevens	
Aantal messen	2 stuks
Schaafas - toerental	8500 1/min
Afmetingen	970 x 490 x 485 mm
Gewicht	27 kg
Technische gegevens - schaafgeleider	
Max. schaafbreedte	254 mm
Max. zaagselafname	2 mm
Schaafgeleider 1 x h	635 x 127 mm
Draaibereik van de schaafgeleider	90°–135°
Afmeting van de vlaktafel	920 x 264mm

Technische gegevens - Diktetafel

Max. schaafbreedte	254 mm
Max. schaafdikte	120 mm
Max. zaagselafname	2 mm
Afmeting van de diktetafel	380 x 254 mm
Antrieb	
Motor	230V / 50 Hz
P1	1500 W

Technische wijzigingen voorbehouden!

Geluid

De geluids- en vibratiewaarden zijn bepaald volgens EN 61029.

Geluidsdruk niveau L_{pA}	89 dB(A)
Onzekerheid K_{pA}	3 dB
Geluidsvermogen L_{WA}	102 dB(A)
Onzekerheid K_{WA}	3 dB

Draag een gehoorbeschermer.

Lawaai kan aanleiding geven tot gehoorverlies.

Beperk de geluidsontwikkeling en vibratie tot een minimum!

- Gebruik enkel intacte toestellen.
- Onderhoud en reinig het toestel regelmatig.
- Pas uw manier van werken aan het toestel aan.
- Overbelast het toestel niet.
- Laat het toestel indien nodig nazien.
- Schakel het toestel uit als het niet wordt gebruikt.

7. Werkvoorbereiding

Controleer vóór elk gebruik:

- De in- en uitschakelaar incl. nooduit-schakelaar (mits aanwezig) op het beoogde functioneren
- **Vergrendelde loskoppelende veiligheidsvoorzieningen (afb. 1a - pos. 3)**
door een achtereenvolgens openen van elke los te koppelen veiligheidsvoorziening om de machine uit te schakelen en door te controleren of het onmogelijk is dat de machine bij elke geopende veiligheidsvoorziening wordt ingeschakeld
- **Rem**
middels een functiecontrole om vast te stellen of het remmen binnen de aangegeven remtijd geschiedt en, voor zover de machine is uitgerust met een mechanische rem, dat de rem na elke activering van de overbelastingsbeveiliging moet worden gecontroleerd
- **Anti-terugslagklauwen (afb. 4 - pos. 25)**
ten minste één keer per ploegendienst door visuele controle om te waarborgen dat deze zich in goede werktoestand bevinden, bijv. geen beschadiging van het aanrakingsoppervlak door stoten, en dat de anti-terugslagklauwen (24) door het eigengewicht onverminderd terugvallen;

- **Schaafblad (afb. 13 - pos. 24)**
op beschadigingen en juiste bevestiging.

De machine mag uitsluitend worden gebruikt als aan alle voorwaarden wordt voldaan.

Gebruik uitsluitend scherpe en goed onderhouden messen. Gebruik uitsluitend de messen die voor de machine geschikt zijn.

Gebruik voor het bewerken van korte werkstukken houten schuifblokken of schuifstokken die niet defect zijn.

Sluit de machine aan op een stof- of spaanafzuiginrichting.

Controleer voor aanvang van de werkzaamheden of de aanslag is vastgeklemd.

Controleer of u te allen tijde uw evenwicht kunt behouden. Ga aan de zijkant van de machine staan.

Houd uw handen bij een draaiende machine op veilige afstand van de snijrol en van het punt waar de spaanders worden uitgevoerd.

Begin pas met schaven als de snijrol het vereiste toerental heeft bereikt.

Let hierbij bovendien op dat het werkstuk geen kabels, touwen, snoeren of dergelijke bevat. Bewerk geen hout dat veel knoesten of knoestgaten bevat.

Zorg dat lange werkstukken worden ondersteund ter voorkoming van het omlaagkantelen als het schaven voltooid is. Gebruik hiertoe bijv. de afrolstaanders of soortgelijke voorzieningen.

Het is ten strengste verboden om spaanders of splinters te verwijderen als de machine draait.

Schakel de machine direct uit als een blokkade optreedt. Trek de stekker los en verwijder het vastgeklemd werkstuk.

Na elk gebruik dient u de kleinste zaaggrootte in te stellen om enig risico op letsel te vermijden.

⚠ LET OP!

De machine moet op de vloer/werkplaat met de juiste schroeven/schroefklem goed worden bevestigd omdat anders een risico op kantelen bestaat. (afb. 19)

- Overtuig u voor het aansluiten, of de gegevens op het typeplaatje overeenkomen met de netwerkgegevens.

⚠ WAARSCHUWING! Voor alle reinigings-, instellings-, onderhouds- of reparatiewerkzaamheden koppelt u de netstekker los van de hoofdstroomvoorziening!

- Controleer regelmatig of de messen (24) en staanders goed in het messenblok zijn bevestigd.
- De messen (24) mogen max. 1,1 mm op het messenblok uitsteken.
- Controleer de anti-terugslagklauwen (25) op een probleemloze werking.
- Draag altijd oogbescherming.
- Zaag nooit in holtes, tappen of vormen.
- Voor ingebruikname moeten alle afdekkingen en veiligheidsvoorzieningen conform de voorschriften zijn gemonteerd.
- Het schaaflblad moet soepel kunnen draaien.

8. Montage

8.1 Parallelaanslag (afb. 2)

- Schroef nu met behulp van de inbusleutel (14) de inbusbouten (17/18) er linksom uit.
- Zet nu de parallelle aanslag (5) op de behuizing van de machine en bevestig deze met behulp van de inbusbouten (17/18).

8.2 Slingerstang voor de vandikte-afgifte (afb. 3)

- De slingerstang (10) voor de aanzet van de spandiepte wordt nu op de spindel (19) gestoken.

8.3 Spaanafzuiging - Vlakschaafmachine (afb. 4-6)

- Plaats voor de montage de schaaflbladafdekking compl. (13) in de bovenste positie.
- Zet de vandiktebank (21) op de laagste positie met behulp van de slingerstang (10).
- Zet de spaanafzuiging (4) licht schuin tegen de machine aan en schuif deze naar achteren. Daarbij moeten de beide schakelstampers (3) naar buiten worden gehouden.
- Vergrendel nu de spaanafzuiging (4) met behulp van de schakelstamper (3). Let op! De machine start niet, als de schakelstampers (3) niet correct zijn ingestoken.
- Schroef de bout (32) vanaf de andere zijde in de machine om de spaanafzuiging (4) te bevestigen.
- Klap nu de schaaflbladafdekking compl. (13) weer naar onderen.

8.4 Spaanafzuiging - vandikte (afb. 11)

- De parallelaanslag moet voor de vandikte worden gedemonteerd. Ga in de omgekeerde volgorde te werk, zoals beschreven onder punt 8.1.
- Schuif de schaaflbladafdekking (7) volledig naar buiten, zodat de mescilinder volledig vrij ligt.
- Houd nu de slingerstang (3) weer naar buiten en plaats nu de spaanafzuiging (4) op de schaafmachine.

Vergrendel nu de spaanafzuiging (4) met behulp van de schakelstamper (3). Let op! De machine start niet, als de schakelstampers (3) niet correct zijn ingestoken.

- Schroef nu de bout (32) in de voedingsafzel (12) om de spaanafzuiging (4) te fixeren.

9. Gebruik

⚠ LET OP! De vlak- en vandiktebank is speciaal ontworpen voor het schaven van vast hout. Daarvoor worden hooggelegeerde messen (21) ingezet. Bij het vandikteschaven moet het contactoppervlak van het werkstuk vlak zijn. Als er vrij grote of zware werkstukken worden bewerkt, dan moet de machine op de opstelplaats worden bevestigd (bijv. met behulp van de schroefdraad in de bodem van de machine).

- De AAN/UIT-schakelaar (24) bevindt zich aan de linkerkant van de machine onder het gele klapdeksel. Druk de groene knop „I“ in om de machine aan te zetten. Druk de rode knop „0“ in om de machine uit te schakelen.
- De machine is voorzien van een overbelastingsschakelaar (2) als motorbeveiliging. Bij overbelasting stopt de machine automatisch. Na een tijdje kan de overbelastingsschakelaar (2) worden gereset.
- Gebruik bij het bewerken van lange werkstukken roltafels of een gelijkaardige steuninrichting. Deze aanvullende uitrustingen zijn verkrijgbaar in de gespecialiseerde handel. Ze moeten aan de toevoeren wegneemzijde van de schaafmachine worden aangebracht. De hoogte moet zo worden ingesteld, dat het werkstuk horizontaal in de machine kan worden geleid en horizontaal eruit kan worden genomen.

9.1 Vlakschaven

⚠ LET OP! Trek vóór alle onderhouds-, schoonmaak- en instelwerkzaamheden de netstekker uit het stopcontact.

9.1.1 Instelling (afb. 7/8)

- Draai de stelschroef (11) naar rechts of links voor de gewenste spandiepte. De spandiepte kan op de schaalverdeling (A) worden afgelezen.
- Borg de parallelle aanslag (5) met de klemhendel (22). Stel de gewenste hoek in. De ingestelde hoek kan van de schaalverdeling (B) worden afgelezen. Bevestig de parallelle aanslag (5) na een geslaagde instelling weer met de klemhendel (22). Met de nok (33) kan de aanslag (5) losgehaald en verschoven worden.

9.1.2 Vlak-schaafmachine - Bedrijf (afb. 9/10)

- Let op! Neem de juiste montage van de spaanafzuiging (zie 8.3) in acht

- Open de klemhendel (9) en verschuif de schaafbladafdekking (7) zo ver, als de breedte van het werkstuk vereist. Trek de klemhendel (9) weer aan.
- Sluit de voedingsstekker met de voedingskabel aan. Druk op de groene knop „I“ om de schaafmachine te starten. Leg het te bewerken werkstuk op de aanvoertafel (12). Schuif het werkstuk indien mogelijk met behulp van de schuifstok (16) naar voren in de richting van de afnametafel (26) over de mescilinder
- Schakel de machine uit na beëindiging van de werkzaamheden. Druk daartoe op de rode knop „0“. Ontkoppel de machine vervolgens van de stroomvoorziening.
- Verwijder spaanders en stof van de aanvoertafel (12), afnametafel (26) en mescilinder, nadat de machine volledig tot stilstand is gekomen.
- Breng de schaafbladafdekking (7) weer in positie en dek het schaafblad over de gehele lengte af.

9.2 Vandikteschaven

⚠ LET OP! Trek vóór alle onderhouds-, schoonmaak- en instelwerkzaamheden de netstekker uit het stopcontact.

9.2.1 Instelling (afb. 4/11)

Plaats de slingerstang (10) op de spindel (19) en draai de vandiktebank (21) naar de gewenste hoogte. De ingestelde hoogte kan van de schaalverdeling (C) worden afgelezen.

9.2.2 Vandikte - Bedrijf (afb. 4/11/12)

- Let op! Neem de juiste montage van de spaanafzuiging (zie 8.4) in acht
- Plaats het werkstuk op de vandiktebank (21). Voer het werkstuk in de richting van de aanvoertafel (12) aan. (Let op de pijlrichting, die tevens staat voor de werkrichting.)
- Schakel de machine aan het einde van het werk uit. Druk daarvoor op de rode knop „0“. Scheid de machine daarna van het net.
- Verwijder spaanders en stof van de vandiktebank (21), afnametafel (21) en mescilinder, nadat de machine volledig tot stilstand is gekomen.

9.3 Vervangen van de messen (afb. 13/14)

- **⚠ LET OP!** Trek in principe de netstekker uit het stopcontact, voordat u de messen vervangt.
- Vergrendel de schaafasbeschermer compl. (13) in de verhoogde positie.
- Draai de vijf spanschroeven (23) los en verwijder deze.
- Til de messen (24) en messtang (27) van de as af.
- Verwijder de spaanders en hars van de schaafas en de messtang.

- Plaats de nieuwe messen (24) in de schaafas, bevestig de messen (24) met de rechthoekige gleuven in de beide schroefkoppen. (Met deze beide schroeven wordt het mes in de hoogte ingesteld.)
- Plaats de messtang (27) op het mes (24).
- Haal de vijf spanschroeven (23) licht aan.
- Herhaal dit proces voor het tweede mes (24).
- Stel nu het schaafblad (24) exact ten opzichte van de afnametafel in. Gebruik hiertoe een liniaal, die op de afnametafel wordt gelegd.
- Door het verstellen van de beide instelschroeven (31) kan het mes (24) in de hoogte worden veresteld.
- Als het waterpasblok dat op de liniaal is aangesloten terugkeert, stelt u de hoogteaanpassing in.
- Het blad wordt met precisie afgesteld wanneer de liniaal verder beweegt, maximaal 3 mm bij de bladeren.
- Als het je gelukt is om de bladeren goed af te stellen, kun je alle klemschroeven (8'4 N / m) vastdraaien

Zorg:

- Afgevlakte messen zorgen voor een schoon afgeplat beeld en dragen minder aan de motor.
- Als u ze drie keer verscherpt, kunt u niet meer dan 3 x 0,05 mm materiaal verwijderen.
- De bladen die in deze machine worden gebruikt, zijn niet geschikt om te markeren of te buigen.
- Breng tenslotte de bescherming van het afplattingblok weer op de tafel omlaag en bedek de stervormige klemschroef met klemmen

⚠ LET OP!

Gebruik uitsluitend de voor dit apparaat door de fabrikant aanbevolen messen. Bij gebruik van andere messen bestaat lichamelijk gevaar op grond van controleverlies.

Vermijd het overdraaien en mogelijk loskomen van de schroefdraad. Grendels (22) of schroeven met versleten schroefdraad moeten onmiddellijk worden vervangen.

10. Reiniging, onderhoud en bestellen van wisselstukken

⚠ **WAARSCHUWING!** Voor alle reinigings-, instellings-, onderhouds- of reparatiewerkzaamheden koppelt u de netstekker los van de hoofdstroomvoorziening!

Machineonderhoud

Het verdikkingsmiddel afvlakker heeft niet veel onderhoud nodig. Opslag plaats is permanent gesmeerd. Na een 10 uur rijden raden wij u aan te smeren met olie de volgende onderdelen:

Opslagplaatsen rollen aan het begin en het einde.

Opslaglocaties riemschijf en gear wheel gear.

De van schroefdraad voorziene as voor het veranderen tafelhoogte verdikt alleen behandeld met een droog smeermiddel.

Het oppervlak van de tafel en de rollen aan het begin en aan het einde steeds zonder hars worden gehouden.

Een vuile aan het begin en einde rollen moeten worden gereinigd.

Om oververhitting van de motor te voorkomen dient periodiek te controleren stof in de motor luchtopeningen.

Wij adviseren, na langdurig gebruik, de machine na te kijken door een erkend servicecentrum.

Handhaving van Hulpmiddelen

aplanador blok, clamp gidsen, bladeren en blad beugels moeten periodiek worden gereinigd hars als schone instrument verbetert de snijkwaliteit. Daarom klem geleidingen, dekkleden en dragers voor 24 uur kan worden geplaatst in een standaard artikel in de hars te verwijderen. Een aluminium gereedschap kan alleen verwijderen van de hars met schoonmaakmiddelen die deze metaalsoort niet aantasten.

Aandacht:

Als het elektrische netwerk is in slechte staat, kan het resultaat een korte stroomstoring zijn. Vraag advies van een expert

11. Opbergen (afb. 15)

Wikkel voor opslag het netsnoer (29) om de daarvoor aanwezige kabelhouder (30). Voor de schuifstok is de schuifstokhouder (28) aanwezig.

Bewaar het toestel en de accessoires op een donkere, droge en vorstvrije plaats die voor kinderen ontoegankelijk is. De optimale opbergtemperatuur ligt tussen 5° C en 30° C. Bewaar het elektrische gereedschap in de originele verpakking.

Dek het elektrisch apparaat af om het tegen stof of vocht te beschermen.

Bewaar de gebruikshandleiding bij het elektrische apparaat.

12. Elektrische aansluitingen

⚠ WAARSCHUWING! Elektrische schok! Er bestaat gevaar op letsel door elektrische spanning!

Een defecte kabel of stekker kan leiden tot een elektrische schok.

Let op dat uw lichaam geen contact maakt met geaarde onderdelen en bescherm uzelf tegen een elektrische schok.

⚠ Het bedrijf is uitsluitend toegestaan met een aardlekschakelaar (RCD max. lekstroom 30mA).

De stekker van de stroomkabel op een elektradoos in het juiste formaat, spanning en frequentie aansluiten, conform de geldende voorschriften. Trek niet aan de stroomkabel om de stekker uit de contactdoos te trekken.

De geïnstalleerde elektromotor is bedrijfsklaar aangesloten. De aansluiting voldoet aan de relevante VDE- en DIN-voorschriften.

De netaansluiting van de klant en het gebruikte verlengsnoer moeten eveneens aan deze voorschriften voldoen.

- Het product beantwoordt aan de eisen van EN 61000-3-11 en is onderworpen aan speciale aansluitvoorwaarden. Dat wil zeggen dat het gebruik op willekeurige vrij te kiezen aansluitpunten niet toegestaan is.
- Het toestel kan bij ongunstige netomstandigheden leiden tot tijdelijke spanningsschommelingen.
- Het product is uitsluitend voorzien om op aansluitpunten te werken die
 - a) een maximaal toegestane netimpedantie „Z“ ($Z_{\max.} = 0,367 \Omega$) niet overschrijden of
 - b) die een permanente stroombelastbaarheid van het net van minstens 100 A per fase hebben.
- U dient er zich als gebruiker van te vergewissen, indien nodig in overleg met uw energievoorzieningmaatschappij, dat uw aansluitpunt waarop u uw product wilt gebruiken, één van de beide genoemde eisen a) of b) vervult.

Belangrijke aanwijzingen

Bij overbelasting van de motor schakelt deze vanzelf uit. Na een afkoeltijd (deze tijd is verschillend) kan de motor weer worden ingeschakeld.

Defecte elektrische aansluitkabel

Bij elektrische aansluitkabels treedt vaak schade aan de isolatie op.

Mogelijke oorzaken zijn:

- Versleten plekken, als aansluitkabels door venterof deuropeningen worden geleid.
- Knikken door een onvakkundige bevestiging of geleiding van de aansluitkabel.

- Snijplekken omdat over de aansluitkabel is gereden.
- Beschadigde isolatie omdat de stekker uit het stopcontact is getrokken.
- Scheuren door veroudering van de isolatie.

Dergelijke defecte elektrische aansluitkabels mogen niet worden gebruikt en zijn levensgevaarlijk als de isolatie is beschadigd.

Controleer de elektrische aansluitkabels regelmatig op schade. Let erop dat bij het controleren de aansluitkabel niet op het elektriciteitsnet is aangesloten. Elektrische aansluitkabels moeten aan de relevante VDE- en DIN-voorschriften voldoen. Gebruik uitsluitend aansluitkabels met de aanduiding H05VV-F.

Op de aansluitkabel moet de type-aanduiding vermeld staan.

Wisselstroommotor

- De netspanning moet 230 V~ / 50 Hz bedragen.
- De verlengsnoeren moeten tot 25 meter lengte een doorsnede van 1,5 kwadraatmillimeter en boven de 25 meter een doorsnede van minstens 2,5 kwadraatmillimeter hebben.

Aansluitingen en reparaties van de elektrische uitrusting mogen uitsluitend door een elektromonteur worden uitgevoerd.

Vermeld in geval van vragen de volgende gegevens:

- Stroomtype van de motor
- Gegevens van het typeplaatje van de machine
- Gegevens van het typeplaatje van de motor

13. Verwijdering en recyclage



Het toestel bevindt zich in een verpakking om transportschade te voorkomen. Deze verpakking is een grondstof en bijgevolg herbruikbaar of kan in de grondstofkringloop teruggebracht worden.



Het toestel en zijn accessoires bestaan uit diverse materialen, zoals b.v. metaal en kunststof. Ontdoe u van defecte onderdelen op de inzamelplaats waar u gevaarlijke afvalstoffen mag afgeven. Informeer u in uw speciaalzaak of bij uw gemeentebestuur!

Oude apparatuur mag niet bij het huisafval worden gegooid!



Dit symbool geeft aan dat dit product conform de richtlijn inzake verbruikte elektrische en elektronische apparatuur (2012/19/EU) en nationale wettelijke bepalingen niet bij het huishoudelijk vuil mag worden gegooid. Dit product moet bij een hiervoor bestemde verzamelpunt worden afgegeven. Dit kan bijv. door teruggave bij de aanschaf van een soortgelijk product of door inlevering bij een erkend inzamelpunt voor het recyclen van verbruikte elektrische en elektronische apparatuur.

Het onjuist afvoeren van oude apparatuur kan door mogelijke gevaarlijke stoffen, die veelal in verbruikte elektrische en elektronische apparatuur zijn verwerkt, negatieve effecten op het milieu en de gezondheid van de mens hebben.

Door een juiste afvoer van dit product levert u bovendien een bijdrage aan een effectief gebruik van natuurlijke resources. Informatie inzake inzamel-punten voor verbruikte apparatuur kunt u opvragen bij de gemeente, de publieke afvalverwerker, een erkend afvalverwerkingsstation voor het afvoeren van verbruikte elektrische en elektronische apparatuur of uw afvalverwerkingsstation.

14. Bestelling van reserveonderdelen

Bij het bestellen van reserveonderdelen moeten de volgende gegevens worden vermeld:

- Type apparaat
- Artikelnummer van het apparaat
- Nummer van het benodigde reserveonderdeel

Service-informatie

U moet er rekening mee houden dat bij dit product de volgende delen onderhevig zijn aan een slijtage door gebruik of een natuurlijke slijtage, resp. dat de volgende delen nodig zijn als verbruiksmaterialen.

Slijtstukken*: V-riem, Koolborstels, Schaafblad

* niet verplicht bij de leveringsomvang begrepen!

Reserveonderdelen en accessoires zijn verkrijgbaar bij ons servicecentrum. Scan hiervoor de QR code op de voorpagina.

15. Verhelpen van storingen

Storing	Mogelijke oorzaak	Remedie
U kunt de machine niet inschakelen	Er is geen netspanning aanwezig Koolborstels zijn versleten Extractie wordt niet gemonteerd	Controleer de stroomtoevoer Breng de machine naar de reparatieservice Extractie monteren
Machine werkt niet of stopt plotseling	Stroomuitval Motor of schakelaar defect Microswitch controleren	Zekering controleren/overbelastingsbeveiliging op het apparaat controleren Motor of schakelaar door een elektricien laten controleren Spaanafzuiging dusdanig monteren dat de microswitch wordt geactiveerd Zekering van de netvoeding controleren De machine start door de geïntegreerde onderspanningsbeveiliging niet automatisch en moet na het herstellen van de stroomvoorziening weer opnieuw worden ingeschakeld.
Machine blijft tijdens het schaven staan	Schaafblad stomp/versleten Overbelastingsschakelaar is geactiveerd Microswitch controleren Te grote spaanafname Te grote aanvoer	Messen vervangen of slijpen Na afkoelperiode de motor weer inschakelen Spaanafzuigkap resp. tafelvegrendeling dusdanig monteren dat de microswitch wordt geactiveerd. Spaanafname verminderen Aanvoersnelheid verminderen
Werkstuk wordt vastgeklemd Vandiktebank schaven	Snijdiepte te groot	Snijdiepte verminderen en werkstuk in meerdere werkprocedures bewerken
De snelheid valt gedurende het schaven	Te grote houtkrulafname Te hoge voorstuwing Stompe messen	Verminder de afname van houtkrul Verminder de snelheid van de voortstuwing Vervangen van de messen

Oppervlaktoestand onvoldoende	Schaafblad stomp/versleten Schaafblad door spaanders verstopt Ongelijkmatige aanvoer	Messen vervangen of slijpen Spaanders verwijderen Werkstuk met constante druk en gereduceerde aanvoersnelheid aanvoeren
Bewerkte oppervlak te ruw	Werkstuk bevat nog te veel vocht	Werkstuk drogen
Bewerkte oppervlak vertoont scheuren	Werkstuk werd tegen de houtrichting in bewerkt Te veel materiaal in één keer geschaafd	Werkstuk vanuit de contrarichting bewerken Werkstuk in meerdere werkprocedures bewerken
Te geringe werkstukaanvoer bij het schaven met een vandiktebank	Werkstuk werd tegen de houtrichting in bewerkt Te veel materiaal in één keer geschaafd	Tafelplaat reinigen en dun voorzien van glijwas Transportrollen repareren
De houtkruluitwerping is vertopt bij de vandikteschaven (zonder afzuiging)	Te grote houtkrulafname Stompe messen Het hout is te nat	Verminder de afname van houtkrul Vervangen van de messen Werkstuk drogen
De houtkruluitwerping is verstopt bij vlakschaven (zonder afzuiging)	Te grote houtkrulafname Te hoge voorstuwing Stompe messen Het hout is te nat	Verminder de afname van houtkrul Verminder de snelheid van de voortstuwing Vervangen van de messen Werkstuk drogen
De houtkruluitgang is met afzuiging bij het vlakschaven of vandikteschaven verstopt	De afzuiging is te zwak	Er moet een afzuigapparaat worden gebruikt die bij de afzuigmond een lichtsnelheid van minstens 20 m/s garandeert.

Optionele accessoires

	HSS-schaafblad Tweedelige set Artikelnummer: 3902203701 EAN: 40 46664 00188 1
---	---

Regelmatige onderhoudsperiode		Voor elke ingebruikname	Naar behoefte	Wekelijks	Na 6 maanden
Controleren van het schaaftblad op een perfecte staat	Controleren	X			
	Vervangen		X		X
Overzicht werking van de veiligheidsvoorzieningen	Controleren	X			
	Vervangen		X		
Reiniging van de machine van stof/spaanders	Reinigen	X			
Controle van de aandrijfriemen op spanning & toestand / slijtage	Controleren		X		
	Vervangen				
Inoliën/insmeren van alle bewegende verbindingstukken				X	X

Förklaring av symbolerna på apparaten

	<p>Varning! Möjligt för bristande efterlevnad Livsfara, risk för personskada eller skada på verktyget!</p>
	<p>WARNING! Använd skyddsglasögon. Om gnistor uppstår under arbetet eller det yr flisor, spån och damm från maskinen, kan det orsaka synförlust.</p>
	<p>Bär hörselskydd!</p>
	<p>Bär andningsmask. När du arbetar med trä och andra material kan hälsovådligt damm uppstå. Asbesthaltigt material får inte bearbetas!</p>
	<p>WARNING! Risk för skador! Stick inte in händerna vid hyvelstålet när det är igång.</p>
	<p>Överlastbrytare</p>

Innehållsförteckning:	Sida:
1. Inledning.....	180
2. Maskinbeskrivning (fig. 1-19).....	180
3. Leveransomfång (fig. 1a/b).....	180
4. Ändamålsenlig användning	181
5. Viktig information.....	181
6. Tekniska data	184
7. Förbereda arbetet.....	184
8. Montering	185
9. Drift.....	185
10. Rengöring, underhåll och reservdelsbeställning	186
11. Förvaring (fig. 15)	187
12. Elanslutning.....	187
13. Avfallshantering och återanvändning	188
14. Reservdelsbeställning	188
15. Åtgärda störningar.....	188

1. Inledning

Tillverkare:

Scheppach GmbH
Günzburger Straße 69
D-89335 Ichenhausen

Bästa Kund!

Vi hoppas att du får mycket glädje och nytta av din nya maskin.

Info:

Tillverkaren av denna maskin ansvarar enligt gällande produktansvar inte för skador som kan uppstå på maskinen eller genom maskinen:

- Felaktig hantering.
- Om instruktionsmanualen inte följs,
- Vid reparationer genom utomstående, icke auktoriserade personer.
- Vid byte och montering av reservdelar som inte är original.
- Felaktig användning.
- Avbrott hos den elektriska anläggningen om man inte följer de elektriska föreskrifterna och VDE-bestämmelserna 0100, DIN 57113/VDE 0113.

Vi rekommenderar:

Läs hela texten i bruksanvisningen innan montering och idrifttagning.

Denna instruktionsmanual ska underlätta för dig att lära känna din maskin och hur den bäst kan användas enligt bestämmelserna.

Instruktionsmanualen innehåller viktiga anvisningar om hur ni använder maskinen säkert, fackmannamässigt och ekonomiskt samt om hur ni undviker faror, sparar reparationskostnader, reducerar stilleståndstider och hur ni ökar maskinens tillförlitlighet och livslängd.

Utöver säkerhetsbestämmelserna i denna instruktionsmanual måste även föreskrifterna som gäller maskinens användning i ert land beaktas.

Bevara denna instruktionsmanual vid maskinen, i en plastficka som skyddar den mot smuts och fukt. Bruksanvisningen måste läsas och följas av all operatörspersonal innan arbetet påbörjas.

Endast personer som har utbildats för maskinens användning och som känner till vilka risker som finns får arbeta med maskinen. Minsta ålder måste beaktas. Förutom säkerhetsanvisningarna i denna bruksanvisning och de speciella föreskrifterna i ert land, måste man också beakta allmänna regler för drift av träbearbetningsmaskiner.

Vi tar inget ansvar för olyckor eller skador som orsakats av underlåtenhet att följa bruksanvisningen och säkerhetsinstruktionerna.

2. Maskinbeskrivning (fig. 1-19)

1. Brytare till/från
2. Överlastbrytare
3. Ställdon
4. Spånutsug
5. Parallellanslag
6. Stjärnvred M8
7. Hyvelstålets skyddskåpa
8. Stjärnvred M6
9. Klämspak
10. Handvev
11. Matningsskruv
12. Matningsbord
13. Hyvelstålets skyddskåpa kompl.
14. Insexnyckel
15. Ribbad rem
16. Skjutstock
17. Sexkantshålskruv
18. Sexkantshålskruv
19. Spindel
20. Gängspindel
21. Planhyvelbord
22. Klämspak
23. Spännskruv
24. Hyvelstål
25. Anti-bakslagsklor
26. Utmatningsbord
27. Knivbalk
28. Skjutstockshållare
29. Nätkabel
30. Kabelhållare
31. Inställningsskruv
32. Fästskruv
33. Excenter

A. Skala (skärdjup)

B. Skala (parallellanslag)

C. Skala (planhyvel)

3. Leveransomfång (fig. 1a/b)

- Öppna förpackningen och tag försiktigt ut maskinen:
- Avlägsna förpackningsmaterialet samt förpacknings- och transportsäkringar (om de finns).
- Kontrollera att leveransen är komplett.
- Kontrollera att apparaten och tillbehören är oskadade.
- Bevara förpackningen om möjligt tills garantin gått ut.

Rikt- och planhyvelmaskin x1

Skjutstock 1x

Reserv - ribbad rem 2x

Insexnyckel 1x

Handvev 1x

Parallellanslag 1x

Spånutsug 1x

Bruksanvisning 1x

OBS

Apparaten och förpackningsmaterialen är inga barnleksaker! Barn får inte leka med plastpåsar, folier eller smådelar! Det finns en sväljnings- och kvävningrisk!

4. Ändamålsenlig användning

Plan- och rikthyveln används för rikt- och planhyvling av all slags kantat fyrkantigt eller sneddat sågvirke.

Maskinen får endast användas enligt sitt syfte.

⚠ VARNING!

Maskinen får inte användas för följande arbeten:

- Inläggningsarbeten (d.v.s. all slags bearbetning, som inte sträcker sig över hela arbetsstyckets längd)
- Fördjupningar, tappar eller utskärningar
- Hyvling av mycket böjda brädor, där brädornas kontakt med arbetsbordet inte är tillräcklig.

⚠ Det är strängt förbjudet att demontera, ändra eller förändra maskinens skyddsanordningar, eller att montera andra skyddsanordningar som inte hör till maskinen.

Maskinens får kutterskydd får inte tas bort under bearbetningen. Den del av hyvelstålsaxeln som inte används måste vara täckt.

Krav på användaren

Maskinen får bara användas och underhållas av personer som känner till dessa arbeten och dess risker.

Låt inte barn leka med maskinen.

Låt inte vuxna som inte är informerade om maskinens användning använda maskinen.

Användaren måste ha läst bruksanvisningen noga och ha förstått innehållet innan maskinen börjar användas.

Kvalifikation: Inga särskilda kvalifikationer, utöver utförlig upplärning av någon som känner till maskinen, behövs.

Lägsta ålder: Maskinen får endast användas av personer som har fyllt 18 år. Ett undantag gäller ungdomar som lär sig använda maskinen inom ramen för sin yrkesutbildning under uppsikt av en lärare. Det kan finnas lokala bestämmelser som fastställer minimiåldern.

Utbildning: Maskinanvändaren behöver endast instrueras om maskinens användning av en erfaren person eller med hjälp av bruksanvisningen. Någon särskild utbildning krävs inte.

Maskinen får endast användas för de ändamål den är avsedd för.

All ytterligare användning är inte ändamålsenlig. Användaren/operatören och inte tillverkaren är ansvarig för alla material- eller personskador som därigenom uppstår.

⚠ Var god notera att våra maskiner inte är avsedda för användning i kommersiellt, hantverks- eller industriellt bruk. Vi övertar inget ansvar om maskinen används för kommersiellt, hantverks- eller industriellt bruk liksom vid likvärdiga aktiviteter.

5. Viktig information

General säkerhetsmeddelande

⚠ **Obs!** Vid användning av elverktyg måste följande säkerhetsanvisningar följas till skydd mot elchock och skade- och brandrisk. Läs alla dessa anvisningar innan du använder detta elverktyg och förvara säkerhetsanvisningarna på ett säkert ställe.

Arbeta säkert

- 1 Håll ordning på arbetsplatsen
 - Oordning på arbetsplatsen kan leda till olyckor.
- 2 Ta hänsyn till omgivningens inflytande
 - Utsätt inte elverktyg för regn.
 - Använd inte elektriska verktyg i fuktiga eller våta miljöer.
 - Sörj för god belysning av arbetsytan.
 - Använd inte elektriska verktyg i miljöer där det föreligger brand eller explosionsrisk.
- 3 Skydda dig mot elchock
 - Undvik kroppskontakt med jordade delar (t ex rör, element, elektriska spisar, kylapparater).
- 4 Håll barn borta!
 - Låt inte andra personer vidröra verktyget eller kabeln, håll dem borta från din arbetsplats
- 5 Förvara elverktyget säkert när det inte används
 - Elverktyg som inte används bör förvaras på en torr, högt belägen eller låst plats som är oåtkomlig för barn
- 6 Överbelasta inte elverktyget
 - Verktyget fungerar bättre i det effektområde som angetts.
- 7 Använd rätt elverktyg
 - Använd inga elverktyg med svag effekt för tunga arbeten.
 - Använd verktyget inte för sådana ändamål för vilka det inte är avsett.
 - Använd till exempel aldrig en cirkelsåg för att såga stockar och vedkubbar.
- 8 Bär lämplig klädsel
 - Bär ingen vid klädsel eller smycken, de kan fastna i rörliga delar.
 - När du arbetar utomhus, rekommenderas skor med halkskydd.
 - Använd hårnät, keps eller dyl. om du har långt hår.

- 9 Använd skyddsutrustning
 - Bär skyddsglasögon.
 - Använd andningsmask vid arbeten som alstrar damm.
- 10 Anslut dammsugaranordningen korrekt
 - Om anslutningar för dammsugning och uppfångning finns, försäkra dig om att de är anslutna och används korrekt.
- 11 Använd inte kabeln för ändamål som den inte är avsedd för.
 - Använd inte kabeln för att dra kontakten ur eluttaget. Håll sladden borta från värme, olja och vassa kanter.
- 12 Säkra arbetsstycket
 - Använd fastspänningsanordningar eller ett skruvstäd för att hålla fast arbetsstycket. Det hålls på så sätt säkrare än med handen och möjliggör operation av maskinen med båda händerna.
- 13 Undvik onormal kroppshållning
 - Stå stadigt och håll alltid jämvikten.
- 14 Vårda dina verktyg noggrant
 - Håll skärverktygen skarpa och rena för att kunna arbeta bättre och säkrare.
 - Följ instruktionerna för smörjning och byte av verktyg.
 - Kontrollera regelbundet sladden till elverket och om den är skadad se till att få den utbytt av en behörig fackman.
 - Kontrollera förlängningssladdar med jämna mellanrum och byt ut dem om de är skadade.
 - Håll handtagen torra, rena och fria från olja och fett
- 15 Dra kontakten ur eluttaget
 - När elverket inte används, innan underhåll och vid byte av verktyg som t ex klinga, borr, fräs.
 - Om hyvelns axel blockeras på grund av en för stor matningskraft eller för att arbetsstycket har fastnat stänger du av maskinen och drar ut elkontakten. Ta bort arbetsstycket och se till att hyvelns axel löper fritt. Starta maskinen och upprepa arbetssteget med reducerad matningskraft.
- 16 Låt inga verktygs-skiftnycklar sitta kvar
 - Kontrollera innan du sätter på maskinen att nyckeln och justeringsverktyg har avlägsnats.
- 17 Undvik ofrivillig start
 - Se till att strömbrytaren är avstängd när du sätter i stickproppen i eluttaget.
- 18 Använd förlängningskablar för utomhusbruk
 - Vid användning utomhus får endast därtill godkända och märkta förlängningssladdar användas.
- 19 Var alltid uppmärksam
 - Håll koll på det du gör. Arbeta förståndigt. Använd aldrig elverket när du är trött eller okoncentrerad.

- 20 Kontrollera att elverket inte eventuellt är skadat
 - Kontrollera noga innan ytterligare användning av elverket att skyddsanordningar eller lätt skadade delar fortfarande fungerar perfekt och enligt sina syften.
 - Kontrollera att rörliga delar fungerar perfekt och inte fastnar eller om delar är skadade. Alla delar måste vara korrekt installerade och uppfylla alla villkor för att säkerställa korrekt drift av elverket.
 - Skadade skyddsanordningar och delar måste repareras eller bytas ut enligt bestämmelserna av en professionell verkstad, om inte annat anges i bruksanvisningen.
 - Trasiga brytare måste bytas ut hos en serviceverkstad.
 - Använd inga elverktyg på vilka ett reglage inte kan slås av och på.
- 21 **OBS!**
 - Användning av främmande insättningsverktyg och andra tillbehör kan innebära risk för skada.
- 22 Anlita elektroteknisk personal för reparationer på elverket
 - Detta elverktyg uppfyller gällande säkerhetskrav. Reparationer kan utföras av en behörig elektriker, i fall originalreservdelar används, i annat fall finns det risk för personskador.

Maskinen får inte användas av person (inklusive barn) med begränsad fysisk, sensorisk eller psykisk förmåga och/eller som saknar den erfarenhet och kunskap som krävs för hantering. Barn bör övervakas för att säkerställa att de inte leker med maskinen.

SÄRSKILDA SÄKERHETSANVISNINGAR

- Använd inte slött hyvelstål. Risk för bakåtkast!
- Kutterblocket måste vara helt täckt.
- Använd en skjutstock om du arbetar med korta arbetsstycken.
- Vidta extra skyddsåtgärder när du arbetar med smala arbetsstycken. Anordningar som trycker ner på tvären och skydd som täcker fjädrarna kan behövas för att säkerställa ett säkert arbete.
- Maskinen är inte avsedd för att skära ut falsar.
- Bakåtkastsäkringen och frammatningsvalsen måste kontrolleras regelbundet.
- Maskiner som är utrustade med spånutsug och frånluftshuv ska anslutas till motsvarande maskiner. Materialets typ kan inverka negativt på dammutvecklingen
- Maskinen är uteslutande avsedd för arbete med trä och liknande material.
- Hyvelstålet måste bytas när slitaget är 5 %.

- Faror kan uppstå om skjutstocken saknas. Skjutstocken ska alltid förvaras vid maskinen när den inte används.
- Risk för personskador om små arbetsstycken matas in för hand. Tillverkarens rekommendationer om skjutstockens användning måste följas.
- Om skydd, frammatningsbord eller galler är felaktigt monterade kan situationer som inte kan kontrolleras uppstå.
- Skadade eller smutsiga arbetsstycken kan medföra faror. Maskinen får inte användas för att bearbeta metall eller material som kan splittras. Risk för skador!
- Placera långa arbetsstycken som ska hyvlas på rullbordet eller på en annan stödanordning. I annat fall kan du förlora kontrollen över arbetsstycket.
- Maskinen är endast avsedd för plan- och rikthylling.
- Använd alltid lämpliga skyddskläder under arbete med maskinen:
 - hörselskydd som skyddar mot hörselskador,
 - andningsskydd som förhindrar att du andas in farliga dammpartiklar,
 - skyddshandskar när du hanterar hyvelstålets axel och skrovliga material för att minska risken att skada dig på vassa kanter,
 - skyddsglasögon för att förebygga att ögonen skadas av omkringvirvlande partiklar.
- Följande situationer måste förebyggas under alla omständigheter: att avbryta hyvlingen i förtid (hyvling som inte löper längs hela arbetsstyckets längd, hyvling av ojämna trädelar som inte ligger jämnt över frammatningsbordet).
- Observera! Om huvudanslutningen till elnätet är i dåligt skick finns risk för kortslutning när maskinen kopplas in. Det kan även inverka på andra funktioner (t.ex. om kontrollampor tänds eller inte). Om det finns störningar i elnätets huvudanslutning ska du kontakta din elleverantör för hjälp och information.

Kvarstående risker

Trots korrekt användning går det inte att helt eliminera vissa kvarstående riskfaktorer. Följande skador kan uppstå på grund av arbetsförloppet:

- **⚠ Varning! Risk för skador** på fingrar och händer om hyvelstålets axel berörs vid ställen som inte är täckta och vid verktygsbyte. Dessutom finns risk för klämning när du öppnar täckskydden.
- Ögonskador
- Vid in- och utmatningsöppningen
- På grund av farliga bakåtkast
- Hälsofara på grund av ström om elledningarna inte har anslutits korrekt.
- När du arbetar utan utsug eller spånsäck kan hälsovådligt trädamm uppstå.

- På grund av utslungade delar
- Hyvelstålet kan bli slött eller förstöras om arbetsstycken innehåller metalldelar.
- Lungskador, om lämplig andningsmask inte används.

⚠ Varning! Hörselskador!

Länge vistelse i omedelbar närhet av en maskin som är igång kan orsaka hörselskador. Använd hörselskydd!

Varning! Denna enhet genererar ett elektromagnetiskt fält under drift. Under vissa omständigheter kan detta fält påverka aktiva eller passiva medicinska implantat.

För att minska risken för allvarlig eller dödlig skada, rekommenderar vi att personer med medicinska implantat konsulterar sin läkare och tillverkaren av medicinskt implantat innan du använder enheten.

Trots att alla instruktioner i bruksanvisningen har följts kan inte uppenbara risker kvarstå.

Agerande i nödfall

Om en olycka inträffar ska du vidta nödvändiga åtgärder för första hjälpen och tillkalla kvalificerad läkarhjälp så fort som möjligt.

Skydda den skadade mot ytterligare skador och försök lugna honom eller henne. Det ska alltid finnas en första hjälpen låda motsvarande DIN 13164 till hands på arbetsplatsen. Material som tas ut ur första hjälpen lådan ska genast ersättas med nytt. Uppge följande information när du tillkallar hjälp

1. Adressen där olyckan har skett
2. Typ av olycka
3. Antal skadade
4. Skadans/skadornas art

6. Tekniska data

Tekniska data	
Antal hyvelstål	2 st
Varvtal för kutter	8500 1/min
Mått	970 x 490 x 485 mm
Vikt	27 kg
Tekniska data för rikthyvling	
max. hyvelbredd	254 mm
max. spändjup	2 mm
Riktanslag l x h	635 x 127 mm
svängradie Riktanslag	90°–135°
Storlek riktbord	920 x 264mm
Tekniska data för planhyvling	
max. hyvelbredd	254 mm
max. hyveltjocklek	120 mm
max. spändjup	2 mm
Storlek planbord	380 x 254 mm
Drift	
Motor	230V / 50 Hz
Upptagningseffekt P1	1500 W

Vi förbehåller oss för tekniska ändringar!

Buller

Bullervärdena har fastställts i enlighet med EN 61029.

Ljudtrycksnivå L_{pA}	89 dB(A)
Osäkerhet K_{pA}	3 dB
Ljudeffektsnivå L_{WA}	102 dB(A)
Osäkerhet K_{WA}	3 dB

Bär hörselskydd.

Bullerpåverkan kan orsaka hörselörlust.

Begränsa buller och vibrationer till ett minimum!

- Använd enbart maskiner som inte är skadade.
- Underhåll och rengör maskinen regelbundet.
- Anpassa ditt sätt att arbeta till hur maskinen fungerar.
- Överbelasta inte maskinen.
- Låt undersöka maskinen om så behövs.
- Stäng av maskinen när den inte används.

7. Förbereda arbetet

Kontrollera före varje användning:

- Att till- och frånbrytaren inkl. nödstoppbrytaren (om sådan finns) fungerar korrekt.

- **Låsta avskiljande skyddsanordningar (fig. 1a - pos. 3)**

ska var och en öppnas för att se efter att maskinen stängs av, och för att säkerställa att det är omöjligt att sätta igång maskinen om någon av skyddsanordningarna är öppen

- **Bromsens**

funktion ska testas för att fastställa att bromsning sker inom angiven bromstid och om maskinen är utrustad med en mekanisk broms ska den kontrolleras varje gång efter att överlastskyddet har löst ut

- **Anti-bakslagsklor (fig. 4 - pos. 25)**

besiktigas minst en gång per arbetsskift för att säkerställa att de är i gott arbetsskick, t.ex. att beröringsytorna inte är skadade av stötar och att anti-bakslagsklorna (24) faller tillbaka obehindrat av egenvikten;

- **Hyvelstål (fig. 13 - pos. 24)**

ska kontrolleras avseende skador och att det sitter rätt.

Maskinen får bara användas om alla dessa förut-sättningar följs.

Endast välslipade och underhållna hyvelstål får användas. Endast hyvelstål som är konstruerade för maskinen får användas.

Vid bearbetning av korta arbetsstycken ska du använda skjutklossar eller skjutstockar som inte är defekta.

Anslut maskinen till ett damm- eller spånutsug.

Kontrollera att anslaget är fastklämt innan du börjar arbeta.

Försäkra dig om att du alltid kan hålla balansen. Ställ dig vid sidan om maskinen.

Håll händerna på säkert avstånd från hyvelvalsen och från det ställe där spån stöts ut medan maskinen är igång.

Börja inte hyvla innan hyvelvalsen har kommit upp i nödvändigt varvtal.

Var även noga med att se efter att arbetsstycket inte innehåller kablar, linor, snören eller liknande. Bearbeta inte trä som innehåller många knastar och kvisthåll.

Säkra långa arbetsstycken så att de inte tippar i slutet av hyvlingen. Använd t.ex. avrullningsställningar eller liknande för detta.

Det är strängt förbjudet att ta bort spån eller splitter när maskinen är igång.

Stäng genast maskinen om en blockering uppstår. Dra ut elkontakten och ta bort det arbetsstycke som har fastnat. Ställ alltid in minsta skärdjup efter varje användning för att förbygga risken för skador.

⚠ OBSERVERA!

Maskinen måste vara fast förankrad i golvet/arbetsplattan med lämpliga skruvar/skruvvingar, eftersom den kan välta. (fig. 19).

- Innan du ansluter maskinen ska du kontrollera att uppgifterna på märkskylten motsvarar dem som gäller för elnätet.
⚠ Varning! Dra ut elkontakten från huvudelnätet innan du påbörjar något slags rengörings-, inställnings-, underhålls- eller reparationsarbete!
- Kontrollera regelbundet att hyvelstålet (24) och regeln sitter fast ordentligt i kutterblocket.
- Hyvelstålet (24) får sticka ut högst 1,1 mm över kutterblocket.
- Kontrollera att anti-bakåtslagsklorna (25) fungerar korrekt.
- Använd alltid skyddsglasögon.
- Skär aldrig inbuktningar, tappar eller olika former.
- Alla skydds- och säkerhetsanordningar måste vara korrekt monterade på maskinen innan du börjar använda den.
- Hyvelstålet måste kunna löpa fritt.

8. Montering

8.1 Parallellanslag (fig. 2)

- Använd insexnyckeln (14) och skruva nu ur sexkantshålskruvarna (17/18) moturs med den.
- Placera nu parallellanslaget (5) mot maskinhuset och sätt fast det med hjälp av sexkantshålskruvarna (17/18).

8.2 Handvev för planhyvelmatning (fig. 3)

- Handveven (10) för matning av skärdjup sätts bara på spindeln (19).

8.3 Spånutsug - rikthylvar (fig. 4-6)

- Sätt för montering hyvelstålets skyddskåpa kompl. (13) i det översta läget.
- Ställ planhyvelbordet (21) i det lägsta läget med hjälp av handveven (10).
- Sätt spånutsuget (4) något lutande mot maskinen och skjut denna bakåt. Därvid måste de båda ställdonen (3) hållas utåt.
- Lås nu spånutsuget (4) med hjälp av ställdonen (3). Observera! Maskinen startar inte då ställdonen (3) inte är korrekt insatta.
- Skruva in skruven (32) från andra sidan av maskinen för att sätta fast spånutsuget (4).
- Fäll nu åter hyvelstålets skyddskåpa kompl. (13) nedåt.

8.4 Spånutsug - planhyvel (fig. 11)

- Parallellanslaget måste demonteras till planhyveln. Gör i omvänd ordning mot vad som beskrivs i punkt 8.1.
- Skjut ut hyvelstålets skyddskåpa (7) helt så att knivvalsens ligger helt fri.
- Håll nu åter ställdonen (3) utåt och sätt spånutsuget (4) på hyvelmaskinen.
- Lås spånutsuget (4) med hjälp av ställdonen (3). Observera! Maskinen startar inte då ställdonen (3) inte är korrekt insatta.
- Skruva nu in skruven (32) i matningsbordet (12) för att fixera spånutsuget (4).

9. Drift

⚠ **OBSERVERA!**: Plan- och rikthyveln är speciellt konstruerad för att hyvla fast trä. Till detta används höglegerade hyvelstål (24). Under planhyvling måste arbetsstyckets kontaktyta vara plan. Om större eller tunga arbetsstycken bearbetas måste maskinen förankras på uppställningsplatsen (t.ex. med gängen i maskinbotten).

- Till-frånbrytaren (1) finns på maskinens vänstra sida. Tryck på den gröna knappen "I" för att starta maskinen. Tryck på den röda knappen "0" för att stänga av maskinen.
- Maskinen är utrustad med en överlastbrytare (2) för att skydda motorn. Maskinen stannar automatiskt vid överlast. Efter ett tag kan överlastbrytaren (2) återställas.
- Använd ett rullbord eller en annan stödanordning om du ska arbeta med långa arbetsstycken. Denna extrautrustning finns i fackhandeln. De ska ställas vid maskinhyvelns in- och utmatningssida. Höjden ska ställas in så att arbetsstycket kan föras in i maskinen vågrätt och även tas ut vågrätt ur maskinen.

9.1 Rikthyvling

⚠ **OBSERVERA!**: Dra ut elkontakten före allt underhålls-, rengörings- och inställningsarbete.

9.1.1 Inställning (fig. 7/8)

- Vrid matningsskruven (11) åt höger eller vänster för önskat skärdjup. Skärdjupet kan avläsas på skalan (A).
- Lossa parallellanslaget (5) med klämspanen (22). Ställ in önskad vinkel. Den inställda vinkeln kan läsas av på skalan (B). Efter inställningen fixeras parallellanslaget (5) med klämspanen (22) igen. Med excentern (33) kan anslaget (5) lossas och förflyttas.

9.1.2 Rikthyvel - drift (fig. 9/10)

- Observera! Beakta korrekt montering av spånutsuget (se 8.3)

- Öppna klämspaken (9) och skjut undan hyvelstålets skyddskåpa (7) så långt som arbetsstyckets bredd kräver. Dra sedan åt klämspaken (9) igen.
- Förbind nätkontakten med nätkabeln. Tryck på den gröna knappen "I" för att starta maskinhyveln.
- Lägg arbetsstycket som ska bearbetas på frammatningsbordet (12). Skjut arbetsstycket om möjligt framåt med hjälp av skjutstocken (16) i riktning utmatningsbordet (26) över knivvalsens
- Stäng av maskinen när arbetet är klart. Tryck på den röda knappen "0" för att stänga av. Dra sedan ut elkontakten.
- Ta bort spån och damm från matningsbordet (12), utmatningsbordet (26) och knivvalsens när maskinen står helt stilla.
- Sätt tillbaka hyvelstålets skyddskåpa (7) i rätt position och täck hyvelstålet över hela dess längd.

9.2 Planhyvling

⚠ **OBSERVERA!** Dra ut elkontakten före allt underhålls-, rengörings- och inställningsarbete.

9.2.1 Inställning (fig. 4/11)

Sätt handveven (10) på spindeln (19) och vrid planhyvelbordet (21) till önskad höjd. Den inställda höjden kan läsas av på skalan (C).

9.2.2 Planhyvel - drift (fig. 4/11/12)

- Observera! Beakta korrekt montering av spånutsugget (se 8.4)
- Lägg ett arbetsstycke på planhyvelbordet (21). För arbetsstycket i riktning mot frammatningsbordet (12). (Beakta pilriktningen som även symboliserar arbetsriktningen.)
- Stäng av maskinen när arbetet är klart. Tryck på den röda knappen "0" för att stänga av. Dra sedan ut elkontakten.
- Ta bort spån och damm från planhyvelbordet (21) och knivvalsens när maskinen står helt stilla.

9.3 Byta hyvelstål (fig. 13/14)

m **OBSERVERA!** Dra alltid ut elkontakten innan du byter hyvelstål.

- Lås hyvelaxelskyddet kompl. (13) i den upplyfta ställningen.
- Lossa och ta bort de fem spännskruvarna (23).
- Lyft av hyvelstål (24) och knivbalk (27) från axeln.
- Avlägsna spån och harts från hyvelaxeln och knivbalken.
- Sätt in det nya hyvelstålet (24) i hyvelaxeln, fixera hyvelstålet (24) med de rektangulära slitsarna i de båda skruvhuvudena. (Med dessa båda skruvar ställs höjden på hyvelstålet in.)
- Lägg knivbalken (27) på hyvelstålet (24).
- Dra åt de fem spännskruvarna (23) lätt.
- Upprepa arbetsstegen för det andra hyvelstålet (24).

- Ställ nu in hyvelstålet (24) exakt till utmatningsbordet. Använd till detta en linjal som läggs på utmatningsbordet
- Genom att vrida på kuttern i anslutning till linjalen ser man höjdinställningen.
- Hyvelstålet är exakt inställt när hyvelstålen förflyttar linjalen max. 3 mm.
- När man lyckats ställa in hyvelstålen ska alla spännskruvar dras åt (8,4 N/m).

Beakta följande:

- Vassa hyvelstål garanterar smidig hyvling och mindre belastning av motorn.
- Vid tredje slipningen får inte mer material än 3 x 0,05 mm tas bort.
- De hyvelstål som används i denna maskin lämpar sig inte för falsning/sinkning(fräsning).
- Sänk avslutningsvis ner kutterskyddet mot bordet igen och täck kuttern, kläm åt med stjärnskruven.

⚠ **OBSERVERA!**

Använd endast de hyvelstål som rekommenderas av tillverkaren till denna maskin. Om andra hyvelstål används finns risk för personskador på grund av förlo-rad kontroll.

Undvik att vrida för mycket så att gängan lossnar. En regel (22) eller skruvar med utsliten gänga måste genast bytas ut.

10. Rengöring, underhåll och reservdelsbeställning

⚠ **Varning!** Dra ut elkontakten från huvudelnätet innan du påbörjar något slags rengörings-, inställnings-, underhålls- eller reparationsarbete!

Maskinskötsel

Rikt- och planhyveln är närapå underhållsfri. Lagren har en kontinuerlig smörjning. Efter 10 arbetstimmar rekommenderas att man oljar följande delar:

- In- och utmatningsvalsarnas lager.
- Lagren på remskiva och remkuggghjul.

Gängspindeln för höjdjustering av planbordet får endast behandlas med torrsörjmedel.

Bordsytan och in- och utmatningsvalsarna måste alltid hållas fria från kåda.

Smutsiga in-/utmatningsvalsar måste rengöras.

För att undvika att motorn blir överhettad, måste man regelbundet kontrollera om det fastnat damm i motorns luftöppningar.

Efter långvarigt bruk rekommenderas att låta en auktoriserad kundservice kontrollera maskinen.

Verktygsskötsel

Kutter, uppspänningsanordningar, knivhållare och hyvelstål måste regelbundet rengöras från kåda, då ett rent verktyg förbättrar skärkvaliteten. För detta ändamål kan uppspänningsanordningar, knivhållare och hyvelstål läggas 24 timmar i en lösning som löser upp kåda, vanligtvis finns denna i handeln.

Aluminiumverktyg får endast göras fria från kåda med rengöringsvätskor som inte angriper den sortens metall.

Varning:

Om elnätet är i dåligt skick kan ett kortvarigt effektbortfall uppstå. Då ska man vända sig till en fackman.

11. Förvaring (fig. 15)

Linda nätkabeln (29) runt den därför avsedda kabelhållaren (30) vid lagring. Skjutstockshållarna (28) är avsedda för skjutstocken.

Förvara maskinen och dess tillbehör på en mörk, torr och frostfri plats som är otillgänglig för barn. Den optimala förvaringstemperaturen ligger mellan 5 och 30°C.

Förvara elektroverktyget i originalförpackningen.

Täck över elektroverktyget för att skydda det mot damm eller fukt.

12. Elanslutning

⚠ **WARNING! Elstöt! Risk för skador på grund av elektrisk ström!**

En defekt kabel eller kontakt kan orsaka elstötar.

Undvik att vidröra jordade delar med kroppen för att skydda dig mot elstötar.

⚠ Maskinen får endast användas med jordfelsbrytare (RCD max. läckström 30mA).

Elkabelns kontakt ska anslutas till ett uttag som har rätt form, spänning och frekvens och som motsvarar gällande föreskrifter. Dra inte i kabeln för att dra ut kontakten ur uttaget.

Den installerade elektromotorn är redo för driftanslutning. Anslutningen motsvarar gällande VDE- och DIN-föreskrifter. Kundens elnätanslutning samt den förlängningskabel som används måste motsvara dessa föreskrifter.

- Produkten uppfyller kraven i EN 61000-3-11 och är underkastad särskilda anslutningsvillkor. Detta betyder att produkten inte får anslutas till valfria anslutningspunkter.
- Vid bristfälliga villkor i elnätet kan maskinen leda till temporära spänningsvariationer.
- Produkten får endast användas vid anslutningspunkter
 - a) som inte överskrider en max. tillåten nätimpedans „Z“ ($Z_{max.} = 0,367 \Omega$) eller

b) vars nät har en kontinuerlig strömbelastbarhet på minst 100 A för varje fas.

- I din egenskap som användare måste du säkerställa, vid behov i samråd med eldistributionsbolaget, att anslutningspunkten vid vilken produkten ska användas uppfyller ett av ovan nämnda villkor a) eller b).

Viktig information

När motorn är överbelastad stängs den av automatiskt. Efter en avsvälningstid (som varierar) kan motorn startas igen.

Defekt elanslutningskabel

På elektriska anslutningskablar uppstår ofta isoleringsskador.

Orsaken kan vara:

- Tryckmärken, när ledningar dras genom fönster eller dörröppningar.
- Veck genom felaktig fästning eller dragning av anslutningskabeln.
- Snittskador om kabeln körts över.
- Isoleringsskador som uppstått då kabeln våldsamt dragits ur kontakten.
- Sprickor när isoleringen blir gammal.

Sådana skadade elanslutningskablar får inte användas och är p.g.a. isoleringsskadorna livsfarliga.

Kontrollera regelbundet att elanslutningskablar inte är skadade. Tillse att kabeln vid kontroll inte är ansluten till elnätet.

Elanslutningskablar måste motsvara gällande VDE- och DIN- föreskrifter. Använd enbart anslutningsledningar märkta med H05VV-F.

Anslutningskablar måste vara typmärkta enligt föreskrifterna.

Växelströmsmotor

- Nätspänningen måste vara 230 V.
- Förlängningskablar på upp till 25 m måste ha ett tvärsnitt på 1,5 kvadratmillimeter, > 25 m Längden / 2,5 mm².

Anslutningar och reparationer av den elektriska utrustningen får endast utföras av elektroteknisk personal.

Vid frågor, ange följande uppgifter:

- Typ av ström på motorn
- Uppgifterna på maskinens typskylt
- Uppgifterna på motorns typskylt

13. Avfallshantering och återanvändning



Apparaten ligger i en förpackning för att förhindra transportskador. Denna förpackning är råmaterial och därmed återanvändbar eller kan lämnas in till återvinningen.



Apparaten och dess tillbehör består av olika material, som t.ex. metall och plast. Lämna in defekta komponenter till återvinningsstation för korrekt hantering av sopor. Fråga i fackhandeln eller hos kommunförvaltningen.

Släng inte gamla apparater tillsammans med hushållsavfall!



Denna symbol anger att produkten inte får kastas tillsammans med hushållsavfall i enlighet med direktivet om avfall som utgörs av eller innehåller elektriska eller elektroniska produkter (2012/19/EU) och nationell lagstiftning. Produkten ska lämnas in på en för ändamålet avsedd uppsamlingsplats. Inlämning kan eventuellt göras på platsen för inköpet av produkten eller på en uppsamlingsplats för återvinning av elektriska och elektroniska produkter. Felaktig hantering av avfall kan på grund av de potentiellt farliga ämnen som ofta ingår i elektrisk och elektronisk utrustning ha en negativ inverkan på miljön och människors hälsa.

Genom korrekt kassering av denna produkt kommer du att bidra till en effektiv användning av naturresurser. För information om kassering av uttjänt utrustning för återvinning, kontakta kommunen för att ta reda på var din närmsta återvinningscentral finns för deponering av elektrisk och elektronisk utrustning.

14. Reservdelsbeställning

Ved bestilling av reservdelar, bør følgende informasjon oppgis:

- Type enhet
- Enhetens artikkelnummer
- Enhetens ID
- Reservdelsnummer på nødvendig del

Serviceinformasjon

Tänk på att produktens följande delar slits naturligt eller under bruk, eller att följande delar används som förbrukningsmaterial.

Slitdelar:* Kilrem, Kolborste, Hyvelstålets

* Ingår inte obligatoriskt i leveransen!

Du kan få reservdelar och tillbehör från vårt servicecenter. För att göra detta, skanna QR-koden på förstasidan.

15. Åtgärda störningar

Störning	Möjliga orsaker	Åtgärd
Maskinen kan inte startas	Elspänning saknas Slitna kolborstar Spånutsug inte monterat	Kontrollera spänningsförsörjningen Ta maskinen till kundtjänstverkstaden Montera spånutsug
Maskinen fungerar inte eller stannar plötsligt	Strömavbrott Motor eller brytare defekta Kontrollera mikrobrytaren	Kontrollera maskinens säkring/överlastskydd Låt en elektriker kontrollera motorn eller brytaren Montera spånutsuget så att mikrobrytaren aktiveras Kontrollera elnätets förkopplade säkring Maskinen startar inte automatiskt på grund av det inbyggda underspänningsskyddet, utan måste startas om när strömmen kommer tillbaka.
Maskinen stannar under hyvling	Slött/slitet hyvelstål Överlastbrytaren har löst ut Kontrollera mikrobrytaren För djup spånavhyvling För stor inmatning	Byt eller slipa hyvelstålet Starta motorn igen när den har kylts av Montera spånutsugshuven eller bordssparren så att mikrobrytaren aktiveras. Minska spånavhyvlingen Sänk frammatningshastigheten
Arbetsstycket fastnar under planhyvling	För stort skärdjup	Minska skärdjupet och bearbeta arbetsstycket i flera arbetssteg
Varvtalet sjunker under hyvling	För djup spånavhyvling För stor inmatning Slött hyvelstål	Minska spånavhyvlingen Sänk frammatningshastigheten Byt hyvelstålet
Otillfredsställande ytskick	Slött/slitet hyvelstål Hyvelstålet blockerat av spån Ojämn frammatning	Byt eller slipa hyvelstålet Ta bort spån Mata in arbetsstycket med konstant tryck och sänkt frammatningshastighet

Bearbetad yta för skrovlig	Arbetsstycket är fortfarande för fuktigt	Torka arbetsstycket
Bearbetad yta spricker	Arbetsstycket bearbetas mot växtriktningen För mycket material hyvlas av på en gång	Bearbeta arbetsstycket i den andra riktningen Bearbeta arbetsstycket i flera arbetssteg
För långsam matning av arbetsstycket under planhyvlingen	Arbetsstycket bearbetas mot växtriktningen För mycket material hyvlas av på en gång	Rengör bordsskivan och bestryk den med ett tunt lager glidvax Reparera transportvalsen
Stopp i spånutkastet under planhyvling (utan utsug)	För djup spånavhyvling Slött hyvelstål Får vått trä	Minska spånavhyvlingen Byt hyvelstål Torka arbetsstycket
Stopp i spånutkastet under rikthyvling (utan utsug)	För djup spånavhyvling För stor inmatning Slött hyvelstål Får vått trä	Minska spånavhyvlingen Sänk frammatningshastigheten Byt hyvelstål Torka arbetsstycket
Stopp i spånutkast med utsug under rikt- planhyvling	För svagt utsug	Utsuget som används måste ha en säkerställd lufthastighet på minst 20 m/s vid utsugets anslutningsrör
Tillbehör som kan väljas till		
		HSS-hyvelstål Tvådelat set Artikelnummer: 3902203701 EAN: 40 46664 00188 1

Regelbundet underhållsintervall		Före all användning	Vid behov	Varje vecka	Efter 6 månader
Kontrollera att hyvelstålet är i felfritt skick	Kontrollera	X			
	Byt		X		X
Kontrollera att säkerhetsanordningarna fungerar	Kontrollera	X			
	Byt		X		
Rengör maskinen från spån/damm	Rengör	X			
Kontrollera drivremmens spänning & skick/slitage	Kontrollera		X		
	Byt				
Olja/smörj alla rörliga anslutningsdelar				X	X

Symbolien selitykset instrumentin

	<p>Lue käyttöohje ja turvallisuusmääräykset ennen käyttöönottoa ja noudata niitä.</p>
	<p>Käytä suojalaseja. Työssä syntyvät kipinät tai laitteesta sinkoutuvat sirpaleet, lastut ja pölyt saattavat aiheuttaa näkökyvyn menetyksen.</p>
	<p>Käytä kuulosuojuksia!</p>
	<p>Käytä pölynaamaria. Puun ja muiden materiaalien työstössä saattaa syntyä teveydelle vaarallista pölyä. Asbestipitoista materiaalia ei saa työstää!</p>
	<p>VAROITUS! Loukkaantumisvaara! Älä tartu käynnissä olevaan höyläterään.</p>
	<p>Ylikuormituskatkaisin</p>

Sisällysluettelo:
Sivu:

1.	Johdanto.....	192
2.	Laitteen kuvaus (kuva 1-19).....	192
3.	Toimituksen laajuus (kuva 1a/b)	192
4.	Määräystenmukainen käyttö	193
5.	Tärkeitä ohjeita.....	193
6.	Tekniset tiedot	195
7.	Työn valmistelu	196
8.	Asennus	197
9.	Käyttö	197
10.	Puhdistus, kunnossapito ja Varaosatilauk.....	198
11.	Varastointi (kuva 15).....	198
12.	Sähköliitäntä	199
13.	Käytöstäpoisto ja uusiokäyttö.....	199
14.	Varaosamäärä	200
15.	Ohjeet häiriöiden poistoon	200

1. Johdanto

Valmistaja:

Scheppach GmbH
Günzburger Straße 69
D-89335 Ichenhausen

Arvoisa asiakas,

toivotamme sinulle paljon iloa ja menestystä työssäsi uuden laitteen kanssa.

Ohje:

Tämän laitteen valmistaja ei voimassa olevan tuotevastuulain mukaan vastaa vahingoista, jotka syntyvät tähän laitteeseen tai sen aiheuttamina seuraavista syistä:

- epäasianmukainen käsittely,
- käyttöohjeen noudattamatta jättäminen,
- kolmannen osapuolen, ei valtuutetun korjaajan tekemät korjaukset,
- muiden kuin alkuperäisten varaosien asennus tai vaihto laitteeseen,
- määräystenvastainen käyttö,
- sähkölaitteiston toimimattomuus, kun sähköä koskevia määräyksiä ja VDE-määräyksiä 0100, DIN 57113 / VDE0113 ei ole noudatettu.

Ota huomioon:

Lue ennen asennusta ja käyttöönottoa käyttöohjeen koko teksti.

Tämän käyttöohjeen tarkoituksena on helpottaa tutustumista sähkötyökaluun sekä sen käyttöä määräystenmukaisissa käyttömahdollisuuksissa.

Käyttöohje sisältää tärkeitä ohjeita siitä, miten työskentelet sähkötyökalullasi turvallisesti, oikein ja taloudellisesti, ja miten vältät vaarat, säästät korjauskuluissa, vähennät seisokkiaikoja ja lisäät sähkötyökalun luotettavuutta ja elinkaarta.

Tässä käyttöohjeessa olevien turvallisuusmääräysten lisäksi sinun on ehdottomasti otettava huomioon myös käyttömaassa voimassa olevat määräykset sähkötyökalun käytöstä.

Säilytä käyttöohjetta muovikotelossa liialta ja kosteudelta suojattuna sähkötyökalun yhteydessä. Jokaisen sähkötyökalua käyttävän on luettava se ennen töiden aloitusta ja noudatettava siinä olevia ohjeita. Sähkötyökalulla saavat työskennellä vain henkilöt, jotka ovat saaneet opastuksen sen käyttöön ja ovat perillä siihen liittyvistä vaaroista. Vaadittua vähimmäisikää on noudatettava.

Tässä käyttöohjeessa olevien turvallisuusohjeiden ja käyttömaassa voimassa olevien erikoismääräyksien ohella on otettava huomioon myös puuntyöstökoneiden käyttöä yleisesti koskevat tekniset säännöt.

Valmistaja ei vastaa onnettomuuksista tai vahingoista, jotka ovat aiheutuneet siitä, ettei tätä käyttöohjetta ja turvallisuusohjeita ole noudatettu.

2. Laitteen kuvaus (kuva 1-19)

1. On/off-kytkin
2. Ylikuormituskytkin
3. KytKentäosat
4. Lastun poistoimu
5. Sivuvaste
6. Tähtimutteri M8
7. Höylänterän suojakansi
8. Tähtimutteri M6
9. Kiristysvipu
10. Käsikampi
11. Asetusruuvi
12. Syöttöpöytä
13. Höylänterän suojakansi täyd.
14. Kuusiokoloavain
15. Urahihna
16. Työnnin
17. Lukitustappi
18. Kuusioruuvi
19. Kara
20. Kierrekara
21. Tasohöyläpöytä
22. Kuusiokoloruuvi
23. Kiinnitysruuvi
24. Höylänterä
25. Takaiskunestokynnet
26. Poistopöytä
27. Teräpalkki
28. Työntimen pidike
29. Virtajohto
30. Johtopidike
31. Säätoruuvi
32. Kiinnitysruuvi
33. Epäkesko

A. Asteikko (asetus)

B. Asteikko (sivuvaste)

C. Asteikko (tasohöylä)

3. Toimituksen laajuus (kuva 1a/b)

- Avaa pakkaus ja ota laite varovasti pakkauksesta.
- Poista pakkausmateriaalit sekä pakkaus- ja kuljetusvarmistukset (mikäli käytetty).
- Tarkasta, onko toimitus täysilukuinen.
- Tarkasta, onko laitteessa ja varusteissa kuljetusvaurioita.
- Säilytä pakkaus, mikäli mahdollista, takuuaajan loppuun saakka.

Oiko- ja tasohöylä 1x

Työnnin 1x

Vara-urahiha 2x

Kuusiokoloavain 1x

Käsikampi 1x

Sivuvaste 1x

Lastun poistoimu 1x

Käyttöohje 1x

HUOMIO!

Laite ja pakkausmateriaalit eivät ole lasten leikkikaluja! Lapset eivät saa leikkiä muovipusseilla, kelmuilla tai pienillä osilla! Niistä uhkaa nielaisu- ja tukehtumisvaara!

4. Määräystenmukainen käyttö

Oiko-/tasohöylä käytetään oiko- ja tasohöyläyksessä kaikista puutavaran kaikenlaista, neliön, suorakaiteen tai viistetty muoto. Konetta saa käyttää ainoastaan sille määrättyyn tarkoitukseen.

⚠ VAROITUS!

Seuraavia töitä ei saa suorittaa:

- Asetustöitä (eli sellaista työstöä, joka ei ulotu koko työkappalepituuden yli)
- Syvennyksiä, tappeja tai aukkoja
- Hyvin kuhmuraisen puun höyläystä, missä ei ole riittävää kosketusta höyläpöytään.

⚠Koneessa olevien suojalaitteiden irrottaminen, muuttaminen tai väärinkäyttäminen tai muiden suojalaitteiden asettaminen on ankarasti kiellettyä.

Siltasuojalaitetta ei saa työstön aikana poistaa. Teräkselin se osa, joka ei ole käytössä, on suojattava.

Käyttäjälle asetetut vaatimukset

Vain laitteeseen perehtyneet henkilöt, jotka ovat saaneet opastuksen sillä työskentelyyn liittyvistä vaaroista, saavat käyttää ja huoltaa tätä laitetta.

Älä anna lasten koskaan työskennellä tällä laitteella.

Älä anna aikuisten koskaan työskennellä tällä laitteella ilman asianmukaista opastusta.

Käyttäjän on ennen laitteen käyttöä luettava tämä käyttöohje huolellisesti niin, että hän on myös ymmärtänyt sen ohjeet.

Pätevyys: Asiantuntevan henkilön antamaa yksityiskohtaista opastusta lukuun ottamatta ei laitteen käytössä tarvita mitään erityistä pätevyyttä.

Vähimmäisikä: Laitetta saavat käyttää vain henkilöt, jotka ovat täyttäneet 18 vuotta. Poikkeuksen tekevät nuoret henkilöt, jotka pätevyyden saamiseksi käyttävät laitetta ammattikoulutuksen puitteissa ja opettajan valvonnan alaisena.

Paikalliset määräykset voivat määrittää käyttäjän vähimmäisiän.

Koulutus: Laitteen käyttö edellyttää ainoastaan asiantuntevan henkilön antamaa vastaavaa opastusta ja käyttöohjeen lukemista. Erikoiskoulutusta ei tarvita.

Konetta saa käyttää ainoastaan sille määrättyyn tarkoitukseen. Kaikkinainen tämän ylittävä käyttö ei ole määräysten mukaista. Kaikista tästä aiheutuvista vahingoista tai loukkaantumisista on vastuussa laitteen omistaja/käyttäjä eikä suinkaan sen valmistaja.

Ole hyvä ja ota huomioon, että laitteitamme ei ole suunniteltu ja valmistettu käytettäväksi pienteollisuus- tai teollisuustarkoituksiin. Emme siksi ota mitään vastuuta vaurioista, jos laitetta käytetään pienteollisuus-, käsityöläis- tai teollisuustyöpaikoilla tai näihin verrattavissa olevissa toimissa.

5. Tärkeitä ohjeita

Turvallisuusohjeet

Varoitus! Sähkötyökaluja käytettäessä tulisi aina noudattaa perusturvallisuusohjeita syttymis-, sähköisku- ja henkilövahinkoriskien vähentämiseksi. Lue nämä ohjeet ennen kuin käytät konettasi ja säilytä ohjeet!

Turvallisen käytön

- 1 Pidä työskentelyalue puhtaana
 - Sekaiset tilat ja työpoydat alttiit vahingoille.
- 2 Harkitse missä käytät konetta
 - Ala jata sahkokayttoisia koneita sateeseen.
 - Ala myoskaan kayta niita kosteissa tai marissa olosuh- teissa.
 - Valaise tyokohde hyvin.
 - Katso, ettei tyotilassa ole syttyvia nesteita tai kaasua.
- 3 Ehkäise sähköiskut
 - Valta kehon kosketusta maadiotettuihin (esim. vesijohtoputket, lammitimet, liedet, jaakaapit).
4. Pidä kone lasten ulottumattomissa
 - Ala anna ulkopuolisten koskea koneeseen tai johtoon. Ulkopuolisten tulee pysya poissa tyotiloista
5. Kun kone ei ole käytössä
 - Sailyta se kuivassa paikassa korkealla tai luokitussa paikassa lasten ulottumattomissa.
6. Älä ylikuormita konetta
 - Se suoriuu parhaiten ja turvallisimmin tehtavas- taan sille tarkoitettulla nopeudella.
7. Käytä oikeaa työkaluan
 - Ala kayta pieniä koneita tai lisalaitteita ammattikoneita vaativiin toihin.
 - Ala kayta tyokaluhja tehtaviin, joihin, niita ei ole tarkoitettu: ala esimerkiksi sahaa puun juuria tai tukkeja pyjorosahalla.
- 8 Pukeudu asianmukaisesti
 - Ala kayta liian valijia vaatteita, silla ne voivat jaada liikkuvien osien valliin.
 - Kumikasineita ja luistamattomia jalkineita suositeila- an kaytettavaks ulkona tyosken- neltaessa.
 - Kayta paahinetta pitkien hiusten suojana.
- 9 Käytä suojavarustusta
 - Käytä aina suojalaseja
 - Kayta myos kasvo – tai polysuojaimia, jos tyo polyaa paljon.

- 10 Liitä pölynpoistolaitteistoon
 - Jos pölynimu- ja keräysliitännät ovat käytössä, varmista että ne yhdistetään oikein ja niitä käytetään oikein.
- 11 Älä vahingoita johtoa
 - Ala milloinkaan kaana konetta johdosta alaka irrotapistotulppaa pistorasiasta johdosta nykaisemalla. Pida johto pois kuumuudesta, oljyista ja teravista reunoista.
- 12 Turvallinen työskentely
 - Kayta puristimia tai ruuvipenkkia tyostettavan kappaleen kiinnittämiseen. Siten työskentely on turvallisempaa ja molemmat kadet vapautuvat itse tyohon.
- 13 Älä kurota
 - Seiso tukevasti joka tilanteessa.
- 14 Pidä hyvää huolta koneestasi
 - Kun pidat työkalusi terävina ja puhtaina, ne toimivat parhaiten.
 - Seuraa voitelu- ja asennusohjeita.
 - Tarkista johdot saannollisesti ja mikali ne ovat vahingoittuneet, korjauta ne valtuutetulla huoltokorjaamolla.
 - Tarkista samoin jatkojohdot saannollisesti ja uusi, mikali ne ovat vioittuneet.
 - Pida kadensijat kuivina ja puhtaina oljyista ja rasvasta.
- 15 Irrota kone pistotulpasta
 - Kun konetta ei kayteta, ennen huoltoa ja kun aiot vaihtaa teraa tai muita tarvikkeita.
 - Jos höyläakseli jumittuu työskenneltäessä liian suuren syöttövoiman vuoksi tai työkapaleen jäädessä kiinni, kytke laite pois päältä ja irrota se verkkovirran pistorasiasta. Poista työkapale ja varmista, että höyläakseli pyörii vapaasti. Kytke laite päälle ja suorita työvaihe uudelleen pienemmällä syöttövoimalla.
- 16 Irrota avaimet
 - Ota tavaksesi tarkistaa ennen koneen käynnistystä, että olet irrottanut avaimet koneesta.
- 17 Vältä tahatonta käynnistämistä
 - Ala kannasta pistotulpassa kiinni olevaa konetta sormi kytkimellä. Varmistu, ettei kytkin ole kayntiasennossa, ennen kuin liitat koneen virtalahteeseen.
- 18 Ulkona käytettävät jatkojohdot
 - Kun konetta kaytetaan ulkona, kayta ainoastaan ulkolayttoon tarkoitettuja jatkojohtoja.
- 19 Ole varovainen
 - Harkitse mitä teet kayta tervetta jarkea! Ala kayta konetta, kun olet vasynyt.
- 20 Tarkista vioittuneet osat
 - Ennen kuin jatkat työskentelyä, on tarkistettava, että vioittunut osa toimii kunnolla.

- Tarkista liikkuvien osien kohdistus, kiinnitys, mahdolliset murtumat, asennus sekä muut seikat, jotka voivat vaikuttaa koneen toimivuuteen.
- Suojus tai muu vioittunut osa on korjattava tai vaihdettava uuteen valtuutetulla huoltokorjaamolla, ellei käyttöohjeessa toisin neuvota.
- Ala kayta konetta, ellei se käynnisty ja pysähdy kytkimestä.

21 VAROITUS!

- Minkä tahansa muun kuin käyttöohjeessa suositeltujen lisälaitteiden ja tarvikkeiden käyttö saattaa aiheuttaa turvallisuusriskejä.
- 22 Vie aina koneesi korjattavaksi in valtuuttamaan hultopisteeseen.
- Sähkötökalut ovat asiaankuuluvien turvallisuussaantojen mukaiset. Ainoastaan Schep-pach in valtuuttamat henkilöt saavat tehdä Schep-pach. Sähkötökalujen korjauksia, muussa tapauksessa käyttäjä voi joutua suureen vaaratilanteeseen.

Jos höyläakseli jumittuu työskenneltäessä liian suuren syöttövoiman vuoksi tai työkapaleen jäädessä kiinni, kytke laite pois päältä ja irrota se verkkovirran pistorasiasta. Poista työkapale ja varmista, että höyläakseli pyörii vapaasti. Kytke laite päälle ja suorita työvaihe uudelleen pienemmällä syöttövoimalla.

ERITYISET TURVALLISUUSOHJEET

- Älä käytä tylsiä teriä. Takaisiniskun vaara!
- Leikkuuyksikön täytyy olla kokonaan suojattuna.
- Käytä lyhyiden työkapaleiden höyläämiseen työnä.
- Kapeita työkapaleita höylätessä pidä huoli muis-takin turvatoimenpiteistä. Poikittaispuristuslaitteiden ja jousisuojausten käyttö voi olla tarpeen turvallisen työskentelyn takaamiseksi.
- Laite ei sovellu huuliteiden leikkaamiseen.
- Takaiskusuojus ja syöttötela täytyy tarkastaa säännöllisesti.
- Laitteet, joissa on lastunpoistoliitäntä ja purusuo-jukset, tulee liittää vastaaviin laitteisiin. Materiaalin tyyppi voi vaikuttaa epäedullisesti pölynmuodos-tukseen.
- Laite soveltuu ainoastaan puun ja vastaavien ma-teriaalien leikkaamiseen.
- Kun terä on kulunut 5 %, on se vaihdettava.
- Työntimen puuttuminen voi johtaa vaaratilanteisiin. Kun työnä ei ole käytössä, on sitä säilytettävä ai-na koneessa.
- Kun pieniä työkapaleita ohjataan käsin, on louk-kaantumisvaara suuri. Valmistajan suositusta työn-timen käytöstä on noudatettava.
- Suojakansien, syöttöpöydän tai ritilän väärä suun-taus voi johtaa hallitsemattomiin tilanteisiin.
- Viallisiin ja likaisiin työkapaleisiin sisältyy vaaroja.

Metalliosia tai säröytyvää materiaalia ei tällä laitteella saa työstää. **Loukkaantumiswaara!**

- Aseta pitkät työkappaleet leikkausta varten pyörällisen pöydän tai muun tukilaitteen päälle. Muutoin et ehkä pysty hallitsemaan työkappaletta.
- Laite soveltuu vain höyläämiseen ja tasohöyläämiseen
- Kun työskentelet koneen parissa, tulee sinun käyttää aina sopivaa suojaruustusta:
 - kuulosuojaimia kuulovaurioiden välttämiseksi,
 - hengityssuojaa estääksesi vaarallisten pölyhiukasten hengittämisen,
 - suojakäsineitä teräkselin ja karkeiden valmistusaineiden käsittelyssä estääksesi loukkaantumisen terävistä reunoista,
 - suojalaseja välttääksesi sinkoavien osien aiheuttamat silmävammat.
- Seuraavia tilanteita tulee välttää kaikissa olosuhteissa: leikkauksen ennenaikainen keskeytys (höyläykset, jotka eivät käsitä työkappaleen koko pituutta; epätasaisten puuosien höyläys, kun ne eivät ole tasaisesti koko pituudeltaan syöttöpöydän pintaa vasten).
- Huomio! Jos päävirtaliitännä on huonossa kunnossa, laitetta käynnistettäessä on oikosulkujen vaara. Myös muut toiminnot voivat häiriintyä siitä (esim. merkkivalojen syttyminen). Jos päävirtaliitännässä esiintyy häiriöitä, ota yhteyttä paikalliseen sähkölaitokseen saadaksesi apua ja tietoja.

Vahingonvaara

Vaikka käyttö vastaakin määräyksiä, ei tiettyjä jäämriskejä voida kokonaan sulkea pois. Koneen rakenteen ja valmistuksen perusteella saattavat seuraavat vaarakohteet jäädä jäljelle:

- **VAROITUS! Tapaturmien vaara** koskettaessa kädellä teräkselin suojaamattomiin alueisiin ja vaihdettaessa työkalua. Sormet voivat jäädä myös puristuksiin suojakantta avattaessa.
- Silmävammojen vaara
- syöttö- ja poistoaukossa
- vaarallisen takaiskun vuoksi
- Sähkön aiheuttama vaara, jos sähköjohtoja ei ole liitetty oikein.
- käytettäessä laitetta ilman poistomua ja purusäkkiä voi syntyä terveydelle haitallista puupölyä.
- sinkoavien osien vuoksi
- Työkappaleen sisältämien metalliosien vuoksi terät voivat tulla tylsiksi tai rikkoutua.
- Keuhkovammat, jos ei käytetä sopivaa pölysuojanaamaria.

VAROITUS! Kuulovauriot!

Oleskelu pidempään käynnissä olevan laitteen välitömmässä läheisyydessä voi johtaa kuulovaurioihin.

Käytä kuulosuojaimia!

Vaikka käyttöohje otettaisiinkin huomioon, odottamattomia vaaroja saattaa silti vielä ilmetä.

Varoitus! Tämä sähkötyökalu tuottaa käytön aikana sähkömagneettisen kentän. Tämä kenttä voi määrityissä olosuhteissa heikentää aktiivisten tai passiivisten lääketieteellisten implanttien toimintaa. Vakavan tai jopa kuolemaan johtavan loukkaantumisen vauran välttämiseksi suosittelemme henkilöitä, joilla on lääketieteellinen implantti, neuvottelemaan lääkärinsä ja implantin valmistajan kanssa, ennen kuin he käyttävät sähkötyökalua.

Toiminta hätätapauksessa

Aloita tapaturman mukaiset ensiaputoimenpiteet ja hälytä mahdollisimman nopeasti lääkäri paikalle.

Estä loukkaantuneen vahingoittuminen enemmän ja pidä hänet rauhallisena. Mahdollisen onnettomuuden varalta tulisi työpaikalla olla aina saatavilla DIN 13164 mukainen ensiapulaukku. Kun ensiapulaukusta on otettu materiaalia, on se jälleen täytettävä. Kun hälytät apua, ilmoita seuraavat tiedot

1. Onnettomuuspaikka
2. Onnettomuuden tyyppi
3. Loukkaantuneiden lukumäärä
4. Loukkaantumisten vakavuus

6. Tekniset tiedot

Tekniset tiedot	
Terien lukumäärä	2 kappaletta
Teräkselin pyörimisnopeus	8500 1/min
Mitat	970 x 490 x 485 mm
Paino	27 kg
Tekniset tiedot pintaan	
Suurin höyläysleveys	254 mm
Suurin lastunirroitus	2 mm
Oikaisuvaste l x h	635 x 127 mm
Oikaisuvasteen kääntöalue	90°–135°
Oikaisupöydän mitat	920 x 264 mm
Tekniset thicknessing	
Suurin höyläysleveys	254 mm
Suurin höyläyspaksuus	120 mm
Suurin lastunirroitus	2 mm
Tasohöyläispöydän mitat	380 x 254 mm
Moottori	

Moottori	230 V / 50 Hz
P1	1500 W

Oikeus teknisiin muutoksiin pidätetään!

Melu

Meluarvot on mitattu standardin EN 61029 mukaisesti.

Äänen painetaso L_{pA}	89 dB(A)
Mittausvirhe K_{pA}	3 dB
Äänen tehotaso L_{WA}	102 dB(A)
Mittausvirhe K_{WA}	3 dB

Käytä kuulosuojaimia.

Melu voi aiheuttaa kuulovamman.

Rajoita melunpäästöt ja tärinä mahdollisimman vähäisiksi!

- Käytä ainoastaan moitteettomia laitteita.
- Huolla ja puhdista laite säännöllisesti.
- Sovita työskentelytapasi laitteen mukaiseksi.
- Älä ylikuormita laitetta.
- Tarkastuta laite aina tarvittaessa.
- Sammuta laite, kun sitä ei käytetä.

7. Työn valmistelu

Tarkasta aina ennen käyttöä:

- Päälle- ja poiskytkimien, mukaan lukien hätäpysäytyskytkimen (jos sellainen on), asianmukainen toiminta
- **lukitut erottavat suojalaitteet (kuva 1a - kohta 3)** avaamalla jokaisen erottavan suojalaitteen yksi toisensa jälkeen kytkeäksesi koneen pois päältä ja tarkastamalla, ettei konetta voi kytkeä päälle, jos yksikin suojalaitteista on auki
- **Jarru** toimintatarkastuksella sen toteamiseksi, että jarrutus tapahtuu ilmoitetun jarrutusajan sisällä ja, mikäli koneessa on mekaaninen jarru, on jarru tarkastettava joka kerran ylikuormitusuojan lauettua
- **Takaiskunestokynnet (kuva 4 - kohta 25)** katsotaan vähintään kerran työvuoron aikana, että ne ovat hyvässä työkunnossa, ettei niissä ole esimerkiksi iskujen aiheuttamia vaurioita kosketuspinnassa ja että kynnet (25) putoavat omasta painostaan esteettä takaisin;
- **Höylänterissä (kuva 13 - kohta 24)** mahdollisesti olevat vauriot ja niiden kunnollinen kiinnitys.

Konetta saa käyttää vain, kun kaikkia näitä ehtoja on noudatettu.

Käytä vain hyvin teroitettuja ja huollettuja teriä. Käytä vain koneeseen tarkoitettuja teriä.

Käytä lyhyiden työkappaleiden käsittelyssä apuna puukappaleita tai työntimiä, joissa ei ole vikoja. Liitä kone purun- tai lastujen imulaitteeseen. Tarkasta enne työstön aloitusta, että vaste on kiinni paikallaan.

Varmistu siitä, että pystyt koko ajan pysymään tasapainossa. Asetu koneen sivulle.

Pidä kätesi koneen ollessa käynnissä turvallisen väli- matkan päässä leikkuutelasta ja kohdasta, josta lastut työntyvät ulos.

Aloita höyläys vasta, kun leikkuutela on saavuttanut vaaditun kierrosluvun.

Pidä huoli lisäksi siitä, ettei työkappaleessa ole joh- toja, köysiä, naruja tai muuta vastaavaa. Älä höylää puuta, jossa on lukuisia oksakohtia tai oksanreikiä.

Varmista, etteivät pitkät työkappaleet kallistu höyläyk- sen lopussa. Käytä sitä varten esimerkiksi pyörällisiä telineitä tai muita tukilaitteita.

Lastuja ja tikkuja on ehdottomasti kiellettyä poistaa koneen ollessa käynnissä.

Jumiutumissa kytke kone heti pois päältä. Irrota virtapistoke pistorasiasta ja poista jumiin jäänyt työ- kappale.

Säädä jokaisen käytön jälkeen pienin leikkuukoko estääksesi loukkaantumisvaaran.

⚠ VAROITUS!

Kone täytyy kiinnittää lattiaan/työlevyyn sopivilla ruuveilla/ruuvipuristimilla, sillä vaarana on sen kaa- tuminen. (Kuva 19)

- Varmista ennen liitäntää, että tyyppikilven tiedot vastaavat verkkovirran tietoja.
⚠ **VAROITUS!** Irrota virtapistoke päävirransyö- töstä aina ennen puhdistus-, huolto- ja kunnossa- pitotöitä!
- Tarkasta säännöllisesti, että terät (24) ja kiinnitti- met ovat tiukasti kiinni teräyksikössä.
- Terät (24) saavat pistää esiin teräyksiköstä enin- tään 1,1 mm.
- Tarkasta, että takaiskun estokynnet (25) toimivat moitteettomasti.
- Käytä aina suojalaseja.
- Älä koskaan leikkaa mutkia, tappeja tai muotoja.
- Kaikkien suojakansien ja turvalaitteiden on oltava asianmukaisesti asennettuna ennen kuin kone ote- taan käyttöön.
- Höylänterän täytyy voida liikkua vapaasti.

8. Asennus

8.1 Sivuvaste (kuva 2)

- Irrota kuusiokoloruuvit (17/18) kiertämällä niitä vastapäivään kuusiokoloavaimella (14).
- Aseta sivuvaste (5) koneen koteloa vasten ja kiinnitä se kuusiokoloruuveilla (17/18).

8.2 Tasohöylän asetuksen käsikampi (kuva 3)

- Lastusyvyyden asetuksen käsikampi (10) yhdistetään nyt karaan (19).

8.3 Lastun poistoimu - oikohöyläys (kuva 4-6)

- Aseta höylänterän suojakansi (13) kokonaan asennusta varten ylempään asentoon.
- Aseta tasohöyläpöytä (21) alimpaan asentoon käsikammin (10) avulla.
- Aseta lastun poistoimu (4) hieman viistoon koneeseen ja työnnä se taaksepäin. Molempia kytkentäosia (3) on tällöin pidettävä ulospäin.
- Lukitse nyt lastun poistoimu (4) kytkentäosien (3) avulla. Huomio! Kone ei käynnisty, jos kytkentäosia (3) ei ole asetettu oikein.
- Kierrä ruuvi (32) sisään koneen toiselta puolelta lastujen poistoimun (4) kiinnittämiseksi.
- Käännä höylänterän suojakansi (13) jälleen kokonaan alaspäin.

8.4 Lastun poistoimu - tasohöyläys (kuva 11)

- Sivuvaste täytyy tasohöyläystä varten irrottaa. Toimi siinä päinvastaisessa järjestyksessä kuin kohdassa 8.1 on kuvattu.
- Työnnä höylänterän suojakansi (7) täysin ulos siten, että terävalssi on kokonaan vapaana.
- Pidä nyt kytkentäosia (3) jälleen ulospäin ja aseta lastun poistoimu (4) höyläkoneeseen.
- Lukitse nyt lastun poistoimu (4) kytkentäosien (3) avulla. Huomio! Kone ei käynnisty, jos kytkentäosia (3) ei ole asetettu oikein.
- Kierrä ruuvi (32) nyt kiinni syöttöpöytään (12) lastujen poistoimun (4) kiinnittämiseksi.

9. Käyttö

⚠ VAROITUS! Tasapaksumus-oikaisuhöyläkone on suunniteltu erityisesti kiinteän puun höyläämiseen. Tähän käytetään runsasseosteisia teriä (24).

Tasapaksumushöyläyksessä tulee työstökappaleen kontaktipinnan olla laakea. Kun työstetään suurempia tai painavampia työstökappaleita, on tarpeen kiinnittää kone seisontapinnalle (esim. Käyttämällä kierteen koneen alustaan).

- Päälle-/pois-katkaisin (1) on koneen vasemmalla sivulla keltaisen kääntökannen alla. Käynnistä koneen painamalla vihreää näppäintä „I“. Sammuta kone painamalla punaista näppäintä „0“.

- Kone on varustettu moottoria suojaavalla ylikuormituskatkaisimella (2). Ylikuormituksen sattuessa kone pysähtyy automaattisesti. Lyhyen tauon jälkeen voi ylikuormituskatkaisimen (2) kytkeä jälleen päälle.
- Käytä pitkien työkappaleiden työstössä pyörällisiä pöytiä tai muita vastaavia tukilaitteita. Tällaisia lisävarusteita on saatavissa alan liikkeistä. Ne on sijoitettava höyläkoneen syöttö- ja poistopuoleen. Korkeuden säätö on tehtävä niin, että työkappale voidaan ohjata vaakasuorassa koneeseen ja ottaa ulos jälleen vaakasuorassa.

9.1 Oikaisuhöyläys

⚠ VAROITUS! Vedä virtapistoke irti aina ennen huolto-, puhdistus- ja säätötöiden suorittamista.

9.1.1 Säätö (kuva 7/8)

- Kierrä asetusruuvia (11) oikealle tai vasemmalle saadaksesi aikaan halutun lastusyvyyden. Lastusyvyyden voi katsoa asteikosta (A).
- Löysää sivuvastetta (5) kiristysvivulla (22). Säädä haluttu kulma. Säädetyt kulmat voit tarkastaa asteikosta (B). Kiinnitä sivuvaste (5) säädön jälkeen uudelleen kiristysvivulla (22). Vaste (5) voidaan löysätä ja sitä voidaan siirtää epäkeskon (33) avulla.

9.1.2 Oikohöylän käyttö (kuva 9/10)

- Huomio! Varmista, että lastun poistoimu on asennettu oikein (katso 8.3)
- Avaa kiristysvipu (9) ja siirrä höylänterän suojakantta (7) niin paljon kuin työkappaleen leveys vaatii. Kiristä sitten kiristysvipu (9) uudelleen.
- Yhdistä virtapistoke virtajohtoon. Paina vihreää painiketta (I) käynnistääksesi höyläkoneen.
- Aseta työstettävä työkappale syöttöpöydän (12) päälle. Työnnä työkappaletta työntimen (16) avulla eteenpäin poistopöydän (26) suuntaan terävalssin ylitse
- Työn päätyttyä kytke kone pois päältä. Paina sitä varten punaista painiketta (0). Irrota lopuksi kone sähköverkosta.
- Poista lastut ja pöly syöttöpöydältä (12), poistopöydältä (26) ja terävalssista, kun kone on pysähtynyt kokonaan.
- Aseta höylänterän suojakansi (7) jälleen paikalleen ja peitä höylänterä koko pituudelta.

9.2 Tasapaksumushöyläys

⚠ VAROITUS! Vedä virtapistoke irti aina ennen huolto-, puhdistus- ja säätötöiden suorittamista.

9.2.1 Säätö (kuva 4/11)

Aseta käsikampi (10) karaan (19) ja käännä tasohöyläpöytä (21) haluttuun korkeuteen. Säädetyt korkeudet voit tarkastaa asteikosta (C).

9.2.2 Tasohöylän käyttö (kuva 4/11/12)

- Huomio! Varmista, että lastun poistoimu on asennettu oikein (katso 8.4)
- Aseta työkappale tasohöyläpöydän (21) päälle. Ohjaa työkappaletta syöttöpöydän (12) suuntaan. (Huomioi nuolen suunta, joka tarkoittaa myös työskentelysuuntaa.)
- Työn päätyttyä kytke kone pois päältä. Paina sitä varten punaista painiketta (0). Irrota lopuksi kone sähköverkosta.
- Poista lastut ja pöly tasohöyläpöydältä (21) ja terävalssista, kun kone on pysähtynyt kokonaan.

9.3 Terän vaihto (kuva 13/14)

- **VAROITUS!** Irroita periaatteellisesti verkko-pistoke aina ennen kuin vaihdat terät.
- Lukitse höyläakselin suojuus (13) kokonaan nostettuun asentoon.
- Avaa ja poista viisi kiristysruuvia (23).
- Nosta terä (24) ja teräpalkki (27) akselista.
- Poista purut ja pihka höyläakselistä ja teräpalkista.
- Aseta uusi terä (24) höyläakseliin, kiinnitä terä (24) suorakulmaisista raoista molempiin ruuvikantoihin. (Näistä kahdesta ruuvista säädetään terän korkeutta.)
- Aseta teräpalkki (27) terän (24) päälle.
- Kiristä viittä kiristysruuvia (23) kevyesti
- Toista työvaiheet toisen terän (24) kohdalla.
- Aseta nyt höylänterät (24) tarkasti poistopöydän suuntaan nähden. Käytä tähän viivainta, joka asetetaan poistopöydän päälle.
- Molemmista säätöruuveista (31) voidaan terän (24) korkeutta säätää.
- Näet korkeussäädön kiertämällä teräakselia yhdessä ohjaimen kanssa.
- Terä on tarkasti säädetty, jos terä liikuttaa ohjainta korkeintaan 3 mm.
- Kun terä on säädetty onnistuneesti, kaikki kiristysruuvit on kiristettävä hyvin (8,4 N/m)

Huomio

- Terävät höylänterät varmistavat siistin höyläysjäljen ja kuormittavat moottoria vähemmän.
- Kolminkertaisessa hionnassa materiaalia ei saa kulua enempää kuin 3 x 0,05 mm.
- Tässä koneessa käytettävät terät eivät sovi saumukseen eivätkä sinkkaukseen.
- Laske teräsuojus lopuksi takaisin pöydälle ja peitä teräakseli. Kiinnitä Torx-ruuvilla.

VAROITUS!

Käytä ainoastaan tätä laitetta varten tehtyjä teriä. Muita teriä käytettäessä uhkaa tapaturman vaara laitteen hallinnan menettämisen vuoksi. Vältä liiallista kiertämistä ja mahdollista kierteiden irtoamista. Vaste (22) tai ruuvit, joiden kierteet ovat kuluneet loppuun, tulee vaihtaa heti uusiin.

10. Puhdistus, kunnossapito ja Varasosatilauks

VAROITUS! Irrota virtapistoke päävirransyötöstä aina ennen puhdistus-, huolto- ja kunnossapitotöitä!

Konehuolto

Yhd. oiko- ja tasohöylä ei tarvitse paljon huoltoa. Laakereissa on kestovoitelu. Suosittelemme seuraavien osien voitelua noin 10 työtunnin välein:

- Syöttö ja poistotelan laakerit
- Hihnapyörän ja hammaspyörän laakerit. Tasopöydän korkeussäädön kierrekaraa saa käsitellä ainoastaan kuivavoiteluaineella.

Pöydän pinta ja syöttö- ja poistotela on aina pidettävä puhtaana pihkasta. Likaiset syöttö- ja poistotelat on puhdistettava.

Moottorin ylikuumentumisen välttämiseksi on tarkistettava säännöllisesti, onko moottorin ilma-aukoissa pölyä. Kun käyttöä on jatkunut pidemmän aikaa, suosittelemme koneen käyttämistä valtuutetussa huolto-liikkeessä tarkastettavana.

Työkaluhuolto

Teräakseli, kiinnittimet, teränpitimet ja terät on säännöllisesti puhdistettava pihkasta, koska puhdas työkalu parantaa työn laatua. Tätä tarkoitusta varten kiinnittimet, teränpitimet ja terät voi upottaa 24 tunniksi pihkanpoistoaineeseen. Alumiiniset työkalut saa puhdistaa pihkasta vain sellaisilla puhdistusliuksilla, jotka eivät syövytä tätä metallilaatua.

Huomio:

Jos sähköverkko on huonossa kunnossa, teho voi alentua lyhytaikaisesti. Ota yhteys asiantuntijaan.

11. Varastointi (kuva 15)

Kieputa virtajohto (29) säilytystä varten sille tarkoitettun johtopidikkeen (30) ympärille. Työntimelle on omat pidikkeensä (28).

Säilytä laite ja sen varusteet valolta, kosteudelta ja pakkaselta suojatussa tilassa poissa lasten ulottuvilta. Paras säilytyslämpötila on 5°C ja 30°C välillä. Säilytä sähkötyökalut alkuperäispakkauksissaan.

Peitä sähkötyökalu suojataksesi sen pölyltä ja kosteudelta.

Säilytä käyttöohje sähkötyökalun yhteydessä.

12. Sähköliitäntä

⚠ VAROITUS! Sähköisku! Loukkaantumisvaara sähköiskusta!

Viallinen johto tai viallinen pistoke voi johtaa sähköiskuun.

Vältä kehon kosketusta maadoitettuihin osiin ja suojaa itsesi siten sähköiskulta.

⚠ Käyttö on sallittua vain vikavirtasuojakytkimen kanssa (RCD vikavirta enintään 30 mA).

Yhdistä virtajohdon pistoke pistorasiaan, jonka muoto, jännite ja taajuus ovat sopivat ja joka vastaa voimassa olevia määräyksiä. Älä vedä virtajohdosta irrottaaksesi pistokkeen pistorasiasta.

Asennettu sähkömoottori on liitetty käyttövalmiiksi. Liitäntä vastaa asiaankuuluvia VDE- ja DIN -määräyksiä. Asiakkaan verkkoliitännän sekä käytetyn jatkojohdon täytyy vastata näitä määräyksiä.

- Tuote täyttää standardin EN 61000-3-11 asettamat vaatimukset ja sitä koskevat erityiset liitäntäehdot. Tämä tarkoittaa sitä, että laitetta ei saa käyttää vapaasti valittavissa liitäntäkohdissa.
- Laitte saattaa aiheuttaa ohimeneviä jännitevaihteluja, jos verkko-olosuhteet ovat epäedulliset.
- Tuote on tarkoitettu käytettäväksi ainoastaan liitäntäkohdissa, joissa
 - a) suurinta sallittua verkkoimpedanssia „Z“ (Zmaks. = 0,367 Ω) ei ylitetä, tai
 - b) verkon jatkuva jännitteenkestoiävyys on vähintään 100 A vaihetta kohti.
- Käyttäjänä sinun tulee varmistaa, tarvittaessa tarkistamalla asia energiantoimittajalaitokseltasi, että se liitätäsi, jossa haluat käyttää laitetta, täyttää jommankumman yllämainituista vaatimuksista a) tai b).

Tärkeitä ohjeita

Jos moottori ylikuormittuu, kytketty se itsestään pois päältä. Jäähdytysajan jälkeen (aika vaihtelee) moottori voidaan kytkeä uudelleen päälle.

Vialliset sähköliitosjohdot

Sähköliitosjohdoissa esiintyy usein eristysvikoja. Syyt ovat:

- Liitosjohtoihin tulee puristuskohtia, jos ne johdetaan ikkunoiden tai ovien raoista.
- Liitosjohdoissa on epäasianmukaisesta kiinnityksestä tai johtamisesta johtuvia taittumia.
- Liitosjohto on katkennut, kun sen yli on ajettu.
- Seinäpistorasiasta irti repimisen aiheuttamat eristysviat.
- Eristyksen vanhenemisestä johtuvat halkeamat.

Sellaisten viallisten sähköliitosjohdojen käyttö ei ole sallittua, koska ne ovat hengenvaarallisia eristysvikojen vuoksi. Tarkasta sähköliitosjohdot säännöllisesti vaurioiden varalta. Huolehdi siitä, että liitosjohto ei ole kytketty sähköverkostoon tarkastuksen aikana. Sähköliitosjohdojen täytyy vastata asiaankuuluvia VDE- ja DIN -määräyksiä. Käytä vain liitosjohtoja, joissa on tunnus H05VV-F. Tyyppimerkinnän tulee olla painettuna liitäntäkaapeliin.

Vaihtovirtamoottori

- Verkkajännitteen tulee olla 230 V~ / 50 Hz.
- Enintään 25 m pitkän jatkojohdon vähimmäishalkaisijan tulee olla 1,5 mm², ja yli 25 m pitkän jatkojohdon vähimmäishalkaisijan tulee olla 2,5 mm².

Sähkövarusteiden liitännän ja korjaukset saa tehdä vain sähköasentaja.

Anna seuraavat tiedot tiedustelujen yhteydessä:

- moottorin virtalaji
- koneen tyyppikilven tiedot
- kytkimen tyyppikilven tiedot

13. Käytöstäpoisto ja uusiokäyttö



Laitte on pakkauksessa kuljetusvaurioiden ehkäisemiseksi. Tämä pakkaus on raaka-ainetta ja siten uudelleen käytettävissä tai se voidaan viedä kierrätykseen.



Laitte ja sen lisätarvikkeet koostuvat eri materiaaleista, kuten esim. metallista ja muovista. Vie vialliset rakenneosat erikoisjätteen keräykseen. Kysy lisätietoja alan erikoisliikkeestä tai kunnanvirastosta!

Vanhat laitteet eivät kuulu kotitalousjätteeseen!



Tämä symboli osoittaa, ettei tuotetta saa hävittää kotitalousjätteen seassa sähkö- ja elektroniikkalaitteiden hävittämistä koskevan direktiivin (2012/19/EU) ja kansallisten lakien mukaisesti. Tuote on toimitettava asianmukaiseen keräyspisteeseen. Tämä voi tapahtua palauttamalla tuote ostettaessa vastaava tuote tai toimittamalla tuote valtuutettuun keräyspisteeseen sähkö- ja elektroniikkalaitteiden jälleenkäsittelyä varten. Epäasianmukaisella vanhojen laitteiden käsittelyllä saattaa olla negatiivisia vaikutuksia ympäristölle ja ihmisten terveydelle sähkö- ja elektroniikkalaitteiden usein sisältämien mahdollisten vaarallisten aineiden vuoksi. Lisäksi tuotteen asianmukainen hävitys edesauttaa luonnollisten resurssien tehokasta hyödyntämistä. Tietoja vanhojen laitteiden keräyspisteistä saat kuntasi hallinnosta, julkisoikeudellisesta jätehuollosta, valtuutetusta sähkö- ja elektroniikkalaitteiden hävityspisteestä tai jätelaitokselta.

14. Varaosamäärä

Varaosien tilauksessa on mainittava seuraavat tiedot:

- Laitetyyppi
- Laitteen tuotenumero
- Vaadittavan varaosan määrä

Service-informatie

Huomaa, että seuraaviin tämän tuotteen osiin kohdistuu käytöstä johtuvaa, luonnollista kulumista, ja että seuraavia osia tarvitaan käyttömateriaaleina.

Kuluvat osat*: Kiilahihna, Hiiliharjat, Höylänteriä

* ei välttämättä kuulu toimitukseen!

Varaosia ja tarvikkeita saa asiakaspalvelupisteistämme. Skannaa sitä varten etusivulla oleva QR-koodi.

15. Ohjeet häiriöiden poistoon

Häiriö	Mahdollinen syy	Poistaminen
Konetta ei voi kytkeä päälle.	Virtaa ei tule. Hiiliharjojen kulunut. Lastu poistoon eivät asennetut	Tarkista virtalähde. Ota koneen teidän palvelupisteeseen. asentaa lastu poistoon
Kone ei toimi tai pysähtyy yhtäkkiä	Virtaa ei ole Moottori tai kytkin viallinen Tarkasta mikrokytkin	Tarkasta sulake / tarkasta laitteen ylikuormitusuoja Tarkastuta moottori tai kytkin sähköalan ammattilaisella Asenna lastun poistoimu niin, että mikrokytkin toimii Tarkasta verkonpuoleinen esisulake Kone ei käynnisty automaattisesti asennetun alijännitesuojan katkaisun jälkeen, vaan se on jännitteen palattua kytkettävä uudelleen päälle
Kone pysähtyy höyläyksen aikana	Höylänteriä tylsä/kulunut Ylikuormituskatkaisin on lauennut Tarkasta mikrokytkin Lastunotto liian suurta Liian suuri syöttö	Vaihda terä tai teroita se Kytke moottori jäähtymisajan jälkeen jälleen päälle Asenna purunpoistosuojus tai pöytälukitus niin, että mikrokytkin toimii. Vähennä lastun ottoa Vähennä syöttönopeutta
Työkappale juuttuu tasohöyläyksessä	Leikkuusvyvyys liian suuri	Vähennä leikkuusvyvyttä ja työstä työkappale useammassa työvaiheessa
Pyörimisnopeus hidastuu aikana höyläys.	Liian paljon lastunpoisto Liian nopean syötön Tylsä veitset	Vähennä lastunpoisto. Vähennä syöttönopeutta. Vaihda veitset.
Pinnan tila ei ole tyydyttävä	Höylänteriä tylsä/kulunut Höyläteriä tukkiintunut lastuista Epätasainen ohjaus sisään	Vaihda terä tai teroita se Poista lastut Ohjaa työkappaletta tasaisella paineella ja vähennetyllä syöttönopeudella
Työstetty pinta liian karkea	Työkappaleessa on vielä liian paljon kosteutta	Anna työkappaleen kuivua
Työstetty pinta halkeillut	Työkappaletta työstettiin kasvusuuntaa vasten Liian paljon materiaalia höylätty kerralla	Työstä työkappaletta vastasuuntaan Työstä työkappale useammassa työvaiheessa
Työkappaleen syöttö eteenpäin liian vähäinen tasohöyläyksessä	Työkappaletta työstettiin kasvusuuntaa vasten Liian paljon materiaalia höylätty kerralla	Puhdista pöytälevy ja käsittele ohuelti liukuvahalla Kunnosta kuljetustelat
Lastunpoisto tukossa tasohöyläyksessä (ei poistoimua)	Lastunotto liian suurta Tylsät terät Puu liian märkää	Vähennä lastun ottoa Vaihda terät Anna työkappaleen kuivua
Lastunpoisto tukossa oikohöyläyksessä (ei poistoimua)	Lastunotto liian suurta Liian suuri syöttö Tylsät terät Puu liian märkää	Vähennä lastun ottoa Vähennä syöttönopeutta Vaihda terät Anna työkappaleen kuivua

Lastunpoisto (poistoi- mua yhteen) tukossa taso- tai oikohöyläyk- sessä	Poistoon liian heikko	Käyttää imulaitteet joka varmistaa ilman nopeus imu- yhteys vähintään 20 m/s
--	-----------------------	---

Valinnaiset lisätarvikkeet	
	HSS-höylänterä Kaksiosainen sarja Tuotenumero: 3902203701 EAN: 40 46664 00188 1

Säännöllinen huoltojakso		Aina ennen käyttöönottoa	Tarvittaessa	Viikoittain	6 kuukauden jälkeen
Höylänterän moitteettoman kunnon tarkastus	Tarkastus	X			
	Vaihto		X		X
Turvalaitteiden toimivuuden tarkastus	Tarkastus	X			
	Vaihto		X		
Koneen puhdistus pölystä/lastuista	Puhdistus	X			
Käyttöhihnan kireyden ja kunnon/ kulumisen tarkastus	Tarkastus		X		
	Vaihto				
Kaikkien liikkuvien liitososien voitelu				X	X

Explicación de los símbolos que aparecen sobre el aparato

	<p>Antes de la puesta en servicio, leer y seguir las instrucciones de servicio y seguridad.</p>
	<p>¡ADVERTENCIA! Llevar gafas de protección! Chispas que se originen durante el trabajo, o astillas, virutas y polvo que salgan del aparato pueden provocar una pérdida de visión.</p>
	<p>Llevar protección auditiva!</p>
	<p>Llevar protección respiratoria! Al trabajar madera y otros materiales, se puede producir polvo perjudicial para la salud. ¡No se autoriza el procesado de material que contenga amianto!</p>
	<p>¡ADVERTENCIA! ¡Peligro de lesiones! No tocar la cuchilla del cepillo mientras se encuentre en funcionamiento.</p>
 OFF   ON	<p>Interruptor de sobrecarga</p>

Índice de contenidos:	Página:
1. Introducción.....	204
2. Descripción del aparato (Fig. 1-19)	204
3. Volumen de suministro (Fig. 1a/b).....	205
4. Uso adecuado	205
5. Advertencias importantes.....	205
6. Datos técnicos.....	208
7. Antes de la puesta en marcha.....	209
8. Montaje.....	210
9. Antes de la puesta en marcha.....	210
10. Mantenimiento	212
11. Almacenamiento (Fig. 15)	212
12. Conexión eléctrica.....	212
13. Eliminación y reciclaje.....	213
14. Pedido de repuestos	214
15. Subsanación de averías	214

1. Introducción

Fabricante:

Scheppach GmbH
Günzburger Straße 69
D-89335 Ichenhausen

Estimado cliente,

Le deseamos éxito y disfrute al trabajar con su nuevo aparato.

Nota:

De acuerdo con la ley de responsabilidad del product aplicable, el fabricante de este dispositivo no es responsable de los daños que puedan surgir por o en relación con este dispositivo en caso de:

- Manejo inadecuado,
- Incumplimiento de las instrucciones de uso,
- Reparaciones por terceros, trabajadores no capacitados,
- Instalación y sustitución de piezas de repuesto que no sean originales,
- Uso indebido,
- Fallos del sistema eléctrico debido a la falta de conformidad con las especificaciones eléctricas y las regulaciones VDE 0100, DIN 57113 / VDE 0113

Recomendaciones:

Lea el texto completo del manual de instrucciones antes del montaje y puesta en funcionamiento del dispositivo.

Estas instrucciones de uso están pensadas para que le resulte más fácil familiarizarse con el dispositivo y utilizar sus posibilidades de uso.

Las instrucciones de uso contienen notas importantes sobre cómo trabajar de manera segura, adecuada y económica con su máquina y cómo evitar peligros, ahorrar en costes de reparaciones, reducir el tiempo de inactividad y aumentar la fiabilidad y vida útil de la máquina.

Además de las normas de seguridad contenidas en este escrito usted debe, en todo caso, cumplir con la normativa aplicable de su país con respecto al manejo de esta máquina.

Ponga las instrucciones de uso en una funda de plastic transparente para protegerlas de la suciedad y la humedad y guárdelas cerca de la máquina. Cada operario debe leer y observar las instrucciones antes de empezar el trabajo.

Solo las personas que han recibido formación sobre el uso de la máquina y se les ha informado sobre los peligros y riesgos relacionados con ella pueden usarla. Debe cumplirse la edad mínima requerida.

Además de las indicaciones de seguridad incluidas en el presente manual de instrucciones y las prescripciones especiales vigentes en su país, para el funcionamiento deben observarse las normas técnicas generalmente reconocidas para aparatos de estructura similar.

Declinamos cualquier responsabilidad de posibles accidentes o daños que puedan producirse por no obedecer las presentes instrucciones y advertencias de seguridad.

2. Descripción del aparato (Fig. 1-19)

1. Interruptor de encendido
 2. Interruptor de sobrecarga
 3. Taqué de conmutación
 4. Aspirador de virutas
 5. Tope paralelo
 6. Tuerca de la empuñadura en estrella M8
 7. Cubierta de la cuchilla del cepillo
 8. Tuerca de la empuñadura en estrella M6
 9. Palanca de sujeción
 10. Manivela
 11. Tornillo de aproximación
 12. Mesa de avance
 13. Cubierta de la cuchilla del cepillo completa.
 14. Llave Allen
 15. Correa de múltiples ranuras
 16. Taco deslizante
 17. Tornillo de cabeza con hexágono interior
 18. Tornillo de cabeza con hexágono interior
 19. Husillo
 20. Husillo roscado
 21. Mesa cepilladora de regrosar
 22. Palanca de sujeción
 23. Tornillo de sujeción
 24. Cuchilla del cepillo
 25. Garras de retención
 26. Mesa desmontable
 27. Barra de corte
 28. Sujetador del taco deslizante
 29. Cable de red
 30. Sujetacables
 31. Tornillo de ajuste
 32. Tornillo de fijación
 33. Excéntrica
- A. Escala (aproximación)
B. Escala (tope paralelo)
C. Escala (cepillado de regresado)

3. Volumen de suministro (Fig. 1a/b)

- Abra el embalaje y extraiga el aparato cuidadosamente.
- Retire el material de embalaje y los seguros de embalaje y transporte (si los hubiera).
- Compruebe la integridad del volumen de suministro.
- Compruebe que no haya daños de transporte en el aparato y en los componentes de los accesorios.
- Conserve el embalaje por si fuera preciso hasta la extinción del período de garantía.

1 cepilladora planeadora y de regruesado
 1 taco deslizante
 2 correas de múltiples ranuras de repuesto
 1 llave Allen
 Manivela
 1 tope paralelo
 1 aspirador de virutas
 1 manual de instrucciones

ATENCIÓN

¡El aparato y los materiales de embalaje no son aptos como juguetes para niños! ¡Ningún niño debe poder jugar con las bolsas de plástico, láminas y pequeñas piezas! ¡Existe peligro de atragantamiento y de asfixia!

4. Uso adecuado

La regruesadora-cepilladora sirve para regruesar y cepillar todo tipo de maderas de corte, con forma cuadrada, rectangular o achaflanada.

La máquina sólo debe emplearse en aquellos casos para los que se ha destinado su uso.

⚠ ¡ADVERTENCIA!

No se deben realizar los trabajos siguientes:

- Trabajos de inserción (es decir, todo mecanizado que no implique la longitud total de la pieza de trabajo)
- Entalladuras, muñones o escotes
- Cepillado de madera muy curvada, con la que no existe contacto suficiente con la mesa de carga.

⚠ Se prohíbe terminantemente desmontar, modificar los dispositivos de protección existentes en la máquina o cambiarles su finalidad o fijarles dispositivos de protección ajenos.

Durante el mecanizado, no se debe retirar el dispositivo de protección de puente. Se debe cubrir la parte no utilizada del eje de cuchillas.

Requisitos del operador

La máquina debe manejarse o mantenerla únicamente personas que estén familiarizadas con ella e instruidas sobre los peligros.

No permita nunca que niños trabajen con el aparato.

No permita nunca que adultos sin la instrucción pertinente trabajen con el aparato.

El operador debe haber leído con atención y comprendido el manual de instrucciones antes del uso del aparato.

Cualificación: A excepción de una instrucción detallada por parte de una persona experta, no se requiere ninguna cualificación especial para el uso del aparato.

Edad mínima: El aparato debe manejarse o únicamente personas que hayan cumplido 18 años. Como excepción se acepta el uso por parte de un aprendiz dentro del marco de su formación profesional y bajo la vigilancia de un formador.

Las disposiciones locales pueden definir la edad mínima del usuario.

Formación: El uso del aparato requiere únicamente la instrucción correspondiente por parte de una persona experta o el manual de instrucciones. No se requiere ninguna formación especial.

Utilizar la máquina sólo en los casos que se indican explícitamente como de uso adecuado. Cualquier otro uso no será adecuado.

En caso de uso inadecuado, el fabricante no se hace responsable de daños o lesiones de cualquier tipo; el responsable es el usuario u operario de la máquina.

Es preciso tener en consideración que nuestro aparato no está indicado para un uso comercial, industrial o en taller. No asumiremos ningún tipo de garantía cuando se utilice el aparato en zonas industriales, comerciales o talleres, así como actividades similares.

5. Advertencias importantes

Indicaciones generales de seguridad

¡Atención! Durante el uso de herramientas eléctricas deben tenerse en cuenta las siguientes medidas elementales de seguridad para la protección contra descargas eléctricas, el peligro de incendio y el riesgo de sufrir lesiones. Lea todas las indicaciones antes de usar esta herramienta eléctrica y conserve las instrucciones de seguridad.

Trabajo seguro

- 1 Mantener ordenada la zona de trabajo
 - El desorden en la zona de trabajo podría provocar accidentes.

- 2 Tener en cuenta las condiciones ambientales en las que se trabaja
 - No exponer herramientas eléctricas a la lluvia.
 - No utilizar herramientas eléctricas en un ambiente húmedo o mojado.
 - Procurar que la zona de trabajo esté bien iluminada.
 - No utilice herramientas eléctricas en lugares donde haya riesgo de incendio o explosión.
- 3 Es preciso protegerse contra descargas eléctricas
 - Evitar el contacto corporal con cualquier tipo de piezas con toma de tierra como, por ejemplo, tuberías, calefactores, cocinas eléctricas o frigoríficos.
- 4 ¡Mantenga el aparato fuera del alcance de los niños!
 - No permitir que otras personas toquen la herramienta o el cable, mantenerlas apartadas de la zona de trabajo.
- 5 Guarde la herramienta en un lugar seguro
 - Guardar las herramientas que no se utilicen en lugar cerrado y seco y fuera del alcance de los niños.
- 6 No sobrecargue la herramienta
 - Se trabajará mejor y de forma más segura con la potencia indicada.
- 7 Utilizar la herramienta adecuada
 - No utilizar herramientas o aparatos que no puedan resistir trabajos pesados.
 - No usar herramientas para fines o trabajos para los que no sean adecuadas; por ejemplo, no utilizar ningún tipo de sierra circular de mano para talar árboles o para cortar ramas.
 - No utilice la herramienta eléctrica para el aserrado de leña.
- 8 Ponerse ropa de trabajo adecuada
 - No llevar ropa holgada ni joyas durante el trabajo. Éstas podrían engancharse en las piezas móviles de la herramienta.
 - Cuando se trabaja al aire libre, es recomendable llevar guantes de goma y zapatos de suela antideslizante.
 - Llevar una redecilla para el cabello si se tiene el pelo largo.
- 9 Utilice la ropa de protección
 - Use gafas de protección.
 - Para trabajos que produzcan polvo, utilice una mascarilla.
- 10 Conecte el dispositivo de aspiración de polvo
 - Si la máquina dispone de dispositivos de aspiración, asegurarse de que estos estén conectados así como de que se utilicen.
 - El funcionamiento en estancias cerradas se permite solo con un dispositivo apropiado de aspiración.
- 11 No utilice el cable de forma inapropiada
 - No sostener la herramienta por el cable, y no utilizarlo para desenchufar. Es preciso proteger el cable del calor, del aceite y de cantos vivos.
- 12 Es preciso asegurar la pieza que desee trabajar
 - Utilizar dispositivos de sujeción o un tornillo de banco para sujetar la pieza. De este modo, estará más segura y podrá manejar la máquina con ambas manos.
 - Con piezas largas de trabajo se requiere una base adicional (mesa, caballetes, etc.) para evitar que la máquina vuelque.
 - Presione la pieza de trabajo siempre con fuerza contra la mesa de trabajo y el tope para evitar un bamboleo o una torsión de la pieza de trabajo.
- 13 Evite posturas incorrectas del cuerpo
 - Procure una buena estabilidad y mantenga siempre el equilibrio.
 - Evite posiciones poco prácticas de las manos con las que una o ambas manos pudieran tocar la hoja a causa de un repentino deslizamiento.
- 14 Es preciso llevar a cabo un mantenimiento cuidadoso de la herramienta.
 - Conservar la herramienta limpia y afilada para realizar un buen trabajo de forma segura.
 - Respetar las disposiciones de mantenimiento y las instrucciones en cuanto al cambio de herramienta.
 - Controlar regularmente el enchufe y el cable y dejar que un especialista reconocido los sustituya en caso de que estos hayan sufrido algún daño.
 - Controlar las alargaderas regularmente y sustituir aquellas que estén dañadas.
 - Mantener las empuñaduras secas, sin aceite y grasa.
- 15 Retire la clavija de la toma de corriente
 - Nunca retire astillas sueltas, virutas o trozos atrapados de madera con la hoja de sierra en funcionamiento.
 - Cuando no se utiliza la herramienta eléctrica, antes del mantenimiento y durante el intercambio de herramientas como p. ej. hoja de sierra, taladro, fresadora.
- 16 No dejar ninguna llave puesta
 - Comprobar que llaves y herramientas de ajuste hayan sido extraídas antes de conectar la máquina.
- 17 Evite una puesta en servicio sin vigilancia
 - Asegúrese de que el interruptor se encuentre desconectado al conectar la clavija en el enchufe.
- 18 Utilice cables de extensión en el exterior
 - Utilice al aire libre solo cables de extensión autorizados y caracterizados para ello.
 - Utilice el tambor de arrollamiento de cable solo en estado desenrollado.

- 19 Sea especialmente cuidadoso
- Preste atención a lo que hace. Trabaje de forma metódica. No emplee la herramienta eléctrica si no está totalmente concentrado.
- 20 Comprobar si el aparato ha sufrido daños
- Comprobar cuidadosamente que los dispositivos de protección o partes ligeramente dañadas funcionen de forma adecuada y según las normas antes de seguir utilizando el aparato.
 - Comprobar si las piezas móviles funcionan correctamente, sin atascarse o si hay piezas dañadas. Todas las piezas deberán montarse correctamente para garantizar la seguridad del aparato.
 - Las piezas o dispositivos de protección dañados se deben reparar o sustituir en un taller de asistencia técnica al cliente, a menos que en el manual de instrucciones se indique lo contrario.
 - Los interruptores averiados deben sustituirse en un taller de asistencia técnica al cliente. No utilizar ninguna herramienta cuando no funcione el interruptor de conexión/desconexión.
 - La cubierta móvil de protección no debe aprisionarse en estado abierto.
 - No utilice líneas de conexión defectuosa o dañada.
- 21 ¡ATENCIÓN!**
- El uso de otras herramientas intercambiables y de otros accesorios puede suponer para usted el riesgo de sufrir una lesión.
- 22 Encárguele la reparación de su herramienta eléctrica a un experto electricista
- Esta herramienta eléctrica cumple las normas de seguridad en vigor. Sólo un electricista especializado puede llevar a cabo las reparaciones, ya que de otro modo el operario podría sufrir algún accidente.

Este aparato no ha sido concebido para ser utilizado por personas (incluyendo niños) cuyas capacidades estén limitadas física, sensorial o psíquicamente, o que no dispongan de la experiencia y/o los conocimientos necesarios. Vigilar a los niños para asegurarse de que no jueguen con el aparato.

Instrucciones de seguridad adicionales

- No utilice cuchillas romas. ¡Peligro de rebote!
 - El bloque de corte debe estar completamente cubierto.
 - Para el cepillado de piezas de trabajo cortas, emplee un taco deslizante.
 - Para el cepillado de piezas de trabajo estrechas, debe tomar medidas de seguridad adicionales. El empleo de dispositivos de presión transversal y de cubiertas de amortiguación puede ser necesario para garantizar un trabajo seguro.
- El aparato no está pensado para el corte machihembrado.
 - Tanto la protección contra el rebote como el rodillo de avance se deben comprobar con regularidad.
 - Los aparatos que vienen equipados con un evacuador de virutas y campanas de salida, deben conectarse a los equipos correspondientes. El tipo de material puede influir negativamente en el desarrollo de polvo.
 - El aparato sirve exclusivamente para el corte de madera y materiales similares.
 - Si la cuchilla se encuentra gastada en un 5 %, deberá cambiarse esta.
 - La falta de un taco deslizante puede ocasionar peligros. El taco deslizante, en caso de no utilizarse, se debe conservar siempre donde la máquina.
 - Cuando se introducen pequeñas piezas de trabajo a mano, existe un elevado peligro de sufrir lesiones. Se deben tener en cuenta las recomendaciones del fabricante sobre el uso de un taco deslizante.
 - Una alineación equivocada de las cubiertas de protección, la mesa de avance o la rejilla puede provocar situaciones descontroladas.
 - Las piezas de trabajo dañadas o sucias ocultan peligros. Con este aparato no se deben mecanizar piezas metálicas o capaces de astillarse. ¡Peligro de lesiones!
 - Para el corte, coloque las piezas de trabajo más largas sobre la mesa de rodillos u otro dispositivo de apoyo. De lo contrario, puede perder el control sobre la pieza de trabajo.
 - El aparato sirve únicamente para el cepillado y el cepillado regruesador
 - Si trabaja con la máquina, debe vestir siempre ropa de protección adecuada:
 - una protección auditiva para prevenir daños auditivos,
 - una protección respiratorio para prevenir la inhalación de partículas de polvo peligrosas,
 - guantes de protección al manejar el eje de cuchillas y materiales ásperos a fin de reducir el riesgo de lesiones por bordes afilados,
 - Unas gafas de protección para evitar lesiones oculares por piezas pequeñas que salen despedidas.
 - Bajo cualquier circunstancia se deben evitar las situaciones siguientes: interrupción prematura del proceso de cepillado (cortes de cepillado que no abarcan la longitud completa de la pieza de trabajo; el cepillado de piezas de madera irregulares que no contactan de manera homogénea sobre la mesa de avance).
 - ¡Atención! Cuando la conexión de la red principal reviste un mal estado, al conectarse el aparato, existe el peligro de que se produzca un cortocircuito. Esto puede afectar también a otras funciones (p. ej. el encendido de lámparas de testigo).

En caso de que se produzcan averías en la conexión de la red principal, contacte por favor con su proveedor local de electricidad para que le proponga una solución y aporte mayor información.

Riesgos residuales

La máquina se ha construido de acuerdo con los últimos avances tecnológicos y observando las reglas técnicas de seguridad de aplicación reconocida. Aún así pueden emanar determinados riesgos residuales durante el trabajo.

- **⚠ ¡ADVERTENCIA! PELIGRO DE LESIÓN** en los dedos y las manos por el contacto del eje de cuchillas en zonas sin cubrir, durante el cambio de herramientas, estos asimismo pueden quedar aplastados mediante la apertura de la cubierta de protección.
- Lesiones oculares
- En las aberturas de entrada y salida
- Por rebotes peligrosos
- Peligro por corriente eléctrica, si los cables eléctricos no están correctamente conectados.
- Durante el funcionamiento sin aspirador o saco de virutas, se puede producir polvo procedente de la madera, perjudicial para la salud.
- Por la expulsión de piezas.
- Los fragmentos de metal incluidos en la pieza de trabajo pueden desafilarse o destruir las cuchillas.
- Daños pulmonares si no se emplea una mascarilla antipolvo adecuada.

⚠ ¡ADVERTENCIA! ¡LESIONES AUDITIVAS!
La permanencia prolongada cerca del aparato en marcha puede provocar lesiones auditivas. Llevar protección auditiva.

A pesar del cumplimiento del manual de instrucciones, pueden producirse riesgos residuales no evidentes.

¡Advertencia! Esta herramienta eléctrica produce un campo electromagnético mientras funciona. Este campo puede perjudicar bajo circunstancias concretas implantes médicos activos o pasivos. Con el fin de reducir el peligro de lesiones graves o mortales, recomendamos a las personas con implantes médicos que consulten tanto a su médico como al fabricante del implante médico antes de manejar la herramienta eléctrica.

Qué hacer ante una emergencia
Preste primeros auxilios acordes con la lesión y pida atención médica lo antes posible.
Ponga al accidentado a salvo de otros posibles daños y tranquilícelo.

Para atender posibles accidentes, en el lugar de trabajo se debe tener siempre a mano un botiquín conforme con la norma DIN 13164.
El material que se saque del botiquín debe ser reemplazado de inmediato. Si pide ayuda, proporcione la siguiente información:

1. Lugar del accidente
2. Tipo de accidente
3. Número de accidentados
4. Tipo de lesiones

6. Datos técnicos

Datos técnicos	
Número de cuchillas	2 papeletas
Ondas planas – revoluciones por minuto	8500 1/min
Dimensiones	970 x 490 x 485 mm
Peso	27 kg
Datos técnicos Cepilladora/Regruesadora	
Ancho máximo aplanado	254 mm
Disminución máxima de espacio	2 mm
Tope de rectificación l x h	635 x 127 mm
Gama de giro de la guía de la Cepilladora/ Regruesadora	90°–135°
Tamaño del cuadro de reparación	920 x 264mm
Datos técnicos Indicador	
Ancho máximo aplanado	254 mm
Indicador de máximo aplanado	120 mm
Disminución máxima de espacio	2 mm
Tamaño del cuadro del indicador	380 x 254 mm
Impulso	
Motor	230V / 50 Hz
Potencia de entrada P ₁	1500 W
Reservado el derecho a modificaciones técnicas!	

Sonido
La emisión de ruidos de esta sierra se ha determinado conforme a la norma EN 61029.

Nivel de presión acústica L _{PA}	89 dB(A)
Imprecisión K _{PA}	3 dB
Nivel de potencia acústica L _{WA}	102 dB(A)
Imprecisión K _{WA}	3 dB

Usar protección para los oídos.

La exposición al ruido puede ser perjudicial para el oído.

¡Reducir la emisión de ruido y las vibraciones al mínimo!

- Emplear sólo aparatos en perfecto estado.
- Realizar el mantenimiento del aparato y limpiarlo con regularidad.
- Adaptar el modo de trabajo al aparato.
- No sobrecargar el aparato.
- En caso necesario dejar que se compruebe el aparato.
- Apagar el aparato cuando no se esté utilizando.

7. Antes de la puesta en marcha

Supervise antes de cada uso:

- El funcionamiento correcto del interruptor de encendido, incluido el interruptor de emergencia (si existe)
- **Dispositivos de protección bloqueados (Fig. 1a - Pos. 3)**
Mediante la apertura consecutiva de cada uno de los dispositivos de protección separadores para desconectar la máquina y mediante la comprobación de que no es posible conectar la máquina con un dispositivo de protección abierto
- **Freno**
Al inicio del trabajo, conectar la máquina y esperar a que alcance la velocidad necesaria. Desconecte de nuevo la máquina. El motor debe detenerse dentro de un plazo de 10 segundos. De lo contrario, existe un defecto.
- **Garras de retención (Fig. 4 - Pos. 25)**
Comprobar como mínimo una vez por turno de trabajo que estos se encuentran en un buen estado, p. ej. Que no exista ningún daño en la superficie de contacto por golpes y que las garras de retención (25) retornen sin problema por su propio peso;
- **Cuchilla del cepillo (Fig. 13 - Pos. 24)**
Comprobar la existencia de daños y el asiento correcto.

La máquina debe utilizarse únicamente si se cumplen todos estos requisitos.

Utilice únicamente cuchillas bien afiladas y que hayan sido sometidas a un mantenimiento. Solo se deben utilizar las cuchillas construidas para la máquina.

Para el mecanizado de piezas de trabajo cortas, emplee maderos o tacos de deslizamiento que no estén defectuosos.

Conecte la máquina a un dispositivo de aspiración de polvo o virutas.

Compruebe antes de comenzar el mecanizado que el tope se encuentre bien sujeto.

Asegúrese de que mantiene el equilibrio en todo momento. Sitúese en una posición lateral con respecto a la máquina.

Mantenga sus manos con la máquina en marcha a una distancia segura del rodillo de corte y del lugar en el que se expulsan las virutas.

Comenzar con el cepillado solo en cuanto el rodillo de corte haya alcanzado la velocidad necesaria.

También se debe prestar atención a que la pieza de trabajo no incluya cables, cordeles, cordones ni nada similar. No mecanice ninguna madera que incluya una gran cantidad de nudos u orificios.

Asegure las piezas de trabajo largas para que no vuelquen al final del proceso de cepillado. Utilice para ello un desbobinador o cualquier dispositivo similar.

Se prohíbe terminantemente retirar virutas o astillas con la máquina en marcha.

Apague de inmediato la máquina en caso de que se produzca un bloqueo. Desenchufe siempre la clavija de la red y retire la pieza de trabajo atrapada. Tras cada uso, ajuste el tamaño de corte más pequeño para prevenir todo peligro de lesión.

⚠ ¡ATENCIÓN!

La máquina debe sujetarse de forma segura en el suelo / la placa de trabajo con los tornillos / sargentos adecuados, pues existe peligro de vuelco.

- Aviso: desenchufar el aparato antes de re-alizar cualquier trabajo de mantenimiento, limpieza y ajuste.
- Comprobar de forma periódica que las cuchillas (24) y los pasadores estén bien sujetos en el bloque de cuchillas.
- Las cuchillas (24) deben sobresalir en el bloque de cuchillas como mínimo 1,1 mm.
- No retirar nunca las cubiertas de seguridad de la máquina, a no ser que sea necesario para trabajos de reparación o del servicio técnico.
- Las cubiertas de seguridad deben permanecer siempre intactas.
Fijar y asegurar siempre las cubiertas de seguridad en el lugar previsto para ello antes de usar la máquina.
- Si se emplea la máquina en espacios cerrados, conectar la aspiración de polvo en el sistema de aspiración de virutas.

- Comprobar que las garras antirrebote (25) funcionen correctamente. Las garras deben poder moverse fácilmente de manera que cuelguen libremente mirando hacia abajo.
- Llevar siempre protección para la vista.
- No recortar nunca cavidades, pivotes o formas.
- Desembalar la regruesadora-cepilladora y comprobar si existen daños eventuales ocasionados durante el transporte.
- Colocar y alinear la máquina de forma segura.
- Antes de la puesta en marcha, instalar debidamente todas las cubiertas y dispositivos de seguridad.
- La cuchilla de cepillado debe poder moverse sin problemas.
- En caso de madera ya trabajada, es preciso asegurarse de que la misma no presente cuerpos extraños como, por ejemplo, clavos o tornillos.
- Antes de presionar el interruptor ON/OFF (1), asegurarse de que la cuchilla de cepillado esté bien montada y de que las piezas móviles se muevan con suavidad.
- Antes de conectar la máquina, asegurarse de que los datos de la placa de identificación coincidan con los datos de la red eléctrica.
- Realizar un control visual para comprobar que los cilindros de alimentación/de salida (f) marchen de manera uniforme para proceder al cepillado regruesador.

8. Montaje

8.1 Tope paralelo (Fig. 2)

- Desenrosque ahora los tornillos de cabeza con hexágono interior (17/18) con ayuda de la llave Allen (14) en el sentido contrario a las agujas del reloj.
- Coloque ahora el tope paralelo (5) en la carcasa de la máquina y fíjelo con ayuda de los tornillos de cabeza con hexágono interior (17/18).

8.2 Manivela para la aproximación del cepillado de regruesado (Fig. 3)

- La manivela (10) para la aproximación de la sección de corte se fija ahora sobre el husillo (19)

8.3 Aspirador de virutas - Cepillado planeador (Fig. 4-6)

- Para el montaje, coloque la cubierta de la cuchilla del cepillo por completo (13) en la posición superior.
- Coloque la mesa cepilladora de engrosar (21) en la posición inferior con ayuda de la manivela (10).
- Coloque el aspirador de virutas (4) de forma ligeramente oblicua en la máquina y empújelo hacia atrás. Para ello, se deben mantener hacia fuera los dos taqués de conmutación (3).

- Bloquee ahora el aspirador de virutas (4) con ayuda de los taqués de conmutación (3). ¡Atención! La máquina no arranca, si no se introducen correctamente los taqués de conmutación (3).
- Enrosque el tornillo (32) desde el otro lado de la máquina para fijar el dispositivo de aspiración de virutas (4).
- Pliegue ahora la cubierta de la cuchilla del cepillo por completo (13) de nuevo hacia abajo.

8.4 Aspirador de virutas - Cepillado regruesador (Fig. 11)

- Para el cepillado regruesador, se debe desmontar el tope paralelo. Proceda en orden inverso, tal y como se describe en el punto 8.1.
- Empuje la cubierta de la cuchilla del cepillo (7) completamente hacia fuera, de modo que el cilindro de las cuchillas se encuentre completamente libre.
- Mantenga ahora los taqués de conmutación (3) de nuevo hacia fuera y coloque el aspirador de virutas (4) en la cepilladora.
- Bloquee ahora el aspirador de virutas (4) con ayuda de los taqués de conmutación (3). ¡Atención! La máquina no arranca, si no se introducen correctamente los taqués de conmutación (3).
- Enrosque ahora el tornillo (32) en la mesa de avance (12) para fijar el dispositivo de aspiración de virutas (4).

9. Antes de la puesta en marcha

△ AVISO: La regruesadora-cepilladora ha sido concebida especialmente para cepillar madera maciza. Para ello se utilizan cuchillas de alta aleación (24). Para el cepillado regruesador la superficie de contacto de la pieza debe ser plana. Si se trabajan piezas grandes o pesadas es necesario sujetar la máquina a la superficie de apoyo (p. ej., con las rosas en la base de la máquina).

- El interruptor ON/OFF (1) se encuentra situado en el lateral izquierdo de la máquina. Para conectar la máquina pulsar el botón verde „I“. Para desconectar la máquina pulsar el botón rojo „0“.
- El motor de este aparato está protegido contra sobrecarga mediante un interruptor de sobrecarga (2). Cuando se sobrepasa la corriente nominal, el interruptor de sobrecarga desconecta el aparato. Tras una breve pausa para que se enfríe el aparato, éste puede volver a encenderse pulsando el interruptor de sobrecarga.
- Para mecanizar piezas largas se recomienda utilizar mesas con ruedas o un dispositivo de apoyo similar. Estos equipamientos adicionales se pueden adquirir en tiendas de bricolaje. Se deben colocar en el lado de alimentación y descarga de la cepilladora. Ajustar la altura de manera que la pieza pase por la máquina y se pueda sacar en posición vertical.

9.1 Cepillado planeador

△ AVISO: Desenchufar el aparato antes de realizar cualquier trabajo de mantenimiento y montaje.

9.1.1 Ajuste (Fig. 7/8)

- Gire el tornillo de ajuste (11) hacia la derecha o izquierda para la sección de corte deseada. La sección de corte se puede leer en la escala (A).
- Afloje el tope paralelo (5) por medio de la palanca de sujeción (22). Ajuste el ángulo deseado. El ángulo ajustado se puede leer en la escala (B). Fije de nuevo el tope paralelo (5) tras el ajuste con la palanca de sujeción (22). Mediante la excéntrica (33) se puede soltar y deslizar el tope (5).

9.1.2 Cepillo planeador - Funcionamiento (Fig. 9/10)

¡Atención! Tenga en cuenta el montaje correcto del aspirador de virutas (véase 8.3)

(Piezas de trabajo estrechas, véase Fig. 9) Abra el tornillo de apriete (9) y desplace la cubierta de la cuchilla del cepillo (7) tanto como lo exija el ancho de la pieza de trabajo. Apriete ahora de nuevo el tornillo de apriete (9).

(Piezas de trabajo anchas y lisas, véase Fig. 10) Abra la tuerca de la empuñadura en estrella (6) y alce la cubierta de la cuchilla del cepillo completo (13) justo a lo que equivale el grosor de la pieza de trabajo. ¡La cubierta de la cuchilla del cepillo (7) cubre a la vez todo el cilindro de las cuchillas! Apriete ahora de nuevo la tuerca de la empuñadura en estrella (6). Conecte la clavija de red con la toma de enchufe. Pulse el botón verde "I" para arrancar la cepilladora. Coloque la pieza de trabajo a mecanizar sobre la mesa de avance (12). Mantenga presionada con una mano la pieza de trabajo sobre la mesa (12) y empújela en la medida de lo posible con ayuda del taco deslizante (16) hacia delante en dirección a la mesa de retirada (26) sobre el cilindro de cuchillas. Una vez finalizado el trabajo, apague la máquina.

Pulse a la vez la tecla roja "0". Desconecte a continuación la máquina de la red.

Retire la viruta y el polvo de la mesa de avance (12), la mesa de retirada (26) y el cilindro de cuchillas, una vez se haya detenido por completo la máquina.

Devuelva la cubierta de la cuchilla del cepillo (7) de nuevo a la posición y cubra la cuchilla del cepillo en toda su longitud.

9.2 Cepillado regruesador

△ AVISO: Desenchufar el aparato antes de realizar cualquier trabajo de mantenimiento y montaje.

9.2.1 Ajuste (Fig. 4/11)

Coloque la manivela (10) en el husillo (19) y gire la mesa cepilladora de regrosar (21) a la altura deseada. La altura ajustada se puede leer en la escala (C).

9.2.2 Cepillado de regruesado - Funcionamiento (Fig. 4/11/12)

¡Atención! Tenga en cuenta el montaje correcto del aspirador de virutas (véase 8.4)

- Abra la palanca de sujeción (9) y desplace la cubierta de la cuchilla de cepillo (7) tanto como lo requiera el ancho de la pieza de trabajo. Apriete ahora de nuevo la palanca de sujeción (9).
- Coloque una pieza de trabajo sobre la mesa cepilladora de regrosar (21). Guíe la pieza de trabajo en dirección a la mesa de avance (12). (Preste atención a la dirección de la flecha, que simboliza también la dirección de trabajo).
- Una vez finalizado el trabajo, apague la máquina. Pulse a la vez la tecla roja "0". Desconecte a continuación la máquina de la red.
- Retire la viruta y el polvo de la mesa cepilladora de engrosar (21) y el cilindro de cuchillas, una vez se haya detenido por completo la máquina.

9.3 Cambio de cuchillas (Fig. 13/14)

- ¡ATENCIÓN! Desenchufe por lo general la clavija de la red antes de cambiar las cuchillas.
- Bloquee el protector del eje de cepillado completo (13) en la posición alzada.
- Afloje y retire los cinco tornillos de sujeción (23).
- Levante la cuchilla (24) y la barra de corte (27) del eje.
- Retire la viruta y la resina del eje de cepillado y la barra de corte.
- Introduzca la cuchilla nueva (24) en el eje de cepillado, fije la cuchilla (24) con las ranuras rectangulares en ambas cabezas de tornillo. (Con estos dos tornillos se ajusta la altura de la cuchilla).
- Coloque la barra de corte (27) sobre la cuchilla (24).
- Apriete ligeramente los cinco tornillos de sujeción (23).
- Repita los pasos de trabajo para la segunda cuchilla (24).
- Ajuste ahora las cuchillas del cepillo (24) con precisión hacia la mesa de retirada. Emplee para ello una regla, que se coloca sobre la mesa de retirada.
- Mediante la regulación de los dos tornillos de ajuste (31), se puede ajustar la cuchilla (24) en altura.

- Si vuelve el bloque de aplanado conectado a la regla, fije el ajuste de la altura.
- La hoja está ajustada con precisión, cuando la regla se mueve más allá, un máximo de 3mm por las hojas.
- Si ha conseguido ajustar bien las hojas, puede apretar fuerte todos los pernos de abrazadera (8'4 N/m)

Observe lo siguiente:

- Unas cuchillas de cepillado afiladas garantizan un cepillado limpio y sobrecargan menos el motor.
- Durante un cepillado triple, no se debe cepillar más material que 3 x 0,05 mm.
- Las cuchillas empleadas en esta máquina, no sirven para unir/ensamblar.
- A continuación, descender el protector del eje de cepillado de nuevo a la mesa y cubrir el eje de cepillado, apretarlos con el tornillo de empuñadura en estrella.

⚠ ¡ATENCIÓN!

Utilice únicamente las cuchillas recomendadas por el fabricante para esta unidad. Al utilizar otras cuchillas existe el riesgo de lesiones por pérdida de control. Evite el apriete excesivo y el posible aflojamiento de las roscas. Las barras de la hoja o los tornillos con roscas desgastadas deben cambiarse inmediatamente.

10. Mantenimiento

⚠ ¡Advertencia! ¡Antes de efectuar cualquier trabajo de ajuste, conservación o reparación, desenchufar la clavija de la red!

Mantenimiento de la máquina

El espesador de aplanador no necesita mucho mantenimiento. Su lugar de almacenamiento tiene lubricado permanente. Tras unas 10 horas de manejo recomendamos que lubrifique con aceite las siguientes partes:

- Lugares de almacenamiento de los rodillos, al principio y al final.
- Lugares de almacenamiento de la correa de la polea y de la rueda del engranaje de marchas. El eje de rosca para cambios de altura de la mesa de espesado sólo se puede tratar con un lubricante seco.

La superficie de la tabla y los rodillos al principio y al final siempre se deben mantener sin resina.

Unos rodillos sucios al principio y al final, necesitan ser limpiados.

Para evitar recalentamiento del motor debe comprobar periódicamente si hay polvo en las aperturas de aire del motor.

Recomendamos que, tras un uso prolongado, la máquina sea comprobada por un servicio técnico autorizado.

Mantenimiento de las herramientas

Bloque aplanador, guías de abrazadera, hojas y soportes de hojas tiene que limpiarse de resina periódicamente porque una herramienta limpia mejora la calidad del corte. Por esta razón las guías de abrazadera, hojas y soportes de hojas se pueden poner durante 24 horas en un producto estándar para quitar la resina. A las herramientas de aluminio sólo se les puede quitar la resina con fluidos de limpieza que no ataquen a este tipo de metal.

Atención:

Si la red eléctrica está en mal estado, el resultado puede ser una corte breve de energía. Pida consejo a un experto.

11. Almacenamiento (Fig. 15)

Para almacenar el cable de red (29), enróllelo alrededor del sujeta cables previsto para ello (30). Para el taco deslizante, están previstos los soportes de taco deslizante (28). Almacene el aparato y sus accesorios en un lugar oscuro, seco y sin riesgo de heladas, donde no esté al alcance de niños. El rango de temperatura de almacenamiento es de 5 a 30°C. Conserve la herramienta eléctrica en su embalaje original. Cubra la herramienta eléctrica para protegerla del polvo o de la humedad.

Guarde las instrucciones de servicio junto con la herramienta eléctrica.

12. Conexión eléctrica

⚠ ¡ADVERTENCIA! Descarga eléctrica! ¡Existe peligro de lesiones por corriente eléctrica!

Un cable defectuoso o una clavija defectuosa puede provocar una descarga eléctrica.

Evite el contacto del cuerpo con las piezas conectadas a tierra y protéjase así contra descargas eléctricas.

⚠ Solo se permite el funcionamiento con un interruptor de protección de corriente residual (RCD corriente residual máximo de 30mA).

Conecte la clavija del cable de corriente a una toma de enchufe con forma, tensión y frecuencia adecuada que cumpla con las normas aplicables. No utilice el cable de red para desenchufar la clavija de la toma de enchufe.

El electromotor instalado está conectado para utilizarse. La conexión cumple las pertinentes disposiciones VDE y DIN. La conexión a la red por parte del cliente, así como el cable alargador utilizado deben cumplir estas normas.

- El producto cumple los requisitos de la norma EN 61000-3-11 y debe someterse a condiciones especiales de conexión. Es decir, los puntos de conexión no se pueden escoger libremente.
- Se pueden producir oscilaciones de tensión en el aparato en caso de que la alimentación de red sea desfavorable.
- El producto ha sido concebido para ser usado exclusivamente en puntos de conexión que
 - a) no sobrepasen una impedancia de red máxima admisible "Z" ($Z_{\text{máx.}} = 0,367 \Omega$), o
 - b) posean una capacidad de corriente continua de la red de mínimo 100 A por fase.
- El usuario deberá consultar a su empresa de suministro de energía para cerciorarse de que el punto de conexión en el que se desee hacer funcionar el producto cumpla uno de los requisitos mencionados, a) o b).

Advertencias importantes

En caso de sobrecarga del motor, este se desconecta automáticamente. Tras un tiempo de refrigeración (los tiempos varían), puede conectarse de nuevo el motor.

Línea de conexión eléctrica defectuosa

En las líneas de conexión eléctrica surgen a menudo daños de aislamiento.

Las causas para ello pueden ser:

- Zonas aprisionadas al conducir las líneas de conexión a través de ventanas o puertas entreabiertas.
- Doblecés ocasionados por la fijación o el guiado incorrectos de la línea de conexión.
- Zonas de corte al sobrepasar la línea de conexión.
- Daños de aislamiento por tirar de la línea de conexión del enchufe de la pared.
- Grietas causadas por el envejecimiento del aislamiento.

Tales líneas de conexión eléctrica defectuosas no deben utilizarse, pues suponen un riesgo para la vida debido a los daños de aislamiento.

Supervisar con regularidad las líneas de conexión eléctrica en busca de posibles daños. Durante la comprobación, preste atención a que la línea de conexión no cuelgue de la red eléctrica.

Las líneas de conexión eléctrica deben cumplir las pertinentes disposiciones VDE y DIN. Utilice solo líneas de conexión eléctrica con certificación H05VV-F.

La impresión de la denominación del tipo en el cable de conexión es obligatoria.

Motor de corriente alterna

- La tensión de la red debe ser de 230 V.
- Los cables alargadores de hasta 25 m de longitud deben poseer una sección de 1,5 milímetros cuadrados.

Las conexiones y reparaciones del equipamiento eléctrico debe realizarlas solo un experto electricista.

En caso de posibles dudas, indique los siguientes datos:

- Tipo de corriente del motor
- Datos de la placa de características de la máquina
- Datos de la placa de características del motor

13. Eliminación y reciclaje



El aparato está protegido por un embalaje para evitar daños producidos por el transporte. Este embalaje es materia prima y, por eso, se puede volver a utilizar o llevar a un punto de reciclaje.

No tirar las pilas al cubo de la basura, al fuego o al agua. Las pilas deben eliminarse o reciclarse de forma ecológica. El aparato y sus accesorios están compuestos de diversos materiales, como, p. ej., metal y plástico. Depositar las piezas defectuosas en un contenedor destinado a residuos industriales. Informarse en el organismo responsable al respecto en su municipio o en establecimientos especializados.

¡No arroje los aparatos usados a la basura doméstica!



Este símbolo indica que el producto, según la directiva sobre residuos de aparatos eléctricos y electrónicos (2012/19/UE) y las leyes nacionales, no puede eliminarse junto con la basura doméstica. En su lugar, este producto deberá ser conducido a un punto de recogida adecuado. Esto puede efectuarse devolviendo el aparato al comprar uno nuevo de características similares o entregándolo en un punto de recogida autorizado para el reciclaje de residuos de aparatos eléctricos y electrónicos. La manipulación inadecuada de residuos de aparatos eléctricos y electrónicos puede tener efectos negativos en el medio ambiente y en la salud humana, debido a las sustancias potencialmente peligrosas que estos frecuentemente contienen. Al eliminar correctamente este producto, Ud. contribuye además a un aprovechamiento eficaz de los recursos naturales. Para más información acerca de los puntos de recogida de residuos de aparatos usados, póngase en contacto con su ayuntamiento, el organismo público de recogida de residuos, cualquier centro autorizado para la eliminación de residuos de aparatos eléctricos y electrónicos o la oficina del servicio de recogida de basuras.

14. Pedido de repuestos

Al pedir piezas de repuesto, se debe proporcionar la siguiente información:

- Tipo de aparato
- Número de artículo del producto
- Número de identificación del dispositivo
- Número de pieza de recambio de la pieza de repuesto requerida

Información de servicio

Es preciso tener en cuenta, que las siguientes piezas de este producto se someten a desgaste natural o provocado por el uso o que se necesitan las siguientes piezas como materiales de consumo.

Piezas de desgaste*: Correa trapezoidal, cuchillos cepilladores, escobillas de carbón

*¿no tiene por qué estar incluido en el volumen de entrega!

Encontrará las piezas de repuesto y los accesorios en nuestro centro de servicio. Para ello, escanee el código QR que aparece en la portada.

15. Subsanación de averías

Averías	Posible causa	Solución
La máquina no se conecta	No existe tensión eléctrica Escobillas de carbón desgastadas Aspirador de virutas sin montar	Controlar el suministro de tensión Llevar la máquina al taller del servicio de postventa Montar el aspirador de virutas
Máquina no funciona o se detiene de repente	Falta de corriente Motor o interruptor defectuosos Comprobar el microinterruptor	Comprobar el fusible / comprobar la protección frente a sobrecargas del aparato Encargue la comprobación del motor o interruptor a un técnico electricista Montar el aspirador de virutas de manera que se accione el microinterruptor Controlar el prefusible de la red La máquina no arranca de nuevo por sí sola debido al sistema de protección contra baja tensión montado y se debe conectar de nuevo tras reanudarse la tensión eléctrica.
La máquina se detiene durante el cepillado	Cuchilla de cepillado roma/desgastada El interruptor de sobrecarga ha saltado Comprobar el microinterruptor Arranque de virutas muy grande Avance muy grande	Cambiar o afilar cuchillas Conectar de nuevo el motor tras un tiempo de enfriado Montar la campana del aspirador de virutas o el bloqueo de la mesa de manera que se acciona el microinterruptor. Reducir el arranque de virutas Reducir la velocidad de avance
La pieza de trabajo se atasca durante el cepillado regresador	Profundidad de corte muy grande	Reducir la profundidad de corte y mecanizar la pieza de trabajo en varios pasos de trabajo
La velocidad desciende durante el cepillado	Arranque de virutas muy grande Avance muy grande Cuchillas romas	Reducir el arranque de virutas Reducir la velocidad de avance Cambiar cuchillas
Estado de la superficie insatisfactorio	Cuchilla de cepillado roma/desgastada Cuchilla de cepillado obturada por la viruta Entrada irregular	Cambiar o afilar cuchillas Retirar virutas Introducir pieza de trabajo con presión constante y avance reducido de entrada
Superficie mecanizada muy rugosa	La pieza de trabajo presenta mucha humedad	Secar la pieza de trabajo
Superficie mecanizada agrietada	La pieza de trabajo se ha mecanizado en sentido contrario a la dirección de crecimiento Se ha cepillado mucho material de una sola vez	Mecanizar la pieza de trabajo en sentido opuesto Mecanizar la pieza de trabajo en varios pasos de trabajo





Avance muy reducido de la pieza de trabajo durante el cepillado regruesador	La pieza de trabajo se ha mecanizado en sentido contrario a la dirección de crecimiento Se ha cepillado mucho material de una sola vez	Limpiar el tablero de la mesa y tratarla con una película fina de cera deslizante Reparar rodillos de transporte
Eyector de virutas obstruido durante el cepillado regruesador (sin aspirador)	Arranque de virutas muy grande Cuchillas romas Madera muy mojada	Reducir el arranque de virutas Cambiar la cuchilla Secar la pieza de trabajo
Eyector de virutas obstruido durante el cepillado planeador (sin aspirador)	Arranque de virutas muy grande Avance muy grande Cuchillas romas Madera muy mojada	Reducir el arranque de virutas Reducir la velocidad de avance Cambiar la cuchilla Secar la pieza de trabajo
Salida de virutas con aspirador obstruida durante el cepillado regruesador o planeador	Aspirador muy débil	Se debe emplear un sistema aspirador que garantice en la boca de conexión como mínimo una velocidad del aire de 20 m/s

Accesorios opcionales

	Cuchillas cepilladoras HSS Juego de dos piezas Número de artículo : 3902202701 EAN: 40 46664 00031 0
---	--

Periodo de mantenimiento regular		Antes de cada puesta en servicio	En caso necesario	Se-manal	Tras 6 meses
Comprobación del estado impecable de la cuchilla del cepillo	Controlar	X			
	Sustituir		X		X
Comprobación de la funcionalidad de los dispositivos de seguridad	Controlar	X			
	Sustituir		X		
Limpieza de la máquina de polvo / viruta	Limpiar	X			
Comprobación de la tensión y el estado / desgaste de las correas de accionamiento	Controlar		X		
	Sustituir				
Lubricación / Engrasado de todas las piezas de unión móviles				X	X

Obrazložitev simbolov na napravi

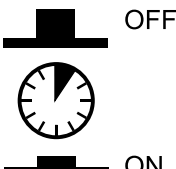
	<p>Pred zagonom preberite navodila za uporabo in varnostne napotke ter jih upoštevajte!</p>
	<p>OPOZORILO! Nosite zaščitna očala. Iskre, struženje in prah, ki prihajajo iz naprave med delom, lahko povzročijo izgubo vida.</p>
	<p>Nosite zaščito sluha.</p>
	<p>Nosite masko za zaščito pred prahom. Pri delu z lesom in drugimi materiali lahko nastane zdravju škodljiv prah. Materiala, ki vsebuje azbest, ni dovoljeno obdelovati!</p>
	<p>OPOZORILO! Nevarnost telesnih poškodb! Ne posegajte v delujoče skobeljno rezilo.</p>
	<p>Stikalo za preobremenitev</p>

Kazalo:	Stran:
1. Uvod	218
2. Opis naprave (slika 1-19)	218
3. Obseg dostave (slika 1a/b)	218
4. Predpisana namenska uporaba	219
5. Varnost	219
6. Tehnični podatki	222
7. Pred uporabo.....	222
8. Montaža.....	223
9. Operacijski.....	223
10. Vzdrževanje.....	225
11. Skladiščenje (slika 15).....	225
12. Električna povezava	225
13. Odstranjevanje in ponovna uporaba	226
14. Rezervni deli naročiti.....	226
15. Rešitev.....	227

1. Uvod

Proizvajalec:

Scheppach GmbH
Günzburger Straße 69
D-89335 Ichenhausen

Spoštovani kupec,

želimo vam veliko veselja in uspeha pri delu z vašim novim strojem.

Ob vestilo:

V skladu z veljavnim zakonom o varnosti izdelkov proizvajalec te naprave ni odgovoren za poškodbe nastale na napravi ali z uporabo te naprave zaradi:

- neprimerne uporabe,
- neupoštevanja navodil za uporabo,
- popravila s strani nepooblaščenih neusposobljenih oseb,
- vgradnje in zamenjave neoriginalnih rezervnih delov,
- neprimerne uporabe,
- napak na električnem sistemu, nastalih zaradi neupoštevanja električne specifikacije za napravo in pravil VDE 0100, DIN 57113/ VDE 0113.

Priporo čila:

Pred sestavo in uporabo stroja preberite celotna navodila za uporabo.

Navodila so namenjena vašemu lažjemu spoznavanju s strojem, njegovo pravilno rabo ter načini uporabe. Priročnik za uporabo vsebuje pomembna navodila o tem kako varno, ustrezno in ekonomično delati z vašim strojem, kako se izogniti nevarnosti, prihraniti stroške in skrajšati čas popravila ter izboljšati zanesljivost in podaljšati življenjsko dobo vašega stroja.

Poleg navodil za varno delovanje naštetih v tem priročniku, morate vedno upoštevati vse predpise za varno delo, ki veljajo v vaši državi.

Navodila za uporabo hranite v bližini stroja. Hranite jih v prozorni plastični mapi in jih s tem zaščitite pred vlago in umazanijo. Z navodili mora biti seznanjen vsak posameznik pred pričetkom dela s strojem. Stroj lahko uporabljajo le osebe, ki so bile usposobljene za njegovo uporabo in so seznanjene z nevarnostmi povezanimi z uporabo stroja. Upoštevati je potrebno minimalno starostno mejo za delo s strojem.

Poleg tukaj navedenih varnostnih navodil in posebnih predpisov, ki veljajo v vaši državi, je potrebno pri delu s strojem upoštevati še splošno uveljavljena tehnična pravila za rokovanje z napravami za obdelovanje lesa.

Ne prevzemamo nikakršne odgovornosti za nezgode in poškodbe, nastale zaradi neupoštevanja teh navodil in varnostnih napotkov.

2. Opis naprave (slika 1-19)

1. Stikalo za vklop/izklop
2. Preobremenitveno stikalo
3. Odmaševalnik
4. Odsesavanje ostružkov
5. Vzoredni omejevalnik
6. Zvezdasta matica M8
7. Pokrov skobeljnega rezila
8. Zvezdasta matica M6
9. Vpenjalni vzvod
10. Ročica
11. Nastavitveni vijak
12. Podajalna miza
13. Sklopka pokrova skobeljnega rezila
14. Šestkotni ključ
15. Narebreni jermen
16. Potisna palica
17. Inbus vijak
18. Šestkotna prirobnica
19. Vreteno
20. Navojno vreteno
21. Miza za debelinsko skobljanje
22. Vpenjalni vzvod
23. Napenjalni vijak
24. Skobeljno rezilo
25. Kavliji za zaščito pred povratnim udarcem
26. Miza za snemanje
27. Gred z rezili
28. Držalo potisne palice
29. Električni kabel
30. Držalo za kable
31. Nastavitveni vijak
32. Pritrdilni vijak
33. Ekscenter

A. Lestvica (storitev)

B. Lestvica (vzporedni omejevalnik)

C. Lestvica (debelinsko skobljanje)

3. Obseg dostave (slika 1a/b)

- Odprite embalažo in napravo previdno vzemite ven.
- Odstranite ovojnino ter ovojna in transportna varovala (če obstajajo).
- Preverite, ali je obseg dobave celovit.
- Preverite, če so se naprava in deli pribora poškodovali med transportom.
- Po možnosti embalažo shranite do pretoka garancijskega časa.

Združevalnik in stroj za debelinsko skobljanje 1 x
Potisna palica 1 x

Nadomestni narebreni jermen 2 x
 Šestkotni ključ 1 x
 Ročica
 Vzporedni omejevalnik 1 x
 Odsesavanje ostružkov 1 x
 Navodila za upravljanje 1 x

POZOR

Naprava in ovojnina niso otroške igrače! Otroci se ne smejo igrati s plastičnimi vrečkami, folijami in majhnimi delci! Obstaja nevarnost da delce pogoltnejo in se zadušijo!

4. Predpisana namenska uporaba

Debelinski/poravnalni skobeljni stroj je namenjen poravnalnemu in debelinskemu skobljanju obžaganega rezanega lesa vseh vrst kvadratne, pravokotne ali poševne oblike.

Ta stroj se lahko uporablja le v skladu z njegovo namembnostjo.

⚠ OPOZORILO!

Sledečih del ni dovoljeno izvajati:

- Vstavljajna dela (gre za sleherno vrsto obdelave, ki ne presega celotne dolžine obdelovanca)
- Poglobitve, zatiči ali vdolbine
- Skobljanje močno ukrivljenega lesa, pri katerem ni zadostnega stika s podajalno mizo

⚠ Snemanje, spreminjanje ali dodajanje drugih varnostnih naprav, ki se oziroma naj bi se nahajale na napravi je strogo prepovedano, saj bi delovale v neskladju z njihovim namenom.

Mostične zaščitne priprave med obdelavo ni dovoljeno odstranjevati. Del gredi z rezili, ki ni v uporabi, mora biti prekrit.

Zahteve, ki jih mora spolnjevati uporabnik

Napravo lahko uporabljajo in vzdržujejo le osebe, ki jo dobro poznajo in so seznanjene z možnimi nevarnostmi. Nikoli ne puščajte otrok, da napravo uporabljajo sami. Nikoli ne puščajte odraslih oseb brez tega, da jih naučite pravilno uporabljati napravo.

Uporabnik je pred uporabo naprave dolžan natančno prebrati navodilo za uporabo. Izobrazba: Za uporabo ni potrebna nobena posebna izobrazba, razen strokovnih napotkov v zvezi z upora-bo naprave. Minimalna starost: Mladoletniki lahko uporabljajo napravo, ko dopolnijo 18. leto starosti. Izjema so mladoletniki, ki se kot vajenci udeležijo del z namenom, da se naučijo pravilne uporabe; morajo pa biti pod stalnim nadzorom učitelja. Krajevni predpisi posameznih držav lahko različno določajo starostno mejo uporabnika. Šolanje: Glede pravilne uporabe se posvetujte z izkušeno osebo in natančno preberite navodilo za uporabo. Posebno šolanje zato ni potrebno.

Ta stroj se lahko uporablja le v skladu z njegovo namembnostjo. Vsaka druga uporaba šteje kot nenamenska nedovoljena uporaba. Za kakršnekoli poškodbe ali škodo, ki bi nastale zaradi nedovoljene uporabe, nosi odgovornost uporabnik/upravljalac in ne proizvajalec.

Prosimo, da upoštevate, da naše naprave niso bile konstruirane za namene uporabe v obrtništvu ali industriji. Ne prevzemamo nobene odgovornosti, če je bila naprava uporabljena v obrtništvu ali industriji ter v podobnih dejavnostih.

5. Varnost

Splošna varnostna navodila

Pozor! Pri uporabi električnih orodij je treba zaradi zaščite pred električnim udarom, nevarnostjo poškodb in požara upoštevati sledeče temeljne varnostne ukrepe. Pred uporabo električnega orodja preberite vse te napotke in jih varno shranite.

Varno delo

- 1 Vzdržujte Vaše delovno območje v dobrem redu
 - Nered v delovnem območju predstavlja nevarnost za nezgodo.
- 2 Upoštevajte vplive okolja
 - Ne izpostavljajte električnega okolja dežju.
 - Ne uporabljajte električnega orodja v vlažnem ali mokrem okolju.
 - Poskrbite za dobro osvetljavo.
 - Električnih orodij ne uporabljajte, če obstaja nevarnost požara ali eksplozije.
- 3 Zaščitite se pred električnim udarom
 - S telesom se ne dotikajte ozemljenih delov, npr. cevi, grelnih teles, štedilnikov, hladilnikov.
- 4 Otroci naj se ne nahajajo v bližini!
 - Ne dovolite, da bi se druge osebe dotikale orodja ali kabla, naj se ne nahajajo v Vašem delovnem območju.
- 5 Dobro shranjujte Vaše orodje
 - Neuporabljano orodje morate shranjevati v suhem, zaprtem in za otroke nedostopnem prostoru.
- 6 Ne preobremenjujte Vašega orodja
 - Delali boste boljše in varneje znotraj navedenega močnostnega območja.
- 7 Uporabljajte pravo orodje
 - Ne uporabljajte slabega orodja ali dodanih naprav za težka dela.
 - Ne uporabljajte orodja za namene in dela, za katere orodje ni namenjeno; na primer ne uporabljajte ročne krožne žage za podiranje dreves ali rezanje vej.
 - Električnega orodja ne uporabljajte za žaganje drv.

- 8 Nosite ustrezna delovna oblačila
- Ne nosite ohlapnih oblačil ali nakita. Le-te lahko zagrabijo premični deli naprave.
 - Pri delu na prostem je priporočena uporaba obutve, ki je odporna proti drsenju.
 - Če imate dolge lase, pri delu uporabljajte mrežico za lase.
- 9 Uporabljajte zaščitno opremo.
- Nosite zaščitna očala.
 - Pri delih, kjer se praši, uporabljajte dihalno masko.
- 10 Če želite obdelovati les, lesu podobne materiale ali plastične materiale, priključite napravo za odsesavanje prahu. **POZOR!** Pri obdelovanju kovin ne priključite naprave za odsesavanje prahu. **Nevarnost požara in eksplozije zaradi vročih iveri ali iskenje! Pri obdelovanju kovin morate odstraniti tudi vrečko za iveri (21).**
- Če obstajajo priključki za odsesavanje prahu in zbiralna priprava, se prepričajte, da so priključeni in pravilno uporabljeni.
 - Uporaba v zaprtih prostorih je pri obdelavi lesa, lesu podobnih materialov in plastičnih materialov dovoljena samo s primerno napravo za odsesavanje.
- 11 Kabla na uporabljajte za druge namene
- Orodja ne prenašajte za kabel in kabla ne uporabljajte za izvlečenje vtikača iz vtičnice.
 - Kabel varujte pred toploto, oljem in pred ostrimi robovi.
- 12 Zavarujte obdelovanec
- Uporabljajte vpenjalne naprave ali primež za držanje obdelovanca. S tem se bo obdelovanec nahajal v čvrstem položaju kot pa, če bi ga držali z roko in omogočeno Vam bo izvajanje dela z obema rokama.
 - Pri dolgih obdelovancih je potrebna dodatna podlaga (miza, stojalo, itd.), da preprečite prevrnitev stroja.
 - Obdelovanec zmeraj potiskajte proti delovni plošči in naslonu, da preprečite majanje oz. obračanje obdelovanca.
- 13 Izogibajte se nenaravni drži telesa.
- Pazite, da stojite varno in da vedno ohranjate ravnotežje.
 - Izogibajte se nerodnim položajem rok, pri katerih bi se zaradi nenadnega zdrsa ena ali obe roki lahko dotaknili žaginega lista.
- 14 Skrbno negujte Vaše orodje
- Vzdržujte Vaše orodje v ostrem in čistem stanju, da boste lahko delali varno.
 - Upoštevajte predpise za vzdrževanje in napotke za zamenjavo orodja.
 - Redno preverjajte vtikač in kabel in ju dajte v primeru poškodbe popraviti priznanemu strokovnjaku.
 - Redno preverjajte kabelski podaljšek in ga po potrebi zamenjajte.
- Ročaje vzdržujte v suhem stanju in brez prisotnosti olja in maščobe.
- 15 Vtič odklopite iz vtičnice.
- Drobcev, trsk ali zataknjenih delčkov lesa ne odstranjujte, medtem ko žagin list deluje.
 - Ob neuporabi električnega orodja, pred vzdrževanjem in pri menjavi orodij, kot npr. žagin list, vrtalnik, rezkalnik.
 - Če pride pri rezanju do blokade lista žage zaradi prevelike moči potiskanja, izklopite napravo in jo odklopite iz električnega omrežja. Odstranite obdelovanec in preverite, ali list žage teče prosto. Vključite napravo in ponovno izvedite postopek rezanja z zmanjšano močjo potiskanja.
- 16 Ne puščajte na napravi nikakršnih ključev za orodje
- Pred vklopom preverite, če ste odstranili ključ in nastavljalno orodje.
- 17 Izogibajte se nenamernemu zagonu.
- Pred vklopom vtiča v vtičnico se prepričajte, da je stikalo izklopljeno.
- 18 Kabelski podaljšek uporabljajte na prostem.
- Na prostem uporabljajte samo dovoljene in ustrezno označene kabelske podaljške.
 - Kabelski boben uporabljajte samo, ko je odvit.
- 19 Bodite pozorni.
- Pazite, kaj delate. Dela se lotevajte pametno. Električnega orodja ne uporabljajte, če niste koncentrirani.
- 20 Preverjajte poškodbe na Vaši napravi
- Pred nadaljnjo uporabo orodja je potrebno zaščitne priprave ali lažje poškodovane dele skrbno pregledati glede brezhibnega in smotrnega namenskega delovanja.
 - Preverite, če premični deli dobro delujejo, če se ne zatikajo ali, če so deli poškodovani. Vsi deli morajo biti pravilno montirani, da bo zagotovljena varnost naprave.
 - Premičnega zaščitnega pokrova v odprtem stanju ne smete zatikati.
 - Poškodovane zaščitne priprave in del je potrebno po vseh pravilih dati popraviti ali zamenjati v priznani strokovno delavnico, v kolikor v navodilih za uporabo ni navedeno drugače.
 - Poškodovana stikala morate dati zamenjati v delavnici servisne službe.
 - Ne uporabljajte pomanjkljivih ali poškodovanih priključnih vodov.
 - Ne uporabljajte orodja, pri katerem se stikalo za vklop/izklop ne da vklopiti oz. izklopiti.
- 21 POZOR!**
- Pri dvojnih zajeralnih rezih bodite še posebej pozorni.

22 Vaše električno orodje naj popravlja strokovnjak za elektriko.

- To orodje je v skladu z vsemi zadevnimi varnostnimi predpisi. Popravila smejo izvajati samo elektro strokovnjaki, v nasprotnem lahko uporabnik utrpi nezgode.

Ta naprava ni namenjena, da bi jo uporabljale osebe (vključno otroci) z omejenimi fizičnimi, senzoričnimi ali duševnimi sposobnostmi ali zaradi pomanjkanja izkušenj in/ali pomanjkanja znanja razen, če so pod nadzorom za njihovo varnost pristojne osebe ali, če so prejele od takšne osebe navodila kako uporabljati napravo. Otroci morajo biti pod nadzorom, da bo zagotovljeno, da se ne bodo igrali z napravo.

POSEBNI VARNOSTNI NAPOTKI

- Ne uporabljajte topih rezil. Nevarnost povratnega udarca!
- Blok rezila mora biti v celoti pokrit.
- Za skobljanje kratkih obdelovancev uporabljajte potisno palico.
- Pri skobljanju ozkih obdelovancev poskrbite za dodatne varnostne ukrepe. Za zagotovitev varnega dela bo mogoče potrebna uporaba priprav za prečno pritiskanje in vzmetnih pokrovov.
- Naprava ni primerna za rezanje zarez.
- Varovalo pred povratnim udarcem in podajalni valj je treba redno pregledovati.
- Naprave, ki imajo vgrajeno odvajanje ostružkov in odvajalne pokrove, morajo biti priključene na ustrezne naprave. Vrsta materiala lahko neugodno vpliva na nastajanje prahu.
- Naprava je primerna samo za rezanje lesa in podobnih materialov.
- Če je rezilo obrabljeno 5 %, ga je treba zamenjati.
- Zaradi manjkajoče potisne palice lahko pride do nevarnosti. Potisna palica mora biti, ko se ne uporablja, vedno shranjena ob stroju.
- Če ročno dovajate majhne obdelovance, obstaja povečana nevarnost telesnih poškodb. Upoštevati je treba proizvajalčeve napotke za uporabo potisne palice.
- Zaradi napačne naravnosti zaščitnih pokrovov, podajalne mize ali mreže lahko pride do nenadzorovanih situacij.
- Poškodovani ali umazani obdelovanci predstavljajo nevarnost. S to napravo ni dovoljeno obdelovati kovinskih delov ali materiala, ki se drobi. **Nevarnost telesnih poškodb!**
- Dolge obdelovance za rezanje namestite na valjčno mizo ali drugo podporno pripravo. Sicer lahko izgubite nadzor nad obdelovancem.
- Stroj je primeren za skobljanje in debelinsko skobljanje.

- Ko delate na stroju, morate vedno nositi primerna zaščitna oblačila:
 - zaščito za sluh za zaščito pred poškodbami sluha,
 - zaščito dihalnih poti, da preprečite vdihavanje nevarnih prašnih delcev,
 - rokavice pri delu z gredjo rezila in grobimi obdelovanci za zmanjšanje tveganja telesnih poškodb zaradi ostrih robov,
 - zaščitna očala, da preprečite poškodbe oči zaradi letečih delcev.
- V vsakem primeru se izognite tem situacijam: predčasna prekinitev postopka rezanja (skobeljni rezi, ki ne potekajo čez celotno dolžino obdelovanca; skobljanje neravnih kosov lesa, ki ne ležijo enakomerno na podajalni mizi).
- **Pozor!** Če je glavni priključek na električno omrežje v slabem stanju, obstaja ob vklopu naprave nevarnost kratkih stikov. To lahko prizadene tudi druge funkcije (npr. prižiganje kontrolnih lučk). Če pride do motenj na glavnem priključku na električno omrežje, se za pomoč in informacije obrnite na lokalno podjetje za oskrbo z električno energijo.

Ostala tveganja

Stroj je narejen skladno s stanjem v tehniki in priznanimi varnostno tehničnimi pravili. Kljub temu lahko pride pri delu do pojava ostalih tveganj.

⚠ NEVARNOST POŠKODB!

- prstov in rok vsled dotika gredi z rezili na neprekritih območjih, pri menjavi orodja, razen tega lahko vsled odpiranja zaščitnega prekритja pride do zmečkanja le teh.
- na vstopni in izstopni odprtini
- vsled nevarnega povratnega udara
- Ogroženost zaradi toka, kadar električna napeljava ni bila pravilno priključena.
- pri obratovanju brez odsesovanja oz. vreče za odrezke, lahko nastane zdravju škodljiv leseni prah.
- vsled izmeta delov
- Zaradi v obdelovancu vsebovanih kovinskih delov lahko rezila otopijo oz. se uničijo.
- Poškodbe pljuč, če ni ustrezna maska za prah.

⚠ POŠKODBE SLUHA

Prisotnost dalj časa v neposredni bližini naprave lahko poškoduje sluh. **Uporabljajte zaščito za sluh**

Kljub upoštevanju teh navodil za uporabo pa lahko obstajajo sekundarne in skrite nevarnosti.

Opozorilo! To električno orodje med delovanjem ustvarja elektromagnetno polje. To polje lahko v določenih okoliščinah vpliva na aktivne ali pasivne medicinske vsadke. Zaradi zmanjšanja nevarnosti resnih ali smrtnih poškodb, osebam z medicinskimi vsadki priporočamo, da se pred uporabo električnega orodja posvetujejo s svojim zdravnikom ali proizvajalcem medicinskega vsadka.

Ukrepi v zasilnih primerih

Poškodovani osebi začnite čimprej dajati ustrezno prvo pomoč in pokličite zdravnika specialista v najkrajšem možnem času. Zavarujte jo pred drugimi nevarnostmi in jo pomirite. Zaradi reševanja morebitnih nezgodnih situacij, mora biti na delovnem mestu vedno prisotna omarica ali škatla prve pomoči, v skladu z DIN 13164. Material, potreben za prvo pomoč, ki ga porabite, takoj dopolnite z novim. Če potrebujete strokovno pomoč, izpolnite prosim sledeče podatke:

1. Kraj nezgode
2. Vrsta nezgode
3. Število ranjenih oseb
4. Vrsta poškodbe

6. Tehnični podatki

Tehnični podatki	
Število rezil	2 komada
Število vrtljajev rezalne gredi	8500 1/min
Dimenzije	970 x 490 x 485 mm
Teža	27 kg
Tehnični podatki skoblja	
maks. širina obliča	254 mm
maks. razmik ostružkov	2 mm
Naslon skoblja D x V	635 x 127 mm
Območje naklona za naslon skoblja	90–45 °
Velikost mize skoblja	920 x 264 mm
Tehnični podatki za debelinsko skobljanje	
maks. širina obliča	254 mm
maks. debelina obliča	120 mm
maks. razmik ostružkov	2 mm
Velikost mize debelinke	380 x 254 mm
Pogon	
Motor	230 V / 50 Hz
Vhodna moč P1	1500 W
Pridržujemo si pravico do tehničnih sprememb!	

Nosite glušnike.

Zaradi vpliva hrupa lahko oglušite. Ugotovljene skupne vrednosti vibracij (vektorska vsota treh smeri) ustrezajo EN 61029.

Nivo zvočnega tlaka L_{pA}	89 dB(A)
Negotovost K_{pA}	3 dB
Nivo zvočne moči L_{WA}	102 dB(A)
Negotovost K_{WA}	3 dB

Uporabljajte zaščito za ušesa.

Hrup lahko povzroči izgubo sluha.

Omejite hrupnost in vibracije na minimum!

- Uporabljajte samo brezhibne naprave.
- Redno vzdržujte in čistite napravo.
- Vaš način dela prilagodite napravi.
- Ne preobremenjujte naprave.
- Po potrebi dajte napravo v preverjanje.
- Izključite napravo, ko je ne uporabljate.

7. Pred uporabo

Pred vsako uporabo preverite:

- Pravilno delovanje stikala za vklop in izklop vključno s stikalom za izklop v sili.
- **Zaklenjene Prekinjene zaščitne naprave (slika 1a - pol. 3)**
S postopnim vsake zaščitne opreme, da je stroj mogoče izklopiti in s preverjanjem, da stroja ni mogoče po vsaki odprti zaščitni napravi vključiti.
- **Zavora**
Pred pričetkom dela vklopite stroj in počakajte, da doseže nastavljeno število vrtljajev. Nato ponovno izklopite stroj. Motor se mora ustaviti v naslednjih 10 sekundah. V nasprotnem primeru je prišlo do okvare.
- **Prijemala povratnega udara (slika 4 - pol. 25)**
vsaj enkrat na izmeno z ogledom ugotoviti, ali so v dobrem delovnem stanju, da npr. nimajo poškodb na stični površini zaradi udarcev in da prijemala vsled lastne teže brez ovir padejo nazaj;
- **Skobeljna rezila (slika 13 - pol. 24)**
glede na poškodbe in pravilno nasedanje.

Stroj je dovoljeno uporabljati zgolj, kadar so vsi ti pogoji izpolnjeni:

Uporabljajte zgolj dobro naostrena in vzdrževana rezila. Uporabljajte zgolj za stroj konstruirana rezila.

Za obdelavo kratkih obdelovancev uporabljajte potis ne deščice ali palice, ki niso pokvarjene.

Stroj priključite na sesalno napravo za prah ali odrezke.

Pred začetkom obdelave se prepričajte, da je prislon zataknen.

Prepričajte se, da lahko vsakokrat držite ravnotežje. Ob stroje se postavite stransko.

Roke držite pri tekočem stroju na varni razdalji od rezalnega valja in mesta, na katerem je izmet odrezkov.

S skoblanjem pričnite šele tedaj, ko je rezalni valj dosegel svoje potrebno število vrtljajev.

Razen tega bodite pozorni na to, da obdelovanec ne vsebuje kablov, vrvi, vrvic ali podobnega. Ne obdelujte lesa, ki vsebuje številne grče ali luknje vej. Dolge obdelovance zavarujte pred prevrnitvijo na koncu skobeljnega postopka. Za ta namen uporabljajte npr. valjčna stojala ali podobne priprave.

Odstranjevanje žagovine in prahu medtem, ko naprava deluje, je strogo prepovedano.

V primeru blokade stroj takoj izklopite. Izvlecite omrežni vtikač in odstranite zagozden obdelovanec.

Po vsaki uporabi nastavite najmanjšo velikost reza, da se izognemo nevarnosti poškodb.

⚠ POZOR!

Stroj je treba pri tleh/na delovni plošči varno pritrditi s primernimi vijaki/primeži, saj grozi nevarnost prevrnitve.

- Pred priklopom se prepričajte, če se podatki na tipski podatkovni tablici skladajo s podatki o električnem omrežju.
- Zmeraj izvlecite električni priključni vtikač preden začnete izvajati nastavitve na skobljčju.
- Pozor! Pred vsakim vzdrževanjem, čiščenjem ali nastavljanjem izvlecite omrežno stikalo.
- V rednih časovnih intervalih preverite, če sta rezilo (24) in zapah dobro pritrjena na rezilni blok.
- Rezila (24) lahko na rezilnem bloku štrlijo ven za največ 1,1 mm.
- Nikoli ne odstranjajte varnostnih pokrovov stroja, razen za popravila ali servisiranje.
- Varnostni pokrovi morajo vedno biti v brezhibnem stanju. Varnostne pokrove pritrdite in zavarujte na predvidenem mestu pred vsako uporabo stroja.
- Če stroj uporabljate v zaprtih prostorih, odvajanje prahu priključite na pripravo za odsesavanje ostružkov.
- Preverite brezhibno delovanje ozobja proti povratnim sunkom (25).
- Vedno uporabljajte zaščitna očala.
- Nikoli ne režite vdrtin, čepov ali oblik.
- Debelinski izravnalni skobeljni stroj vzemite iz ovojnine in ga pregledajte glede morebitnih poškodb zaradi transporta.
- Stroj je potrebno postaviti stabilno in ga naravnati.

8. Montaža

8.1 Vzoredni omejevalnik (slika 2)

- Z inbus ključem (14) odvijte inbus vijake (17/18) v smeri urnega kazalca.
- Namestite vzoredni omejevalnik (5) na ohišje stroja in ga pritrdite z inbus vijaki (17/18).

8.2 Ročica za nastavev debelinskega skobljanja (slika 3)

- Ročico (10) za nastavev globine ostružkov nastavite na vreteno (19).

8.3 Odsesavanje ostružkov – poravnalno skobljanje (slike 4-6)

- Sklopko pokrova skobeljnega rezila (13) vgradite na najvišji položaj.
- Mizo za debelinsko skobljanje (21) z ročico (10) nastavite na najnižji položaj.
- Napravo za odsesavanje ostružkov (4) namestite na stroj pod blagim kotom in jo nato potisnite nazaj. Pri tem morate oba bata (3) pridržati navzven.
- Z batom (3) zapahnite napravo za odsesavanje ostružkov (4). **Pozor!** Stroja ni mogoče zagnati, če bat (3) ni pravilno vstavljen.
- Vijak (32) privijte z druge strani stroja, da pritrdite odsesavanje ostružkov (4).
- Sklopko pokrova skobeljnega rezila (13) potisnite ponovno navzdol.

8.4 Odsesavanje ostružkov – debelinsko skobljanje (slika 11)

- Vzoredni omejevalnik morate pri debelinskem skobljanju odstraniti. Upoštevajte navodila, opisana pod točko 8.1, vendar v obratnem vrstnem redu.
- Pokrov skobeljnega rezila (7) potisnite povsem navzven, tako da je valj z rezili povsem prost.
- Bat ponovno pridržite navzven (3) in nato napravo za odsesavanje ostružkov (4) namestite na skobeljni stroj.
- Z batom (3) zapahnite napravo za odsesavanje ostružkov (4). **Pozor!** Stroja ni mogoče zagnati, če bat (3) ni pravilno vstavljen.
- Zdaj privijte vijak (32) v podajalno mizo (12), da fiksirate odsesavanje ostružkov (4).

9. Operacijski

⚠ **POZOR!** Debelinski skobljalni stroj je bil zasnovan posebej za skobljanje trdega lesa. Stroj je opremljen z visoko legiranimi noži (21). Pri debelinskem skobljanju mora biti kontaktna površina obdelovanca ravna. Če obdelujete večje ali težje obdelovance, morate stroj pritrditi na stabilno površino (npr. s pomočjo navoja v dnu stroja).

- Stikalo za vklop/izklop (1) se nahaja na levi strani stroja pod rumenim pokrovom. Za vklop stroja pritisnite na zeleno tipko „I“. Za izklop stroja pritisnite na rdečo tipko „0“.
- Za zaščito motorja je stroj opremljen s stikalom proti preobremenitvi motorja (2). V primeru preobremenitve se stroj avtomatsko zaustavi. Čez nekaj časa lahko ponovno postavite stikalo proti preobremenitvi (2) nazaj v delovni položaj.
- Pri obdelavi dolgih obdelovancev uporabljajte kotalne mize ali podobno oporo. Ta dodatna oprema je na voljo v specializiranih trgovinah. Namestiti jo morate na dodajalno in odjemno stran skoblja. Višina mora biti nastavljena tako, da lahko obdelovanec v stroj potiskate vodoravno in ga iz njega jemljete vodoravno.

9.1 Kotno skobljanje

⚠ **Pozor!** Pred vsakim vzdrževanjem, čiščenjem ali nastavljanjem izvalcite omrežno stikalo.

9.1.1 1 Nastavljanje (slike 7, 8)

- Nastavitveni vijak (11) obrnite na desno oziroma levo na zeleno globino ostružkov. Globino ostružkov lahko odčitajte na lestvici A.
- Z vpenjalnim vzvodom (22) sprostite vzporedni omejevalnik (5). Nastavite zeleni kot. Nastavljeni kot lahko odčitajte na lestvici (B). Ko končate z nastavljanjem, ponovno fiksirajte vzporedni omejevalnik (5) z vpenjalnim vzvodom (22). Z ekscentrom (33) lahko sprostite in premaknete omejevalnik (5).

9.1.2 Obratovanje s poravnalnim skobljanjem (slike 9, 10)

Pozor! Poskrbite za pravilno montažo naprave za odsesavanje ostružkov (glejte točko 8.3).

- **(Ozki obdelovanci – slika 9)** Odvijte vpenjalni vzvod (9) in premaknite pokrov skobeljnega rezila (7) tako daleč, kot to zahteva širina obdelovanca. Nato ponovno zategnite vpenjalni vzvod (9).
- **(Široki, ploski obdelovanci – slika 10)** Odvijte zvezdasto matico (6) in sklopko pokrova skobeljnega rezila (13) potisnite tako visoko, kot je širina obdelovanca. Pokrov skobeljnega rezila (7) tako pokriva celotni valj z rezili. Nato ponovno privijte zvezdasto matico (6).
- Spojite omrežni vtič z električnim vodom. Pritisnite zeleno tipko »I«, da zaženete skobeljni stroj.
- Položite obdelovanec na podajalno mizo (12). Z eno roko obdelovanec pridržite na mizi (12) in ga s pomočjo potisne palice (16) potisnite naprej v smeri mize za snemanje (26) prek valja z rezili.
- Ko končate z delom, izklopite stroj. V ta namen pritisnite tipko »0«. Nato odklopite stroj od omrežja.
- Ko se stroj popolnoma ustavi, odstranite ostružke in prah s podajalne mize (12), mize za snemanje (26) in valja z rezili.

- Namestite pokrov skobeljnega rezila (7) nazaj na njegov položaj in pokrijte skobeljno rezilo po celotni dolžini.

9.2 Debelinsko skobljanje

⚠ **POZOR!** Pred vsakim vzdrževanjem, čiščenjem ali nastavljanjem izvalcite omrežno stikalo.

9.2.1 Nastavljanje (slike 4, 11)

Namestite ročico (10) na vreteno (19) in dvignite mizo za debelinsko skobljanje (21) na zeleno višino. Nastavljeni kot lahko odčitajte na lestvici (C).

9.2.2 Obratovanje z debelinskim skobljanjem (slike 4, 11, 12)

Pozor! Poskrbite za pravilno montažo naprave za odsesavanje ostružkov (glejte točko 8.4).

- Spojite omrežni vtič z električnim vodom. Pritisnite zeleno tipko »I«, da zaženete skobeljni stroj.
- Položite obdelovanec na mizo za debelinsko skobljanje (21). Vodite obdelovanec v smeri podajalne mize (12). (Upoštevajte smer puščice, ki prav tako ponazarja smer poteka dela.)
- Ko končate z delom, izklopite stroj. V ta namen pritisnite tipko »0«. Nato odklopite stroj od omrežja.
- Ko se stroj popolnoma ustavi, odstranite ostružke in prah z mize za debelinsko skobljanje (21) in valja z rezili.

9.3 Zamenjava nožev (slike 13/14)

- ⚠ **POZOR!** Praviloma izvalcite električni omrežni vtič pred zamenjavo nožev.
- V dvignjenem položaju zaklenite sklopko za zaščito rezalne gredi (13).
- Odvijte pet napenjalnih vijakov (23) in jih odstranite.
- Rezilo (24) in gred z rezili (27) dvignite iz gredi.
- Odstranite ostružke in smolo iz rezalne gredi in gredi z rezili.
- Novo rezilo (24) vstavite v rezalno gred, fiksirajte rezilo (24) z desno zarezo v obeh glavah vijakov. (Rezilo z obema vijakoma nastavite na pravilno višino.)
- Gred z rezili (27) postavite na rezilo (24).
- Narahlo privijte pet napenjalnih vijakov (23).
- Ponovite postopek za drugo rezilo (24).
- Skobeljno rezilo (24) nastavite točno do mize za snemanje. V ta namen uporabite ravnilo, ki ga položite na mizo za snemanje.
- Z nastavljanjem obeh nastavitvenih vijakov (31) lahko rezilo (24) nastavite na predvideno višino reza.
- Obračajte rezalno gred s pomočjo ravnila, da prepoznate pravilno nastavitve višine.
- Rezilo je točno nastavljeno, ko je rezilo mogoče oddaljiti od rezila za mask. 3 mm.

- Ko uspešno nastavite rezilo, ponovno privijte napenjalne vijake (8,4 N/m).

Upoštevajte naslednje:

- Če so rezalna rezila ostra, bo rezultat rezanja čist, pri postopku rezanja pa boste motor manj obremenjevali.
- Pri trikratnem rezanju ne smete odstraniti več kot 3 x 0,05 mm.
- Rezila, ki jih uporabljate za ta stroj, niso primerna za zgibanje/cinkanje.
- Nato zaščitno rezalne gredi ponovno spustite na mizo in jo pokrijte ter pritrдите z zvezdastim ročajem.

⚠ POZOR!

Uporabljajte izključno rezila, ki jih za to napravo priporoča izdelovalec. Pri uporabi drugih nožev se lahko zaradi izgube nadzora poškodujete. Vijakov ne zategujte prekomerno, da ne bi poškodovali navojev. Zapah (22) ali vijake z obrabljenimi navoji morate takoj zamenjati.

10. Vzdrževanje

⚠ Opozorilo! Pred vsakim nastavljanjem, vzdrževanjem ali popravilom izvalcite omrežni vtič!

Nega stroj

Po približno 10 obratovalnih urah občasno namažite sledeče dele:

- ežaji dovodnih in odvodnih valjev, ozobje proti vzvratnim sunkom (24)
- ležaji jermenskega kolesa in jermenice
- navojne palice za višinsko nastavitve debelinske skobljalne mize (20)

Uporabljajte izključno samo zuha maziva.

Površina mize in vhodni ter izhodni valji morajo biti vedno očiščeni smole.

Očistite umazane vhodne in izhodne valje.

Če želite preprečiti pregrevanje motorja, redno preverjajte, ali se na odprtinah za zrak na motorju morda ne nabira prah. Po daljši uporabi priporočamo, da stroj pregleda pooblaščen servis.

Vzdrževanje orodja

Z rezalne gredi spenjalnih naprav, rezkalnikov in rezil morate redno odstranjevati smolo, saj je pri čistem orodju kakovost rezanja boljša. V ta namen lahko spenjalne naprave, rezalnike in rezila za 24 ur potopite v običajno sredstvo za odstranjevanje smole. Smolo z aluminijastih orodij lahko odstranite samo s čistilnimi sredstvi, ki ne škodujejo tej vrsti kovine.

Pozor:

Če je električna napeljava slaba, lahko pride do kratkočasnih izpadov obratovanja. Obrnite se na strokovnjaka.

11. Skladiščenje (slika 15)

Omrežni kabel (29) navijte okrog držala za kabel (30) ter ga shranite. Za potisno palico je predvideno držalo potisne palice (28). Napravo in njen pribor skladiščite v temnem, suhem, zaščitenem pred zmrzaljo, izven dosega otrok. Idealna temperatura skladiščenja je med 5 in 30°C. Električno orodje shranjujte v originalni embalaži. Pokrijte električno orodje, da ga zaščitite pred prahom ali vlago. Navodila za uporabo hranite ob električnem orodju.

12. Električna povezava

⚠ POZOR! Električni udar! Obstaja nevarnost poškodb zaradi električnega udara!

Poškodovani kabli ali vtiči lahko povzročijo električni udar. Omejite telesni stik z ozemljenimi deli in se tako zaščitite pred električnim udarom.

⚠ Uporaba naprave je možna samo z zaščitnim stikalom proti nihanju napetosti (RCD maksimalni izklopni tok je 30mA).

Vtikač električnega kabla vtaknite v vtičnico ustrezne oblike, z ustrežno napetostjo in frekvenco, ki ustreza veljavnim predpisom. Ne vlecite vtiča iz vtičnice za električni kabel naprave.

Nameščeni elektromotor je priključen, tako da je pripravljen za uporabo. Priključek ustreza zadevnim standardom VDE in DIN. Omrežni priključek in uporabljen podaljšek na strani kupca morata ustrezati predpisom.

- Proizvod izpolnjuje zahteve norme EN 61000-3-11 in podleže posebnim pogojem za priključek. To pomeni, da ni dopustna uporaba poljubnih prosto izbirnih priključnih točk.
- Naprava lahko privede ob neugodnih pogojih električnega omrežja do občasnih napetostnih nihanj.
- Proizvod je predvideni izključno za uporabo na priključnih točkah, katere
 - a) ne prekoračujejo najvišjo dopustno omrežno impedanco „Z“ (ZMaks. = 0,367 Ω), ali
 - b) imajo trajno tokovno obremenljivost omrežja najmanj 100 A po fazi.
- Kot uporabnik morate zagotoviti, po potrebi s posvetovanjem z Vašim podjetjem za oskrbo z električno energijo, da Vaša priključna točka, na katero želite priključiti proizvod in ga uporabljati, izpolnjuje obe od zgoraj pod a) in b) navedeni zahtevi.

Pomembni napotki

Pri preobremenitvi motorja se ta samodejno izklopi. Po določenem času hlajenja (različni časi) lahko motor znova vklopite.

Poškodovan električni priključni vodnik

Na električnih priključnih vodih pogosto nastanejo poškodbe izolacije.

Vzroki za to so lahko:

- Otiščanci, če priključne vode speljete skozi okna ali reže vrat.
- Pregibi zaradi nepravilne pritrditve ali vodenja priključnih vodov.
- Rezi zaradi vožnje preko priključnih vodov.
- Poškodbe izolacije zaradi iztrganja iz stenske vtičnice.
- Pretrgana mesta zaradi staranja izolacije.

Takih poškodovanih električnih priključnih vodnikov ne smete uporabljati, ker so zaradi poškodb izolacije smrtno nevarni.

Redno preverjajte, ali so električni priključni vodniki poškodovani. Pri tem pazite, da priključni vodnik pri preverjanju ne bo visel na električnem omrežju.

Električni priključni vodniki morajo ustrezati zadevnim določilom standardov VDE in DIN. Uporabljajte samo priključne vode z oznako H05VV-F.

Po predpisih mora biti opis tipa priključnega voda natisnjen na njem.

Motor na izmenični tok

- Omrežna napetost mora biti ~ 230 V.
- Podaljški do 25 m morajo imeti prečni prerez 1,5 kvadratnega milimetra.

Priključevanje in popravila električne opreme lahko izvajajo samo električarji.

V primeru povpraševanja morate navesti spodnje podatke:

- Vrsta toka, ki napaja motor
- Podatki tipske ploščice stroja
- Podatki tipske ploščice motorja

13. Odstranjevanje in ponovna uporaba



Naprava se nahaja v embalaži, da ne bi prišlo do poškodb med transportom. Ta embalaža je surovina in s tem ponovno uporabna ali pa jo je možno reciklirati.



Naprava in njen pribor sta izdelana iz različnih materialov kot npr. kovine in plastika.

Pokvarjene sestavne dele odstranite med posebne odpadke. V ta namen povprašajte v tehnični trgovini ali na občinski upravi!

Odpadne opreme ne odvrzite med gospodinjske odpadke!



Ta simbol označuje, da je tega izdelek v skladu z Direktivo o odpadni električni in elektronski opremi (2012/19/EU) in v skladu z nacionalno zakonodajo ni dovoljeno odvreči med gospodinjske odpadke. Ta izdelek je treba dostaviti na ustrezno zbirno mesto. Lahko ga, na primer, vrnete ob nakupu podobnega izdelka ali pa ga dostavite v zbirni center, ki je pristojen za reciklažo odpadne električne in elektronske opreme. Nepravilno rokovanje z odpadno opremo lahko zaradi potencialno nevarnih snovi, ki so pogosto prisotne v odpadni električni in elektronski opremi, negativno vpliva na okolje in zdravje ljudi. Če ta izdelek pravilno zavržete, prispevate tudi k učinkoviti rabi naravnih virov. Informacije o zbirnih mestih odpadne opreme dobite pri mestni upravi, lokalnem organu, ki je pristojen za ravnanje z odpadki, pri pooblaščenem zbirnem centru za odstranjevanje odpadne električne in elektronske opreme ali pri svojem komunalnem podjetju.

14. Rezervni deli naročiti

Pri naročanju nadomestnih delov je potrebno navesti naslednje navedbe:

- Tip naprave
- Art. številko naprave
- Ident- številko naprave
- Številka potrebnega nadomestnega dela

Servisne informacije

Upoštevajte, da so nekateri deli tega izdelka izpostavljeni naravni obrabi zaradi uporabe oz. da so nekateri deli potrošni material.

Obrabni deli*: Klinasti jermeni, noži rezkarjev, ogleni ščetki

* ni nujno, da je v obsegu dobave!

Nadomestne dele in pribor dobite v našem servisnem centru. V ta namen odčitajte QR-kodo na naslovni strani.

15. Rešitev

Okvara	Vzrok	Rešitev
Stroja ni mogoče vklopiti	Ni omrežne napetosti, oglene ščetke so obrabljene, priprava za odsesavanje ostružkov ni montirana	Preverite napetostno napajanje, odnesite stroj v servisno delavnico za stranke Montirajte pripravo za odsesavanje ostružkov
Stroj ne deluje ali se nenadoma ustavi	Izpad toka Okvarjen motor ali stikalo Preverite mikrostikalo	Preverite varovalko/preverite zaščito pred preobremenitvijo Strokovnjak za elektriko naj preveri motor ali stikalo Pripravo za odsesavanje ostružkov montirajte tako, da se mikrostikalo aktivira Preverite predvarovalko na strani omrežja Stroj se zaradi vgrajene podnapetostne zaščite ne zažene samodejno in ga morate ponovno vklopiti, ko se napetost vrne.
Stroj se med skobljanjem ustavi	Skobeljno rezilo je topo/obrabljeno Sprožilo se je preobremenitveno stikalo Preverite mikrostikalo Premočno odrezovanje ostružkov Premočno podajanje	Zamenjajte ali nabrusite rezilo Ko se motor ohladi, ga ponovno vklopite Pokrov za odsesavanje ostružkov oz. zapah mize montirajte tako, da se mikrostikalo aktivira. Zmanjšajte odrezovanje ostružkov Zmanjšajte hitrost podajanja
Obdelovanec se zatakne pri Debelinsko skobljanje	Globina reza je prevelika	Zmanjšajte globino reza in obdelovanec obdelajte v več delovnih korakih
Število vrtljajev se med skobljanjem zniža	Premočno odrezovanje ostružkov Premočno podajanje Topa rezila	Zmanjšajte odrezovanje ostružkov Zmanjšajte hitrost podajanja Zamenjajte rezila
Nezadovoljivo stanje površine	Skobeljno rezilo je topo/obrabljeno Na skobeljnem rezilu so se nabrali ostružki Neenakomerno vodenje	Zamenjajte ali nabrusite rezilo Odstranite ostružke Obdelovanec dovajajte s konstantnim pritiskom in zmanjšano hitrostjo dovajanja
Obdelana površina je preveč hrapava	V obdelovancu še je preveč vlage	Posušite obdelovanec
Obdelana površina je razpokana	Obdelovanec ste obdelovali proti smeri rasti Skobljali ste preveč materiala naenkrat	Obdelovanec obdelajte iz nasprotne smeri Obdelovanec obdelajte v več delovnih fazah
Preslabo podajanje obdelovanca pri debelinskem skobljanju	Obdelovanec ste obdelovali proti smeri rasti Skobljali ste preveč materiala naenkrat	Očistite mizno ploščo in jo namažite s tankim slojem drsnega voska Popravite transportne valje
Izmet ostružkov se zamaši pri debelinskem skobljanju (brez odsesavanja)	Premočno odrezovanje ostružkov Topa rezila Premoker les	Zmanjšajte odrezovanje ostružkov Zamenjajte rezilo Posušite obdelovanec
Izmet ostružkov se zamaši pri poravnalnem skobljanju (brez odsesavanja)	Premočno odrezovanje ostružkov Premočno podajanje Topa rezila Premoker les	Zmanjšajte odrezovanje ostružkov Zmanjšajte hitrost podajanja Zamenjajte rezilo Posušite obdelovanec
Izmet ostružkov z odsesavanjem se zamaši pri poravnalnem ali debelinskem skobljanju	Prešibko odsesavanje	Uporabiti je treba napravo za odsesavanje, ki na priključnem nastavku za odsesavanje zagotavlja hitrost zraka najmanj 20 m/s

Opcijski pribor

Rezila HSS planer

Two-delni komplet
 številka postavke: 3902202701
 EAN: 40 46664 00031 0

Redno vzdrževanje		Pred vsako uvedbo v pogon	Po potrebi	Enkrat na teden	Čez 6 mesecev
Preverjanje skobeljnih rezil glede na brezhib-no stanje	Kontrola	X			
	Zamenjava		X		X
Preverjanje skobeljnih rezil glede na brezhib-no stanje	Kontrola	X			
	Zamenjava		X		
Čiščenje prahu / odrezkov iz stroja	Očistite	X			
Preverjanje pogonskih jermenov glede na napetje & stanje / obrabo	Kontrola		X		
	Zamenjava				
Naoljenje / mazanje vseh premičnih veznih delov				X	X

Обяснение на символите

	<p>Предупреждение - За намаляване на опасността от нараняване, прочетете инструкцията за експлоатация</p>
	<p>Носете предпазни очила. Възникващите по време на работа искри или излизащите от уреда трески, стружки и прах могат да доведат до загуба на зрение.</p>
	<p>Носете предпазно средство за слуха. Въздействието на шума може да предизвика загуба на слуха.</p>
	<p>Носете предпазна маска против прах. При обработката на дърво и други материали може да възникне опасен за здравето прах. Съдържащ азбест материал не трябва да се обработва!</p>
	<p>Внимание! Опасност от нараняване! Не посягайте към работещия хобел нож.</p>
	<p>Прекъсвач, реагиращ при претоварване</p>

Съдържание:
Страница:

1. Увод	231
2. Описание на уреда (фиг. 1-19)	231
3. Обем на доставката (фиг. 1a/b).....	232
4. Употреба по предназначение	232
5. Важни указания	232
6. Технически данни.....	236
7. Преди пускане в експлоатация.....	236
8. Монтаж	237
9. Работа	237
10. Поддръжка.....	239
11. Съхранение (фиг. 15)	239
12. Електрическо свързване	240
13. Изхвърляне и рециклиране.....	240
14. Поръчка на резервни части	241
15. Отстраняване на неизправността.....	241

1. Увод

Производител:

Scheppach GmbH
Günzburger Straße 69
D-89335 Ichenhausen

Уважаеми клиенти,

Желаем Ви много приятни моменти и успехи при работата с Вашия нов уред.

Указание:

Съгласно действащия закон за продуктовата отговорност, производителят на този уред не носи отговорност за щети, възникнали по или поради този уред, при:

- неправилно боравене,
- неспазване на ръководството за обслужване,
- ремонти от неупълномощени специалисти, явяващи се трети лица,
- вграждане и подмяна на не оригинални резервни части,
- употреба не по предназначение,
- отказ на електрическата инсталация при неспазване на предписанията за работа с електричество и разпоредбите на VDE 0100, DIN 57113 / VDE0113.

Обърнете внимание:

Преди монтажа и пускането в експлоатация прочетете целия текст на ръководството за обслужване.

Целта на това ръководство за обслужване е да Ви улесни при запознаването с Вашия електрически инструмент и използването на неговите възможности за употреба съгласно предписанията.

Ръководството за обслужване съдържа важни указания относно безопасната, правилната и икономичната работа с електрическия инструмент, избягването на опасности, спестяването на разходи за ремонт, намаляването на времената на престой и увеличаването на надеждността и живота на електрическия инструмент.

В допълнение към указанията за безопасност в това ръководство за обслужване, задължително трябва да спазвате отнасящите се до експлоатацията на електрическия инструмент предписания във Вашата страна.

Съхранявайте ръководството за обслужване при електрическия инструмент, защитено от замърсяване и влага в пластмасова торбичка. То трябва да бъде прочетено и внимателно спазвано от всеки оператор преди започване на работа.

С електрическия инструмент могат да работят само лица, които са инструктирани относно употребата на електрическия инструмент и са запознати със свързаните с това опасности.

Изискваната минимална възраст трябва да се спазва.

Освен съдържащите се в това ръководство за обслужване указания за безопасност и специалните разпоредби във Вашата страна, при работата с дървообработващи машини трябва да се спазват и общопризнатите правила на техниката.

Не поемаме отговорност за злополуки или щети, възникнали поради неспазване на това ръководство или на указанията за безопасност.

2. Описание на уреда (фиг. 1-19)

1. Превключвател за включване/изключване
2. Превключвател за претоварване
3. Превключващ изпълнителен механизъм
4. Всмукване на стружки
5. Успореден ограничител
6. Ръкохватка M8
7. Капак на ножа за струговане
8. Ръкохватка M6
9. Ръкохватка за стискане
10. Манивела
11. Регулиращ винт
12. Подаваща маса
13. Капак на ножа за струговане компл.
14. Ключ за вътрешен шестостен
15. Оребрен ремък
16. Инструмент за бутане
17. Винт с вътрешен шестостен
18. Винт с вътрешен шестостен
19. Ходов винт
20. Резбово вретено
21. Маса на щрайхмуса
22. Ръкохватка за стискане
23. Затегателен винт
24. Ножа за струговане
25. Палец срещу откат
26. Приемна маса
27. Ножова греда
28. Държач на инструмента за бутане
29. Мрежов кабел
30. Държач на кабела
31. Регулиращ винт
32. Скрепителен винт
33. Ексцентрик

A. скала (подаване)

B. скала (успореден ограничител)

C. скала (щрайхмус)

3. Обем на доставката (фиг. 1a/b)

- Отворете опаковката и внимателно извадете уреда.
- Отстранете опаковъчния материал, както и опаковъчните и транспортните осигуровки (ако има такива).
- Проверете дали обемът на доставката е пълен.
- Проверете уреда и принадлежностите за повреди от транспортирането.
- По възможност запазете опаковката до изтичане на гаранционния срок.

Комбинирана фуговална машина 1x
 Инструмент за бутане 1x
 Резервен оребрен ремък 2x
 Ключ за вътрешен шестостен 1x
 Манивела
 Успореден ограничител 1x
 Всмукване на стружки 1x
 Ръководство за експлоатация 1x

ВНИМАНИЕ

Уредът и опаковъчните материали не са играчка за деца! Деца не бива да играят с пластмасови торбички, фолио и малки части! Съществува опасност от поглъщане и задушаване!

4. Употреба по предназначение

Рендосвачката и хобел машината за тънки дъски се използва за рендосване и изрязване по дебелина на всички видове дървен материал с квадратна, правоъгълна или скосена форма.

Машината трябва да бъде използвана само по предназначението ѝ.

⚠ ВНИМАНИЕ!

Забранено е извършването на следните работи:

- частични работи (тоест всяка обработка, която не засяга цялата дължина на детайла)
- Вдлъбнатини, шипове или прорези
- Рендосване на много криво дърво, при което е налице недостатъчен контакт с предния плот

⚠ Строго е забранено да се демонтират, изменят и да се използват в противоречие с предназначението предпазните съоръжения, които се намират на машината или да се закрепват предпазни съоръжения от други производители. Защитното устройство на рендосващия вал не трябва да бъде отстранявано по време на обработката. Неизползваната част от рендосващия вал трябва да бъде покрита.

Изисквания за обслужване

Уредът трябва да се обслужва и поддържа само от лица, които са запознати и информирани за потенциалните опасности.

Никога не оставяйте деца да работят с уреда.

Никога не оставяйте възрастни да работят с уреда без да са били редовно обучени за работа с уреда.

Преди употреба на уреда обслужващия трябва внимателно да прочете упътването за обслужване.

Квалификация: Освен подробно поучение от специалист за използването на уреда не е необходима никаква специална квалификация.

Минимална възраст: С уреда могат да работят само лица, които са навършили 18 години. Изключения прави използването на непълнолетни само, ако това става по време на професионалното обучение с цел постигане на умение под надзора на обучаващото лице.

Местните разпоредби могат да определят минималната възраст на потребителя.

Обучение: Използването на уреда изисква само съответно поучаване от специалист, респ. упътване за обслужване. Специално обучение не е необходимо.

Машината трябва да се използва само по предназначението ѝ. Всяка по-нататъшна извън това употреба не е по предназначение. За предизвикани от това щети или наранявания от всякакъв вид отговорност носи потребителят/обслужващото лице, а не производителят.

Моля обърнете внимание, че нашите уреди не са конструирани с предназначение за търговска, занаятчийска или промишлена употреба. Не приемаме гаранция, ако уредът се използва в търговски, занаятчийски или промишлени предприятия, както и за равносилни дейности.

5. Важни указания

Общи указания за безопасност

Внимание! При употреба на електрически инструменти трябва да се вземат следните предпазни мерки срещу токов удар, опасност от нараняване и пожар. Прочетете всички тези указания, преди да използвате този електрически инструмент, и съхранявайте добре указанията за безопасност.

Безопасна работа

1 Поддържайте Вашето работно място подредено

- Безпорядъкът на работното място може да доведе до злополуки.

2 Съблюдавайте влиянията на околната среда

- Не излагайте електрически инструменти на дъжд.
- Не използвайте електрически инструменти във влажна или мокра среда.
- Осигурявайте добро осветление на работното място.
- Не използвайте електрически инструменти на места, на които съществува опасност от пожар или експлозия.

3 Пазете се от токов удар

- Избягвайте докосване на тялото до заземени части (напр. тръби, радиатори, електрически печки, хладилници).

4 Дръжте други лица надалеч

- Не позволявайте на други лица, особено деца, да докосват електрическия инструмент или кабела. Дръжте ги далеч от Вашето работно място.

5 Съхранявайте неизползвани електрически инструменти на сигурно място

- Неизползваните електрически инструменти трябва да се оставят на сухо, високо или заключено място, извън обсега на деца.

6 Не претоварвайте Вашия електрически инструмент

- Ще работите по-добре и по-сигурно в посочения диапазон на работни характеристики.

7 Използвайте правилния електрически инструмент

- Не използвайте маломощни електрически инструменти за тежка работа.
- Не използвайте електрическия инструмент за цели, за които той не е предвиден. Например, не използвайте ръчни циркулярни триони за рязане на клонови или цепеници.
- Не използвайте електрическия инструмент за рязане на дърва за огрев.

8 Носете подходящо облекло

- Не носете широки дрехи или бижута, те биха могли да бъдат захванати от движещи се части.
- При работа на открито се препоръчва използването на не хлъзгащи се обувки.
- При дълги коси носете мрежа за коса.

9 Използвайте предпазно оборудване

- Носете предпазни очила.
- При образуващи прах работи използвайте дихателна маска.

10 Свързвайте прахоулавящото устройство, когато ще обработвате дърво, подобни на дърво материали или пластмаси. **ВНИМАНИЕ!** При обработката на метали прахоулавящото устройство не бива да се свързва. Опасност от пожар и експлозия поради горещи стружки или изхвърляне на искри! При обработка на метали свалете също и торбата за стъргодини (21).

- Ако са налични съединения за прахоизсмукване и устройство за прахоулавяне, уверете се, че те са свързани и се използват правилно.

- Експлоатацията в затворени помещения при обработката на дърво, подобни на дърво материали и пластмаси е допустима само с подходяща прахоулавяща инсталация.

11 Не използвайте кабела за цели, за които той не е предназначен

- Не използвайте кабела, за да издърпвате щепсела от контакта. Пазете кабела от горещина, масло и остри ръбове.

12 Осигурявайте детайла

- Използвайте затягащи приспособления или менгеме, за да държите детайла здраво. Така той се държи по-сигурно, отколкото с ръка, и позволява обслужването на машината с двете ръце.

- При дълги детайли е необходима допълнителна опора (маса, стойки и т.н.), за да се избегне обръщане на машината.

- Винаги притискайте детайла здраво към работната плоча и към ограничителя, за да избегнете люлеене или превъртане на детайла.

13 Избягвайте неправилна стойка на тялото

- Осигурете си стабилен стоеж и пазете равновесие по всяко време.
- Избягвайте неудобни положения на ръцете, при които поради внезапно подхлъзване едната или двете ръце могат да докоснат режещия диск.

14 Поддържайте грижливо Вашите инструменти

- Поддържайте режещите инструменти остри и чисти, за да могат да работят по-добре и по-сигурно.

- Следвайте указанията за смазване и за смяна на инструмент.

- Проверявайте редовно свързващия проводник на електрическия инструмент и при повреда възлагайте подмяната му на признат специалист.

- Проверявайте удължаващите кабели редовно и ги сменяйте, ако са повредени.

- Пазете дръжките сухи, чисти и без масло и грес.

- 15 Изваждайте щепсела от контакта
- Никога не отстранявайте свободни трески, стърготини или заклещени части дърво при движещ се режещ диск.
 - Когато електрическият инструмент не се използва, преди поддръжка и при смяна на инструменти, като напр. режещ диск, свредло, фреза.
 - Ако при рязане режещият диск блокира поради прекалено голяма сила на подаване, изключете уреда и го отделете от мрежата. Отстранете детайла и се уверете, че режещият диск се движи свободно.
 - Включете уреда и извършете отново разреза с намалена сила на подаване.
- 16 Не оставяйте поставени ключове и инструменти
- Преди включване проверявайте, дали ключовете и инструментите за настройка са отстранени.
- 17 Избягвайте неволно задвижване
- Уверявайте се, че превключвателят е изключен при вкарване на щепсела в контакта.
- 18 Използвайте удължаващ кабел за употреба на открито
- На открито използвайте само допустими за това и съответно обозначени удължаващи кабели.
 - Използвайте макара с кабел само в размотано състояние.
- 19 Винаги бъдете внимателни
- Внимавайте за това, което правите. Подхождайте разумно към работата. Не използвайте електрическият инструмент, когато не сте концентрирани.
- 20 Проверявайте електрическият инструмент за евентуални повреди
- Преди следваща употреба на електрическият инструмент трябва внимателно да се проверява изрядното и правилно функциониране на предпазните устройства или на леко повредените части.
 - Проверявайте дали движещите се части функционират изрядно и не заяждат, или дали няма повредени части. Всички части трябва да са монтирани правилно и да отговарят на всички условия, за да се гарантира изрядната работа на електрическият инструмент.
 - Подвижният предпазен капак не бива да се закрепва в отворено състояние.
 - Повредени предпазни устройства и части трябва да бъдат ремонтирани или подменени съгласно изискванията от признат специализиран сервиз, освен ако не е посочено друго в ръководството за обслужване.

- Повредени превключватели трябва да се подменят от сервизна служба.
- Не използвайте дефектни или повредени свързващи проводници.
- Не използвайте електрически инструменти, чийто превключвател не може да се включва или изключва.

21 ВНИМАНИЕ!

- Използването на други работни инструменти и принадлежности може да представлява опасност от нараняване за Вас.

22 Възлагайте ремонта на Вашия електрически инструмент на електротехник

- Този електрически инструмент отговаря на приложимите норми за безопасност. Ремонтите могат да се извършват само от електротехник при използване на оригинални резервни части; в противен случай могат да възникнат злополуки за потребителя.

Този уред не е предназначен за това да се използва от лица (включително деца) с ограничени физически, възприемателни или умствени способности или поради липса на опит и/или поради липса на познания, освен ако не се надзират от компетентно за тяхната безопасност лице или получават от него инструкции за това, как трябва да се използва уреда. Децата би трябвало да се надзират, за да се гарантира, че не си играят с уреда.

СПЕЦИАЛНИ УКАЗАНИЯ ЗА БЕЗОПАСНОСТ

- Не използвайте затъпени ножове. Опасност от откат!
- Режещият блок трябва да е напълно покрит.
- За струговането на къси детайли използвайте подвижен прът.
- За струговането на тесни детайли трябва да предприемете допълнителни предпазни мерки. Използването на приспособления за свиване на напречни влакна и пружинни капаци може да е необходимо, за да се осигури безопасна работа.
- Машината не е подходяща за рязане на жлебове.
- Защитата от откат и подаващият валеж трябва да се проверяват редовно.
- Машините, оборудвани с дефлектор за стружки и абсорбатори трябва да се свържат към съответните уреди. Типът на материала може да повлияе отрицателно върху образуването на прах.
- Машината е подходяща само за рязане на дървесина и подобни материали.
- Ако ножът е износен на 5 %, той трябва да се смени.

- Липсващ инструмент за бутане може да доведе до опасности. Инструментът за бутане винаги трябва да се съхранява на машината, когато не се използва.
- Съществува повишен риск от опасност при вкарване на малки детайли на ръка. При използването на инструмент за бутане трябва да се спазват препоръките на производителя.
- Неправилното изравняване на защитните капаци, подаващата маса или решетките може да доведе до неконтролирани ситуации.
- Повредените или замърсени детайли крият опасности. Метални части или раздробяващ се материал не трябва да се обработва с тази машина. **Опасност от нараняване!**
- Поставете дългите детайли за рязане върху ролковата маса или друго опорно устройство. В противен случай можете да загубите контрол върху детайла.
- Машината е подходяща само за струговане и изрязване по дебелина
- Винаги трябва а носите предпазни дрехи, когато работите с машината:
 - антифони за защита от увреждане на слуха,
 - защитна маска за да се предотврати вдишването на опасни прахови частици,
 - защитни ръкавици при работа с вала на ножа и груби материали, за да се намали рискът от нараняване от остри ръбове,
 - защитни очила за предотвратяване на наранявания на очите от летящи частици.
- Следните ситуации трябва да се избягват на всяка цена: преждевременно прекъсване на струговането (стружки при стругово изнемване, които не покриват цялата дължина на детайла; струговане на неравни дървени части, които не лежат равномерно върху подаващата маса).
- **Внимание!** Ако връзката към главната мрежа е в лошо състояние, при включване на машината съществува опасност от късо съединение. Това може да повлияе и на други функции (напр. светването на контролните светлини). Ако връзката към главната мрежа е повредена, моля, обърнете се към Вашия местен доставчик на електроенергия за помощ и информация.

Остатъчните рискове

Въпреки предвидената им употреба, някои остатъчни рискови фактори не могат да бъдат напълно премахнати. Поради необходимия работен процес, могат да възникнат следните наранявания:

⚠ Опасност за злополука!

- на пръстите и ръцете чрез контакт с непокрити части на рендосващия вал, при смяна на инструмент, освен това те могат да бъдат притиснати при отваряне на предпазния капак.
- на входния и изходния отвор
- от опасен обратен удар
- Риск от електрически ток, ако електрическите кабели не са свързани правилно.
- По време на работа без прахоуловител или без торба за талаш може да се образува вреден за здравето дървесен прах.
- от отхвърлени части
- Ножовете могат да бъдат затъпени или счупени от съдържащи се в детайла метални части. Въпреки спазването на инструкциите за експлоатация може да има и очевидни остатъчни рискове.

Предупреждение! По време на експлоатация този електрически инструмент създава електромагнитно поле. При определени условия това поле може да наруши функционирането на активни или пасивни медицински импланти. За да се намали опасността от сериозни или смъртоносни наранявания, препоръчваме на лица с медицински импланти да се консултират със своя лекар и с производителя на медицинския имплант, преди електрическият инструмент да бъде използван.

Поведение в случай на беда

Окажете при злополука съответната първа помощ и повикайте колкото се може по бързо квалифицирана медицинска помощ. Предпазете пострадалия от други злополуки и го успокойте. Заради евентуална злополука на работното място трябва винаги да има под ръка аптечка за първа помощ според DIN 13164. Материала, който вземете от аптечката трябва да бъде допълнен веднага. Ако искате помощ, посочете тези данни:

1. Място на злополуката
2. Вид на злополуката
3. Брой на ранените
4. Вид нараняване

6. Технически данни

Технически данни	
Брой ножове	2 броя
Обороти на валовите за струговане	8500 1/min
Размери	970 x 490 x 485 mm
Тегло	27 kg
Технически данни за рендосване	
макс. ширина на струговане	254 mm
макс. отнемане на стружки	2 mm
Упор на рендосване Д x В	635 x 127 mm
Упор на рендосване диапазон на наклоняване	90°–135°
Размер на масата за рендосване	920 x 264mm
Технически данни изрязване по дебелина	
макс. ширина на струговане	254 mm
макс. дебелина при струговане	120 mm
макс. отнемане на стружки	2 mm
Размер на масата на хобел машината	380 x 254 mm
Задвижване	
Двигател	230V / 50 Hz
Консумирана мощност P1	1500 W
Запазва се правото на технически промени!	

Носете защита за слуха.

Въздействието на шум може да причини загуба на слуха. Общи стойности на вибрациите (векторна сума от трите посоки), определени съгласно EN 61029

Ниво на звуково налягане L_{pA}	89 dB(A)
Неопределеност K_{pA}	3 dB
Ниво на звукова мощност L_{WA}	102 dB(A)
Неопределеност K_{WA}	3 dB

Носете защита за слуха.

Влиянието на шума може да причини загуба на слуха.

Ограничете образуването на шум и вибрацията до минимум!

- Използвайте само безупречно функциониращи уреди.
- Поддържайте и почиствайте уреда редовно.
- Пригответе начина си на работа спрямо уреда.
- Не претоварвайте уреда.

- Носете уреда при необходимост за проверка.
- Изключвайте уреда, ако не се използва.

7. Преди пускане в експлоатация

Преди всяка употреба, проверете:

- Правилното функциониране на контакторите и включвателите, вкл. аварийния прекъсвач
- **Заклучени/Разклучени предпазни съоръжения ((фиг. 1a - Pos. 3)**
Постепенно отваряне на всяко разделително защитно устройство, за да може устройството да се изключи и проверка, че машината не може да бъде включвана при всяко отваряне на защитното устройство.
- **Спирачка**
при започване на работа включете машината и я оставете да достигне нужните обороти. Изключете отново машината. След 10 секунди двигателят трябва да изгасне. В противен случай налице е дефект.
- **Предпазни завеси срещу обратен удар ((фиг. 4 - Pos. 25)**
най-малко веднъж на работна смяна чрез оглед, за да се уверите, че те са в добро работно състояние, напр. че допирната им повърхност не е повредена от удари и че завесите падат свободно назад под собствената си тежест;
- **Рендосващи ножове ((фиг. 13 - Pos. 24)**
за повреди и за правилен монтаж.

Машината може да се използва само, ако всички тези условия са изпълнени.

Използвайте само добре заточени и поддържани ножове. Използвайте само ножове, които са конструирани за машината.

За обработка на къси детайли използвайте летви или пръчки избутвачи, които са в изрядно състояние.

Свържете машината към устройство за прахоулавяне или за улавяне на талаш.

Преди започване на обработката се уверете, че ограничителят е захванат здраво.

Уверете се, че можете да поддържате равновесие по всяко време. Застанете странично към машината. Когато машината работи, дръжте ръцете си на безопасно разстояние от режещата ролка и от мястото, където талашът бива изхвърлен.

Започнете с рендосването едва след като режещата ролка достигне необходимите ѝ обороти.

Освен това внимавайте, да няма кабели, въжета и други подобни върху детайла. Не обработвайте дървен материал, който има многобройни чепове или дупки от клони.

Погрижете се, дълги детайли да не провисват от плота на края на процеса на рендосване. Използвайте за това напр. ролкови стойки или подобни устройства.

Строго е забранено да се отстраняват пилки и трески от машината, когато е в движение.

При блокада веднага изключете машината. Издърпайте щепсела от контакта и извадете заклинилия се детайл.

След всяка употреба настройте най-малкия размер за рязане, за да се предотврати рискът от нараняване.

⚠ ВНИМАНИЕ!

Машината трябва да бъде здраво закрепена към пода/работния плот с подходящи винтове/винтови стяги, тъй като съществува риск от преобръщане.

- Преди да предприемете настройки на уреда винаги издърпвайте мрежовия щепсел.

⚠ ВНИМАНИЕ! Преди всякакви работи по поддръжка, почистване и настройка издърпайте мрежовия щепсел.

- Редовно проверявайте, дали ножовете (24) и фиксатора са здраво закрепени в блока за ножове.
- Разопакувайте машината за рендосване по дебелина и проверете за евентуални повреди при транспортирането.
- Машината трябва да бъде стабилно поставена и изправена.
- Преди пускането в експлоатация всички
- Ножът за рендосване трябва да може да се върти свободно.
- Убедете се преди включването на машината, че данните на табелката за типа съвпадат с данните от мрежата.

8. Монтаж

8.1 Успореден ограничител (фиг. 2)

- С помощта на шестограмния ключ (14) развийте болтовете с вътрешен шестостен (17/18) обратно на часовниковата стрелка.
- Поставете успоредния ограничител(5) на корпуса на машината и го фиксирайте с помощта на болтовете с вътрешен шестостен (17/18).

8.2 Манивелата за настройка на щрайхмуса (фиг. 3)

- Манивелата (10) за настройка на дебелината на стружката към ходовия винт (19).

8.3 Всмукване на стружки - рендосване (фиг. 4-6)

- За монтажа поставете капака на ножа за струговане компл. (13) в най-горна позиция.
- Поставете масата на щрайхмуса (21) в най-долна позиция с помощта на манивелата (10).
- Поставете всмукването на стружките (4) леко косо на машината и го преместете назад. Два-та превключващи изпълнителни механизма (3) трябва да се държат навън.
- Блокирайте всмукването на стружките (4) с помощта на превключващите изпълнителни механизми (3). Внимание! Машината няма да се стартира, ако превключващите изпълнителни механизми (3) не са поставени правилно.
- Завинтете винта (32) от другата страна на машината, за да закрепите екстрактора за стружки (4).
- Сгънете отново надолу капака на ножа за струговане компл. (13).

8.4 Всмукване на стружки - тънки дъски (фиг. 11)

- Надлъжният ограничител към щрайхмуса трябва да се демонтира. Процедирайте в обратен ред, както е описано в точка 8.1.
- Преместете капака на ножа за струговане (7) докрай навън, така че валът на ножа да лежи напълно свободно.
- Задръжте превключващите изпълнителни механизми (3) отново навън и поставете всмукването на стружките (4) върху хобел машината.
- Блокирайте всмукването на стружките (4) с помощта на превключващите изпълнителни механизми (3). **Внимание!** Машината няма да се стартира, ако превключващите изпълнителни механизми (3) не са поставени правилно.
- Завинтете винта (32) в подавателната маса (12), за да фиксирате екстрактора за стружки (4).

9. Работа

⚠ ВНИМАНИЕ! Комбинираната рендосвачка и абрихтмашина е предвидена за специално за рендосване на твърд дървесен материал. За целта се монтират високолегирани ножове (24). При рендосване по дебелина контактната повърхност на детайла трябва да бъде равна.

Ако се обработват по-големи или по-тежки заготовки, то е необходимо, машината да се закрепва за опорната повърхнина (напр. посредством резбите на дъното на машината).

- Превключвателят вкл. / изкл. (1) се намира на лявата страна на машината под жълтия капак. За включване на машината натиснете зеления бутон „I“. За изключване на машината натиснете червения бутон „0“.
- Машината е снабдена с изключвател срещу претоварване (2) за защита на електромотора. В случай на претоварване машината спира автоматично. След известно време изключвателят срещу претоварване (2) може отново да се постави обратно.
- При обработката на дълги заготовки използвайте подвижни маси или подобно опорно приспособление. Това допълнително оборудване може да се закупи в специализираните пазари. Същото следва да се поставя от страната на подаване и отнемане на хобел машината. Регулирането на височината трябва да се извършва по такъв начин, че заготовката да може да се направлява хоризонтално в машината и да може да се изважда хоризонтално.

9.1 Рендосване

⚠ **ВНИМАНИЕ!** : Преди всякакви работи по поддръжка, почистване и настройка издърпайте мрежовия щепсел.

9.1.1 Настройка (фиг. 7/8)

- Завъртете регулиращия винт (11) надясно или наляво за желаната дебелина на стружката. Дебелината на стружката може да се види на скалата (A).
- Разхлабете успоредния ограничител (5) с ръкохватката за стискане (22). Настройте желания ъгъл. Настроеният ъгъл може да се види на скалата (B). След успешната настройка фиксирайте отново успоредния ограничител (5) с ръкохватката за стискане (22). Ограничителят (5) може да се разхлабва и премества с помощта на ексцентрика (33).

9.1.2 Експлоатация на рендосвачката (фиг. 9/10)

Внимание! Обърнете внимание на правилния монтаж на всмукването на стружки (вижте 8.3)

- **(Тесни детайли, вижте фиг. 9)** Отворете ръкохватката за стискане (9) и преместете капака на ножа за струговане (7) толкова, колкото изисква ширината на детайла. След това затегнете отново ръкохватката за стискане (9).

- **(Широки, плоски детайли, вижте фиг. 10)** Отворете ръкохватката (6) и поставете капака на ножа за струговане компл. (13) толкова високо, колкото дебел е детайлът. По този начин капакът на ножа за струговане (7) покрива целия валеж на ножа! След това затегнете отново ръкохватката (6).
- Свържете мрежовия щекер с мрежовия проводник. Натиснете зеления бутон „I“, за да стартирате хобел машината.
- Поставете детайла, който трябва да се обработи, върху подаващата маса (12). С помощта на едната си ръка дръжте ножа натиснат върху масата (12) и го преместете възможно най-напред с помощта на инструмента за бутане (16) в посока над приемната маса (26) над валежа на ножа
- След приключване на работа изключете машината. За тази цел натиснете червения бутон „0“. Накрая изключете машината от мрежата.
- Отстранете стружките и прахта от подаващата маса (12), приемната маса (26) и валежа на ножа, след като машината спре напълно.
- Поставете капака на ножа за струговане (7) отново на позиция и покрийте ножа за струговане по цялата дължина.

9.2 Рендосване по дебелина

⚠ **ВНИМАНИЕ!** Преди всякакви работи по поддръжка, почистване и настройка издърпайте мрежовия щепсел.

9.2.1 Настройка (фиг. 4/11)

Поставете манивелата (10) върху ходовия винт (19) и завъртете масата на щрайхмуса (21) на желаната височина. Настроената височина може да се види на скалата (C).

9.2.2 Експлоатация на щрайхмуса (фиг. 4/11/12)

Внимание! Обърнете внимание на правилния монтаж на всмукването на стружки (вижте 8.4)

- Свържете мрежовия щекер с мрежовия проводник. Натиснете зеления бутон „I“, за да стартирате хобел машината.
- Поставете детайла върху масата на щрайхмуса (21). Подайте детайла в посока на подаващата маса (12). (Обърнете внимание на посоката на стрелката, която символизира работната посока.)
- След приключване на работа изключете машината. За тази цел натиснете червения бутон „0“. Накрая изключете машината от мрежата.
- Отстранете стружките и прахта от масата на щрайхмуса (21) и валежа на ножа, след като машината спре напълно.

9.3 Смяна на ножа (фиг 13/14)

- **⚠ ВНИМАНИЕ!** Винаги изваждайте хранящия кабел, преди да смените остриетата.
- Фиксирайте защитата на вала за струговане компл. (13) в повдигната позиция.
- Развийте и свалете петте затегателни винта (23).
- Вдигнете ножа (24) и ножовата греда (27) от вала.
- Отстранете стружките и смолата от вала за струговане и ножовата греда.
- Поставете новия нож (24) във вала за струговане, фиксирайте ножа (24) с правоъгълните прорези в двете винтови глави. (С тези два винта ножът се настройва по височина.)
- Поставете ножовата греда (27) върху ножа (24).
- Леко затегнете петте затегателни винта (23).
- Повторете работните операции и за втория нож (24).
- Настройте ножовете за струговане (24) точно спрямо приемателната маса. За тази цел използвайте линия, която се намира върху приемателната маса.
- Чрез преместване на двата регулиращи винта (31) ножът (24) може да се регулира по височина.
- Завъртете вала за струговане заедно с линията, за да видите настройката на височината.
- Ножът е настроен прецизно, когато линията се премести на макс. 3 mm с помощта на ножа.
- След успешна настройка на ножа всички затегателни винтове трябва да се затегнат (8,4 N/m)

Обърнете внимание:

- Острите ножове за струговане гарантират чиста картина на струговане и натоварват по-малко двигателя.
- При трикратно шлифование не трябва да се сваля материал повече от 3 x 0,05 mm.
- Ножовете, използвани на тази машина, не са подходящи за рендосване/изрязване.
- Накрая спуснете отново защитата на вала за струговане върху масата и покрийте вала за струговане, затегнете с ръкохватката.

⚠ ВНИМАНИЕ!

За този уред използвайте само препоръчани от производителя ножове. При използването на други ножове съществува опасност от нараняване поради загуба на контрол. Избягвайте превишени обороти и възможно разхлабване на резбата. Фиксатор (22) или болтове с износена резба трябва веднага да се сменят.

10. Поддръжка

⚠ Винаги издърпвайте щепсела на хранящото, преди да извършвате каквато и да е сервисна дейност. След завършване на работа, поставяйте отново предпазителя на режещия блок в работно положение.

Грижи за машината

Абрихт-щрайхмусът се нуждае от малко поддръжка. Сачмените лагери са с доживотна смазка. След около десет часа работа се препоръчва смазване на следните части:

- Лагер на входящата и изходящата ролка
- Лагер на шайбата и зъбното колело

Шпинделът с резба за регулиране на височината може да бъде обработван само със суха смазка. Повърхностите на плота, както и входящата и изходящата ролка, трябва винаги да се пазят чисти от смола.

Замърсените входящи и изходящи валове трябва да се почистят.

За да се избегне прегряване на двигателя редовно трябва да проверявате дали по вентилационните отвори на двигателя не се е натрупал прах. След продължителна работа на машината Ви препоръчваме проверка от упълномощен сервизен специалист.

Грижа за инструмента

Валът за струговане, затегателните приспособления, подложките на ножовете и ножовете трябва периодично да се почистват от смолата, тъй като чистият инструмент подобрява качеството на рязане. За тази цел затегателните приспособления, подложките на ножовете и ножовете трябва да се държат 24 часа потопени в препарат за отстраняване на смола. Алуминиевите инструменти трябва да се почистват само с почистващи препарати, които не разяждат този тип метал.

Внимание:

При лошо състояние на електрическата мрежа може да се стигне до краткотрайна загуба на мощност. Обърнете се към специалист.

11. Съхранение (фиг. 15)

За складиране навийте мрежовия кабел (29) около предвидения за тази цел държач за кабели (30). За инструмента за бутане е предвиден държача за инструмента за бутане (28). Съхранявайте уреда и неговите принадлежности на тъмно, сухо и защитено от замръзване, както и недостъпно за деца място. Оптималната температура на съхранение е между 5 и 30 °C.

Съхранявайте електрическия инструмент в оригиналната опаковка. Покрийте електрическия инструмент, за да го предпазите от прах или влага. Съхранявайте ръководството за обслужване при електрическия инструмент.

12. Електрическо свързване

⚠ ВНИМАНИЕ! Удар от електрически ток! Съществува риск за злополука от електрически ток!

Дефектния кабел или щепсел могат да причинят токов удар. За защита от токов удар, избягвайте контакт на тялото със заземени части.

⚠ Работата е разрешена само с предпазен изключвател против погрешен ток (RCD макс. погрешен ток 30mA).

Включете щепсела на електрическия кабел в контакт, който е с необходимата форма, напрежение и честота и отговаря на действащите разпоредби. Не теглете захранващия кабел, когато искате да извадите щепсела от щепселната кутия.

- Продуктът отговаря на изискванията на Европейската норма 61000-3-11 и подлежи на специални условия за свързване в електрическата мрежа. Това означава, че не е допустима употреба на произволно избрани места за свързване на уреда.
- При неблагоприятни условия в мрежата уредът може да доведе до временни колебания в напрежението.
- Продуктът е предвиден да се използва само на такива места за свързване, които
 - а) не надхвърлят максимално допустимо пълно съпротивление „Z“ ($Z_{\text{Макс.}} = 0,367 \Omega$) или
 - б) които имат натоварване на мрежата при продължителен работен режим от най-малко 100 А за фаза.
- Като потребители трябва да гарантирате, ако е необходимо след консултиране с фирмата, осигуряваща Вашето електроснабдяване, че Вашето място за свързване, където искате да задействате уреда, отговаря на едно от двете посочени изисквания а) или б).

Важни указания

При претоварване на двигателя, той се изключва автоматично. След време на охлаждане (различно по време), двигателят може да се включи отново.

Повреден свързващ електрически проводник

По свързващите електрически проводници често възникват повреди в изолацията.

Причини за това могат да бъдат:

- Точки на притискане, когато свързващите проводници са прокарани през процепи на прозорци или врати.
- Точки на прегъване поради неправилно закрепване или прокарване на свързващия проводник.
- Места на прерязване поради прегазване на свързващия проводник.
- Повреди в изолацията поради дърпане от стенния контакт.
- Пукнатини поради стареене на изолацията.

Такива дефектни свързващи електрически проводници не бива да се използват и поради повредената изолация са опасни за живота. Редовно проверявайте за повреди свързващите електрически проводници. Внимавайте за това, при проверката свързващият проводник да не е закачен към електрическата мрежа.

Свързващите електрически проводници трябва да отговарят на приложимите разпоредби на VDE и DIN. Използвайте само свързващи проводници с обозначение H 05 VV-F.

Отпечатване на типовото обозначение върху свързващия кабел е задължително предписание.

Двигател на променлив ток

- Мрежовото напрежение трябва да е 230 V~.
- Удължаващите проводници с дължина до 25 m трябва да са с напречно сечение от 1,5 квадратни милиметра.

Свързване и ремонти на електрическо оборудване трябва да се извършват само от електротехник.

При запитвания, моля посочвайте следните данни:

- Тип ток на двигателя
- Данни от типовата табелка на машината
- Данни от типовата табелка на двигателя

13. Изхвърляне и рециклиране



Уредът се намира в опаковка за предпазване от щети при транспортирането. Тази опаковка е суровина и може да се използва повторно или да се върне обратно в цикъла за преработка на суровините.



Уредът и неговите принадлежности се състоят от различни материали, като напр. метал и пластмаси. Предавайте дефектните елементи като специални отпадъци. Попитайте в специализирано предприятие или общинските власти!

Не изхвърляйте старите уреди в битовите отпадъци!



Този символ показва, че този продукт не трябва да се изхвърля с битовите отпадъци съгласно директивата относно отпадъците от електрическото и електронното оборудване (2012/19/ЕС) и националните закони. Този продукт трябва да се предаде в предвиден за тази цел събирателен пункт. Това може например да се случи чрез връщане при закупуване на подобен продукт или чрез предаване в упълномощен събирателен пункт за рециклиране на отпадъците от електрическо и електронно оборудване. Неправилното боравене със стари уреди може да има отрицателно въздействие върху околната среда и човешкото здраве поради съдържащите се в отпадъците от електрическо и електронно оборудване опасни вещества. Чрез правилното изхвърляне на този продукт Вие допринасяте за ефективното използване на природните ресурси. Информация за събирателните пунктове за стари уреди можете да получите от Вашата градска администрация, общинските комунални фирми, оторизираните пунктове за събиране на отпадъци от електрическо и електронно оборудване или Вашия сметосъбирач.

14. Поръчка на резервни части

При поръчката на резервни части трябва да се посочат следните данни:

- Тип уред
- Артикулен номер на уред
- Идентификационен номер на уред
- Номер на необходимата резервна част

Информация относно обслужването

Необходимо е да се вземе под внимание, че следните части при този продукт подлежат на естествено износване или такова вследствие на употребата им респ. следните части са необходими като консумативи.

Износващи се части*: Ремъци, режещи ножове, въглеродни четки

* Не се включват задължително в доставения комплект!

Резервните части и аксесоарите се предлагат в нашия сервизен център. За целта сканирайте QR кода на заглавната страница.

15. Отстраняване на неизправността

Неизправност	Възможна причина	Отстраняване
Машината не се включва	Няма мрежово напрежение, въгленовата четка е износена Всмукването на стружки не е монтирано	Проверете захранването с напрежение Занесете машината в сервиз за техническо обслужване Монтирайте всмукването на стружки
Машината не функционира или спира внезапно	Спиране на тока Дефектен двигател или превключвател Проверете микропревключвателя	Проверете предпазителя / проверете защитата срещу претоварване на уреда Възложете проверка на двигателя или превключвателя на електротехник Монтирайте всмукването на стружки така, че да се задейства Проверете предпазителя на входа от страната на мрежата Устройството не се рестартира автоматично поради вградената защита срещу ниско напрежение и трябва да се включи отново след възстановяване на напрежението.
Машината спира по време на струговане	Ножът за струговане е затъпен/ износен Превключвателят срещу претоварване се е задействал Проверете микропревключвателя Твърде голямо снемане на стружка Твърде голямо подаване	Сменете или наточете ножа След изтичане на времето на охлаждане включете отново двигателя Монтирайте капака на всмукването на стружки, респ. блокировката на плота така, че микропревключвателят да се задейства. Намалете снемането на стружки Понижете скоростта на подаване
Обработваният детайл се заклинва при Щраймус	твърде голяма дълбочина на среза	Намалете дълбочината на среза и обработете обработвания детайл в няколко работни хода





Оборотите се понижават по време на рендосване	Твърде голямо снемане на стружка Твърде голямо подаване Тъпи ножове	Намалете снемането на стружки Понижете скоростта на подаване Сменете ножа
Незадоволително състояние на повърхността	Ножът за струговане е затъпен/ износен Ножът на струговане е запушен от стружки Неравномерно подаване	Сменете или наточете ножа Отстранете стружките Подавайте обработвания детайл с постоянно налягане и понижена скорост на подаване
Гореща повърхност твърде грапава	Обработваният детайл все още съдържа твърде много влага	Изсушете обработвания детайл
Гореща повърхност напукана	Обработваният детайл е бил обработен срещу посоката на растежа Твърде много материал е бил стругован на един път	Обработете обработвания детайл от противоположната посока Обработете обработвания детайл в няколко работни хода
Твърде малко подаване на обработвания детайл при щрайхмус	Обработваният детайл е бил обработен срещу посоката на растежа Твърде много материал е бил стругован на един път	Почистете плота на масата и нанесете тънък слой плъзгащ восък Ремонтирайте транспортните валащи
Изхвъргача на стружки е задръстен при рендосване на дебелина (без изсмукване)	Твърде голямо снемане на стружка Тъпи ножове Твърде мокър дървен материал	Намалете снемането на стружки Сменете ножовете Изсушете обработвания детайл
Изхвъргача на стружки е задръстен при подравняване чрез рендосване (без изсмукване)	Твърде голямо снемане на стружка Твърде голямо подаване Тъпи ножове Твърде мокър дървен материал	Намалете снемането на стружки Понижете скоростта на подаване Сменете ножовете Изсушете обработвания детайл
Изходът за стружки с изсмукване е задръстен при подравняване чрез рендосване или рендосване на дебелина.	Твърде слабо изсмукване	Трябва да се използва изсмукващо устройство, което гарантира скорост на въздуха от минимум 20 m/s на присъединителния щуцер за изсмукване

Опционални приспособления:

	Пленер ножове HSS От две части комплект каталожен номер: 3902202701 АКО: 40 46664 00031 0
--	---

Редовен период за поддръжка		Преди	При	Веднъж	След
		всяко	необхо-	седмично	х
		пускане в	димост		есеца
		действие			
Проверка, дали рендосващите ножове са в изрядно състояние	Контрол	X			
	Смяна		X		X
Проверка, дали системите за безопасност функционират	Контрол	X			
	Смяна		X		
Почистване на машината от прах / талаш	Почистете	X			
Проверка на състоянието / износването на задвижващия ремък и дали е опънат	Контрол		X		
	Смяна				
Смазване / гресиране на всички подвижни свързващи части				X	X

Objašnjenje simbola na uređaju

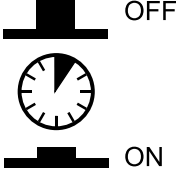
	<p>Prije stavljanja u pogon pročitajte i poštujujte priručnik za rukovanje i sigurnosne napomene!</p>
	<p>Nosite zaštitne naočale. Iskre koje nastaju za vrijeme rada, iverje, piljevina i prašina koji izlaze iz uređaja mogu izazvati gubitak vida.</p>
	<p>Nosite zaštitu za sluh.</p>
	<p>Nosite masku za zaštitu od prašine. Kod obrade drva i drugih materijala može doći do stvaranja prašine štetne po zdravlje. Azbestni materijali ne smiju se obrađivati!</p>
	<p>POZOR! Opasnost od ozljeđivanja! Ne hvatajte nož blanjalice dok radi.</p>
	<p>Sigurnosna sklopka</p>

Sadržaj:	Stranica:
1. Uvod	245
2. Opis uređaja (slike 1 - 19).....	245
3. Isporučena oprema (slike 1a/b).....	245
4. Namjenska upotreba	246
5. Važne napomene	246
6. Tehnički podaci.....	249
7. Priprema rada / Rad	249
8. Montaža.....	250
9. Pogon	250
10. Održavanje	252
11. Skladištenje (slika 15).....	252
12. Električni priključak / Električna sigurnost.....	252
13. Zbrinjavanje i recikliranje.....	253
14. Rezervni dijelovi naručiti	253
15. Traženje i uklanjanje grešaka.....	254

1. Uvod

Proizvođač:

Scheppach GmbH
Günzburger Straße 69
D-89335 Ichenhausen

Poštovani kupci,

Želimo vam mnogo zadovoljstva i uspjeha pri radu s novim uređajem.

Napomena:

Prema važećem njemačkom Zakonu o odgovornosti za proizvode, proizvođač ovog uređaja ne odgovara za štete koje nastanu na ovom uređaju ili koje ovaj uređaj uzrokuje u slučaju:

- nestručnim rukovanjem
- Nepridržavanje priručnika za uporabu
- popravcima koje obave neovlašteni stručnjaci
- Montiranje i zamjena neoriginalnih rezervnih dijelova
- nenamjenskom uporabom
- kvarom električnog sustava zbog nepoštivanja električnih propisa i propisa VDE 0100, DIN 57113 / VDE 0113

Vodite računa o sljedećem:

Prije montaže i stavljanja u pogon pročitajte cjelokupan tekst priručnika za uporabu.

Ovaj priručnik za uporabu pomoći će vam da upoznate uređaj i upotrebljavate ga na propisan način.

Priručnik za uporabu sadržava važne napomene za siguran, ispravan i učinkovit rad s uređajem te za izbjegavanje opasnosti, smanjivanje troškova popravka i prekida rada te povećavanje pouzdanosti i vijeka trajanja uređaja.

Osim sigurnosnih propisa iz ovog priručnika za uporabu svakako se pridržavajte i nacionalnih propisa koji se odnose na rad ovog uređaja.

Čuvajte priručnik za uporabu u blizini uređaja, zaštićenog od prljavštine i vlage u plastičnoj vrećici. Prije početka rada svi rukovatelji moraju pročitati i pozorno se pridržavati ovog priručnika.

Na uređaju smiju raditi samo osobe koje su podučene u uporabi uređaja i upućene u opasnosti koje su povezane s njegovom uporabom. Strojem smiju rukovati samo osobe odgovarajuće minimalne dobi.

Osim sigurnosnih napomena sadržanih u ovom priručniku za uporabu i posebnih nacionalnih propisa valja se pridržavati i općeprihvaćenih tehničkih pravila za rad konstrukcijski identičnih naprava.

Ne preuzimamo odgovornost za nezgode ili štete koje nastanu zbog nepridržavanja ovog priručnika i sigurnosnih napomena.

2. Opis uređaja (slike 1 - 19)

1. Glavna sklopka
2. Sklopka za preopterećenje
3. Sklopni aktivator
4. Usisivač strugotina
5. Paralelni graničnik
6. Matica sa zvjezdastom ručkom M8
7. Pokrov noževa za blanjanje
8. Matica sa zvjezdastom ručkom M6
9. Zatezni vijak
10. Ručica
11. Predajni vijak
12. Ulazni stol
13. Pokrov noževa za blanjanje kompl.
14. Imbus ključ
15. Rebrasti remen
16. Palica za guranje
17. Blokirni svornjak
18. Imbus vijak
19. Vreteno
20. Navojno vreteno
21. Stol za blanjanje
22. Matica sa zvjezdastom ručkom
23. Zatezni vijak
24. Nož za blanjanje
25. Čeljusti za zaštitu od trzaja
26. Izlazni stol
27. Poluga noža
28. Držač palice za guranje
29. Električni kabel
30. Kabelski držač
31. Vijak za namještanje
32. Pritezni vijak
33. Ekscentar

- A. Ljestvica (predaja)
- B. Ljestvica (paralelni graničnik)
- C. Ljestvica (blanjalica)

3. Isporučena oprema (slike 1a/b)

- Otvorite pakiranje i oprezno izvadite uređaj.
- Uklonite ambalažni materijal te ambalažnu i transportu zaštitu (ako postoji).
- Provjerite cjelovitost isporučene opreme.
- Provjerite ima li na uređaju i dijelovima pribora transportnih oštećenja.
- Sačuvajte ambalažu po mogućnosti do isteka jamstvenog razdoblja.

Ravnalica i blanjalica 1x
Palica za guranje 1x
Rezervni rebrasti remen 2x
Imbus ključ 1x
Ručica
Paralelni graničnik 1x
Usisivač strugotina 1x

Priručnik za uporabu 1x

POZOR

Uređaj i ambalažni materijali nisu dječja igračka! Djeca se ne smiju igrati plastičnim vrećicama, folijama i sitnim dijelovima! Postoji opasnost od gutana i gušenja!

4. Namjenska upotreba

Blanjalica-ravnalica služi za poravnavanje i blanjanje raznovrsne rezane gradje, pravokutnog, kvadratnog ili kosog oblika.

Stroj se smije koristiti samo namjenski.

⚠ UPOZORENJE!

Sljedeći se radovi ne smiju izvoditi:

- Umetanje (tj. Svaka obrada koja ne obuhvaća cijelu dužinu obratka)
- Depresije, čunjevi ili udubljenja
- Planiranje čvrsto zakrivljenog drva gdje nema dovoljno kontakata sa stola za hranjenje.

⚠ Strogo je zabranjeno otklanjati, demontirati i mijenjati sve zaštitne elemente koji se nalaze na stroju kao i koristiti iste protivno njihovoj namjeni odnosno koristiti zaštitne elemente drugih proizvođača.

Mosno zaštitno uređenje se za vrijeme obrade ne smije odstraniti. Dio vratila noža koji se ne koristi mora biti prekriven.

Zahtjevi na osoblje

Uređaj može koristiti i održavati samo osobe koje dobro poznaju način rukovanja s njim i koje su obaviještene o potencijalnim opasnostima.

Nikad ne dozvolite, da uređaj koriste djeca. Nikada nemojte dozvoliti osobama koje nisu upoznate s korištenjem uređaja, da rade s ovim postrojenjem.

Prije rukovanja sa strojem korisnik je dužan pažljivo pročitati naputak za uporabu.

Kvalifikacija: Osim detaljnog upoznavanja sa strojem od strane stručnjaka nije potrebna nikakva posebna kvalifikacija.

Minimalna starost korisnika: Sa strojem smiju raditi samo osobe koje su navršile 18 godina. Iznimku predstavlja samo maloljetne osobe u okviru programa stručne prakse i obrazovanja pod nadzorom voditelja praktične nastave. Važeće lokalne odredbe mogu odrediti minimalnu starost korisnika kultivatora.

Obuka: Korištenje stroja zahtijeva samo odgovarajuću opću obuku odnosno objašnjenje od strane stručnjaka odnosno postupanje u skladu s naputkom za korištenje stroja. Specijalna obuka nije neophodna.

Uređaj se smije koristiti samo namjenski. Svaka drugačija uporaba nije namjenska. Za štete ili ozljede svih vrsta nastale zbog nenamjenskog korištenja odgovoran je korisnik/rukovatelj a nika-ko proizvođač.

Molimo da obratite pozornost na to da naši uređaji nisu pogodni za korištenje u komercijalne, obrtničke ili industrijske svrhe. Ne preuzimamo jamstvo ako se uređaj koristi u komercijalne i industrijske svrhe kao i u sličnim djelatnostima.

5. Važne napomene

Opće sigurnosne upute

Pozor! Pri uporabi električnih alata moraju se poštivati sljedeće osnovne sigurnosne mjere radi zaštite od električnog udara te opasnosti od ozljeda i požara. Prije uporabe ovog električnog alata pročitajte sve sljedeće sigurnosne napomene i čuvajte ih na sigurnom mjestu.

Siguran rad

- 1 Održavajte red na radnom području
 - Nered na radnom području može uzrokovati nezgode.
- 2 Vodite računa o okolnim utjecajima
 - Električne alate ne izlažite kiši.
 - Električne alate ne rabite u vlažnoj ili mokrom okolini.
 - Osigurajte dobro osvjetljenje radnog područja.
 - Električne alate ne rabite ondje gdje postoji opasnost od požara ili eksplozije.
- 3 Zaštitite se od električnog udara
 - Izbjegavajte dodir tijela s uzemljenim dijelovima (npr. cijevima, radiatorima, električnim štednjacima, rashladnim uređajima).
- 4 Udaljite druge osobe.
 - Ne dopustite drugim osobama, a naročito djeci, da dodiruju električni alat ili kabel. Udaljite ih iz svog radnog područja.
- 5 Nekorištene električne alate spremite na sigurno mjesto
 - Nekorištene električne alate spremite na suho, povišeno ili zatvoreno mjesto, izvan dohvata djece.
- 6 Ne preopterećujte električni alat
 - Radit ćete bolje i sigurnije u navedenom rasponu snage.
- 7 Rabite ispravan električni alat
 - Ne rabite slabe električne alate za teške radove.
 - Električni alat ne rabite za svrhe za koje nije predviđen. Na primjer, ručnu kružnu pilu ne rabite za rezanje grana stabala ili cjepanica.
 - Električni alat ne rabite za rezanje ogrjevnog drva.

- 8 Nosite odgovarajuću odjeću
- Ne nosite široku odjeću ili nakit jer bi ih pokretni dijelovi mogli zahvatiti.
 - Pri radu na otvorenom preporučujemo neklizajuće cipele.
 - Ako imate dugu kosu, nosite mrežicu za kosu.
- 9 Rabite zaštitnu opremu
- Nosite zaštitne naočale.
 - Pri radu u prašnjavim uvjetima nosite masku za disanje.
- 10 Pri obradi drva, drvenastih materijala ili plastika priključite usisivač prašine. **POZOR!** Pri obradi metala ne smijete priključiti usisivač prašine. **Opasnost od požara i eksplozije zbog vruće piljevine ili iskrenja! Pri obradi metala uklonite i vreću za piljevinu (21).**
- Ako postoje priključci za usisivač prašine i uređaj za hvatanje, provjerite jesu li oni priključeni i rabe li se ispravno.
 - Rad u zatvorenim prostorijama pri obradi drva, drvenastih materijala i plastika dopušten je samo s odgovarajućim usisivačem.
- 11 Kabel ne rabite za svrhe za koje nije namijenjen
- Ne rabite kabel kako biste izvukli utikač iz utičnice. Zaštitite kabel od vrućine, ulja i oštih bridova.
- 12 Osigurajte izradak
- Za učvršćivanje izratka uporabite zatezače ili škripac. On će time biti sigurnije učvršćen nego rukom i omogućit će rukovanje strojem objema rukama.
 - Kod dugih izradaka potrebna je dodatna podloga (stol, stalci itd.) kako bi se izbjeglo prevrtanje stroja.
 - Izradak uvijek pritisnite na radnu ploču i graničnik kako biste spriječili klimanje i zakretanje izratka.
- 13 Izbjegavajte nenormalno držanje tijela
- Osigurajte siguran položaj i uvijek održavajte ravnotežu.
 - Izbjegavajte nespretne položaje ruku pri kojima bi iznenadnim otklizavanjem jedna ruka ili obje ruke mogle dodirnuti list pile.
- 14 Pozorno njegujte alate
- Oštrite i čistite rezne alate kako biste mogli raditi bolje i sigurnije.
 - Slijedite upute za podmazivanje i za zamjenu alata.
 - Redovito provjeravajte priključni kabel električnog alata i, ako se ošteti, neka ga zamijeni ovlaštenu stručnjak.
 - Redovito provjeravajte produžne kabele i zamijenite ih ako su oštećeni.
 - Ručke moraju biti suhe, čiste i očišćene od ulja i masti.
- 15 Izvucite utikač iz utičnice
- Nikad ne uklanjajte labavo iverje, piljevinu ili uglavljene drvene dijelove kad list pile radi.
- Kad električni alat ne rabite, prije održavanja i pri zamjeni alata kao što su listovi pile, svrdla, glodalice.
 - Ako se list pile pri rezanju blokira zbog prevelike sile pomicanja, isključite uređaj i odvojite ga od električne mreže. Uklonite izradak i osigurajte da se list pile slobodno kreće. Zatim uključite uređaj i ponovite rezanje sa smanjenom silom pomicanja.
- 16 Ne utičite ključeve za alat
- Prije uključanja provjerite jesu li ključevi i alati za namještanje uklonjeni.
- 17 Izbjegavajte nehotično pokretanje
- Pri priključivanju utikača u utičnicu osigurajte da je sklopka isključena.
- 18 Za vanjsko područje rabite produžne kabele
- Na otvorenom rabite samo odobrene i prikladno označene produžne kabele.
 - Kabelski bubanj rabite samo ako je odmotan.
- 19 Budite uvijek pozorni
- Pazite na ono što radite. Radite razumno. Električni alat ne rabite ako niste koncentrirani.
- 20 Provjerite ima li na električnom alatu možebitnih oštećenja
- Prije daljnje uporabe električnog alata pazorno provjerite funkcioniraju li zaštitne naprave ili lako oštećeni dijelovi ispravno i namjenski.
 - Provjerite funkcioniraju li pomični dijelovi ispravno i da ne zapinju te jesu li dijelovi oštećeni. Svi dijelovi moraju biti ispravno montirani i ispunjavati sve uvjete kako bi se osigurao ispravan rad električnog alata.
 - Pomični štitičnik ne smije zapinjati kad je otvoren.
 - Ovlaštena specijalizirana radionica mora namjenski popraviti ili zamijeniti oštećene zaštitne naprave i dijelove, osim ako nije drukčije navedeno u priručniku za uporabu.
 - Oštećene sklopka mora zamijeniti ovlaštena servisna radionica.
 - Ne rabite neispravne ili oštećene električne kabele.
 - Ne rabite električne alate kod kojih se sklopka ne može uključiti i isključiti.
- 21 POZOR!**
- Uporaba drugih priključnih alata i drugog pribora može predstavljati opasnost od ozljeda za vas.
- 22 Popravak električnog alata prepustite elektrotehničaru
- Ovaj električni alat ispunjava važeće sigurnosne propise. Popravke smije obaviti samo elektrotehnički stručnjak uporabom originalnih rezervnih dijelova; u suprotnom korisnik može doživjeti nezgode.

Ovaj uređaj ne smiju koristiti osobe (uključujući djecu) s ograničenim fizičkim, osjetilnim ili psihičkim osobinama ili one bez iskustva i/ili znanja, već bi trebale biti pod nadzorom osobe nadležne za njihovu sigurnost ili od nje primiti upute za korištenje uređaja. Djeca trebaju biti pod nadzorom, kako bismo se uvjerali da se ne igraju uređajem.

POSEBNE SIGURNOSNE NAPOMENE

- Ne rabite tupe noževe. Opasnost od trzaja!
- Rezni blok mora biti potpuno pokriven.
- Za blanjanje kratkih izradaka rabite palicu za guranje.
- Za blanjanje uskih izradaka morate poduzeti dodatne sigurnosne mjere. Uporaba naprava za poprečno pritiskanje i opružnih pokrova može biti potrebna kako bi se zajamčio siguran rad.
- Uređaj nije prikladan za rezanje pregiba.
- Zaštitu od trzaja i pomični valjak potrebno je redovito provjeravati.
- Uređaje opremljene odbojnikom strugotina i odbojnim pokrovima trebalo bi priključiti na odgovarajuće uređaje. Vrsta materijala može nepovoljno utjecati na nastanak prašine.
- Uređaj je prikladan isključivo za rezanje drva i sličnih materijala.
- Ako je nož istrošen do 5 %, potrebno ga je zamijeniti.
- Nedostajuća palica za guranje može uzrokovati opasnosti. Palicu za guranje trebalo bi uvijek čuvati na stroju kada se ne rabi.
- Ako se mali izradci umeću rukom, postoji povećana opasnost od ozljeda. Potrebno je pridržavati se preporuka proizvođača o uporabu palice za guranje.
- Pogrešno poravnanje zaštitnih pokrova, ulaznog stola ili rešetke može uzrokovati nekontrolirane situacije.
- Oštećeni ili onečišćeni izradci skrivaju opasnosti. Metalne dijelove ili rascijepljeni materijal nije dopušteno obrađivati ovim uređajem. Opasnost od ozljeda!
- Postavite duge izratke za rezanje na valjčani stol ili neku drugu potpurnu napravu. U suprotnom biste mogli izgubiti kontrolu nad izratkom.
- Stroj je prikladan samo za blanjanje i ravnanje
- Kada radite na stroju, trebali biste uvijek nositi prikladnu zaštitnu odjeću:
 - zaštitu za sluh radi zaštite od oštećenja sluha,
 - zaštitnu masku kako biste izbjegli udisanje opasnih čestica prašine,
 - zaštitne rukavice prilikom rukovanja vratilom noža i grubih materijala radi smanjenja opasnosti od ozljeda zbog oštih rubova,
 - zaštitne naočale kako biste izbjegli ozljede očiju zbog izbačenih komadića.

- Sljedeće situacije trebalo bi po mogućnosti izbjegavati: prijevremeno prekidanje postupka blanjanja (rezovi blanjanjem koji ne obuhvaćaju cijelu duljinu izratka; blanjanje neravnih drvenih dijelova koji ne naliježu jednoliko na ulaznom stolu).
- **Pozor!** Ako je glavni mrežni priključak u lošem stanju, prilikom uključivanja uređaja postoji opasnost od kratkog spoja. To može utjecati i na druge funkcije (npr. svijetljenje kontrolnih žaruljica). Ako se na glavnom mrežnom priključku pojave neispravnosti, za pomoć i informacije obratite se lokalnom elektrodistribucijskom poduzeću.

Ostali rizici

Unatoč svrsishodnoj uporabi ipak mogu nastati određeni faktori rizika. Zbog tehnologije postupka mogu nastati sljedeće ozljede:

- **⚠ OPASNOST OD OZLJEDA!** prstiju i ruku dodirivanjem vratila noža na neprokrivenim područjima, kod promjene alata, osim toga oni mogu otvaranjem zaštitnog pokrivača biti nagnječeni.
 - na uložnom i ispušnom otvoru
 - kroz opasni povratni udar
 - Ugroženost od strane struje, ako električni vodovi nisu pravilno bili priključeni.
 - kod rada bez usisavanja odn. bez vreće za iver može nastati zdravstveno štetna drvena prašina.
 - izbacivanjem dijelova
 - Kroz metalne dijelove sadržane u izratku noževi mogu postati tupim odn. mogu biti uništeni.

⚠ OŠTEĆENJE SLUHA

Duže vrijeme u neposrednoj blizini uređaja može oštetiti sluh. **Koristiti odgovarajuću zaštitu sluha!**

Unatoč poštivanju radnih uputa može da postoji opasnost od skrivenih sekundarnih rizika.

Upozorenje! Ovaj električni alat tijekom rada proizvodi elektromagnetsko polje. To polje u određenim okolnostima može negativno utjecati na aktivne ili pasivne medicinske implantate. Kako biste umanjili opasnost od teških ili smrtnih ozljeda, preporučujemo osobama s medicinskim implantatima da se prije uporabe električnog alata savjetuju s liječnikom i proizvođačem tog medicinskog implantata.

Postupanje u slučaju nužde

Pružite povrijeđenoj osobi prvu pomoć koja odgovara vrsti ozljede i odmah potražite liječničku pomoć. Štitite ozlijeđenu osobu od drugih ozljeda i probajte je smiriti. Za slučaj nesreća i ozljeda na radnom mjestu mora biti na raspolaganju priručna ljekarna za pružanje prve pomoći prema standardu DIN 13164.

Upotrebljeni materijal iz priručne ljekarne treba zatim odmah dopuniti. Jako tražite liječničku pomoć, navedite slijedeće podatke:

1. Mjesto nezgode
2. Vrsta nezgode
3. Broj ozlijeđenih osoba
4. Vrsta ozljede

6. Tehnički podaci

Tehnički podatci	
Broj noževa	2 kom.
Brzina vrtnje vratila za blanjanje	8500 o/min
Dimenzije	970 x 490 x 485 mm
Masa	27 kg
Tehnički podatci za ravnanje	
Maks. širine blanjanja	254 mm
Maks. skidanje strugotina	2 mm
Graničnik ravnjanja l x h	635 x 127 mm
Raspon zakretanja graničnika ravnjanja	90°–135°
Veličina stola za ravnanje	920 x 264 mm
Tehnički podatci za blanjanje	
Maks. širine blanjanja	254 mm
Maks. debljina blanjanja	120 mm
Maks. skidanje strugotina	2 mm
Veličina stola za blanjanje	380 x 254 mm
Pogon	
Motor	230 V / 50 Hz
Ulazna snaga P ₁	1500 W
Zadržavamo pravo na tehničke izmjene!	

šum

Vrijednosti buke i vibracija određene su prema normi EN 61029.

Razina akustičkog tlaka L _{PA}	89 dB(A)
Nesigurnost K _{PA}	3 dB
Razina akustičke snage L _{WA}	102 dB(A)
Nesigurnost K _{WA}	3 dB

Buka i vibracije

Vrijednosti buke i vibracija određene su prema.

Ograničite stvaranje buke i vibracija na minimum!

- Koristite samo besprijekorne uređaje.
- Redovito čistite i održavajte uređaj.
- Svoj način rada prilagodite uređaju.
- Nemojte preopterećivati uređaj.
- Po potrebi predajte uređaj na kontrolu.
- Isključite uređaj kad ga ne koristite.

7. Priprema rada / Rad

• Prije svake uporabe provjerite:

Pravilan rad prekidača za uklj./isklj. i prekidača za slučaj nužde

• Zaključani Prekinuti zaštitni uređaji. (Slika 1a - Pozicija 3)

Postepenim otvaranjem svakog zaštitnog uređaja, kako bi bilo stroj moguće isključiti i provjeriti, da nije moguće uključiti prilikom svakog otvaranja zaštitnog uređaja.

• Kočnica

na početku rada uključite stroj i pustite ga da ubrza do pune brzine vrtnje. Nakon toga ponovno isključite stroj. Motor se mora zaustaviti unutar 10 sekunda. U suprotnom postoji neispravnost.

• Povratna hvataljka (Slika 4 - Pozicija 25)

najmanje jednom po radnoj smjeni vizualno, da bi se utvrdilo, da se nalaze u dobrom radnom stanju, npr. nemaju nikakva oštećenja dodirne površine kroz udarce i da hvataljke osobnom težinom neometano padaju nazad;

• Nož blanje

U svezi oštećenja i pravilnog dosjeda.

Stroj se smije koristiti samo ako su pridržani svi ovi uvjeti.

Za obradu kratkih izradaka koristiti potisna drvca ili potisne štapove koji nisu defektni.

Priključite stroj na jedan usisni uređaj ili uređaj za iver.

Provjerite prije početka obrade da je graničnik pričvršćen.

Uvjerite se, da u svako vrijeme možete održavati ravnotežu. Postavite se postranično ka stroju. Držite vaše ruke kod stroja u radu na sigurnom razmaku od rezačkog valjka i sa mjesta sa kojeg se izbacuje iver.

Sa blanjanjem započeti tek onda, kada je rezački valjak postigao svoj potreban broj okretaja.

Blanjati samo sa oštrim noževima i nikada preko metala (čavli, vijci).

Osim toga paziti na to, da izradak ne sadrži nikakve kablove, gajtane, užad ili slično. Nemojte obrađivati drvo koje sadrži mnogobrojne tragove grana ili rupa grana.

Duge izratke osigurajte protiv prevrtanja na koncu postupka blanjanja. Upotrijebite k tomu npr. odmetački stalak ili slično.

Ne čistite piljevine i drvenu prašinu oko uređaja dok je u radu.

Kod blokiranja stroj odmah isključite. Izvucite utikač i odstranite uklešteni izradak.

Nakon svake uporabe namjestiti najmanju veličinu reza kako bi se izbjegle opasnosti od povreda.

Uređaj čuvajte na zaključanom mjestu, van dohvata djece.

⚠ **POZOR!**

Stroj je potrebno sigurno učvrstiti na pod/radnu ploču prikladnim vijcima/navojnim stegama jer postoji opasnost od prevrtanja.

- Prije uključivanja provjerite odgovaraju li podaci na tipskoj pločici podacima o mreži.
 - ⚠ **UPOZORENJE!** Prije svih radova održavanja, čišćenja i podešavanja izvucite utikač iz strujne mreže.
- Redovito provjeravajte jesu li nož (21) i zasun (22) dobro pricvršćeni u bloku noževa (23) (slika 16).
- Noževi (21) smiju iz bloka (23) stršiti maksimalno 1,1 mm.
- Nikad ne uklanjajte sigurnosne pokrove sa stroja, čak ni kod servisiranja niti popravaka.
- Sigurnosni pokrovi moraju uvijek funkcionirati. Prije svakog korištenja stroja pričvrstite i osigurajte sigurnosne pokrove na predviđenom mjestu.
- Ako stroj koristite u zatvorenim prostorijama, priključite odsisavanje prašine na otvor za odvod piljevine (5).
- Provjerite funkcioniraju li protuudarni zahvatnici (24) besprijekorno (slika 17). Zahvatnici se moraju lagano pomicati tako da slobodno vise prema dolje.
- Uvijek koristite zaštitu za oči.
- Nikad ne režite ulegnuća, rukavce niti neke oblike.
- Raspakirajte blanjalicu i provjerite ima li kakvih transportnih oštećenja.
- Stroj se mora postaviti tako da bude stabilan i centriran.

8. Montaža

8.1 Paralelni graničnik (slika 2)

- S pomoću imbus ključa (14) odvrnite imbus vijke (17/18) nalijevo.
- Prilonite paralelni graničnik (5) na kućište stroja i pričvrstite ga s pomoću imbus vijaka (17/18).

8.2 Ručica za namještanje blanjalice (slika 3)

- Ručica (10) za namještanje dubine blanjanja natiče se samo na vreteno (19).

8.3 Usisivač strugotina - ravnanje (slike 4-6)

- Radi montaže stavite pokrov noževa za blanjanje kompl. (13) u najviši položaj.
- Stavite stol za blanjanje (21) na najniži položaj s pomoću ručice (10).

- Postavite usisivač strugotina (4) lagano nagnut na stol i pomaknite ga prema natrag. Pritom je oba sklopna aktivatora (3) potrebno držati okrenuta prema van.
- Blokirate usisivač strugotina (4) s pomoću sklopnih aktivatora (3). Pozor! Stroj se neće pokrenuti ako se sklopni aktivatori (3) ne utaknu ispravno.
- Uvrnite vijak (32) s druge strane stroja kako biste pričvrstili usisivač strugotina (4).
- Zatim preklapite pokrov noževa za blanjanje kompl. (13) ponovno prema dolje.

8.4 Usisivač strugotina - blanjanje (slika 11)

- Paralelni graničnik potrebno je demontirati radi blanjanja. Postupite obrnutim redoslijedom od opisa iz točke 8.1.
- Pomaknite pokrov noževa za blanjanje (7) potpuno prema van tako da se valjak s noževima potpuno oslobodi.
- Držite sklopne aktivatore (3) ponovno prema van i stavite usisivač strugotina (4) na blanjalicu.
- Blokirate usisivač strugotina (4) s pomoću sklopnih aktivatora (3). Pozor! Stroj se neće pokrenuti ako se sklopni aktivatori (3) ne utaknu ispravno.
- Uvrnite vijak (32) u ulazni stol (12) kako biste fiksirali usisivač prašine (4).

9. Pogon

⚠ **PAŽNJA!** Blanjalica debljača-ravnalica koncipirana je specijalno za blanjanje tvrdog drva. Za to se koriste visokolegirani noževi (21). Prilikom debljanja kontaktna površina radnog komada mora biti ravna. Ako se obrađuju veći ili teži radni komadi, stroj se treba pričvrstiti na stalak (npr. pomoću navoja u podu stroja).

- Sklopka za uključivanje/isključivanje (1) nalazi se na lijevoj strani stroja. Da biste uključili stroj, pritisnite zelenu tipku „I“. Da biste isključili stroj, pritisnite crvenu tipku „0“.
- Motor ovog uređaja zaštićen je od preopterećenja odgovarajućom sklopkom (35). U slučaju prekoračenja nazivne struje sklopka za opterećenje isključuje uređaj. Nakon kratke stanke za hlađenje uređaj se ponovno može uključiti pritiskom na sklopku za zaštitu od preopterećenja.
- Prilikom obrade dugih radnih komada koristite stol s kotačima ili sličnu potpurnu napravu. Ovu dodatnu opremu možete kupiti u specijaliziranim trgovinama. Ona se mora smjestiti na strani dovođenja i odvođenja radnog komada. Podešavanje visine morate izvršiti tako da se radni komad može uvesti vodoravno u stroj i isto tako vodoravno izvadi.

9.1 Obradu površina

⚠ **UPOZORENJE!** Prije svih radova održavanja, čišćenja i podešavanja izvucite utikač iz strujne mreže.

9.1.1 Namještanje (slike 7/8)

- Okrenite vijak za namještanje (11) nadesno ili nalijevo do željene dubine blanjanja. Dubinu blanjanja moguće je očitati na ljestvici (A).
- Olabavite paralelni graničnik (5) s pomoću stezne poluge (22). Namjestite željeni kut. Namješteni kut moguće je očitati na ljestvici (B). Fiksirajte paralelni graničnik (5) nakon obavljenog namještanja ponovno s pomoću stezne poluge (22). Ekscentrom (33) moguće je otpustiti i pomaknuti graničnik (5).

9.1.2 Rad ravnalice (slike 9/10)

Pozor! Pobrinite se za ispravno montiranje usisivača strugotina (vidi 8.3)

- (Uski izradci, vidi sliku 9) Otvorite steznu polugu (9) i pomaknite pokrov noževa za blanjanje (7) toliko daleko koliko zahtijeva širina izratka. Nakon toga ponovno pritegnite steznu polugu (9).
- (Široki, plosnati izradci, vidi sliku 10) Otvorite maticu sa zvjezdastom ručkom (6) i postavite pokrov noževa za blanjanje kompl. (13) toliko visoko koliko je debeo izradak. Pokrov noževa za blanjanje (7) pritom pokriva čitav valjak s noževima! Nakon toga ponovno pritegnite maticu sa zvjezdastom ručkom (6).
- Spojite mrežni utikač s električnim kabelom. Pritisnite zelenu tipku „I“ kako biste pokrenuli blanjalicu.
- Položite izradak za obradu na ulazni stol (12). Jednom rukom držite izradak pritisnut na stolu (12) i pomičite ga po mogućnosti palicom za guranje (16) naprijed u smjeru izlaznog stola (26) preko valjka s noževima.
- Nakon završetka rada isključite stroj. U tu svrhu pritisnite crvenu tipku „0“. Nakon toga iskopčajte stroj s električne mreže.
- Uklonite strugotine i prašinu s ulaznog stola (12), izlaznog stola (26) i valjka s noževima nakon što se stroj potpuno zaustavio.
- Postavite pokrov noževa za blanjanje (7) ponovno na mjesto i pokrijte nož za blanjanje po čitavoj dužini.

9.2 Planiranje

⚠ **UPOZORENJE!** Prije svih radova održavanja, čišćenja i podešavanja izvucite utikač iz strujne mreže.

9.2.1 Namještanje (slike 4/11)

Nataknite ručicu (10) na vreteno (19) i okrenite stol za blanjanje (21) na željenu visinu. Namještenu visinu moguće je očitati na ljestvici (C).

9.2.2 Rad blanjalice (slike 4/11/12)

Pozor! Pobrinite se za ispravno montiranje usisivača strugotina (vidi 8.4)

- Spojite mrežni utikač s električnim kabelom. Pritisnite zelenu tipku „I“ kako biste pokrenuli blanjalicu.
- Položite izradak na stol za blanjanje (21). Vodite izradak u smjeru ulaznog stola (12). (Vodite računa o smjeru strelice koja ujedno simbolizira i smjer rada.)
- Nakon završetka rada isključite stroj. U tu svrhu pritisnite crvenu tipku „0“. Nakon toga iskopčajte stroj s električne mreže.
- Uklonite strugotine i prašinu sa stola za blanjanje (21) i valjka s noževima nakon što se stroj potpuno zaustavio.

9.3 Promjena oštrice (slika 13/14)

- ⚠ **OPREZI! Prije mijenjanja oštrica uvijek odspojite mrežni kabel.**
- Blokirate zaštitu vratila za blanjanje kompl. (13) u podignutom položaju.
- Odvrnite i izvadite pet zateznih vijaka (23).
- Podignite nož (24) i polugu noža (27) s vratila.
- Uklonite strugotine i smolu s vratila za blanjanje i poluge noža.
- Umetnite novi nož (24) u vratilo za blanjanje, fiksirajte nož (24) s pravokutnim prorezima u obje navojne glave. (Tim dvama vijcima nož se namješta po visini.)
- Položite polugu noža (27) na nož (24).
- Lagano pritegnite pet zateznih vijaka (23).
- Ponovite radne postupke za drugi nož (24).
- Zatim točno namjestite nož za blanjanje (24) prema izlaznom stolu. U tu svrhu uporabite ravnalo koje se položi na izlazni stol.
- Namještanjem dvaju vijaka za namještanje (31) moguće je nož (24) namjestiti po visini.
- Okretanjem vratila za blanjanje zajedno s ravnalom prepoznat ćete namještenu visinu.
- Nož je ispravno namješten ako noževi nastave pomicati ravnalo za maks. 3 mm.
- Nakon uspješnog namještanja noževa valja čvrsto pritegnuti sve zatezne vijke (8,4 N/m)

Vodite računa o sljedećem:

- Oštri noževi za blanjanje jamče čiste rezultate blanjanja i manje opterećuju motor.
- Prilikom trećeg brušenja ne smije se skinuti više materijala nego 3 x 0,05 mm.
- Noževi koji se rabe na ovom stroju nisu prikladni za nabore/šiljke.
- Na kraju spustite štitnik vratila za blanjanje na trag na stol i stegnite ga vijkom sa zvjezdastom ručkom.

⚠ UPOZORENJE!

Koristite isključivo noževe koje je proizvođač preporučio za ovaj uređaj. U slučaju uporabe drukčijih noževa postoji opasnost od ozljeđivanja zbog gubitka kontrole. Nemojte vijke previše ste-zati niti premalo. Zasun (22) ili vijke s istrošenim navojima morate odmah zamijeniti.

10. Održavanje

⚠ UPOZORENJE! Prije svih radova održavanja, čišćenja i podešavanja izvucite utikač iz strujne mreže.

Briga o stroju

Ravnalica/debljača nije zahtjevna u pogledu održavanja. Kuglični ležajevi trajno su podmazani. Nakon približno deset radnih sati, preporučuje se podmazivanje sljedećih dijelova:

- Ležaj valjka za uvođenje i izlaz
- Ležaj remenice i lančanika

Na osovini s navojima za podešavanje visine stola za stanjivanje dozvoljeno je nanošenje samo suhog sredstva za podmazivanje.

S površine stola i s ulaznih i izlaznih valjaka potrebno je uvijek uklanjati smolu.

Prljave ulazne/izlazne potrebno je očistiti.

Kako bi se izbjeglo pregrijavanje motora, potrebno je redovito provjeravati je li se na otvorima za zrak motora nakupila prašina. Nakon dulje uporabe preporučuje se da stroj provjeri ovlaštena servisna služba.

Njegovanje alata

S vratila za blanjanje, stezних naprava, oslonaca noževa i noževa potrebno je redovito uklanjati smolu jer čisti alat poboljšava kvalitetu rezanja.

U tu svrhu stezne naprave, oslonce noževa i noževe moguće je položiti na 24 sata u komercijalno dostupno sredstvo za rastvaranje smole. S aluminijskih alata dopušteno je uklanjati smolu samo sredstvima za čišćenje koji ne oštećuju tu vrstu metala.

Pozor:

U slučaju lošeg stanja električne mreže može doći do kratkotrajnog pada snage. Obratite se stručnjaku.

11. Skladištenje (slika 15)

Radi skladištenja omotajte električni kabel (29) oko za to predviđenog kablenskog držača (30). Za palicu za guranje predviđeni su držači palice za guranje (28). Uređaj i njegov pribor spremite na tamno i suho mjesto zaštićeno od smrzavanja, kojem djeca ne-maju pristup. Optimalna temperatura skladištenja je između 5 i 30 °C. Elektroalat čuvajte u originalnoj pakovini.

12. Električni priključak / Električna sigurnost

⚠ POZOR! Opasnost od strujnog udara! Postoji opasnost od ozljeđanja uslijed strujnog udara!

Oštećeni kablovi ili utikači mogu izazvati udar električnom strujom.

Izbjegavajte dodire tijela sa uzemljenim dijelovima i štitite se od električnog udara.

⚠ Stroj smije biti priključen samo na utičnicu sa zaštitnim prekidačem za zaštitu od struje greške (RCD maks. Struja greške 30mA).

Ovaj ugrađeni elektromotor u potpunosti je ožičen i pripremljen za rad. Spojevi su izvedeni u skladu sa njemačkim normama VDE i DIN. Priključivanje na izvor električne energije koje izvodi korisnik kao i produžni kabel također moraju zadovoljavati zahtjeve tih normi. Spajanje i popravke na električnim instalacijama mora izvoditi samo kvalificirani električar.

- Proizvod ispunjava zahtjeve EN 61000-3-11 i podliježe uvjetima specijalnog priključivanja. To znači da nije doputena uporaba na slobodno odabranim priključnim točkama po želji.
- Kod nepovoljnih odnosa u mreži ovaj uređaj može uzrokovati privremena kolebanja napona.
- Proizvod je namijenjen isključivo za uporabu na priključnim točkama koje
 - a) ne prekoračuju maksimalnu dopuštenu impedanciju mreže „Z“ (Zmaks. = 0,367 Ω) ili
 - b) imaju opteretivost trajnom strujom mreže iznosi minimalno 100 A po fazi.
- Kao korisnik morate provjeriti, ako je potrebno i posavjetovati se s Vam poduzećem za opskrbu energijom, ispunjava li priključna točka na kojoj želite koristiti Va proizvod jedan od zahtjeva a) ili b).

Važne napomene:

Ako se motor preopetereti, to se automatski isključuje. Nakon vremena hlađenja (različita vremena) motor se može ponovno uključiti.

Neispravan električni kabel za spajanje

Oštećeni kabeli za električni priključak:

Kabel za električni priključak obično pretrpe oštećenje izolacije. Mogući uzroci su:

- Mjesta prignječenja kada kabeli za povezivanje prolaze kroz odškrinute prozore ili vrata.
- Prijelomi koji su izazvani nepropisnim priključivanjem ili polaganjem kabela za povezivanje.
- Posjekotine koje nastaju vožnjom ili hodanjem po kabeleu za povezivanje.
- Oštećenje izolacije koje nastaje zbog nasilnog izvlačenja kabela iz zidne utičnice.
- Pukotine koje nastaju starenjem izolacije kabela.

Tako oštećeni priključni električni kabeli ne smiju se koristiti jer oštećenje izolacije ih čini iznimno opasnim.

Redovito provjeravajte da na spojnim kabelima nema oštećenja. Ne zaboravite za vrijeme provjere kabel odvojiti od mreže. Električni kablovi za povezivanje moraju biti usklađeni sa propisima VDE i DIN. Koristite samo kabele sa oznakom „H0 5 VV-F“. To je obvezujući propis.

Jednofazni motor

- Napon električnog napajanja mora biti u opsegu 230 V / 50 Hz.
- Produžni kabeli dužine do 25 m moraju imati poprečni presjek 1,5 mm², a oni duži od 25 m najmanje 2,5 mm².

Priključivanja i popravke električne opreme smije obaviti samo elektrotehnički stručnjak.

U slučaju slanja upita navedite sljedeće podatke:

- Proizvođač motora
- Vrsta struje motora
- Podaci s nazivne pločice motora
- Podaci s nazivne pločice sklopke

13. Zbrinjavanje i recikliranje



Uređaj se nalazi u pakiranju kako bi se spriječila transportna oštećenja. To je pakiranje sirovina te se može ponovno uporabiti ili odnijeti na recikliranje.



Uređaj i njegov pribor sastoje se od raznih materijala kao što su metal i plastike. Neispravne dijelove odnesite na zbrinjavanje posebnog otpada. O tome se raspitajte u specijaliziranoj trgovini ili u općinskoj upravi!

Starim uređajima nije mjesto u kućnom otpadu!



Ovaj simbol upozorava na to da se ovaj proizvod sukladno Direktivi o otpadnoj električnoj i elektroničkoj opremi (2012/19/EU) i nacionalnim zakonima ne smije zbrinjavati preko kućnog otpada. Ovaj proizvod potrebno je predati na za to predviđeno sabiralište. To je moguće obaviti npr. povratom pri kupnji sličnog proizvoda ili predajom na ovlašteno sabiralište za recikliranje električnih i elektroničkih starih uređaja. Neispravno rukovanje starim uređajima zbog potencijalno opasnih tvari koje su često sadržane u električnim i elektroničkim starim uređajima može imati negativne posljedice na okoliš i ljudsko zdravlje.

Ispravnim zbrinjavanjem ovog proizvoda usto doprinosite učinkovitom iskorištenju prirodnih resursa. Informacije o sabiralištima starih uređaja možete zatražiti od tijela gradske uprave, javnih pružatelja usluga zbrinjavanja, ovlaštenog sabirališta električnih i elektroničkih starih uređaja ili poduzeća za odvoz otpada.

14. Rezervni dijelovi naručiti

Obratite pozornost na točan opis greške i u svakom slučaju odgovorite na sljedeća pitanja:

- Je li uređaj već jednom radio ispravno ili je otpočeo ka neispravan?
- Jeste li uočili nešto prije pojave kvara (simptom prije kvara)?
- U čemu je, po vašem mišljenju, kvar u funkcioniranju uređaja (glavni simptom)? Opišite taj kvar.

Informacije o servisu

Treba imati na umu da kod ovog proizvoda sljedeći dijelovi podliježu trošenju uslijed korištenja ili prirodnom trošenju odnosno potrebni su kao potrošni materijal.

Potrošni dijelovi*: Klinasti remen, Nož za blanjanje, četke atoma

* nije obavezno u sadržaju isporuke!

Rezervne dijelove i pribor možete nabaviti preko našeg servisnog centra. Za to skenirajte QR kod na naslovnici.

15. Traženje i uklanjanje grešaka

Kvar	Uzrok	Način uklanjanja
Stroj nije moguće uključiti	Ne postoji mrežni napon Ugljene četkice su istrošene Usisivač strugotina nije montiran	Provjerite opskrbu elektroenergijom Ondesite stroj u radionicu servisne službe Montirajte usisivač strugotina
Stroj ne funkcionira ili se naglo zaustavlja	Prekid opskrbe elektroenergijom Motor ili sklopka su neispravni Provjerite mikrosklopku	Provjerite osigurač / zaštitu od preopterećenja na uređaju Zatražite od elektrotehničkog stručnjaka da provjeri motor ili sklopku Montirajte usisivač strugotina tako da se mikrosklopka aktivira Provjerite mrežni predosigurač Stroj se zbog montirane zaštite od podnapona neće sam uključiti, nego ga valja ponovno uključiti nakon ponovnog uspostavljanja napajanja.
Stroj se zaustavlja tijekom blanjanja	Nož za blanjanje je tup/istrošen Aktivirala se preopteretna sklopka Provjerite mikrosklopku Preveliko skidanje strugotina Preveliko pomicanje	Zamijenite ili naoštrite nož Nakon hlađenja ponovno uključite motor Montirajte poklopac usisivača strugotina ili blokadu stola tako da se mikrosklopka aktivira. Smanjite skidanje strugotina Smanjite brzinu pomicanja
Izradak se uglavljuje prilikom Blanjanje	Dubina rezanja je prevelika	Smanjite dubinu rezanja i obradite izradak u više radnih ciklusa
Brzina vrtnje smanjuje se tijekom blanjanja	Preveliko skidanje strugotina Preveliko pomicanje Tupi nož	Smanjite skidanje strugotina Smanjite brzinu pomicanja Zamijenite nož
Nezadovoljavajuće stanje površine	Nož za blanjanje je tup/istrošen Nož za blanjanje začepljen je strugotinama Nejednoliko dovođenje	Zamijenite ili naoštrite nož Uklonite strugotine Dovodite izradak s konstantnim pritiskom i smanjenom brzinom dovođenja
Obradena površina je suviše hrapava	U izratku i dalje postoji previše vlage	Osušite izradak
Obradena površina napukla	Izradak je obrađivan suprotno smjeru rasta Istodobno je blanjanje previše materijala	Obradite izradak iz suprotnog smjera Obradite izradak u više radnih ciklusa
Nedovoljno pomicanje izratka prilikom blanjanja	Izradak je obrađivan suprotno smjeru rasta Istodobno je blanjanje previše materijala	Očistite stolnu ploču i premažite je tankim slojem voska Popravite transportne valjke
Začepljen izlaz strugotina prilikom blanjanja (bez usisavanja)	Preveliko skidanje strugotina Tupi nož Drvo je suviše mokro	Smanjite skidanje strugotina Zamijenite nož Osušite izradak
Začepljen izlaz strugotina prilikom ravnjanja (bez usisavanja)	Preveliko skidanje strugotina Preveliko pomicanje Tupi nož Drvo je suviše mokro	Smanjite skidanje strugotina Smanjite brzinu pomicanja Zamijenite nož Osušite izradak
Začepljeno izbacivanje strugotina s usisavanjem prilikom blanjanja ili ravnjanja	Usisavanje je preslabo	Potrebno je rabiti uređaj za usisavanje koji na priključnom nastavku za usisavanje jamči brzinu zraka od najmanje 20 m/s

Opcionalan pribor:

HSS-Nož za blanjanje
 Dvodijelni komplet
 Broj artikla: 3902202701
 EAN: 40 46664 00031 0

Pravila redovitog održavanja		Prije svakog puštanja u pogon	Po potrebi	Svaki tjedan	Nakon 6 mjeseca
Provjeriti nož blanje u svezi besprijekornog stanja	Kontrola	X			
	Zamijena		X		X
Provjera funkcionalnosti sigurnosnih uređenja	Kontrola	X			
	Zamijena		X		
Čišćenje stroja od prašine / ivera	Očistiti	X			
Provjera pogonskih remena u svezi napona & stanja / habanja	Kontrola		X		
	Zamijena				
Nauljati / podmazati sve pokretne spojne dijelove				X	X

Explicitatea simbolurilor de pe aparat original

	<p>Înainte de punerea în funcțiune citiți și țineți cont de manualul de utilizare și de indicațiile de securitate!</p>
	<p>AVERTIZARE! Purtați ochelari de protecție. Scântele sau fragmentele libere, așchiile și prafurile produse în timpul lucrului pot duce la pierderea vederii.</p>
	<p>Purtați ochelari de protecție!</p>
	<p>Purtați o mască anti-praf. La prelucrarea lemnului și a altor materiale se poate produce praf nociv pentru sănătate. Nu este permisă prelucrarea materialului care conține azbest!</p>
	<p>ATENȚIE! Pericol de vătămare! Nu interveniți dacă pânda de ferăstrău este în funcțiune!</p>
OFF ON	<p>Prekidači</p>

Cuprins:
Pagină:

1.	Introducere	258
2.	Descrierea aparatului (fig. 1-19).....	258
3.	Pachetul de livrare (fig. 1a/b)	258
4.	Utilizarea conformă cu destinația.....	259
5.	Indicații importante.....	259
6.	Date tehnice	262
7.	Pregătirea lucrului / Funcționare.....	263
8.	Montajul.....	263
9.	Operare	264
10.	Întreținere	265
11.	Depozitarea (fig. 15).....	266
12.	Branșamentul electric	266
13.	Eliminarea ca deșeu și reciclarea	267
14.	Piese de schimb comandă.....	267
15.	Remediarea avariilor	267

1. Introducere

Producător:

Scheppach GmbH
Günzburger Straße 69
D-89335 Ichenhausen

Stimate Client,

Vă dorim să aveți multe satisfacții și mult succes în lucrul cu noul dumneavoastră aparat.

Avertizare:

Constructorul acestei mașini nu răspunde în conformitate cu legea răspunderii producătorului pentru produsele sale în vigoare, pentru pagubele la acest aparat, rezultate prin:

- Folosirea necorespunzătoare,
- Nerespectarea instrucțiunilor de folosire,
- Reparații prin terțe persoane, neautorizate sau ne-specializate,
- Introducerea și înlocuirea de piese neoriginale,
- Folosirea pentru altă destinație.
- Caderea instalației electrice prin nerespectarea reglementărilor electrice și VDE-0100, DIN57113/ VDE0113.

Noi vă recomandăm:

Citiți înainte de montaj și luarea în exploatare întregul text de instrucțiuni.

Aceste instrucțiuni vă ușurează cunoașterea mașinii dumneavoastră și folosirea ei corespunzătoare.

Instrucțiunile de folosire conțin notițe importante: cum să folosiți mașina în condiții de siguranță profesională și economică, cum să evitați reparațiile, să reduceți timpul morții, să prelunghiți durata de viață a mașinii, și cum să evitați pericolele.

În plus, la măsurile de siguranță din aceste instrucțiuni, trebuie neapărat pentru folosirea mașinii să respectați reglementările țării dumneavoastră.

Păstrați aceste instrucțiuni într-o folie de plastic ferite de murdărie și umezeală la mașina dumneavoastră. Ele trebuie citite cu atenție și respectate înainte de începerea lucrului de fiecare persoană ce deservește mașina. La mașină trebuie să lucreze numai persoane care pot demonstra că știu să folosească mașina și cunosc pericolele care pot apărea în timpul exploatării. Durata de folosire a mașinii trebuie să fie respectată.

Pe lângă măsurile de siguranță care rezultă din aceste instrucțiuni, cât și măsurile de siguranță ale țării dumneavoastră, trebuie să respectați și regulile tehnice generale ale mașinilor de prelucrare a lemnului. Nu ne asumăm răspunderea pentru accidente sau pagube produse prin nerespectarea acestui manual și a indicațiilor de securitate.

2. Descrierea aparatului (fig. 1-19)

1. Comutator de pornire/oprire
2. Comutator de suprasarcină
3. Opritor închidere
4. Aspirare așchii
5. Limitator paralel
6. Piuliță în formă de stea M8
7. Apărătoare cuțite de rindea
8. Piuliță în formă de stea M6
9. Pârghie de strângere
10. Manivelă
11. Șurub de aplicare
12. Masă de avans
13. Apărătoare cuțite de rindea compl.
14. Cheia imbus
15. Curea nervură
16. Tijă de împingere
17. Șurub imbus
18. Șurub imbus
19. Arbore
20. Arbore filetat
21. Masă de rindeluire
22. Pârghie de strângere
23. Șurub de tensionare
24. Cuțit de rindea
25. Gheară antirecul
26. Masă de preluare
27. Traversă cuțit
28. Suport tijă de împingere
29. Cablu pentru rețea
30. Suport de cablu
31. Șurub de reglaj
32. Șurub de fixare
33. Excentric

- A. Scala (aplicare)
- B. Scala (limitator paralel)
- C. Scala (rindeluire)

3. Pachetul de livrare (fig. 1a/b)

- Deschideți ambalajul și scoateți cu precauție aparatul.
- Înlăturați materialul de ambalat, precum și siguranțele de ambalare și de transport (dacă există).
- Verificați dacă pachetul de livrare este complet.
- Verificați dacă aparatul și accesoriile prezintă deteriorări de la transport.
- Dacă este posibil, păstrați ambalajul până la expirarea perioadei de garanție.

Mașină de îndreptat și mașină de rindeluit 1x
Tijă de împingere 1x
Rezervă - curea nervură 2x
Cheie imbus 1x
Manivelă
Limitator paralel 1x

Aspirare aşchii 1x
Instalație de operare 1x

ATENȚIE

Aparatul și materialele de ambalat nu sunt jucării pentru copii! Copiii nu au voie să se joace cu Pungile din plastic, foliile și piesele mici! Există pericol de înghițire și de asfixiere!

4. Utilizarea conformă cu destinația

Mașina de îndreptat pentru rindeluire și mașina de grosime servesc la îndreptarea și ajustarea lemnelor întregi de tăiere de toate tipurile în formă pătrată, dreptunghiulară sau oblică.

Mașina poate fi utilizată numai în conformitate cu scopul propus.

⚠ ATENȚIE!

Următoarele lucrări nu pot fi efectuate:

- Introducerea (adică orice prelucrare care nu se întinde pe întreaga lungime a piesei de prelucrat)
- Depresiuni, conuri sau adâncituri
- Modelarea lemnului puternic curbat în cazul în care există un contact insuficient cu masa de alimentare.

⚠ Este strict interzisă demontarea, modificarea sau utilizarea contrar destinației a tuturor instalațiilor de protecție de pe utilaj, ca și montarea instalațiilor de protecție ale altor producători.

Puntea de protecție nu trebuie îndepărtată în timpul prelucrării. Partea nefolosită a arborelui portcuții trebuie acoperită.

Exigențe la adresa operatorului

Utilajul poate fi întrebuințat și întreținut numai de persoane care îl cunosc și care sunt informate de pericolele posibile. Nu lăsați niciodată copiii să lucreze cu acest utilaj. Nu admiteți niciodată ca o persoană să lucreze cu acest utilaj fără a fi instruită reglementar. Operatorul trebuie ca, înainte de a folosi utilajul, să citească cu atenție modul de operare.

Calificare: În afară de o instruire amănunțită din partea unui specialist, nu este necesară nici o altă calificare specială pentru deservirea prezentului utilaj.

Vârsta minimă: Utilajul poate fi operat numai de persoane care au împlinit vârsta de 18 ani. Excepție o fac minorii în cadrul pregătirii lor profesionale pentru a obține deprinderi, aceasta doar sub supravegherea instructorului. Reglementările locale pot stabili vârsta minimă a utilizatorului.

Instructaj: Utilizarea aparatului necesită numai o instruire adecvată din partea unui specialist, respectiv de modul de operare. Un instructaj special nu este necesar.

Mașina trebuie utilizată numai conform destinației. Orice altă utilizare este considerată neconformă cu destinația. Pentru pagubele și vătămările de orice fel rezultate în urma utilizării neconforme cu destinația răspunde utilizatorul/operatorul și nu producătorul.

Vă rugăm să aveți în vedere că aparatele noastre nu au fost construite având ca destinație utilizarea profesională sau industrială. Nu preluăm garanția dacă aparatul este utilizat în regim profesional sau industrial, precum și la activități la fel de solicitante.

5. Indicații importante

Instrucțiuni generale de siguranță

Atenție! La folosirea sculelor electrice, se vor respecta următoarele măsuri principale de siguranță și protecție împotriva electrocutării, vătămării corporale și incendiului. Citiți toate aceste indicații înainte de utilizarea acestei unelte electrice și păstrați indicațiile de securitate în siguranță.

Lucrul în siguranță

- 1 Mențineți în ordine zona dumneavoastră de lucru
 - Dezordinea în zona de lucru poate duce la accidente.
- 2 Luați în considerare influențele mediului
 - Nu expuneți sculele electrice la ploaie.
 - Nu utilizați sculele electrice în medii umede sau ude.
 - Asigurați o iluminare corespunzătoare a zonei de lucru.
 - Nu utilizați sculele electrice acolo unde există pericol de incendiu sau de explozie.
- 3 Protejați-vă împotriva electrocutării
 - Evitați contactul corpului cu componentele legate la pământ (de ex. țevi, radiatoare, cuptoare electrice, aparate de răcire).
- 4 Țineți alte persoane la distanță.
 - Nu permiteți altor persoane, în special copiilor, să atingă scula electrică sau cablul. Țineți aceste persoane la distanță de zona dumneavoastră de lucru.
- 5 Depozitați în siguranță sculele electrice neutilizate
 - Sculele electrice nefolosite trebuie să fie depozitate într-un loc uscat, la înălțime sau într-un loc închis, în afara zonei de acces a copiilor.
- 6 Nu suprasolicitați scula electrică
 - Veți lucra mai bine și mai sigur în domeniul de putere indicat.

- 7 Folosiți scula electrică corectă
- Nu utilizați scule electrice cu randament scăzut pentru lucrări dificile.
 - Nu utilizați scula electrică în alte scopuri decât cele pentru care a fost prevăzută. Nu utilizați de exemplu un ferăstrău circular manual pentru tăierea crengilor sau bucăților de lemn.
 - Nu utilizați scula electrică pentru tăierea lemnului de foc.
- 8 Purtați îmbrăcăminte adecvată
- Nu purtați îmbrăcăminte largă sau bijuterii, acestea pot fi prinse de componentele mobile.
 - La efectuarea lucrărilor în aer liber, se recomandă a se purta încălțăminte antiderapantă.
 - Dacă aveți păr lung, purtați o plasă pentru păr.
- 9 Folosiți echipamentul de protecție
- Purtați ochelari de protecție.
 - Purtați o mască respiratorie la efectuarea lucrărilor care generează praf.
- 10 Racordați dispozitivul de aspirare a prafului dacă prelucrați lemn, materiale asemănătoare lemnului sau materiale plastice. **ATENȚIE!** La prelucrarea metalelor este interzisă racordarea dispozitivului de aspirare a prafului. **Pericol de incendiu și de explozie prin așchiile fierbinți sau scântele produse! În cazul prelucrării metalelor înlăturați de asemenea și sacul de colectare a așchiilor (21).**
- Dacă există racorduri pentru aspirarea prafului și pentru instalația de captare, convingeți-vă că sunt conectate și utilizate corect.
 - Prelucrarea lemnului, materialelor asemănătoare lemnului și materialelor plastice în încăperi închise este permisă numai cu o instalație de aspirare adecvată.
- 11 Nu utilizați cablul în alte scopuri decât cele pentru care a fost prevăzut
- Nu utilizați cablul pentru tragerea fișei din priză. Protejați cablul împotriva căldurii, uleiului și muchiilor ascuțite.
- 12 Asigurați piesa
- Folosiți dispozitive de tensionare sau o menghină pentru imobilizarea piesei. Astfel piesa este fixată mai bine decât în mâna dumneavoastră și permite operarea mașinii cu ambele mâini.
 - În cazul pieselor lungi este necesar un suport suplimentar (masă, stativ etc.) pentru a evita răsturnarea mașinii.
 - Apăsați întotdeauna ferm piesa spre placa de lucru și opritor pentru a împiedica mișcarea, respectiv răsucirea piesei.
- 13 Evitați o poziție anormală a corpului
- Asigurați-vă o poziție stabilă și mențineți-vă în permanență echilibrul.
 - Evitați pozițiile dezavantajoase ale mâinilor la care o alunecare bruscă poate duce la atingerea pânzei de ferăstrău cu una sau ambele mâini.
- 14 Îngrijiți atent sculele dumneavoastră
- Păstrați sculele de tăiere ascuțite și curate, pentru a putea lucra mai bine și mai sigur.
 - Respectați indicațiile referitoare la lubrifiere și la schimbarea sculei.
 - Verificați periodic conductorul de racord al sculei electrice și solicitați înlocuirea acestuia de către un specialist autorizat, dacă a suferit deteriorări.
 - Controlați regulat cablurile prelungitoare și înlocuiți-le când sunt deteriorate.
 - Păstrați mânerul uscat, curat, fără urme de ulei și unsoare.
- 15 Trageți fișa din priză
- Nu înlăturați niciodată fragmentele libere, așchiile sau bucățile de lemn înțepenite dacă pânza de ferăstrău este în funcțiune.
 - În caz de nefolosire a sculei electrice, înainte de întreținerea curentă și la schimbarea sculelor ca de ex. pânza de ferăstrău, burghie, freze.
 - Dacă pânza de ferăstrău se blochează la tăiere datorită unei forțe de avans prea mari, deconectați aparatul și detașați-l de rețea. Înlăturați piesa și asigurați-vă că pânza de ferăstrău funcționează liber. Conectați aparatul și executați din nou procesul de tăiere cu forță de avans mai mică.
- 16 Nu lăsați chei de scule în aparat
- Înainte de conectare, verificați dacă cheile și uneltele de reglaj au fost înlăturate.
- 17 Evitați pornirea involuntară
- Asigurați-vă că la introducerea fișei în priză, comutatorul este deconectat.
- 18 Pentru spațiile exterioare utilizați cabluri prelungitoare
- În aer liber utilizați numai cablul prelungitor avizat în acest scop și marcat corespunzător.
 - Utilizați tamburul de cablu numai în stare derulată.
- 19 Fiți întotdeauna atent
- Concentrați-vă la fiecare operațiune efectuată. Procedați în mod rațional atunci când lucrați. Nu utilizați scula electrică când nu sunteți concentrat.
- 20 Verificați dacă scula electrică prezintă eventuale deteriorări
- Înainte de utilizarea în continuare a sculei electrice, verificați riguros funcționarea impecabilă și conformă cu destinația a dispozitivelor de protecție sau a componentelor ușor deteriorate.
 - Verificați dacă piesele mobile funcționează impecabil, nu se blochează sau dacă există piese deteriorate. Toate piesele trebuie să fie montate corect și să îndeplinească toate condițiile pentru a asigura funcționarea impecabilă a sculei electrice.
 - Calota de protecție mobilă nu are voie să fie blocată în stare deschisă.

- Dispozitivele de protecție și piesele deteriorate trebuie să fie reparate sau înlocuite corespunzător într-un atelier de specialitate autorizat, dacă în manualul de utilizare nu este indicat altceva.
- Comutatoare defecte trebuie să fie înlocuite într-un atelier service pentru clienți.
- Nu utilizați conductori de racord defectuoși sau deteriorați.
- Nu utilizați scule electrice al căror comutator nu permite pornirea și oprirea.

21 ATENȚIE!

- Utilizarea altor unelte de lucru și altor accesorii poate constitui pericol de vătămare pentru dumneavoastră.

22 Încredințați repararea sculei electrice unui specialist electrician

- Această sculă electrică este conformă cu pozițiile de securitate aflate în vigoare. Reparațiile pot fi efectuate numai de către un specialist electrician, folosindu-se piese de schimb originale; în caz contrar utilizatorul riscă să se accidenteze.

Acest dispozitiv nu este destinat utilizării de către persoane (inclusiv copii) cu capacități fizice, senzoriale sau mentale limitate sau lipsă de experiență și / sau lipsă de cunoștințe. Copiii trebuie supravegheați pentru a se asigura că nu se joacă cu dispozitivul.

INDICAȚII SPECIALE DE SECURITATE

- Nu utilizați cuțite tocite. Pericol de recul!
- Blocul de tăiere trebuie să fie complet acoperit.
- Utilizați o tijă de împingere pentru rindeluirea pieselor scurte.
- Pentru rindeluirea pieselor înguste confrunțați-vă cu măsurile preventive de securitate suplimentare. Utilizarea dispozitivelor de presiune transversală și apărătorile arcurilor pot fi necesare în scopul garanției lucrărilor sigure.
- Aparatul nu este potrivit pentru tăierea pieselor în-doite.
- Siguranțele de recul și valțul de avans necesită verificarea regulată.
- Aparatele, care sunt echipate cu dispozitiv de evacuare a tensiunii și hote trebuie conectate la aparatele corespunzătoare. Tipul de material poate influența în mod defavorabil producerea de praf.
- Aparatul trebuie folosit numai pentru tăierea lemnurilor și materialelor asemănătoare.
- În cazul în care cuțitul este uzat 5 %, trebuie schimbat.
- O tijă greșită de împingere poate duce la pericole. Tijă de împingere trebuie păstrată pe mașină în cazul neutilizării.

- Dacă nu sunt introduse manual piese mici, pot apărea pericolul de vătămare. Recomandările producătorului cu privire la utilizarea unei tije de împingere trebuie luate în considerare.
- O aliniere greșită a apărătorilor de protecție, mesei de avans sau a grilajului poate duce la situații necontrolate.
- Piese deteriorate sau murdărite pot provoca pericole. Piesele metalice sau materialul fărâmițat nu pot fi prelucrate cu acest aparat. Pericol de vătămare!
- Amplasați piesele lungi pentru tăiere pe masa de rulare sau pe un alt dispozitiv de sprijin. În caz contrar, puteți pierde controlul asupra pieselor.
- Aparatul este potrivit doar pentru rindeluire și ajustare
- Dacă efectuați lucrări la mașină, purtați întotdeauna îmbrăcăminte de protecție:
 - căști antifonice pentru protecția împotriva afecțiunilor asupra auzului,
 - o mască de protecție a respirației pentru a preveni inhalarea particulelor de praf periculoase,
 - mănuși de protecție la manevrarea arborelui portcuțit iar pentru diminuarea riscului vătămarilor din cauza materialelor aspre cu muchii ascuțite,
 - purtați ochelari de protecție pentru a vă proteja ochii împotriva vătămarilor din cauza pieselor aruncate la întâmplare.
- Următoarele situații trebuie evitate în toate cazurile: întreruperea prematură a procesului de rindeluire (tăierea rindei care nu cuprinde lungimea totală a piesei; rindeluirea bucăților de lemn inegale, care nu se pot poziționa egal pe masa de avans).
- Atenție! Dacă priza principală prezintă o stare nesatisfăcătoare, există pericolul de scurtcircuit la deconectarea aparatului. Din aceeași cauză pot fi afectate și alte funcții (de ex. aprinderea lămpilor de control). Dacă apar defecțiuni la priză, va rugăm să vă adresați la electricianul local în scopul asistenței și informației.

Pericole remanente

Chiar cu o utilizare corectă și respectând toate prescripțiile de siguranță, mai pot exista riscuri reziduale.

- **⚠ PERICOL DE ACCIDENTARE!**
a degetelor și mâinilor în urma atingerii arbo-relui portcuțit în zonele neacoperite, în timpul schimbării uneltei; de asemenea, degetele și mâinile pot fi strivite în urma deschiderii capacului de protecție.
- la deschiderea de alimentare și de evacuare
- în urma reculului periculos
- pericol din cauza curentului electric dacă cablurile electrice nu au fost conectate în mod corespunzător.

- în cazul operării fără sistem de aspirare sau fără sac pentru aşchii se poate produce praf lemnos dăunător sănătăţii.
- din cauza pieselor proiectate în afară
- Corpurile metalice din piesa de prelucrat pot toci sau distruge cuţitele.

⚠ DETERIORAREA AUZULUI

A sta o perioadă îndelungată în imediata apropiere a utilajului în funcţiune poate duce la deteriorarea auzului. **Purtaţi căşti de protecţie a auzului**

Chiar dacă se respectă modul de operare, mai pot exista încă riscuri reziduale.

Avertizare! Această sculă electrică generează pe parcursul funcţionării un câmp electromagnetic. Acest câmp poate în anumite împrejurări să influenţeze negativ implanturile medicale active sau pasive. Pentru a micşora pericolul unor vătămări grave sau mortale, recomandăm persoanelor cu implanturi medicale să consulte medicul şi producătorul implantului medical înainte de a folosi scula electrică.

Comportament în cazuri extreme

Acordaţi rănitului primul ajutor şi chemaţi într-un timp cât mai scurt ajutorul calificat al medicului. Păziţi rănitul de alte accidente, şi calmaţi-l. În cazul unui eventual accident, la locul de muncă trebuie să se găsească întotdeauna la îndemână o trusă medicală de prim-ajutor, conform normei DIN 13164. Materialul pe care îl veţi consuma din trusa medicală trebuie completat imediat. În caso di richiesta del pronto soccorso comunicare le seguenti informazioni:

1. Locul accidentului
2. Tipul accidentului
3. Numărul răniţilor
4. Tipul rănirii

6. Date tehnice

Date tehnice	
Numărul de cuţite	2 bucăţi
Turaţia arborelui rindelei	8500 1/min
Dimensiuni	970 x 490 x 485 mm
Masa	27 kg
Date tehnice îndreptare prin rindeluire	
Lăţime max. de rindeluit	254 mm
Adâncime de aşchiere max.	2 mm
Opritor de îndreptat l x h	635 x 127 mm
Domeniu de pivotare opritor de îndreptat	90°–135°
Dimensiunea mesei de îndreptat	920 x 264mm
Date tehnice rindeluire la grosime	
Lăţime max. de rindeluit	254 mm
Grosime max. de rindeluit	120 mm
Adâncime de aşchiere max.	2 mm
Dimensiunea mesei de rindeluit la grosime	380 x 254 mm
Conduce	
Racord	230V / 50 Hz
Putere max. P1	1500 W
Modificările tehnice sunt rezervate!	

Purtaţi căşti antiacustice.

Influenţa zgomotului poate provoca pierderea auzului. Valorile totale ale vibraţiilor (suma vectorială a trei direcţii) determinate corespunzător EN 61029.

Nivelul presiunii acustice L_{pA}	89 dB(A)
Incertitudinea K_{pA}	3 dB
Nivelul puterii acustice L_{WA}	102 dB(A)
Incertitudinea K_{WA}	3 dB

Purtaţi o protecţie pentru ureche.

Efectul zgomotului poate cauza pierderea auzului.

Limitaţi zgomotul şi vibraţiile la minimum!

- Utilizaţi numai dispozitive fără defecte.
- Menţineţi şi curăţaţi în mod regulat dispozitivul.
- Adaptaţi-vă modul de lucru la dispozitiv.
- Nu supraîncărcaţi dispozitivul.
- Dacă este necesar, verificaţi dispozitivul.
- Opriţi dispozitivul când nu îl utilizaţi.

7. Pregătirea lucrului / Funcționare

Înainte de fiecare utilizare controlați:

- Funcționarea reglementară a întrerupătorului, incl. a întrerupătorului de urgență
- **Dacă instalațiile de protecție sunt închise Decuplate (fig. 1a - Pos. 3)**

Prin deschiderea treptată a fiecărei instalații de protecție și de separare să fie posibilă deconectarea utilajului și a se verifica imposibilitatea de a pune utilajul în funcțiune ori de câte ori se deschide instalația de protecție.

- **Frâna**

la începerea lucrului conectați mașina și așteptați până atinge turația. Deconectați acum din nou mașina. Motorul trebuie să fie oprit în interval de 10 secunde. În caz contrar, există o defecțiune.

- **Graifăr anti-recul (fig. 4 - Pos. 25)**

cel puțin o dată per schimb de lucru, prin inspecție vizuală, pentru a verifica dacă se află într-o stare de lucru bună, de ex. că nu prezintă deteriorări ale suprafeței de contact în urma unor lovituri și că graifărele revin în poziție datorită propriei greutate, fără impedimente

- **Cuțit de rindeluit**

în privința deteriorărilor și poziției corecte

Mașina poate fi utilizată numai dacă toate aceste condiții sunt îndeplinite.

Utilizați numai cuțite bine ascuțite și întreținute. Utilizați numai lamele destinate mașinii.

Atunci când prelucrați piesele scurte, folosiți bare de împingere sau bastoane care nu sunt defecte.

Conectați aparatul la un dispozitiv de extragere a prafului sau prafului.

Înainte de a începe prelucrarea, verificați dacă dopul este fixat.

Asigurați-vă că vă puteți menține echilibrul în orice moment. Stați lateral la mașină.

Cu mașina în funcțiune, țineți-vă mâinile la o distanță sigură de rola de tăiere și de unde sunt scoase chipsurile.

Porniți planul numai când rola de tăiere a atins viteza necesară.

De asemenea, asigurați-vă că piesa de prelucrat nu conține cabluri, funii, cabluri sau altele asemenea. Nu lucrați cu lemn care conține numeroase Asteinschlsse sau noduri.

Asigurați piesele lungi împotriva răsturnării la sfârșitul procesului de așchiere. Utilizați, de exemplu Abrollständer sau alte dispozitive similare.

Este strict interzisă îndepărtarea chipsurilor sau a așchiilor în timpul funcționării mașinii.

Opriti imediat aparatul în caz de blocaj. Scoateți ștecherul de alimentare și scoateți piesa blocată.

După fiecare utilizare, setați cea mai mică dimensiune de tăiere pentru a preveni riscul de rănire.

⚠ ATENȚIE!

Mașina trebuie să fie înșurubată de podea / placa de lucru cu șuruburi adecvate / menghinele de mână, deoarece există pericolul de răsturnare.

- Înainte de conectare, asigurați-vă că datele de pe plăcuța de identificare sunt de acord cu datele din rețea.

⚠ **AVERTIZARE!** Înainte de orice operațiuni de curățare, reglare, întreținere sau reparație, deconectați fișa de alimentare de la sursa principală de alimentare!

- Verificați în mod regulat dacă cuțitele (24) sunt bine fixate în blocul de cuțite.
- Cuțitele (24) nu trebuie să depășească 1,1 mm la blocul de cuțite.
- Verificați ghearele anti-recul (25) pentru o funcționare corespunzătoare.
- Purtați întotdeauna protecție pentru ochi.
- Nu tăiați niciodată zăbrele, conuri sau forme.
- Înainte de utilizare, toate capacele și dispozitivele de siguranță trebuie instalate corespunzător.
- Cuțitul de ras trebuie să poată circula liber.

8. Montajul

8.1 Limitatorul paralel (fig. 2)

- Deșurubați acum cu ajutorul cheii imbus (14) șuruburile imbus (17/18) în sens antiorar.
- Plasați acum limitatorul paralel (5) pe carcasa mașinii și fixați-l cu ajutorul șuruburilor imbus (17/18).

8.2 Manivela pentru aplicarea rindeluirii (fig. 3)

- Manivela (10) pentru aplicare adâncimii de așchiere va fi atașată doar pe ax (19).

8.3 Aspirare așchii - Îndreptare prin rindeluire (fig. 4-6)

- Așezați la montare apărătoarele cuțitelor de rindea compl. (13) în cea mai înaltă poziție.
- Plasați masa de rindeluire (21) pe poziția cea mai scăzută cu ajutorul manivelei (10).
- Plasați ușor oblic dispozitivul de aspirare așchii (4) pe mașină și împingeți-l spre partea posterioară. Totodată, cele două opritoare de închidere (3) trebuie reținute în exterior.

- Acum blocați dispozitivul de aspirare așchii (4) cu ajutorul opritorului de închidere (3). Atenție! Mașina nu pornește dacă opritorul de închidere (3) nu este introdus corect.
- Înșurubați șurubul (32) de pe partea cealaltă a mașinii pentru a fixa dispozitivul de aspirare așchii (4)
- Rabatați deci în jos apărătoarele cuțitelor de rindea compl. (13).

8.4 Aspirare așchii - Rindeluire (fig. 11)

- Limitatorul paralel trebuie demontat din dispozitivul de rindeluire. Procedați în ordine inversă precum este descris în punctul 8.1.
- Împingeți apărătoare cuțitului rindelei (7) complet spre exterior, astfel încât valțul cuțit să fie situat complet liber.
- Țineți deci opritorul de închidere (3) din nou spre exterior și așezați dispozitivul de aspirare așchii (4) pe mașina de rindeluit.
- Acum blocați dispozitivul de aspirare așchii (4) cu ajutorul opritorului de închidere (3). Atenție! Mașina nu pornește dacă opritorul de închidere (3) nu este introdus corect.
- Înșurubați acu șurubul (32) în masa de avans (12) pentru a fixa dispozitivul de aspirare așchii (4).

9. Operare

⚠ ATENȚIE! Masina de slefuit grosime / suprafața a fost proiectată special pentru rasnirea lemnului masiv. În acest scop, se folosesc cuțite cu aliere înaltă (24). În planificarea grosimii, suprafața de contact a piesei de prelucrat trebuie să fie plat. Dacă piesele de prelucrat mai mari sau mai grele sunt prelucrate, este necesar să fixați mașina pe suprafața suportului (de exemplu prin intermediul filetelor din baza mașinii).

- Comutatorul pornit / oprit (1) este situat în partea stângă a mașinii. Apăsăți butonul verde „I” pentru a porni aparatul. Apăsăți butonul roșu „0” pentru a opri mașina.
- Mașina este echipată cu un întrerupător de circuit (2) pentru a proteja motorul. În cazul supraîncărcării, mașina se oprește automat. După o perioadă de timp, întrerupătorul (2) poate fi resetat.
- Când lucrați cu piesele lungi, utilizați mese cu role sau un dispozitiv de suport similar. Aceste echipamente opționale sunt disponibile în magazinele de specialitate. Acestea trebuie plasate pe partea de alimentare și decolare a mașinii de rabotat. Reglarea înălțimii trebuie făcută astfel încât piesa de prelucrat să poată fi ghidată orizontal în mașină și poate fi îndepărtată orizontal.

9.1 Surfacing

⚠ ATENȚIE! Deconectați alimentarea electrică înainte de orice operațiune de întreținere, curățare sau reglare.

9.1.1 Reglări (fig. 7/8)

- Rotiți șurubul de aplicare (11) spre dreapta sau spre stânga pentru a atinge adâncimea dorită de așchiere. Înălțimea de așchiere poate fi citită pe scala (A).
- Slăbiți limitatorul paralel (5) cu pârghia de strângere (22). Reglați unghiul dorit. Unghiul dorit poate fi citit pe scala (B). Fixați din nou limitatorul paralel (5) după ce reglarea s-a realizat cu pârghia de strângere (22). Cu excentricul (33), opritorul (5) poate fi desfăcut și mutat.

9.1.2 Regimul de funcționare al rindelei de îndreptat (fig. 9/10)

- Atenție! Aveți în vedere poziția de montare corectă a dispozitivului de aspirare așchii (a se vedea 8.3)
- (Piese înguste a se vedea fig. 9) Deschideți pârghia de strângere (9) și deplasați cât de mult posibil apărătoarea cuțitului rindelei (7) cât solicită lățimea piesei. Apoi, strângeți din nou pârghia de strângere (9).
- (Piese late, plane a se vedea fig. 10) Desfaceți piulița în formă de stea (6) și plasați apărătoarea cuțitului rindelei compl. (13) complet în sus cât este piesa de groasă. Apărătoarea cuțitului rindelei (7) acoperă totodată valțul întreg de cuțite! Strângeți deci din nou piulița în formă de stea (6).
- Conectați fișa de rețea la cablul de rețea. Apăsăți tasta verde „I” pentru a porni mașina de rindeluit.
- Așezați piesa de prelucrat pe masa de avans (12). Țineți apăsat cu mâna piesa pe masă (12) și împingeți-o spre înainte cât de mult posibil cu ajutorul tijei de împingere (16) în direcția mesei de preluare (26) deasupra valțului de cuțite
- Deconectați mașina după finalizarea lucrării. În acest sens, apăsați tasta „0”. Separați ulterior mașina de rețea.
- Îndepărtați așchiile și praful de pe masa de avans (12), masa de preluare (26) și valțul de cuțite, după ce mașina a fost deconectată complet și se află în starea de repaus.
- Aduceți din nou apărătoarea cuțitului rindelei (7) în poziție și acoperiți cuțitul rindelei pe întreaga lungime.

9.2 Rindeluirea

⚠ ATENȚIE! Deconectați alimentarea electrică înainte de orice operațiune de întreținere, curățare sau reglare.

9.2.1 Reglări (fig. 4/11)

Așezați manivela (10) pe ax (19 și rotiți masa de rindeluire (21) până este atinsă înălțimea dorită. Înălțimea dorită poate fi citit pe scala (C).

9.2.2 Regimul de funcționare al dispozitivului de rindeluirii (fig. 4/11/12)

Atenție! Aveți în vedere poziția de montare corectă a dispozitivului de aspirare așchii (a se vedea 8.4)

- Conectați fișa de rețea la cablul de rețea. Apăsăți tasta verde „I” pentru a porni mașina de rindeluit.
- Așezați o piesă pe masa de rindeluit (21). Ghidați piesa în direcția mesei de avans (12). (Acordați atenție sensului indicat de săgeată care simbolizează de asemenea direcția de lucru.)
- Deconectați mașina după finalizarea lucrării. În acest sens, apăsați tasta „0”. Separați ulterior mașina de rețea.
- Desfaceți și înlăturați cele cinci șuruburi de tensionare (23).
- Îndepărtați așchiile și praful de pe masa de rindeluit (21) și de pe valțul de cuțite, după ce mașina a fost deconectată complet și se află în starea de repaus.

9.3 Schimbarea lamei (fig. 13/14)

- **⚠ ATENȚIE!** Deconectați întotdeauna cablul de alimentare înainte de a schimba lamele.
- Blocați apărătoarea arborelui rindelei compl. (13) în poziția ridicată.
- Desfaceți și înlăturați cele cinci șuruburi de tensionare (23).
- Desprindeți cuțitul (24) și traversa cuțitelor (27) de pe arbore.
- Înlăturați așchiile și rășina de pe arborele rindelei și de pe traversa cuțitelor.
- Montați cuțitul (24) nou în arborele rindelei, fixați cuțitul (24) cu fantele dreptunghiulare în cele două capete de șurub. (Cu aceste două șuruburi se reglează cuțitul pe înălțime.)
- Așezați traversa cuțitelor (27) pe cuțit (24).
- Strângeți ușor cele cinci șuruburi de tensionare (23).
- Repetați etapele de lucru pentru al doilea cuțit (24).
- Reglați acum exact cuțitele de rindea (24) pe masa de preluare. Utilizați în acest scop o riglă care se așează pe masa de preluare.
- Prin re poziționarea celor două șuruburi de reglaj (31) se poate regla cuțitul (24) pe înălțime.
- Prin rotirea arborelui rindelei în combinație cu rigla identificați reglajul pe înălțime.
- Cuțitul este reglat exact dacă rigla este deplasată max. 3 mm de către cuțite.
- După reglajul reușit al cuțitelor, strângeți ferm toate șuruburile de tensionare (8,4 N/m)

Acordați atenție:

- Cuțitele de rindea ascuțite garantează o suprafață rindeluită curată și solicită motorul mai puțin.
- După șlefuirea de trei ori nu este voie să se îndeărteze mai mult de 3 x 0,05 mm material.
- Cuțitele utilizate la această mașină nu sunt adecvate pentru fălțuire/executarea cozilor-de-rându-nică.
- Coborâți apoi din nou apărătoarea arborelui rindelei pe masă și acoperiți arborele rindelei, fixați cu șurubul mânerului în formă de stea.

⚠ ATENȚIE!

Utilizați numai lamele recomandate de producător pentru acest dispozitiv. Când folosiți alte cuțite, există riscul de rănire din cauza pierderii controlului. Evitați strângerea și eventuala desprindere a firelor. Lamele sau șuruburile cu fire uzate trebuie înlocuite imediat.

10. Întreținere

⚠ AVERTISMENT! Înainte de orice operațiuni de curățare, reglare, întreținere sau reparație, deconectați fișa de alimentare de la sursa principală de alimentare!

Îngrijire mașină

Mașina de pansament și grosime are o întreținere redusă. Lagărele au o lubrifiere permanentă. După aproximativ 10 ore de lucru, vă recomandăm uleiul următoarelor componente:

- Depozit de cilindru de alimentare și de extracție.
- Bearing de scripete și unelte.

Fusul filetat pentru reglarea înălțimii mesei de grosime poate fi tratat numai cu un lubrifiant uscat. Suprafața mesei și valțurile de tragere și extragere trebuie să fie păstrate întotdeauna libere de rășină.

Valțurile de tragere/extragere murdare trebuie curățate.

Pentru evitarea supraîncălzirii motorului trebuie verificat regulat dacă pe deschiderile de aerisire ale acestuia nu s-a depus praf.

După o folosire mai îndelungată se recomandă verificarea mașinii de către un serviciu pentru clienți autorizat.

Îngrijirea sculelor

Îndepărtați regulat rășina de pe arborele rindelei, dispozitivele de tensionare, suporturile cuțitelor și de pe cuțite, deoarece o sculă curată îmbunătățește calitatea tăieturii.

În acest scop se pot așeza dispozitivele de tensionare, suporturile cuțitelor și cuțitele timp de 24 de ore într-o soluție de îndepărtat rășina uzuală din comerț.

Îndepărtarea rășinii de pe sculele din aluminiu se poate face numai cu agenți de curățare care nu atacă acest tip de metal.

Atenție:

Dacă rețeaua electrică se află într-o stare nesatisfăcătoare se poate produce pentru scurt timp o scădere a puterii. Apelați la un specialist.

11. Depozitarea (fig. 15)

Înfășați cablul de rețea (29) de pe lagăr în jurul suportului de cablu (30) prevăzut pentru aceasta. Pentru tija de împingere sunt prevăzute suporturi pentru tije de împingere (28). Depozitați aparatul și accesoriile acestuia într-un loc întunecat, uscat, ferit de îngheț și inaccesibil pentru copii.

Temperatura optimă de depozitare este între 5 și 30°C. Păstrați scula electrică în ambalajul original. Acoperiți scula electrică pentru a o proteja de praf sau umiditate. Păstrați manualul de utilizare la scula electrică.

12. Bransamentul electric

⚠ ATENȚIE! Electrocutare! Există riscul de accidentare cu curent electric!

Un cablu sau ștecher defect pot provoca șoc electric. Evitați contactul fizic cu componente împământate și protejați-vă astfel împotriva șocurilor electrice.

⚠ Funcționarea este permisă numai cu întrerupător cu protecție împotriva curentului eronat (RCD curent eronat max. 30mA).

Folosiți prize corespunzătoare ca formă, tensiune și frecvență, conform normelor în vigoare.

Nu trageți de cablul de alimentare atunci când doriți să scoateți ștecherul din priză.

Motorul electric instalat este racordat pregătit de funcționare. Racordul corespunde dispozițiilor în vigoare ale asociațiilor profesionale și din normele DIN. Racordul la rețea pus la dispoziție de client, precum și cablul prelungitor utilizat trebuie să corespundă acestor prescripții.

- Produsul îndeplinește cerințele EN 61000-3-11 și este supus unor condiții speciale de racordare. Asta înseamnă că utilizarea la puncte de racordare aleatorii nu este permisă.
- Aparatul poate duce temporar la modificări de tensiune în cazul unor condiții de rețea nefavorabile.
- Produsul este prevăzut numai la utilizarea la punctele de racord care
 - a) nu depășesc o impedanță de rețea maximă admisă « Z » ($Z_{max.} = 0,367 \Omega$), sau

b) au o sarcină de curent permanent al rețelei de cel puțin 100 A pe fiecare fază.

- Ca beneficiar trebuie să vă asigurați, dacă este necesar contactând firma de alimentare cu energie, că punctul dumneavoastră de racord la care doriți să folosiți produsul, îndeplinește una din cerințele menționate a) sau b).

Observații importante:

În cazul unei suprasolicitări a motorului, acesta se deconectează automat. După un timp de răcire (diferit), motorul poate fi conectat din nou.

Conductori de legătură electrici deteriorați

La conductorii de legătură electrici apar în mod frecvent deteriorări ale izolației.

Cauzele pentru aceasta pot fi:

- Puncte de presiune, când conductorii de legătură trec prin ferestre sau fante de uși.
- Puncte de frângere, din cauza fixării sau ghidării improprii a conductorului de legătură.
- Puncte de tăiere cauzate de trecerea cu vehicule peste conductorii de legătură.
- Deteriorări ale izolației cauzate de smulgerea din priză de perete.
- Fisuri cauzate de învechirea izolației.

Utilizarea conductorilor de legătură electrici care prezintă asemenea deteriorări nu este permisă, ei prezentând pericol de moarte din cauza deteriorării izolației.

Verificați regulat la conductorii de legătură electrici dacă prezintă deteriorări. Aveți în vedere că, la verificare, conductorul de legătură să nu stea suspendat de rețeaua electrică.

Conductorii de legătură electrici trebuie să corespundă dispozițiilor în vigoare ale asociațiilor profesionale și din normele DIN. Utilizați numai conductori de legătură cu identificatorul H05VV-F.

Este prescris ca notația tipului să fie imprimată pe cablul de conexiune.

Motorul de curent alternativ

- Tensiunea de rețea trebuie să fie 230 V~.
- Cablurile prelungitoare până la o lungime de 25 m trebuie să aibă o secțiune de 1,5 milimetri pătrați. Racordurile și reparațiile la echipamentul electric pot fi executate numai de specialiști electricieni. În cazul solicitărilor de informații vă rugăm să indicați următoarele date:
 - Tipul de curent al motorului
 - Datele de pe plăcuța de fabricație a mașinii
 - Datele de pe plăcuța de fabricație a motorului

13. Eliminarea ca deșeu și reciclarea



Aparatul se află într-un ambalaj pentru a împiedica deteriorările de la transport. Acest ambalaj este materie primă și, implicit, reciclabil sau poate fi reintrodus în circuitul materiilor prime.



Aparatul și accesoriile acestuia constau din diferite materiale, ca de ex. metal și plastic. Depuneți componentele defecte în recipiente pentru evacuarea deșeurilor speciale. Solicitați informații la magazinul de specialitate sau la administrația teritorială!

Aparatele vechi nu se aruncă în gunoii menajer!



Acest simbol atenționează că acest produs, conform directivei (2012/19/UE) privind aparatele vechi electrice și electronice și legilor naționale, nu se elimină în deșeurile menajere. Acest produs trebuie depus într-un centru de colectare prevăzut pentru aceasta. Această procedură poate fi realizată de ex. prin returnare la achiziționarea unui produs asemănător sau prin predarea într-un centru autorizat de colectare pentru reciclarea aparatelor electrice și electronice vechi. Lucrul impropriu cu aparatele vechi poate provoca efecte negative mediului și sănătății corpului din cauza substanțelor periculoase care sunt de găsit în mod frecvent în aparatele vechi electrice și electronice. Prin eliminarea ca deșeu corectă a acestui produs, contribuiți suplimentar la o utilizare eficientă a resurselor naturale.

Informațiile referitoare la centrele de colectare pentru aparatele vechi le obțineți de la primărie, autoritățile competente pentru eliminarea deșeurilor, centrul autorizat pentru eliminarea ca deșeu a aparatelor vechi electrice și electronice sau de la societatea de salubritate.

14. Piese de schimb comandă

La comandarea pieselor de schimb, trebuie furnizate următoarele informații:

- Tipul dispozitivului
- Numărul articolului al dispozitivului
- Numărul de identificare al dispozitivului
- Numărul piesei de schimb a pieselor de schimb necesare

Informații de service

Se va ține cont de faptul că la acest produs, următoarele piese sunt supuse unei uzuri naturale sau datorate utilizării resp. că aceste piese sunt necesare ca materiale de consum.

Piese de uzură*: curea trapezoidală, Cuțit de rindea, Periile de cărbune

* nu este cuprins în livrare în mod obligatoriu!

Puteți obține piese de schimb și accesorii de la centrul nostru de service. În acest scop scanați codul QR de pe pagina de titlu.

15. Remedierea avariilor

Defecțiune	Cauză	Remediere
Mașina nu se poate conecta	Lipsește tensiunea de rețea Periile de cărbune uzate Sistemul de aspirare a așchiilor nu este montat	Controlați alimentarea cu tensiune Aduceți mașina la atelierul de asistență tehnică Montați sistemul de aspirare așchii
Mașina nu funcționează sau se oprește brusc	Întreruperi de curent Motorul sau comutatorul defect Verificați microcomutatorul	Verificați siguranța/ verificați protecția la suprasarcină a aparatului Dispuneți verificarea motorului sau comutatorului de către un specialist electrician Montați sistemul de aspirare așchii astfel încât microcomutatorul să fie acționat Controlați siguranța generală pe partea rețelei Mașina nu repornește automat prin intermediul protecției la subtensiune încorporate și trebuie conectată din nou după revenirea tensiunii.
Mașina se oprește în timpul rindeluirii	Cuțit de rindea tocit/uzat Comutatorul de suprasarcină a declanșat Verificați microcomutatorul Așchiere prea mare Avans prea mare	Schimbați sau ascuțiți cuțitul După timpul de răcire, reconectați motorul Montați calota de aspirare a așchiilor, resp. piedica mesei, astfel încât să poată fi acționat microcomutatorul. Diminuați așchiera Diminuați viteza de avans

Piesa de lucru se înțepenește la Rindeluire la grosime	Adâncimea de tăiere prea mare	Reduceți adâncimea de tăiere și prelucrați piesa de lucru în mai multe etape de lucru
Turația scade pe parcursul rindeluirii	Așchiere prea mare Avans prea mare Cuțite tocite	Micșorați adâncimea de așchiere Micșorați viteza de avans Schimbați cuțitele
Starea suprafeței nesatisfăcătoare	Cuțit de rindea tocit/uzat Cuțitul de rindea înfundat cu așchii Alimentare neuniformă	Schimbați sau ascuțiți cuțitul Îndepărtați așchiile Alimentați piesa de lucru cu presiune constantă și viteză de alimentare redusă
Suprafață prelucrată prea rugoasă	Piesa de lucru conține încă prea multă umiditate	Uscați piesa de lucru
Suprafață prelucrată cu fisuri	Piesa de lucru a fost prelucrată în sens contrar celui de creștere Prea mult material rindeluit dintr-o dată	Prelucrați piesa de lucru din sensul opus Prelucrați piesa de lucru în mai multe etape de lucru
Avansul piesei prea scăzut la rindeluire la grosime	Piesa de lucru a fost prelucrată în sens contrar celui de creștere Prea mult material rindeluit dintr-o dată	Curățați placa mesei și tratați-o cu un strat subțire de ceară de alunecare Reparații valțurile de transport
Evacuarea așchiilor înfundată la rindeluirea la grosime (fără aspirare)	Așchiere prea mare Cuțite tocite Lemn prea umed	Diminuați așchiera Schimbați cuțitele Uscați piesa de lucru
Evacuarea așchiilor înfundată la îndreptarea prin rindeluire (fără aspirare)	Așchiere prea mare Avans prea mare Cuțite tocite Lemn prea umed	Diminuați așchiera Diminuați viteza de avans Schimbați cuțitele Uscați piesa de lucru
Evacuarea așchiilor cu aspirare înfundată la îndreptarea prin rindeluire sau la rindeluirea la grosime	Instalația de aspirare prea slabă	Trebuie utilizat un aparat de aspirare care să asigure o viteză a aerului de minim 20 m/s la ștuțul de racord de aspirare

Accesorii opționale

	Lame de rindeluit HSS Set din două piese numărul articolului: 3902202701 EAN: 40 46664 00031 0
---	--

Perioadă regulată de întreținere		Înainte fiecărei puneri în funcțiune	La nevoie	O dată pe săptămână	După 6 luni
Verificați dacă cuțitul de rindeluit este în stare impecabilă	Verificare	X			
	Înlocuire		X		X
Verificați funcționalitatea dispozitivelor de siguranță	Verificare	X			
	Înlocuire		X		
Curățarea mașinii de praf / așchii	Curățați	X			
Verificarea tensiunii & stării / gradului de uzură a curelelor de transmisie	Verificare		X		
	Înlocuire				
Ungerea cu ulei / vaselină a tuturor pieselor mobile de îmbinare				X	X

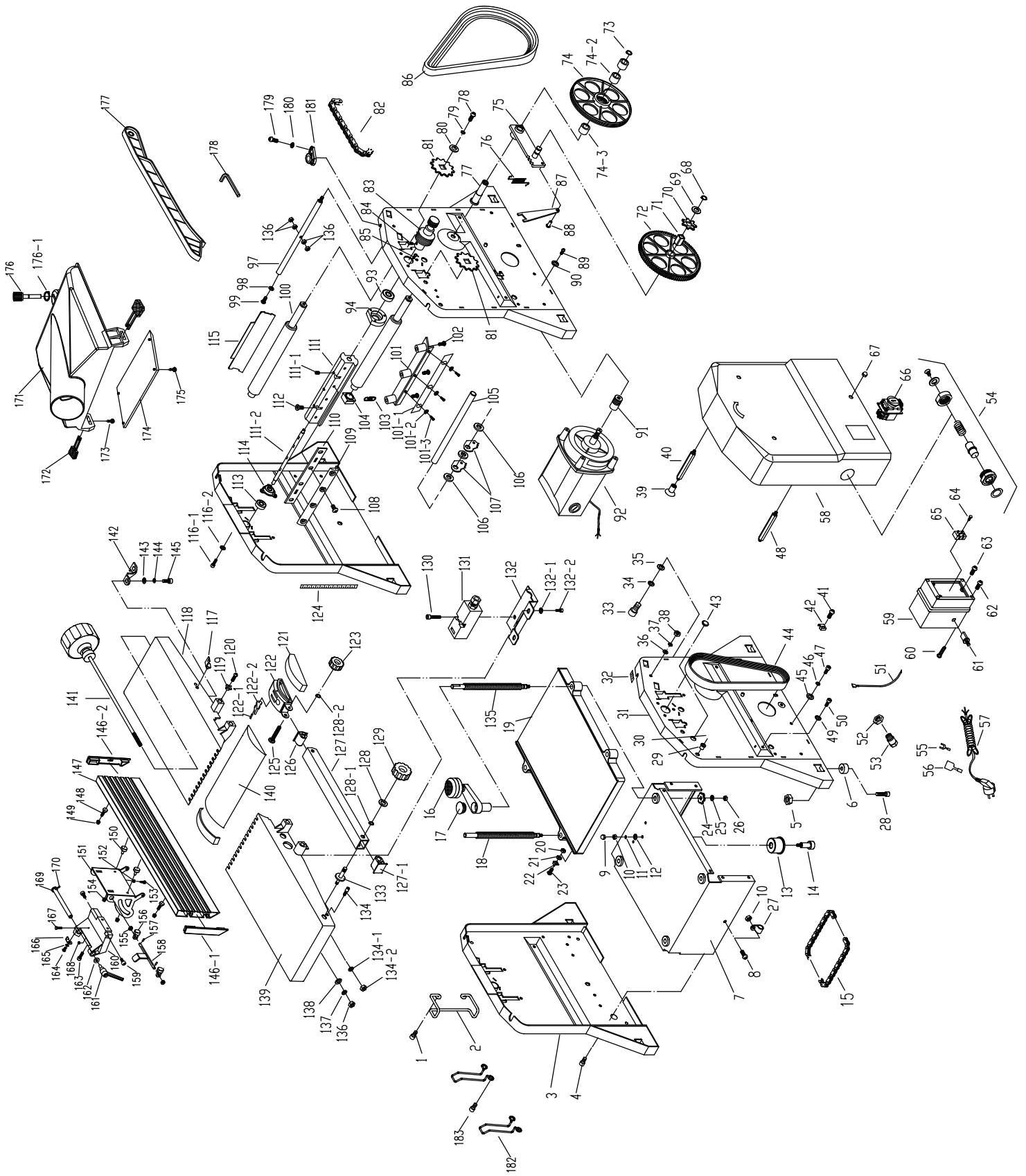

EG - Konformitätserklärung Originalkonformitätserklärung

EG - Declaration of Conformity

EG - Déclaration de conformité



Scheppach GmbH, Günzburger Str. 69, D-89335 Ichenhausen

DE	erklärt folgende Konformität gemäß EU-Richtlinie und Normen für den Artikel	PL	deklaruje, że produkt jest zgodny z następującymi dyrektywami UE i normami
GB	hereby declares the following conformity under the EU Directive and standards for the following article	LT	pareiškia, taip atitiktis pagal ES direktyvos ir standartai šį straipsnį
FR	déclare la conformité suivante selon la directive UE et les normes pour l'article	HU	az EU-irányelv és a vonatkozó szabványok szerinti következő megfeleloségi nyilatkozatot teszi a termékre
IT	dichiara la seguente conformità secondo le direttive e le normative UE per l'articolo	SI	izjavlja slededco skladnost z EU-direktivo in normami za artikel
ES	declara la conformidad siguiente según la directiva la UE y las normas para el artículo	CZ	prohlašuje následující shodu podle směrnice EU a norem pro výrobek
EE	kinnitab järgmist vastavus vastavalt ELi direktiivi ja standardite järgmist artiklumbrit	SK	prehlasuje nasledujúcu zhodu podľa smernice EU a noriem pre výrobok
DK	erklærer hermed, at følgende produkt er i overensstemmelse med nedenstående EU-direktiver og standarder	HR	ovime izjavljuje da postoji sukladnost prema EU-smjernica i normama za sljedece artikle
NL	verklaart hierbij dat het volgende artikel voldoet aan de daarop betrekking hebbende EG-richtlijnen en normen	LV	aplicina šādu saskaņā ar ES direktīvu atbilstības un standarti šādu rakstu
FI	vakuuttaa täten, että seuraava tuote täyttää ala esitetty EU-direktiivit ja standardit	RO	declară următoarea conformitate corespunzător directivelor și normelor UE pentru articolul
SE	försäkrar härmed följande överensstämmelse enligt EU-direktiv och standarder för följande artikeln	BG	декларира съответното съответствие съгласно Директивата на ЕС и норми за артикул

Marke / Brand:

Art.-Bezeichnung / Article name:

SCHEPPACH

ABRICHT-/ DICKENHOBELMASCHINE - HMS1070

PLANER/THICKNESSER - HMS1070

DÉGAUCHISSEUSE/RABOTEUSE - HMS1070

5902206901

Art.-Nr. / Art. no.:

<input type="checkbox"/> 2014/29/EU	<input type="checkbox"/> 2004/22/EC	<input type="checkbox"/> 89/686/EC_96/58/EC	<input type="checkbox"/> 2000/14/EC_2005/88/EC
<input type="checkbox"/> 2014/35/EU	<input type="checkbox"/> 2014/68/EU	<input type="checkbox"/> 90/396/EC	Annex V
<input checked="" type="checkbox"/> 2014/30/EU	<input checked="" type="checkbox"/> 2011/65/EU*		Annex VI Noise: measured $L_{WA} = xx$ dB(A); guaranteed $L_{WA} = xx$ dB(A) $P = xx$ KW; $L/\emptyset = cm$ Notified Body: Notified Body No.:
<input checked="" type="checkbox"/> 2006/42/EC	Annex IV Notified Body: TÜV Rheinland LGA Products GmbH - Tillystraße 2 - 90431 Nürnberg Notified Body No.: 0197 Certificate No.: BM 50382403 001		<input type="checkbox"/> 2010/26/EC Emission. No:

Standard references:

EN 61029-1:2009+A11; EN 61029-2-3:2011; EN 55014-1:2017; EN 55014-2:2015; EN IEC 61000-3-2:2019; EN 61000-3-11:2000

Die alleinige Verantwortung für die Ausstellung dieser Konformitätserklärung trägt der Hersteller.

This declaration of conformity is issued under the sole responsibility of the manufacturer.

Le fabricant assume seul la responsabilité d'établir la présente déclaration de conformité.

* Der oben beschriebene Gegenstand der Erklärung erfüllt die Vorschriften der Richtlinie 2011/65/EU des Europäischen Parlaments und des Rates vom 8. Juni 2011 zur Beschränkung der Verwendung bestimmter gefährlicher Stoffe in Elektro- und Elektronikgeräten.

The object of the declaration described above fulfils the regulations of the directive 2011/65/EU of the European Parliament and Council from 8th June 2011, on the restriction of the use of certain hazardous substances in electrical and electronic equipment.

L'appareil décrit ci-dessus dans la déclaration est conforme aux réglementations de la directive 2011/65/EU du Parlement Européen et du Conseil du 8 juin 2011 visant à limiter l'utilisation de substances dangereuses dans la fabrication des appareils électriques et électroniques.

Ichenhausen, den 14.01.2022

Unterschrift / Andreas Pecher / Head of Project Management

First CE: 2018
Subject to change without notice

Documents registrar: Dawid Hudzik
Günzburger Str. 69, D-89335 Ichenhausen

Garantie DE

Offensichtliche Mängel sind innerhalb von 8 Tagen nach Erhalt der Ware anzuzeigen, andernfalls verliert der Käufer sämtliche Ansprüche wegen solcher Mängel. Wir leisten Garantie für unsere Maschinen bei richtiger Behandlung auf die Dauer der gesetzlichen Gewährleistungsfrist ab Übergabe in der Weise, dass wir jedes Maschinenteil, das innerhalb dieser Zeit nachweisbar in Folge Material- oder Fertigungsfehler unbrauchbar werden sollte, kostenlos ersetzen. Für Teile,

die wir nicht selbst herstellen, leisten wir nur insoweit Gewähr, als uns Gewährleistungsansprüche gegen die Vorlieferanten zustehen. Die Kosten für das Einsetzen der neuen Teile trägt der Käufer. Wandlungs- und Minderungsansprüche und sonstige Schadensersatzansprüche sind ausgeschlossen.

Warranty GB

Apparent defects must be notified within 8 days from the receipt of the goods. Otherwise, the buyer's rights of claim due to such defects are invalidated. We guarantee for our machines in case of proper treatment for the time of the statutory warranty period from delivery in such a way that we replace any machine part free of charge which provably becomes unusable due to faulty material

or defects of fabrication within such period of time. With respect to parts not manufactured by us we only warrant insofar as we are entitled to warranty claims against the upstream suppliers. The costs for the installation of the new parts shall be borne by the buyer. The cancellation of sale or the reduction of purchase price as well as any other claims for damages shall be excluded.

Garantie FR

Les défauts visibles doivent être signalés au plus tard 8 jours après la réception de la marchandise, sans quoi l'acheteur perd tout droit au dédommagement. Nous garantissons nos machines, dans la mesure où elles sont utilisées de façon conforme, pendant la durée légale de garantie à compter de la réception, sachant que nous remplaçons gratuitement toute pièce de la machine devenue inutilisable du fait d'un défaut de matière ou d'usure durant cette période. Toutes les

pièces que nous ne fabriquons pas nous-mêmes ne sont garanties que si nous avons la possibilité d'un recours en garantie auprès des fournisseurs respectifs. Les frais de main d'œuvre occasionnés par le remplacement des pièces sont à la charge de l'acquéreur. Tous droits à réhibition et toutes prétentions à une remise ainsi que tous autres droits à dommages et intérêts sont exclus

Garanzia IT

Vizi evidenti vanno segnalati entro 8 giorni dalla ricezione della merce, altrimenti decadono tutti i diritti dell'acquirente inerenti a vizi del genere. Appurato un impiego corretto da parte dell'acquirente, garantiamo per le nostre macchine per tutto il periodo legale di garanzia a decorrere dalla consegna in maniera tale che sostituiamo gratuitamente qualsiasi componente che entro tale periodo presenti dei vizi di materiale o di fabbricazione tali da renderlo inutilizzabile. Per componenti

non fabbricati da noi garantiamo solo nella misura nella quale noi stessi possiamo rivendicare i diritti a garanzia nei confronti dei nostri fornitori. Le spese per il montaggio dei componenti nuovi sono a carico dell'acquirente. Sono escluse pretese di risoluzione per vizi, di riduzione o ulteriori pretese di risarcimento danni.

Garantie NL

Zichtbare gebreken moeten binnen de 8 dagen na ontvangst van de goederen worden gemeld, zo niet verliest de verkoper elke aanspraak op grond van deze gebreken. Onze machines worden geleverd met een garantie voor de duur van de wettelijke garantietermijn. Deze termijn gaat in vanaf het moment dat de koper de machine ontvangt. De garantie houdt in dat wij elk onderdeel van de machine dat binnen de garantietermijn aantoonbaar onbruikbaar wordt als gevolg van ma-

teriaal- of productiefouten, kosteloos vervangen. De garantie vervalt echter bij verkeerd gebruik of verkeerde behandeling van de machine. Voor onderdelen die wij niet zelf produceren, geven wij enkel de garantie die wij zelf krijgen van de oorspronkelijke leverancier. De kosten voor de montage van nieuwe onderdelen vallen ten laste van de koper. Eisen tot het aanbrengen van veranderingen of het toestaan van een korting en overige schadeloosstellingsclaims zijn uitgesloten.

Garantía ES

Los defectos evidentes deberán ser notificados dentro de 8 días después de haber recibido la mercancía, de lo contrario el comprador pierde todos los derechos sobre tales defectos. Garantizamos nuestras máquinas en caso de manipulación correcta durante el plazo de garantía legal a partir de la entrega. Sustituiremos gratuitamente toda pieza de la máquina que dentro de este plazo se torne inútil a causa de fallas de material o de fabricación. Las piezas que no son fabri-

cadadas por nosotros mismos serán garantizadas hasta el punto que nos corresponda garantía del suministrador anterior. Los costes por la colocación de piezas nuevas recaen sobre el comprador. Están excluidos derechos por modificaciones, aminoraciones y otros derechos de indemnización por daños y perjuicios.

Garantia PT

Para este aparelho concedemos garantia de 24 meses. A garantia cobre exclusivamente defeitos de material ou de fabricação. Peças avariadas são substituídas gratuitamente. cabe ao cliente efetuar a substituição. Assumimos a garantia unicamente de peças genuínas. Não há direito à garantia no caso de: peças de desgaste, danos de transporte, danos causados pelo manuseio

indevido ou pela desatenção as instruções de serviço, falhas da instalação elétrica por inobservância das normas relativas à electricidade. Além disso, a garantia só poderá ser reinvidicada para aparelhos que não tenham sido consertados por terceiros. O cartão de garantia só vale em conexão com a fatura.

Garanti NO

Åpenbare mangler skal meldes innen 8 dager etter at varen er mottatt, ellers taper kunden samtlige krav pga slik mangel. Vi gir garanti for at våre maskiner ved riktig behandling under den rettslige garantiens varighet, fra overlevering, på den måten at vi erstatter kostnadsfritt hver maskindel, som innen denne tiden påviselig er ubrukelig som følge av material- eller produksjons-

feil. For deler som vi ikke produserer selv, yter vi garanti kun i den utstrekning som garantikrav mot underleverandør tilkommer oss. Kjøperen bærer kostnadene ved montering av nye deler. Endrings- og verditapskrav og øvrige skadeerstatningskrav er utelukkede.

Takuu FI

Ilmeisistä puutteista tulee ilmoittaa kahdeksan päivän kuluessa tavarán vastaanottamisesta. Muutoin ostaja ei voi vaatia korvausta ko. puutteista. Annamme takuun oikein käsitellyille koneillemme lakisäätöiseksi takuujaksi tavarán luovutuksesta alkaen siten, että vaihdamme korvauksetta minkä tahansa koneenoson, joka osoittautuu tämän ajan kuluessa käyttökeltottomaksi

raaka-aine- tai valmistusvirheestä johtuen. Osille, joita emme valmistamme itse, annamme takuun vain mikäli osien toimittaja on antanut niistä takuun meille. Uusien osien asennuskustannukset maksaa ostaja. Purku- ja vähennysvaatimukset ja muut vahingonkorvausvaatimukset eivät tule kysymykseen.

Garanti SE

Med denna maskin följer en 24 månaders garanti. Garantin täcker endast material- och konstruktionsfel. Defekta delar ersätts utan omkostningar, men kunden står för installationen. Vår garanti täcker endast original-delar. Anspråk på garanti öreligger inte för: garantin täcker ej, transportska-

dor, skador orsakade av felaktig behandling och då skötselöreskrifter inte beaktats. Vidare kan garantikrav endast ställas för maskiner som inte har reparerats av tredje part.

Zárúka SK

Zrejmé vady musia byť predstavené v priebehu 8 dni po obdržaní tovaru, ináč zákazník stratí všetky nároky týkajúce sa takejto vady. Ponúkame záruku na naše aparaty, ktoré sú správne používané počas zákonného termínu záruky tak, že bezplatne vymeníme každú časť aparátu, ktorá sa v priebehu tohto času môže stať dokázateľne nefunkčnou dôsledkom materiálnej či výrobnéj

vady. Na časti ktoré sami nevyrobíme, poskytujeme záruku iba v rozsahu, v ktorom nám prísluší nárok na záručné plnenie k subdodávateľovi. Za trovu týkajúce sa inštalácie novej súčiastky je zodpovedný zákazník. Nárok na výmenu tovaru, na zľavu a iné nároky na nahradenie škody sú vylúčené.

Garancija SI

Očitne pomanjkljivosti je potrebno naznaniti 8 dni po prejemu blaga, v nasprotnem primeru izgubi kupec vse pravice do garancije zaradi takšnih pomanjkljivosti. Za naše naprave dajemo garancijo ob pravilni uporabi za čas zakonsko določene roka garancije od prodaje in sicer na takšen način, da vsak del naprave brezplačno nadomestimo, za katerega bi se v tem roku izkazalo, da

je zaradi slabega materiala ali slabe izdelave neuporaben. Za dele, ki jih sami ne izdelujemo, jamčimo samo toliko, kolikor zahteva garancija drugih podjetij. Stroški za vstavljanje novih delov nosi kupec. Zahteve za spreminjanje in zmanjšanje ter ostale zahteve za nadomestilo škode so izključene.

Szavatosság HU

A nyilvánvaló hibákat ki kell jelenteni számított 8 napon belül az áruk, különben a vevő elveszti minden igényt az ilyen hibák. Kínálunk garanciát a gépeinket a megfelelő kezelés időtartamának hallgatólagos garancia a szállítás időpontját oly módon, hogy cserélje ki minden egyes része ezen idő alatt észlelhető a sorban anyag-vagy gyártási legyen hiábavaló, ingyen. Az alkatrészeket,

hogy nem termel magunkat, hogy csak olyan garanciát, hiszen jogosultak jótállási igények beszállítókkal szemben. A költségek beillesztése az új részek a vevőnek. Átalakítása és csökkentése követelések és egyéb kártérítési igények ki vannak zárva.

Garancija HR

Vidljive štete se moraju prijaviti u roku od 8 dana od primitka robe U suprotnom slučaju kupac gubi pravo na reklamaciju. Mi jamčimo za naše strojeve u slučaju ispravnog postupanja tijekom perioda zakonskog jamstva tako što zamijenjujemo besplatno bilo koji dio stroja koji dokazano postane neupotrebljiv uslijed neispravnog materijala ili grešaka u proizvodnji u tom vremenskom

periodu Za dijelove koje mi nismo proizveli jamčimo samo ukoliko imamo pravo na reklamaciju prema dobavljačima Troškove za ugradnju novih dijelova snosi kupac Molbe za smanjenjem cijene kao i sve druge reklamacije zbog šteta su isključene.

Záruka CZ

Viditelné vady jsou poukazatelné během 8 dní od obdržení zboží, jinak ztrácí zákazník všechny nároky týkající se takovýchto vad. Poskytujeme záruku na naše stroje, s kterými je správně zacházeno, na dobu zákonně zaručené lhůty začínající od doručení tak, že bezplatně vyměníme každou část stroje, která se během této doby může stát prokazatelně nepoužitelnou následkem

materiálové či výrobní vady. Na díly, které sami neopravujeme, poskytujeme záruku pouze v rozsahu, v němž nám přísluší nárok na záruční plnění vůči subdodavateli. Náklady na instalaci nového dílu nese zákazník. Nárok na výměnu zboží, na slevu a jiné nároky na odškodnění jsou vyloučené.

Gwarancja PL

Wszelkie uszkodzenia muszą być zgłaszane w przeciągu 8 dni od daty otrzymania towaru, w przeciwnym wypadku, prawo do reklamacji wygasa. Gwarantujemy, że w czasie trwania gwarancji wymienimy wszelkie części maszyny, które okażą się niesprawne na skutek wad materiału z jakiego zostały wykonane lub błędów w produkcji bez dodatkowych opłat pod warunkiem, że

maszyna będzie obsługiwana zgodnie z zaleceniami. W odniesieniu do części nie produkowanych przez nas, gwarancja obowiązuje tylko w przypadku naszych dostawców. Koszty instalacji nowych części są ponoszone przez klienta. Odszkodowania wynikłe z uszkodzeń maszyny oraz redukcje ceny zakupu maszyny w ramach reklamacji nie będą rozpatrywane.

Garantie RO

Defecte evidente trebuie să fie raportate în termen de 8 zile de la primirea de bunuri, altfel cumpărătorul pierde toate cererile pentru astfel de defecte. Oferim o garanție de pe mașinile noastre cu un tratament adecvat pe durata unei garanții implicite de la data de livrare în așa fel încât vom înlocui fiecare parte în acel moment detectabil într-un rând în material sau manoperă ar fi inutil,

gratuit. Pentru părțile care nu ne produc, vom face doar o astfel de garanție, așa cum avem dreptul la pretenții de garanție împotriva furnizorilor. Costurile pentru introducerea de piese noi la cumpărător. Converse și reducerea creanțe și alte cererile de despăgubire sunt excluse.

Garantii EE

Ilmselgetest vigadest tuleb teatada 8 päeva jooksul pärast kauba kättesaamist, vastasel juhul kaotab ostja kõik õigused garantiile nimetatud vigade tõttu. Õige käsitlemise korral anname oma masinatele garantii seadusega ettenähtud ajaks alates kauba üleandmisest nii, et vahetame tasuta välja kõik masina osad, mis nimetatud aja jooksul peaks muutuma kasutuskõlbmatuks

materjali- või tootmisvea tõttu. Osade eest, mida me ise ei tooda, anname garantii vaid selles osas, mis tarnija on meile garanteerinud. Uute osade paigaldamise kulud kannab ostja. Muutmis-ja amortisatsiooninõuded ning muud kahjutasunõuded välistatakse.

Garantija LV

Acīmredzami defekti ir jāpaziņo 8 dienu laikā no precēs saņemšanas. Pretējā gadījumā pircēja tiesības pieprasīt atļidzību par šādiem defektiem ir spēkā neesošas. Mēs dodam garantiju savām iekārtām, ja pircējs pret tām atbilstoši izturas garantijas laikā. Mēs apņemamies bez maksas piegādāt jebkuru rezerves daļu, kas iespējams kļuvusi nelietojama bojātu materiālu vai ražošanas

defektu dēļ šajā laikā periodā. Attiecībā uz rezerves daļām, kuras nav mūsu ražotas, mēs garantējam tikai gadījumā, ja mums ir garantija no saviem piegādātājiem. Jauno detaļu uzstādīšanas izmaksas ir jāuzņemas pircējam. Pirkuma atcelšana vai pirkuma cenas samazināšana, kā arī jebkuras citas prasības par bojājumu atļidzināšanu netiek izskatītas.

Garantija LT

Dėl akivaizdžiai matomų defektų turi būti informuota per 8 dienas nuo įrenginio gavimo momento. Kitu atveju pirkėjo teisė reikšti pretenziją dėl šių defektų yra negaliojanti. Savo įrenginiams mes garantuojame įstatymo nustatytą pilną aptarnavimą garantinio laikotarpio metu, jei yra laikomasi gamintojo-vartotojo susitarimo ir mes pažadame nemokamai pakeisti bet kurias mašinos dalis,

sugedusias dėl blogos medžiagos ar gamyklinio broko. Mes neatsakome už dalis, pagamintas ne mūsų ir jūsų gautas iš kito tiekėjo. Naujų dalių montavimo kaštai yra pirkėjo atsakomybė. Pirkimo nutraukimas ar pirkimo kainos sumažinimas, kaip ir bet kurios kitos pretenzijos dėl nuostolių nebūs patenkinamos.

Ábyrgð IS

Augljóðar skemmdir verður að tilkynna innan 8 daga frá viðtöku vörunnar. Annars er réttur kaupanda um bætur vegna slíka skemmda ógildur. Við ábyrgjumst, í tilfalli réttur meðhöndlunar yfir lögbundið ábyrgðartímabil frá afhendingu, að við skiptum um hvorn vélarhlut án kostnaðar sem ónothæfur er vegna gallaðs efnis eða skemmda í framleiðslu innan ákveðins tímabils. Af því

er tekur til hluti sem ekki eru framleiddir af okkur, ábyrgjumst við af því leiti aðeins að við eigum rétt á ábyrgðarkröfum gagnvart birgðasöllum. Kostnaður vegna uppsetningar á nýjum hlutum skal falla í skaut kaupanda. Ögilding sölu eða afsláttur á kaupverði sem og aðrar kröfur vegna skemmda eru undanskildar.

Garanti TR

Apaçık kusurları malların alınmasından 8 gün içinde bildirilmesi gerekir, aksi takdirde alıcı bu kusurları için tüm talepler kaybeder. Biz ücretsiz, yararsız olmalıdır malzeme veya işçilik üst üste saptanabilir bu süre içinde her bir parça takmadan böyle bir şekilde teslim tarihinden itibaren zımnı garanti süresine uygun tedavi ile makinelerde bir garanti veriyoruz. Biz tedarikçiler karşı

garanti talepleri hakkı olarak kendimizi üretmek değil bu parça için, biz, sadece teminat olun. Alıcıya yeni parçaların yerleştirilmesi için maliyetleri. Dönüşüm ve azaltma iddiaları ve diğer tazminat talepleri dahil değildir.

гаранция BG

Очевидни недостатъци трябва да бъдат докладвани в рамките на 8 дни от получаването на стоки, в противен случай купувачът губи всякакви претенции за такива дефекти. Предлагаме гаранция на нашите машини с правилното лечение на срока на действие на ковенна гаранция от датата на доставка по такъв начин, че ние замени всяка част в рамките на това време открива в един ред в материала или изработката трябва да бъде

безполезно, безплатно. За части, които ние не се произвеждат, ние правим само като гаранция, като имаме право на гаранционни искиове срещу доставчици. Разходите за вмъкване на нови части на купувача. Преобразуване и намаляване вземания и други искиове за обезщетения, са изключени.

Гарантия RU

Об очевидных дефектах необходимо уведомить в течение 8 дней после получения товара. В ином случае все претензии покупателя по таким дефектам не принимаются. Мы предоставляем гарантию на наши машины при условии правильного обращения с ними. Гарантия действует с момента передачи машины в течение установленного законом гарантийного срока. В течение этого времени мы гарантируем бесплатную замену любой части машины, если они стали непригодны к использованию в результате доказуемых

ошибок в применяемых материалах или при изготовлении. На части машины, которые мы не изготавливаем сами, мы предоставляем гарантии в той мере, насколько нас касаются рекламационные претензии к изготовителям. Расходы по замене деталей несет покупатель. Претензии на расторжение договора купли-продажи, штрафы и прочие требования о возмещении ущерба исключаются.

Garantie BE-VLG

Zichtbare gebreken moeten binnen 8 dagen na ontvangst van de goederen worden gemeld, anders verliest de koper elk recht op aanspraak voor dergelijke gebreken. Bij een juiste behandeling van onze machines en gedurende de wettelijke garantietermijn vanaf de aflevering bieden wij garantie door elk machineonderdeel, dat tijdens deze periode door materiaal- of productiefouten

onbruikbaar zou worden, gratis te vervangen. Voor onderdelen die wij niet zelf produceren, bieden wij enkel garantie in de mate die de toeleveranciers ons bieden. De kosten voor de plaatsing van de nieuwe onderdelen draagt de koper. Aanspraken voor wijzigingen, waardevermindering en overige schadeloosstelling zijn uitgesloten.

Garanti DK

Med denna maskin följer en 24 månaders garanti. Garantin täcker endast material- och konstruktionsfel. Defekta delar ersätts utan omkostningar, men kunden står för installationen. Vår garanti täcker endast original-delar. Anspråk på garanti öreligger inte för: garantin täcker ej, transportska-

dor, skador orsakade av felaktig behandling och då skötsel föreskrifter inte beaktats. Vidare kan garantikrav endast ställas för maskiner som inte har reparerats av tredje part.

εγγύηση GR

Εμφανών ελαττωμάτων που πρέπει να κοινοποιούνται εντός 8 ημερών από την παραλαβή των εμπορευμάτων. Διαφορετικά, τα δικαιώματα buyeris της αξίωσης λόγω τέτοιων ελαττωμάτων ακυρωθεί. Εγγυόμαστε για τις μηχανές μας σε περίπτωση κατάλληλη θεραπεία για το χρόνο της εκ του νόμου περιόδου εγγύησης από την παράδοση με τέτοιο τρόπο ώστε να αντικαταστήσει οποιοδήποτε μέρος δωρεάν μηχανή που αποδεκαίμενα θα αρηροστευτεί λόγω ελαττωματικού υλικού ή ελαττώματα της κατασκευής μέσα σε τέτοια χρονική περίοδο. Όσον αφορά τα τμήματα

που δεν έχουν κατασκευαστεί από εμάς έχουμε μόνο εγγυάται εφόσον έχουμε το δικαίωμα να τις αξιώσεις εγγύησης έναντι των προμηθευτών. Τα έξοδα για την εγκατάσταση των νέων τμημάτων θα πρέπει να βαρύνουν τον αγοραστή. Πρέπει να αποκλειστεί η ακύρωση της πώλησης ή η μείωση της τιμής αγοράς, καθώς και οποιοδήποτε άλλες αξιώσεις για αποζημίωση. Η λεπία προτιού είναι αναλώσιμο είδος και εξαιρούνται ρητά από καμία εγγύηση.